

MAX-R21

(1B900) ¥37,400

TYPE 21M2

(2B981000) ¥10,769

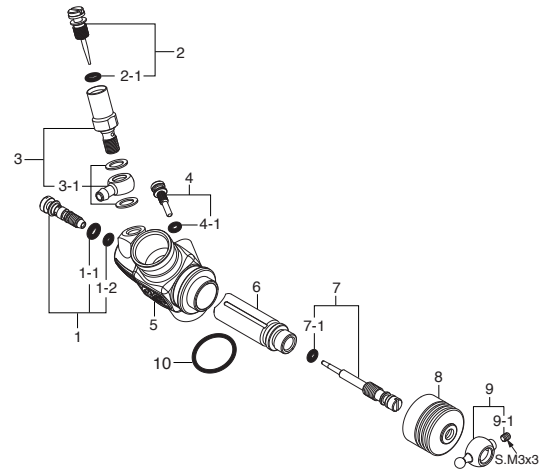
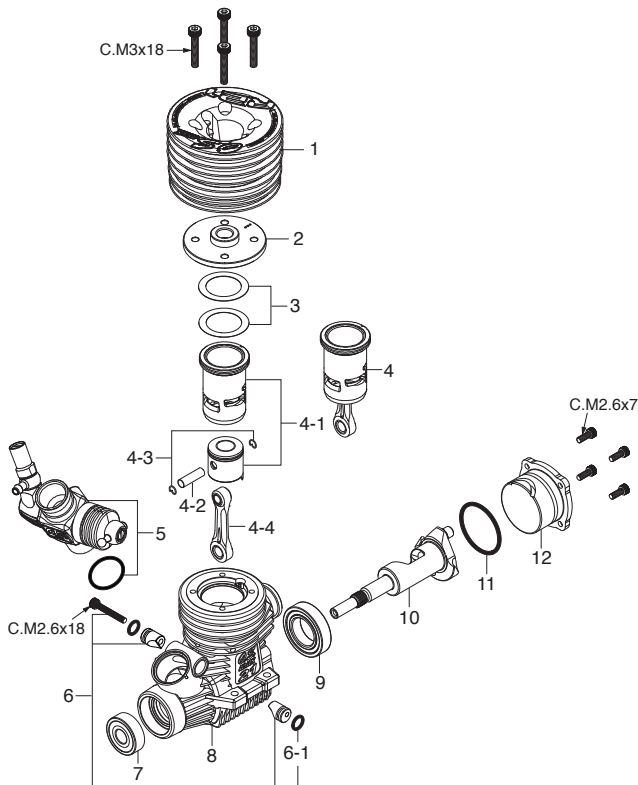

***ねじの種類**

C…キャップスクリュー B…バインドねじ M…丸平ねじ
F…皿ねじ N…なべねじ S…セットスクリュー

キャップスクリューセット(各10本入) ¥407

品名コード	サイズ	エンジン使用本数
79871020	M2.6x7	カバープレート取付ねじ 4本
79871055	M2.6x18	リテイナー取付ねじ 1本
79871180	M3x18	シリンダーヘッド取付ねじ 4本

No.	品名コード	品名	価格(円)
1	2B904000	アウターヘッド MAX-R21	6,556
2	2A004100	インナーヘッド OSSPEED R2101	3,674
3	2A004160	ヘッドガスケット(0.1mm/0.15mm) R2101	407
4	2B903010	ビルトアップパーツセット MAX-R21	13,266
4-1	2B903000	シリンダーピストン 一式 MAX-R21	9,867
4-2	22016000	ピストンピン 21XZ-R	407
4-3	2AP17000	O.S. SPEED ピストンピンリテイナー 2(6個)	407
4-4	23755024	コンロッド(ピストンピンリテイナー3個付) OSSP R2102,21XZ-GT	3,465
5	2B981000	キャブレタースロットル 21M2	10,769
6	23981740	キャブレターリテイナー 一式 21E,21H,21J	660
6-1	24881824	"O"リング(7B)	231
7	23731000	ボールベアリング(前) 21VZ,VG,30VG,28	1,584
8	2B901000	クランクケース MAX-R21	9,174
9	23730020	ボールベアリング(後) 21SPEC,28XZ,30VG	3,938
10	2B902000	クランクシャフト MAX-R21	9,636
11	23107100	カバーガスケット(S-22) 21XZ,30VG,35AX	407
12	2B907000	カバープレート MAX-R21	1,188
	71642070	プラグ RP7(ターボプラグ)	1,089
	71533385	レヂューサー 8.5mm(パープル)	1,056
	22615000	"O"リング 2A-3A,20C,20D	231
	22826145	エキゾーストシールリング21(10個)	1,980
	71801110	O.S. SPEED フライホイール コレット(2個)	539
	22884254	O.S. SPEED ダストキャップセット 12-30 3mm(2個)/16mm(2個)/18mm(1個)	407

No.	品名コード	品名	価格(円)
1	22082600	アイドル調整バルブ 一式(21M) 21XZ-R	1,001
1-1	46066319	"O"リング(大)(2個) P-3	231
1-2	22781800	"O"リング(小)(2個) 10D,10F,1H-3H,20E	231
2	22082970	ニードル 一式(21M) 21XZ-R	660
2-1	46066319	"O"リング(2個) P-3	231
3	22082940	ニードルホルダー 一式(21M) 21XZ-R	803
3-1	22082950	ユニバーサルニップルNo.15	451
4	22848160	スロットルストッパー(21J)	484
4-1	27881820	"O"リング(小)(2個)(S-3)	231
5	2B981100	キャブレター本体 21M2	5,896
6	22082200	スライドバルブ(21M) 21XZ-R	1,980
7	2A081610	メータリングニードル 一式 R2101	924
7-1	27881820	"O"リング(小)(2個)(S-3)	231
8	23981520	ダストカバー(21,30VG) 21E,21F,21J	473
9	23781400	ボールリンク(No.3)	803
9-1	26381501	セットスクリュー(1個)	231
10	29015019	キャブレターガスケット 20E,60F,60MC,70D	231