

PARTS & ACCESSORIES

O.S. GENUINE
High-Quality
PARTS

エンジンを知り尽くしたO.S.がリリースするアクセサリパーツ群。
純正だけにエンジンとの相性も抜群です。

ラジアルマウント セット RADIAL MOTOR MOUNTS

O.S.エンジンの性能をフルに発揮するためのラジアルマウントセットです。
取付面は完全平面加工、正立、横積、倒立どちらでも使いやすいように設計、
しかも強度と軽さを両立しています。



■付属品

- エンジン取付ねじ
- エンジン取付ねじ用ワッシャー
- マウント取付ねじ
- マウント取付ねじ用ワッシャー
- マウント取付ナット

*表示価格は消費税込です。

品名コード	適合エンジン	価格	寸法(mm)			
			A	B	C	D
71909310	15LA・15LA-S	¥1,320	33.0	14.4	24.0	30.0
71909410	10LA・11CZ-A・15CV-A	¥1,320	31.5	11.0	26.0	30.0
71908100	25LAI・25LA・25LA-S	¥1,452	36.0	14.0	28.0	35.0
71908410	25・35AX・25FXII・25FX・32SX	¥1,452	38.0	15.0	32.5	35.0
71906200	40・46LA	¥2,101	40.5	17.5	34.0	39.6
71913000	FS-52S・FSα-56II・FS-62V	¥2,233	44.0	17.5	42.5	42.0
71913100	40・46FX・50SX・46AXII・55AX	¥2,101	44.0	17.5	36.0	42.0
71905200	65LA・61・91FX・65・75・95AX	¥2,497	52.0	25.0	37.0	45.3
71905010	FL-70・FS-70U・FSα-72II	¥2,497	45.0	20.0	51.0	45.3
71905030	FS-70SII・FSα-81・81-P	¥2,497	50.0	21.0	51.0	45.3
71901200	FS-91SII・SII-P・FSα-110・110-P・FS-95V	¥2,618	52.0	25.0	53.0	48.0
71904200	FS-120SII・120S-E・120AX・120AX-BE・FS-200S・FSα-155-P	¥3,421	58.0	25.0	56.0	53.7
71904400	GF30・GF30II	¥4,081	60.0	25.0	57.5	右図参照
71910100	IL-300	¥17,204	72.0	80.0	53.0	76x90

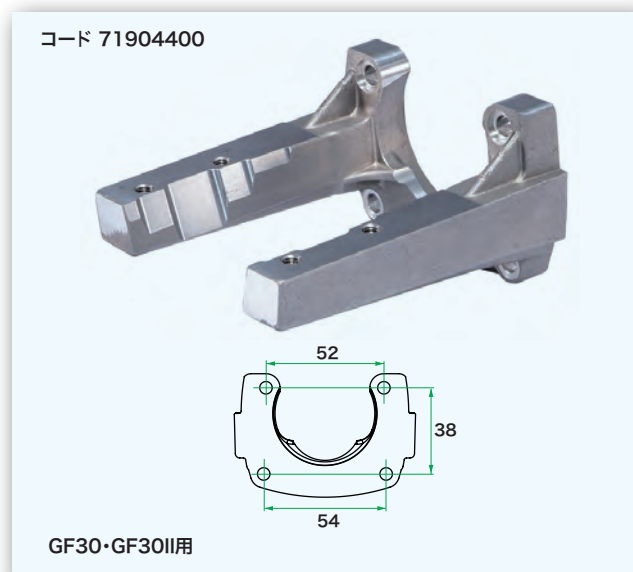
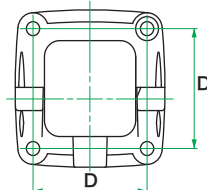
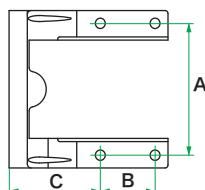

爪付ナット(10個入) / 鬼目ナット(6個入) BLIND NUTS(10pcs.) / FANG NUTS(6pcs.)

ラジアルマウントなどを防火壁に取り付ける時に、この爪付ナットや鬼目ナットを使用するとラジアルマウントを確実に取り付ける事ができます。



- 鬼目ナット M3 (79870031) ¥341 (税抜/¥310)
- 爪付ナット M4 (79870040) ¥341 (税抜/¥310)
- M5 (79870050) ¥341 (税抜/¥310)

ノルトロック ワッシャー(10組入) LOCK WASHER(10sets)

ノルトロックワッシャーは内側にクサビ形状、外側には放射状にリブが付けられています。そのため、2枚のノルトロックワッシャーを組み合わせることで、強力な効果が発揮されます。



- M3 (55500002) ¥924 (税抜/¥840)
- M4 (55500003) ¥924 (税抜/¥840)
- M5 (55500004) ¥924 (税抜/¥840)
- M6 (55500005) ¥924 (税抜/¥840)

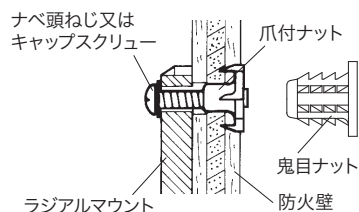
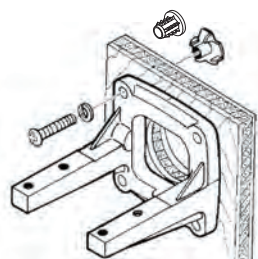

ボルトを締め付けると、リブが締め付け物やナットに食い込み、ボルトナットのゆるみはクサビの作用効果で吸収されるので、ボルトの張力はかえって増大されます。内側のクサビの高さは、ねじピッチより大きく設計されているので、激振にもナットがひと山以上ゆるむ、という事はありません。なお取り外しも簡単で、再使用もできます。
貫通穴には上下2組ワッシャーを使用すれば効果は倍増されます。この場合、締め付け時には一方のナットを固定してください。

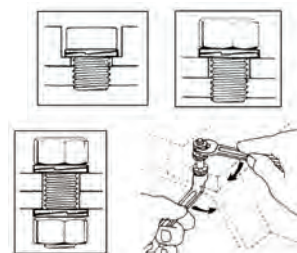

スピナー用 ロックナット セット (M4) (M5) PROPELLER LOCKNUT SET FOR SPINNER

スピナー取付用として特別に開発された専用ロックナットで、特にプロペラの緩みには十分注意を払わなければならない、2/4サイクルエンジンに安心してご使用頂けます。

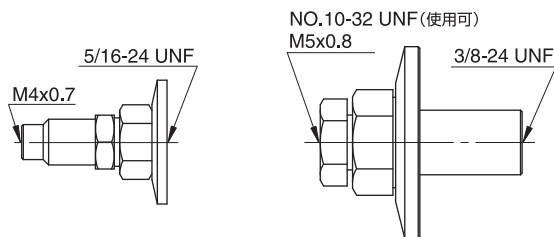

*表示価格は消費税込です。

品名コード	サイズ	適合エンジン	価格
45810200	1/4"-M4	FS-52S・FL-70・FS α -56II・72II・FS-62V	¥1,320
45810300	1/4"-M5	FS-52S・FL-70・FS α -56II・72II・FS-62V	¥1,320
45910200	5/16"-M4	FS-70SII・91SII・FS-120S Series・200S・91FX・75AX 120AX・FS α -81・81-P・110・110-P・155-P・FS-95V・GT33	¥1,584
45910300	5/16"-M5	FS-70SII・91SII・FS-120S Series・200S・FS-95V FS α -81・81-P・110・110-P・155-P・GT22・GT33	¥1,584
46110200	5/16"-M5(L)	FT-120II・FT-160・FF-320	¥2,233
29310110	3/8"-M5(S)	BGX-1・160FX・108FSR(BX-1)・FR7-420	¥1,584
46210300	3/8"-M5(L)	FT-240・FT-300・FR5-300	¥2,233

■スピナー取付用として先端にM4又はM5のねじが加工されています。

M5スタンドオフ エンジンマウント(GT33/55/60・GF40用) M5 STAND OFF ENGINE MOUNTS

このパーツを使用することにより、エンジンと防火壁からの距離を搭載する機体により、1/4インチ(約6.4mm)刻みに細かく調整することが出来ます。



品名コード	サイズ	価格
74003510	1/4" (6.4mm)	¥1,716 (税抜/¥1,560)
74003520	1/2" (12.7mm)	¥1,837 (税抜/¥1,670)
74003530	3/4" (19.1mm)	¥1,980 (税抜/¥1,800)
74003540	1" (25.4mm)	¥2,233 (税抜/¥2,030)
74003550	1-1/4" (31.8mm)	¥2,497 (税抜/¥2,270)
74003560	1-1/2" (38.1mm)	¥2,618 (税抜/¥2,380)
74003570	1-3/4" (44.5mm)	¥2,761 (税抜/¥2,510)
74003580	2" (50.8mm)	¥2,893 (税抜/¥2,630)

スピナーナット SPINNER NUTS

スケール機からスタント機まで幅広く対応。確実に締め付けられ、スターターも使用出来ます。しかもデザイン的に優れた使いやすいアルミ合金製スピナーナットです。



■4サイクルエンジンには使用しないでください。 *表示価格は消費税込です。

品名コード	サイズ	適合エンジン	価格
20824005	M5	10FP・10LA・11CZ-A・15LA	¥341
23024008	1/4"-28	25LAII・25FXII・RE・25・35AX	¥473
23024009	1/4"-28(L)	20~50・RE・46AXII・55AX	¥539
45024000	5/16"-24	60FP・61FX・65LA・65AX	¥737

サイレンサー エクステンションアダプター SILENCER EXTENSION ADAPTORS

サイレンサーをエンジンから離して取り付けることができます。

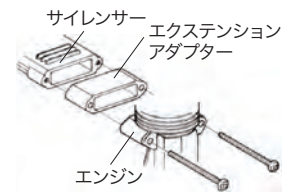

*表示価格は消費税込です。

品名コード	適合サイレンサー	幅	穴ピッチ	価格
21125108	761・871	11.5	27.5	¥803
22625103	762・892・E-3080	12.5	35.0	¥803
25425600	873・E-3010・3020・3070・3071	11.5	37.0	¥1,001
22325100	E-2030・842	12.5	32.0	¥594
23325100	E-3030・843・762S	17.5	35.5	¥594
26625340	E-4010・4020・4040・4050・4051	14.5	42.0	¥1,001
26625500	E-4010・4020・4040・4050・4051(Long)	35.0	42.0	¥1,320
29122600	E-5020	46.2	48.0	¥1,584

EXエキゾースト マニホールド EX EXHAUST HEADER PIPES



■適合エンジン
FS-120S-E・SIII・FS α -155-P
(72109200) ¥2,101 (税抜/¥1,910)
FS-70SII・91SII・FL-70
FS α -72・81・FS-95V
(72109500) ¥2,101 (税抜/¥1,910)

■適合エンジン
FS-120S-E・SIII・FS α -155-P
(72109300) ¥2,101 (税抜/¥1,910)
FS-70SII・91SII・FL-70
FS α -72・81・FS-95V
(72109600) ¥2,101 (税抜/¥1,910)

■必ずフレキシブルエキゾーストパイプと一緒に使用してください。

フレキシブルエキゾーストパイプ FLEXIBLE EXHAUST PIPES



4サイクルエンジンの排気をより自由に処理できるように考えたエキゾーストパイプです。そのまま使用したりサイレンサーを取り付けて使用出来ます。

*表示価格は消費税込です。

品名コード	名称	長さ(mm)	適合エンジン	価格
72108300	1010A	120	FS-40S・52S・FS α -56・FS-62V	¥2,497
72108100	1111A	120	FS-70S・91S・FL-70・FS α -72・81・FS-95V	¥2,365
72108110	1111B	240	FS-70S・91S・FL-70・FS α -72・81・FS-95V	¥3,157
72108120	1111C	170	FS-70S・91S・FL-70・FS α -72・81・FS-95V	¥2,761
72108200	1114A	120	FT-300	¥2,365
72108210	1114B	240	FT-300	¥3,157
72108510	1414A	120	FS-120SIII・FS α -155-P	¥2,497
72108520	1414B	240	FS-120SIII・FS α -155-P	¥3,278
72108201	A	120	FS-120S・SP・S-E	¥2,497
72108211	B	240	FS-120S・SP・S-E	¥3,278

*生産は終了しました。在庫限りの販売になります。

インカウル マニホールド IN-COWL EXHAUST HEADER PIPES

機体のカウリング形状によってやむをえずカウリングを切り欠いたり、サイレンサーを機体の外へ出さなければならなかった場合、このインカウルマニホールドを取り付けることにより、カウリング内部へサイレンサーを収めることが可能で、機首周りをすっきり仕上げることが出来ます。

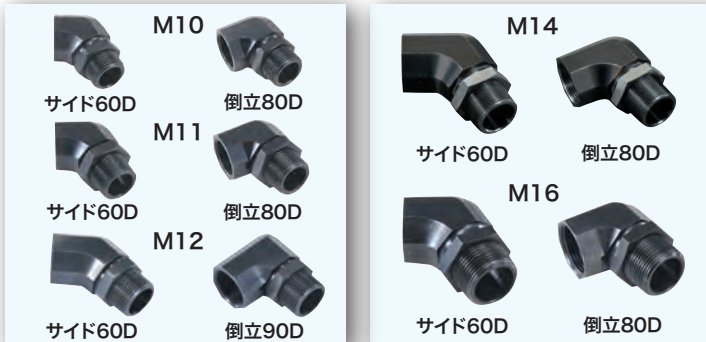

*表示価格は消費税込です。

品名コード	名称	適合エンジン	価格
72109660	M10 サイド60D	FS-40S・52S・FS α -56・FS-62V	¥2,497
72109670	M10 倒立80D	FS-40S・52S・FS α -56・FS-62V	¥2,233
72109680	M11 サイド60D	FS-70S・91S・FS α -72・81・81-P・FS-95V	¥2,497
72109690	M11 倒立80D	FS-70S・91S・FS α -72・81・81-P・FS-95V	¥2,233
72109700	M12 サイド60D	FS α -110・110-P	¥2,497
72109710	M12 倒立90D	FS α -110・110-P	¥2,233
72109720	M14 サイド60D	FS-120S-E・SIII・FS α -155-P	¥2,893
72109730	M14 倒立80D	FS-120S-E・SIII・FS α -155-P	¥2,618
72109750	M16 サイド60D	FS-200Sシリーズ	¥2,893
72109760	M16 倒立80D	FS-200Sシリーズ	¥2,618

FS-40S/52SはFS α -56用 F-4040サイレンサー 一式が必要です。

FS-70S/91SIIIはFS α -72・81用 F-5030サイレンサー 一式が必要です。

■カウリングの大きさによってはサイレンサー本体が内部に収まらない場合があります。

マニホールド ロックナット MANIFOLD LOCK NUTS



*表示価格は消費税込です。

品名コード	適合エンジン	価格
* 43069200	FS-30S (9mm 2個)	¥231
45626010	FS-40S・52S・FS α -56・FS-62V (10mm)	¥231
45626030	FL-70・FS-70SII・91SII・FS α -72・81・81-P・FS-95V(11mm)	¥231
45526400	FS-120S-E・FS α -110・110-P(12mm)	¥231
45526032	FS-120SIII・FS α -155-P (14mm)	¥231
44525210	FS-200S (16mm)	¥231

*生産は終了しました。在庫限りの販売になります。

ノーマルサイレンサー NORMAL SILENCER

NS 55H

50/55クラスヘリ用エンジンに開発されたノーマルサイレンサーです。



■適合エンジン
50SX-H RING Hyper・55HZ Hyper・55HZ-R
(72149100) ¥11,110 (税抜/¥10,100)

パワーブーストパイプ POWERBOOST PIPE

パワーブーストパイプ55III

50SX-H、55HZヘリ用エンジンに開発されたパワーブーストパイプです。サイレンサー本体の容量UPにより、よりパワフルで静かな飛びを実現します。



■適合エンジン
50SX-H RING
Hyper・
55HZ Hyper・
55HZ-R
(72149000)
¥14,278
(税抜/¥12,980)

パワーブーストパイプ90 (3Dフライト専用)

91HZシリーズ用に開発された90クラスヘリコプター3Dフライト専用パワーブーストパイプです。ヘリコプターに要求されるアイドリングやホバリングの安定性を確保しながら、上空飛行時に常用する回転域で優れた性能を発揮するサイレンサーです。



■適合エンジン
91HZシリーズ
(72145000)
¥20,427
(税抜/¥18,570)

生産は終了しました。
在庫限りの販売になります。

パワーブーストパイプ105

91HZから排気量UPされた105HZに適合したパワーブーストパイプです。特に3Dフライトで必要とする回転域で優れた出力特性を発揮します。またホバリングやアイドリング域においても、常に安定した性能を発揮しエンジン調整が容易に行えます。



■適合エンジン
91HZシリーズ・
105HZ・
105HZ-R
(72146000)
¥21,472
(税抜/¥19,520)

パワーブーストパイプGT15HZ

ヘリ用ガソリンエンジンGT15HZ専用パワーブーストパイプです。ガソリンエンジンの特性に合わせて設計、常用する回転域で優れた性能を発揮します。



■適合エンジン
GT15HZ・
GT15HZ600
(72148000)
¥18,854
(税抜/¥17,140)

エキゾースト ガasketセット EXHAUST GASKET SET

ヘリエンジンのサイレンサー取付面に使用します。
排気漏れが防げる為、耐久性、メンテナンス性が向上します。

■適合エンジン
50SX-H RING Hyper
55HZ Hyper
(72144040) (3枚入)
¥803 (税抜/¥730)

■適合エンジン
91HZ・105HZ・GT15HZ
GT15HZ600
(72145020) (2枚入)
¥231 (税抜/¥210)

集合排気管

EXHAUST COLLECTOR RING & COLLECTOR PIPE

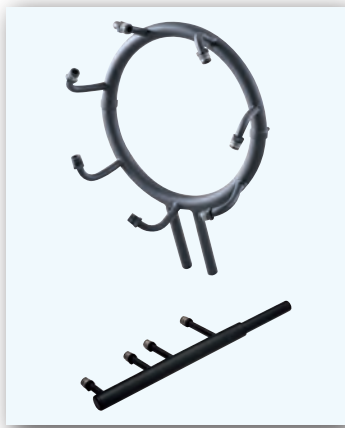

星形7気筒エンジンの排気をまとめるリング状排気管です。排気管がカウリングの中にすっぽり収まり、より高いスケール感が得られます。

■ FR7-420 星形7気筒用
(47169000)
¥26,180 (税抜/¥23,800)

直列4気筒エンジンの排気をまとめる排気管です。

■ IL-300 直列4気筒用
(46569000)
¥31,416 (税抜/¥28,560)

ガソリン用 燃料チューブ (黄色半透明ガソリン用チューブ)

GASOLINE FUEL TUBE YELLOW

柔軟性に富み、ガソリンに対して良好な耐久性があります。黄色の半透明ですので燃料の供給状態が目視で確認できます。配管や燃料タンク内に最適です。O.S.ガソリンエンジンはもちろん、他メーカーのガソリンエンジンにも使用できます。



ガソリン用燃料チューブ イエロー S
(28382400)
¥1,364 (税抜/¥1,240)
内径2.4mm×外径4.8mm 長さ1m

ガソリン用燃料チューブ イエロー M
(28382500)
¥1,364 (税抜/¥1,240)
内径3.2mm×外径6.4mm 長さ1m

スーパーフィルター (燃料缶用)

SUPER FILTERS(FOR FUEL CANS)

このスーパーフィルターは、燃料缶内部の燃料吸入口に装着し、二重の特殊フィルターで完全にゴミをシャットアウトすることが出来ます。きれいな燃料だけを模型内の燃料タンクに送ります。

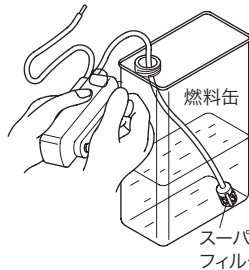

S (72403051) ¥539 (税抜/¥490)
L (72403050) ¥660 (税抜/¥600)

ガソリン用 燃料チューブ (フッ素ゴムチューブ)

FLUORORUBBER TUBES

耐久性、柔軟性に優れたフッ素ゴムチューブです。ガソリンの燃料タンク内にも使用可能です。使用箇所に合わせて2種類の太さからお選びいただけます。



内径φ2mm×外径φ4mm 長さ500mm
(28382100)
¥924 (税抜/¥840)

内径φ3mm×外径φ5mm 長さ500mm
(28382200)
¥1,188 (税抜/¥1,080)

バブレス ウェイト (燃料タンク用)

NON-BUBBLE WEIGHTS(FOR FUEL TANKS)

この燃料タンクおもりを使用することで、エンジンや機体の振動と模型の姿勢変化などにより発生する泡を吸い込みにくく、息付きやエンストの原因となる泡のない燃料をエンジンに送ることが出来ます。



- 外周にはめ込まれたシリコン製Oリングにより、燃料タンク内を傷つけることがありません。
- 燃料タンク内でのおもりの腐食を防止するために全周にメッキを施しています。
- ニップルとおもり本体は、溶着してありますから外れる心配はありません。
- Sタイプは直径10mmと小型でヘリ用のサブタンクにも使用できます。

(71531000) ¥1,122 (税抜/¥1,020)
S (71531010) ¥803 (税抜/¥730)

ニードル延長ワイヤーセット

NEEDLE VALVE EXTENSION CABLE SET

ニードルに簡単に取り付けられる延長ワイヤーです。ノブも付属しています。

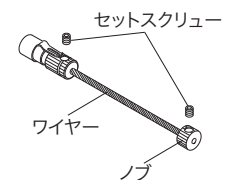

■ 適合エンジン
10LA~BGX-1
(72200080) ¥308 (税抜/¥280)

単気筒用 ブースターケーブルセット

BOOSTER CABLE SET FOR SINGLE CYLINDER

機体に内蔵された電源でプラグヒートする場合は、多気筒エンジンで一箇所にとめて、プラグヒートする場合に大変便利です。



■ ブースターケーブルセット
(72200200) ¥1,122 (税抜/¥1,020)
■ プラグコードセット
(72200170) ¥803 (税抜/¥730)
● プラグコード (72200171) ¥407 (税抜/¥370)
● プラグターミナル (72200190) ¥407 (税抜/¥370)
■ アースコード φ5
(72200180) ¥473 (税抜/¥430)

■ヘリコプターには使用しないでください。

ガソリン用 燃料フィルターS

GASOLINE FUEL FILTER S

小型ガソリン用燃料フィルターです。透明な本体部によりフィルター部に溜まったゴミのチェックが容易です。



■ 適合エンジン
GT15・GGT10・GGT15
GF30・GF30II
(78300000)
¥792 (税抜/¥720)

全長:36mm 本体長:21mm 直径φ7mm

フライホイール FLYWHEELS

精密機械加工によって保証された優れたダイナミックバランス。機種、用途に合わせた大きさ、形状に設計されています。

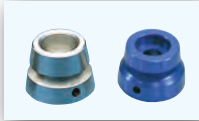

*表示価格は消費税込です。

品名コード	名称	適合エンジン	価格
* 71801050	No.1E	18CV-RM・RM-X	¥1,584
* 71802200	No.2K	21VZ-M・21XZ-M	¥3,421
71802100	No.2J	21XM	¥1,980

*生産は終了しました。在庫限りの販売になります。

クランクシャフト クランプ CRANKSHAFT CLAMP

ヘリコプター用エンジンのクーリングファン等をクランクシャフトへ取り付ける場合、クランクシャフトを固定し共回りを防ぎ確実に締め付ける事が出来ます。エンジニアリングプラスチック(ポリアセタール樹脂)製のため耐油性、耐久性が高く、しかもエンジンのクランクケースやコンロッド、クランクシャフトに傷をつけることもありません。

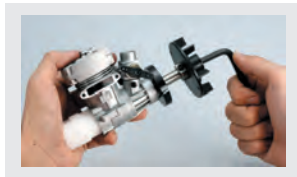

*表示価格は消費税込です。

品名コード	名称	適合エンジン	価格
71530600	37	37SZ-H	¥924
71530400	3246	32SX-H・50SX-H・55HZ	¥1,320
71530530	91/105/GT15	91HZ・105HZ・GT15HZシリーズ	¥1,320

キャブレター用 サーモインシュレーター FOR CARBURETOR THERMO-INSULATOR

サーモインシュレーターを取り替える場合は、キャブレター本体の接着面に残った古い接着剤や油分を取り除き、エポキシ系接着剤を使用して取り付けてください。可動部や取付け部に接着剤がはみ出したり、付着しないよう十分注意してください。

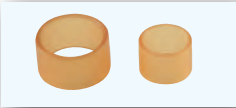

*表示価格は消費税込です。

品名コード	適合キャブレター	価格
23781110	20K・21E・21C・21J	¥924
21982900	11L・11K・11H・H(B)・12F	¥924
27984900	61E・E-R・E-P2・60K	¥1,001

モーター ドライブワッシャ抜き DP1 MOTOR DRIVE WASHER PULLER DP1

O.S.モーター専用のドライブワッシャを外す工具です。1台で2種類のドライブワッシャに対応し、また本体はアルミ合金の削り出し品を使用しています。

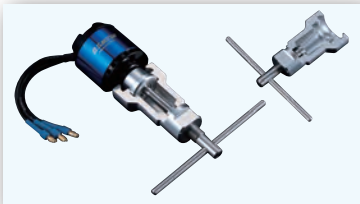

(71510010)

¥3,278 (税抜/¥2,980)

■適合モデル

OMA-5025-375・5020-490

5010-810・5015-650

3825-750-W・3820-1200-W

3820-960

ロング プラグレンチ LONG SOCKET WRENCH WITH PLUG GRIP



スプリングによりプラグがレンチに固定できるので、スケール機やカー用エンジンなどの取付位置が深い場合の脱着に便利です。

(71521000) ¥902 (税抜/¥820)

タップドリル セット TAP SETS



*表示価格は消費税込です。

品名コード	サイズ	価格
72901000	M2.6	¥1,056
72901001	M3.0	¥1,056
72901002	M3.5	¥1,056
72901003	M4.0	¥1,056

スプリングワッシャ SPRING WASHER

■3.5(黒) 20個入 (79872035) ¥275 (税抜/¥250)

タペット調整キット VALVE ADJUSTING TOOL KIT

O.S.4サイクルエンジンは、出荷前に適切なタペットのすきまに調整してありますので、ほとんど調整の必要はありません。エンジンの部品を交換したり、調子が悪い場合のみ、タペット調整キットで点検出来ます。



(72200060)

¥737 (税抜/¥670)

■内容

シックスネスゲージ(0.04mm・0.1mm)

1.5mm 六角レンチ

5mm スパナ

*FS-62V・95V・GF30・30II・GF40・200S・200S-P
にはM3ナット用5.5mmスパナが必要です。

キャップスクリュー セット(各セット 10本入) CAP SCREW SET(10pcs./set)

*表示価格は消費税込です。

品名コード	サイズ	価格
79871010	M2.6x5	¥407
79871020	M2.6x7	¥407
79871025	M2.6x8	¥407
79871030	M2.6x10	¥407
79871040	M2.6x12	¥407
79871050	M2.6x15	¥407
79871055	M2.6x18	¥407

品名コード	サイズ	価格
79871412	M4.0x12	¥407
79871415	M4.0x15	¥539
79871420	M4.0x20	¥539
79871425	M4.0x25	¥539
79871430	M4.0x30	¥539
79871440	M4.0x40	¥539

79871109	M3.0x6	¥407
79871110	M3.0x8	¥407
79871120	M3.0x10	¥407
79871140	M3.0x12	¥407
79871145	M3.0x14	¥407
79871150	M3.0x15	¥407
79871160	M3.0x16	¥407
79871180	M3.0x18	¥407
79871200	M3.0x20	¥407
79871280	M3.0x28	¥407

79871515	M5.0x15	¥660
79871520	M5.0x20	¥660
79871525	M5.0x25	¥660
79871530	M5.0x30	¥660
79871535	M5.0x35	¥660
79871540	M5.0x40	¥660
79871545	M5.0x45	¥660
79871550	M5.0x50	¥660
79871555	M5.0x55	¥660
79871560	M5.0x60	¥748
79871575	M5.0x75	¥748

79871060	M3.5x8	¥407
79871070	M3.5x10	¥407
79871080	M3.5x12	¥407
79871090	M3.5x15	¥407
79871098	M3.5x18	¥407
79871100	M3.5x20	¥407

