

# POWER TRANSFER

POWER TRANSFER

**2021** O.S.ALL PRODUCTS  
CATALOGUE

**ONLINE**

SPRING-SUMMER

O.S.製品総合カタログ

**Vol.41**

MAX-12TG Ver.IV  
ComboSet

MAX-12TG Ver.IV

O.S.SPEED T1204



[www.os-engines.co.jp](http://www.os-engines.co.jp)

# POWER TRANSFER

Vol.41

POWER TRANSFER 2020-2021 FULL-LINE UP

## CONTENTS

O.S.FULL LINE-UP 2020-2021

2-5	O.S.SPEED カー用エンジン
6-8	カー用エンジン/ボート用エンジン
9-11	ヘリコプター用エンジン/ガソリンエンジン
12-16	2ストローク飛行機用エンジン
17-18	4ストローク飛行機用エンジン
19-20	4ストローク飛行機用多気筒エンジン
21-23	2ストローク飛行機用グローガソリン/ガソリンエンジン
24	4ストローク飛行機用ガソリンエンジン/アクセサリ
25-28	O.S.ブラシレスモーター
29-30	O.S.ブラシレスモーターコントローラー
31-35	O.S.エンジンパーツ&アクセサリ
36	O.S.グロープラグ/ガソリンエンジン用スパークプラグ
37	NITRO-X グローフェューエル
37-40	O.S.SPEED カー用アクセサリ/O.S.SPEED ツール
41-43	エンジンサイズ表
44	プロペラデータ表
45-46	モーターサイズ/スペック表
47-51	O.S.製品価格表
52-53	O.S. アパレル&GOODS価格表
54-55	O.S. アパレル&GOODS



## カー用エンジン O.S. SPEED シリーズ & Combo Set

**O.S. SPEED**  
FACTORY TUNED ENGINE

### 1/10ツーリングカー競技用エンジン

Code No.1CS00

#### O.S. SPEED T1204 W/12F5(B)

¥45,100 (税抜/¥41,000)

**ON ROAD**

JMRCA公認エンジン



付属品

- ・ Tプラグ RP6 1個
- ・ エキゾーストシールリング 1個
- ・ ダストキャップセット Ø3 1個 Ø16 2個

#### 要 目

■ 行程体積	2.10 cc / 0.128 cu.in.
■ ボア	13.67 mm / 0.538 in.
■ ストローク	14.3 mm / 0.563 in.
■ 出力	1.75 ps / 1.73 hp / 35,000 r.p.m.
■ 実用回転数	5,000-45,000 r.p.m.
■ 重量	233 g / 8.22 oz. (エンジン本体)

Code No.1CS01

#### O.S. SPEED T1204 Combo Set

TT01 EFRA2672(T-1070SC L52) & MT03

¥53,130

(税抜/¥48,300)



#### O.S. SPEED パーツ&アクセサリ

- T-シリーズプラグ
  - ・ RP6 (71642060) ・ RP7 (71642070)
- MT03エキゾーストマニホールド 一式 (72106550) 
- TT01 EFRA2672(T-1070SC L52) コンプリートセット (72107600)
  - ・ TT01 EFRA2672(T-1070SC L52) チューンドサイレンサー 一式 (72107610)
  - ・ MT01 (M1006SC) エキゾーストマニホールド 一式 (72107620)
- スーパーエアクリナー-202 一式 (72412000) オンロードカー用
  - ・ 202エアクリナー本体 (72412100)
  - ・ 202スポンジフィルターエレメント (4個入) (72412200)
- インダクション サイレンサー (72414000)
  - ・ インダクションサイレンサーフィルター (3個入) (72414100) 
- オンロード フィルターオイル(20ml) (72414200)
- プレッシャーチャンバーセット (71550000) 
- O.S. SPEED クリーニングガム(100g) (71430010)
- O.S. SPEED メンテナンスオイル(30ml) (71430010)
- O.S. SPEED ツール

### 1/8レーシングカー競技用エンジン

Code No.1C600

#### O.S. SPEED R2104 W/21M2(B)

¥61,820 (税抜/¥56,200)

**ON ROAD**



付属品

- ・ Tプラグ RP7 1個
- ・ O.S. SPEED フライホイール コレット 1個
- ・ エキゾーストシールリング 1個
- ・ O.S. SPEED ダストキャップセット 12-30 Ø3、Ø16、Ø18 各1個

#### 要 目

■ 行程体積	3.49 cc / 0.213 cu.in.
■ ボア	16.08mm / 0.633 in.
■ ストローク	17.20mm / 0.677 in.
■ 出力	2.8 ps / 2.76 hp / 35,000 r.p.m.
■ 実用回転数	4,000-45,000 r.p.m.
■ 重量	340g / 11.99 oz. (エンジン本体)

Code No.1C601

#### O.S. SPEED R2104 Combo Set

TR01 EFRA2098(T-2080SC) & MR02

¥71,390

(税抜/¥64,900)



#### O.S. SPEED パーツ&アクセサリ

- T-シリーズプラグ
  - ・ RP6 (71642060) ・ RP7 (71642070)
  - ・ RP8 (71642080)
- TR01 EFRA2098(T-2080SCII)コンプリートセット (72106852)
- TR02 EFRA2165 コンプリートセット (72106970)
  - ・ TR02 EFRA2165 チューンドサイレンサー 一式 (72106971)
  - ・ MR02 エキゾーストマニホールド 一式 (72106490)
- MR03-WC エキゾーストマニホールド 一式 (72106990) 
- スーパーエアクリナー-202 一式 (72412000) オンロードカー用
  - ・ 202エアクリナー本体 (72412100)
  - ・ 202スポンジフィルターエレメント (4個入) (72412200)
- インダクション サイレンサー (72414000)
  - ・ インダクションサイレンサーフィルター (3個入) (72414100)
- オンロード フィルターオイル(20ml) (72414200)
- プレッシャーチャンバーセット (71550000)
- O.S. SPEED クリーニングガム(100g) (71430010)
- O.S. SPEED メンテナンスオイル(30ml) (71430010)
- O.S. SPEED ツール

O.S. SPEED パーツ&アクセサリは主要な物を掲載しています。詳細はP37~P40を参照してください。



## カー用エンジン O.S. SPEED シリーズ & Combo Set

**O.S. SPEED**  
FACTORY TUNED ENGINE

### 1/8GTカー競技用エンジン

Code No.1CC00

#### O.S. SPEED R21GT W/22E(B)GT

¥47,410(税抜/¥43,100)

**ON ROAD**



Code No.1CC01

#### O.S. SPEED R21GT Combo Set

TB01 EFRA2042(T-2060SC WN) &  
MB01-70

¥57,310(税抜/¥52,100)



#### 付属品

- ・ Tプラグ RP-6 1個
- ・ レデュースー7mm 1個
- ・ エキゾーストシールリング 1個
- ・ ダストキャップ 直径3、直径16、直径18 各1個

#### 要 目

■ 行程 体 積	3.49 cc / 0.213 cu.in.
■ ボ ア	16.08 mm / 0.633 in.
■ ストローク	17.20 mm / 0.677 in.
■ 出 力	2.65 ps / 2.61 hp / 34,000 r.p.m.
■ 実用回転数	4,000-42,000 r.p.m.
■ 重 量	369 g / 13.02 oz. (エンジン本体)

#### O.S. SPEED パーツ&アクセサリ

- T-シリーズプラグ
  - ・ P3 (71641300) ・ P4 (71641400) ・ P5 (71641500)
  - ・ RP6 (71642060) ・ RP7 (71642070)
  - ・ RP8 (71642080)
- レデュースー (Oリング付、アルミ製)
  - ・ 直径6 (71533260) ・ 直径6II (71533261) ・ 直径6.5 (71533265)
  - ・ 直径6.5II (71533865) ・ 直径7 (71533270) ・ 直径8 (71533280)
  - ・ 直径8.5 (71533085) ・ 直径9 (71533290)

- TB01 EFRA2042(T-2060SC WN) チューンドサイレンサー 一式 (72106130)



- MB01-70(M2003SC) エキゾーストマニホールド 一式 (72106880)



- MB01-75(M2000SC) エキゾーストマニホールド 一式 (72106440)



- MB01-80(M2002SC) エキゾーストマニホールド 一式 (72106480)



- MB01-85(M2004SC) エキゾーストマニホールド 一式 (72106910)



- スーパーエアクリナー-204 一式 (72415000)
  - ・ 204スポンジフィルターエレメント (4個入) (72415200)



- インダクション サイレンサー (72414000)

- ・ インダクションサイレンサーフィルター (3個入) (72414100)



- オンロード フィルターオイル(20ml) (72414200)

- プレッシャーチャンバーセット (71550000)



- O.S. SPEED クリーニングガム(100g) (71430010)
- O.S. SPEED メンテナンスオイル(30ml) (71430010)
- O.S. SPEED ツール





## カー用エンジン O.S. SPEED シリーズ & Combo Set

**O.S. SPEED**  
FACTORY TUNED ENGINE

### 1/8オフロードバギー競技用エンジン

Code No.1BN00

#### O.S. SPEED B2103 Type S W/22D(B)

¥47,410 (税抜/¥43,100)

**OFF ROAD**



Code No.1BN01

#### O.S. SPEED B2103 Type S Combo Set

TB03 EFRA2155(T-2100SC) & MB01-85

¥57,310 (税抜/¥52,100)



Code No.1BP00

#### O.S. SPEED B2103 Type R W/22D(B)

¥47,410 (税抜/¥43,100)

**OFF ROAD**



Code No.1BP01

#### O.S. SPEED B2103 Type R Combo Set

TB03 EFRA2155(T-2100SC) & MB01-85

¥57,310 (税抜/¥52,100)



付属品 (TypeS/TypeR共通)

- ・プラグ P3 1個
- ・エキゾーストシールリング 1個
- ・レデューサー (赤) 径6II (Oリング付) 1個
- ・レデューサー (赤) 径6.5II (Oリング付) 1個
- ・ダストキャップ 径3、径16、径18 各1個

#### 要 目

■ 行程体積	3.49 cc / 0.213 cu.in.
■ ボア	16.27 mm / 0.641 in.
■ ストローク	16.80 mm / 0.661 in.
■ 出力	2.68 ps / 2.64 hp / 34,000 r.p.m.
■ 実用回転数	4,000-42,000 r.p.m.
■ 重量	347 g / 12.24 oz. (TypeS)
	352 g / 12.42 oz. (TypeR)

#### O.S. SPEED パーツ&アクセサリ

TypeS/TypeR共通

- T-シリーズプラグ
  - ・P3 (71641300) ・P4 (71641400) ・P5 (71641500)
- レデューサー (Oリング付)
  - ・φ7 (71533270) ・φ8 (71533280)
  - ・φ8.5 (71533085) ・φ9 (71533290)
- TB01 EFRA2042(T-2060SC WN) コンプリートセット (72106135)
  - ・TB01 EFRA2042(T-2060SC WN) チューンドサイレンサー 一式 (72106130)
  - ・MB01-75(M2000SC) エキゾースト マニホールド 一式 (72106440)
- TB02 EFRA2089(T-2090SC) コンプリートセット (72106192)
  - ・TB02 EFRA2089(T-2090SC) チューンドサイレンサー 一式 (72106190)
  - ・MB01-75(M2000SC) エキゾースト マニホールド 一式 (72106440)
- TB03 EFRA2155(T-2100SC) コンプリートセット (72107700)
  - ・TB03 EFRA2155(T-2100SC) チューンドサイレンサー 一式 (72107710)
  - ・MB01-85(M2004SC) エキゾースト マニホールド 一式 (72106910)
- MB01-75(M2000SC) エキゾースト マニホールド 一式 (72106440) 
- MB01-80(M2002SC) エキゾースト マニホールド 一式 (72106480) 
- MB01-85(M2004SC) エキゾースト マニホールド 一式 (72106910) 
- MB01-90(M2005SC) エキゾースト マニホールド 一式 (72106920) 
- O.S. SPEED オフロード クラッチシステム (71814001)
- スーパーエアクリナー-203 一式 (72413000)
  - ・203スポンジフィルターエレメント (4個入) (72413200)
- スーパーエアクリナー-204 一式 (72415000)
  - ・204スポンジフィルターエレメント (4個入) (72415200)



- O.S. SPEED メンテナンスオイル(30ml) (71430010)
- O.S. SPEED ツール



## カー用エンジン O.S. SPEED シリーズ & Combo Set

**O.S. SPEED**  
FACTORY TUNED ENGINE

### 1/8オフロードバギー競技用エンジン

Code No.1CH00

#### O.S. SPEED B21 ADAM DRAKE EDITION 2 W/21J4(B)

¥49,060 (税抜/¥44,600)

**OFF ROAD**



Code No.1CH01

#### O.S. SPEED B21 ADAM DRAKE EDITION 2 Combo Set

TB03 EFRA2155(T-2100SC) & MB01-75

¥58,960 (税抜/¥53,600)



#### 付属品

- ・ O.S. SPEED Tシリーズ グロープラグ P3 1個
- ・ レヂューサー(青) ̢6.5II(リング付) 1個
- ・ レヂューサー(青) ̢7(リング付) 1個
- ・ エキゾーストシールリング 1個
- ・ ダストキャップセット ̢3、̢16、̢18 各1個

#### 要 目

■ 行程体積	3.49 cc / 0.213 cu.in.
■ ボア	16.4 mm / 0.646 in.
■ ストローク	16.55 mm / 0.652 in.
■ 出力	2.65 ps / 2.61 hp / 34,000 r.p.m.
■ 実用回転数	4,000-42,000 r.p.m.
■ 重量	352 g / 12.42 oz.(エンジン本体)

Code No.1CH02

#### O.S. SPEED B21 RONDA DRAKE EDITION W/21J4(B)

¥49,500 (税抜/¥45,000)

**OFF ROAD**



Code No.1CH03

#### O.S. SPEED B21 RONDA DRAKE EDITION Combo Set

TB03 EFRA2155(T-2100SC) & MB01-75

¥59,290 (税抜/¥53,900)



#### 付属品

- ・ O.S. SPEED Tシリーズ グロープラグ P3 1個
- ・ レヂューサー(ピンク) ̢6.5II(リング付) 1個
- ・ レヂューサー(ピンク) ̢7(リング付) 1個
- ・ エキゾーストシールリング 1個
- ・ ダストキャップセット ̢3、̢16、̢18 各1個

#### 要 目

■ 行程体積	3.49 cc / 0.213 cu.in.
■ ボア	16.4 mm / 0.646 in.
■ ストローク	16.55 mm / 0.652 in.
■ 出力	2.65 ps / 2.61 hp / 34,000 r.p.m.
■ 実用回転数	4,000-42,000 r.p.m.
■ 重量	362 g / 12.77 oz.(エンジン本体)

### O.S. SPEED パーツ&アクセサリ

ADAM DRAKE EDITION 2/  
RONDA DRAKE EDITION 共通

- O.S. SPEED T-シリーズプラグ  
・ P3 (71642720) ・ P4 (71642730)
- T-シリーズプラグ  
・ P3 (71641300) ・ P4 (71641400) ・ P5 (71641500)
- レヂューサー (リング付)  
・ ̢6 (71533260) ・ ̢6II (71533261)  
・ ̢6.5 (71533265) ・ ̢6.5II (71533865)  
・ ̢7 (71533270) ・ ̢8 (71533280)
- MB01-75(M2000SC)  
エキゾースト  
マニホールド 一式  
(72106440)

- MB01-80(M2002SC)  
エキゾースト  
マニホールド 一式  
(72106480)



- MB01-85(M2004SC)  
エキゾースト  
マニホールド 一式  
(72106910)



- MB01-90(M2005SC)  
エキゾースト  
マニホールド 一式  
(72106920)



- TB03 EFRA2155 (T-2100SC)  
チューンドサイレンサー (72107710)  
・ エキゾーストシールリング(2個入) (22826140)  
・ ジョイントスプリング(3個入) (72106042)

- TB01 EFRA2042 (T-2060SC WN)  
コンプリートセット (72106135)  
・ TB01 EFRA2042 (T-2060SC WN)  
チューンドサイレンサー 一式 (72106130)  
・ MB01-75(M2000SC) エキゾースト  
マニホールド 一式 (72106440)

- TB02 EFRA2089 (T-2090SC)  
コンプリートセット (72106192)  
・ TB02 EFRA2089 (T-2090SC)  
チューンドサイレンサー 一式 (72106190)  
・ MB01-75(M2000SC) エキゾースト  
マニホールド 一式 (72106440)

- O.S. SPEED オフロード クラッチシステム  
(71814001)
- O.S. SPEED クラッチシュー-S(B)PL(黄) (71814330)
- O.S. SPEED クラッチシュー-H(B)PL(黒) (71814340)
- スーパーエアクリナー-203 一式 (72413000)  
・ 203スポンジフィルターエレメント (4個入)  
(72413200)
- スーパーエアクリナー-204 一式 (72415000)  
・ 204スポンジフィルター  
エレメント (4個入)  
(72415200)



- O.S. SPEED メンテナンスオイル(30ml)  
(71430010)
- O.S. SPEED ツール

# O.S. MAX カー用エンジン O.S. MAXシリーズ



## 1/8オフロードバギー/GTカー競技用エンジン

Code No.1CY00

### MAX-21XR-B Ver.III w/21J3-I

¥28,270 (税抜/¥25,700)

**OFF ROAD**

**ON ROAD**



付属品

- ・ Tプラグ P3 1個
- ・ エキゾーストシールリング 1個
- ・ レデューサー6mm(樹脂、オレンジ) 1個
- ・ レデューサー7mm(樹脂、黄) 1個

#### 要 目

■ 行程体積	3.49 cc / 0.213 cu.in.
■ ボア	16.27 mm / 0.641 in.
■ ストローク	16.8 mm / 0.661 in.
■ 出力	2.45 ps / 2.42 hp / 33,000 r.p.m.
■ 実用回転数	4,000-40,000 r.p.m.
■ 重量	381 g / 13.44 oz. (エンジン本体)

Code No.1CY01

### MAX-21XR-B Ver.III BUGGY Combo Set

TB02 EFRA2089 (T-2090SC) & MB01-75

¥40,700 (税抜/¥37,000)

**OFF ROAD**



Code No.1CY02

### MAX-21XR-B Ver.III GT Combo Set

TB01 EFRA2042(T-2060SC WN) &

MB01-70

¥40,700 (税抜/¥37,000)

**ON ROAD**



## O.S. SPEED パーツ&アクセサリ

- グロープラグ  
・ P3 (71641300) ・ P4 (71641400) ・ P5 (71641500)
- O.S. SPEED Tシリーズ グロープラグ  
・ P3 (71642720) ・ P4 (71642730)
- レデューサー (リング付、アルミ製)  
・ φ5.5(71533255) ・ φ6(71533260) ・ φ6II(71533261)  
・ φ6.5(71533265) ・ φ6.5II(71533865) ・ φ7(71533270)  
・ φ8(71533280) ・ φ8.5(71533085) ・ φ9(71533290)
- MB01-70(M2003SC)  
エキゾーストマニホールド 一式 (72106880)
- MB01-75(M2000SC)  
エキゾーストマニホールド 一式 (72106440)
- MB01-80(M2002SC)  
エキゾーストマニホールド 一式 (72106480)



- MB01-85(M2004SC)  
エキゾーストマニホールド 一式 (72106910)



- MB01-90(M2005SC)  
エキゾーストマニホールド 一式 (72106920)



- TB03 EFRA2155(T-2100SC) コンプリートセット (72107700)



- ・ TB03 EFRA2155(T-2100SC)  
チューンドサイレンサー 一式 (72107710)
- ・ MB01-85(M2004SC)  
エキゾーストマニホールド 一式 (72106910)

- TB01 EFRA2042(T-2060SC WN)  
コンプリートセット (72106135)

- ・ TB01 EFRA2042(T-2060SC WN)  
チューンドサイレンサー 一式 (72106130)

- ・ MB01-75(M2000SC)  
エキゾーストマニホールド 一式 (72106440)

- TB02 EFRA2089(T-2090SC) コンプリートセット (72106192)

- ・ TB02 EFRA2089(T-2090SC)  
チューンドサイレンサー 一式 (72106190)

- ・ MB01-75(M2000SC)  
エキゾーストマニホールド 一式 (72106440)

- O.S. SPEED オフロード クラッチシステム (71814001)

- O.S. SPEED クラッチシューS(B)PL(黄) (71814330)

- O.S. SPEED クラッチシューH(B)PL(黒) (71814340)

- スーパーエアクリーナー204 一式 (72415000)

- ・ 204スポンジフィルター  
エレメント (4個入)  
(72415200)



- O.S. SPEED メンテナンスオイル(30ml) (71430010)
- O.S. SPEED ツール

## ENGINES FOR HELICOPTER

# 2ストロークヘリコプター用エンジン

### 50クラスヘリコプター用エンジン

Code No.15630

**MAX-55HZ Hyper W/40L**

¥33,770 (税抜/¥30,700)



付属品

・グローブプラグ No.8 1個

#### 要 目

■ 行程体積	8.93 cc / 0.55 cu.in.
■ ボア	23 mm / 0.91 in.
■ ストローク	21.5 mm / 0.85 in.
■ 出力	2.1 ps / 2.07 hp / 17,000 r.p.m.
■ 実用回転数	2,000-20,000 r.p.m.
■ 重量	408g / 14.40 oz. (エンジン本体)

#### O.S. 純正パーツ&アクセサリ

- グローブプラグ
  - ・No.7 (71607100)    ●No.8 (71608001)
  - ・No.10 (旧称A5) (71605100)
- ノーマルサイレンサーNS 55H (72149100)



- パワーブーストパイプ55 III (72149000)
- エキゾーストガスケットセット55HZ (3枚入り) (72144040)
- スーパーフィルター (L) (72403050)
- バブレスウエイト (71531000)
- バブレスウエイトS (71531010)
- クランクシャフトクランプ
  - ・3246 (71530400)
- ノルトロックワッシャ (10組入) M3 (55500002)
- O.S. SPEED シリコンチューブ (72506100) 内径2.5mm、長さ1,000mm
- O.S. SPEED メンテナンスオイル(30ml) (71430010)
- O.S. SPEED ツール

### 50クラスヘリコプター用エンジン

Code No.15650

**MAX-55HZ-R W/40L-R**

¥38,610 (税抜/¥35,100)



デマンドレギュレータシステム  
燃料加圧システム搭載エンジン

付属品

・グローブプラグ No.8 1個

・逆止弁

#### 要 目

■ 行程体積	8.93 cc / 0.55 cu.in.
■ ボア	23.0 mm / 0.91 in.
■ ストローク	21.5 mm / 0.85 in.
■ 出力	2.1 ps / 2.07 hp / 17,000 r.p.m.
■ 実用回転数	2,000-20,000 r.p.m.
■ 重量	429 g / 15.13 oz. (エンジン本体)

#### O.S. 純正パーツ&アクセサリ

- グローブプラグ
  - ・No.7 (71607100)    ●No.8 (71608001)
  - ・No.10 (旧称A5) (71605100)
- ノーマルサイレンサーNS 55H (72149100)



- パワーブーストパイプ55 III (72149000)
- エキゾーストガスケットセット55HZ (3枚入り) (72144040)
- スーパーフィルター (L) (72403050)
- バブレスウエイト (71531000)
- バブレスウエイトS (71531010)
- クランクシャフトクランプ
  - ・3246 (71530400)
- ノルトロックワッシャ (10組入) M3 (55500002)
- O.S. SPEED シリコンチューブ (72506100) 内径2.5mm、長さ1,000mm
- O.S. SPEED メンテナンスオイル(30ml) (71430010)
- O.S. SPEED ツール

### 91クラスヘリコプター用エンジン

Code No.18700

**MAX-105HZ W/61E**

¥48,070 (税抜/¥43,700)



付属品

・グローブプラグ No.8 1個 ・ヘッドガスケット(0.1mm)

・エアファンネル 一式 ・ヘッドガスケット(0.2mm)

#### 要 目

■ 行程体積	17.17 cc / 1.048 cu.in.
■ ボア	29.0 mm / 1.142 in.
■ ストローク	26.0 mm / 1.024 in.
■ 出力	3.7 ps / 3.65 hp / 15,000 r.p.m.
■ 実用回転数	2,000-16,500 r.p.m.
■ 重量	596.2 g / 21.03 oz. (エンジン本体)

#### O.S. 純正パーツ&アクセサリ

- グローブプラグ
  - ・No.7 (71607100)    ●No.8 (71608001)
  - ・No.10 (旧称A5) (71605100)

- パワーブーストパイプ105 (72146000)



- スーパーフィルター (L) (72403050)
- バブレスウエイト (71531000)
- バブレスウエイトS (71531010)
- クランクシャフトクランプ 91/105/GT15 (71530530)
- ノルトロックワッシャ(10組入) M4 (55500003)
- O.S. SPEED シリコンチューブ (72506100) 内径2.5mm、長さ1,000mm
- O.S. SPEED メンテナンスオイル(30ml) (71430010)
- O.S. SPEED ツール



# O.S. MAX カー用エンジン O.S. MAXシリーズ



## 1/8オフロードバギー/GTカー競技用エンジン

Code No.12183

### MAX-21XZ-B Ver.II w/21J3

¥39,930 (税抜/¥36,300)

OFF ROAD

ON ROAD



付属品

- ・ Tプラグ P3 1個
- ・ エキゾーストシールリング 1個
- ・ レデュサー7mm(樹脂、黄) 1個
- ・ O.S. SPEED ダストキャップセット 12-30  
φ3、φ16、φ18 各1個

#### 要 目

■ 行程体積	3.49 cc / 0.213 cu.in.
■ ボア	16.27 mm / 0.641 in.
■ ストローク	16.8 mm / 0.661 in.
■ 出力	2.6 ps / 2.56 hp / 34,000 r.p.m.
■ 実用回転数	3,000-41,500 r.p.m.
■ 重量	362 g / 12.77 oz. (エンジン本体)

## O.S. SPEED パーツ&アクセサリ

- グロープラグ
  - ・ P3 (71641300) ・ P4 (71641400) ・ P5 (71641500)
- O.S. SPEED Tシリーズ グロープラグ
  - ・ P3 (71642720) ・ P4 (71642730)
- レデュサー (リング付)
  - ・ φ6 (71533260) ・ φ6II (71533261)
  - ・ φ6.5 (71533265) ・ φ6.5II (71533865)
  - ・ φ7 (71533270)
- MB01-75(M2000SC) エキゾーストマニホールド 一式 (72106440)
- MB01-80(M2002SC) エキゾーストマニホールド 一式 (72106480)
- MB01-85(M2004SC) エキゾーストマニホールド 一式 (72106910)
- MB01-90(M2005SC) エキゾーストマニホールド 一式 (72106920)



- TB01 EFRA2042(T-2060SC WN) コンプリートセット (72106135)



- ・ TB01 EFRA2042(T-2060SC WN) チューンドサイレンサー 一式 (72106130)
- ・ MB01-75(M2000SC) エキゾーストマニホールド 一式 (72106440)

- TB02 EFRA2089(T-2090SC) コンプリートセット (72106192)



- ・ TB02 EFRA2089(T-2090SC) チューンドサイレンサー 一式 (72106190)
- ・ MB01-75(M2000SC) エキゾーストマニホールド 一式 (72106440)

- TB03 EFRA2155(T-2100SC) コンプリートセット (72107700)



- ・ TB03 EFRA2155(T-2100SC) チューンドサイレンサー 一式 (72107710)
- ・ MB01-85(M2004SC) エキゾーストマニホールド 一式 (72106910)

- O.S. SPEED オフロード クラッチシステム (71814001)

- O.S. SPEED クラッチシューS(B)PL(黄) (71814330)

- O.S. SPEED クラッチシューH(B)PL(黒) (71814340)

- スーパーエアクリナー204 一式 (72415000)

- ・ 204スポンジフィルター  
エレメント (4個入)  
(72415200)



- O.S. SPEED メンテナンスオイル(30ml) (71430010)

- O.S. SPEED ツール

## ENGINES FOR BOAT

## 2ストロークボート用エンジン

### ボート用船外エンジン

Code No.13941

### MAX-21XM Ver.II w/20J

¥59,400 (税抜/¥54,000)



付属品

- ・ グロープラグ No.8 1個

#### 要 目

■ 行程体積	3.46 cc / 0.211 cu.in.
■ ボア	16.6 mm / 0.654 in.
■ ストローク	16.0 mm / 0.630 in.
■ 出力	1.3 ps / 1.28 hp / 25,000 r.p.m.
■ 実用回転数	3,000-25,000 r.p.m.
■ 重量	682 g / 24.0 oz. (エンジン本体)

## O.S. 純正パーツ&アクセサリ

- スーパーフィルター(L) (72403050)
- ノルトロックワッシャ (10組入) M4 (55500003)
- バブレスウエイト (71531000)
- O.S. SPEED シリコンチューブ (72506100)
- バブレスウエイト S (71531010)
- O.S. SPEED メンテナンスオイル(30ml) (71430010)
- O.S. SPEED ツール

## ENGINES FOR HELICOPTER

# 2ストロークヘリコプター用エンジン

### 50クラスヘリコプター用エンジン

Code No.15630

**MAX-55HZ Hyper W/40L**

¥33,770 (税抜/¥30,700)



付属品

・グローブプラグ No.8 1個

#### 要 目

■ 行程体積	8.93 cc / 0.55 cu.in.
■ ボア	23 mm / 0.91 in.
■ ストローク	21.5 mm / 0.85 in.
■ 出力	2.1 ps / 2.07 hp / 17,000 r.p.m.
■ 実用回転数	2,000-20,000 r.p.m.
■ 重量	408g / 14.40 oz. (エンジン本体)

#### O.S. 純正パーツ&アクセサリ

- グローブプラグ
  - ・No.7 (71607100)    ●No.8 (71608001)
  - ・No.10 (旧称A5) (71605100)
- ノーマルサイレンサーNS 55H (72149100)

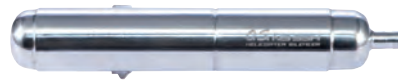

- パワーブーストパイプ55 III (72149000)
- エキゾーストガスケットセット55HZ (3枚入り) (72144040)
- スーパーフィルター (L) (72403050)
- バブレスウエイト (71531000)
- バブレスウエイトS (71531010)
- クランクシャフトクランプ
  - ・3246 (71530400)
- ノルトロックワッシャ (10組入) M3 (55500002)
- O.S. SPEED シリコンチューブ (72506100) 内径2.5mm、長さ1,000mm
- O.S. SPEED メンテナンスオイル(30ml) (71430010)
- O.S. SPEED ツール

### 50クラスヘリコプター用エンジン

Code No.15650

**MAX-55HZ-R W/40L-R**

¥38,610 (税抜/¥35,100)



デマンドレギュレータシステム  
燃料加圧システム搭載エンジン

付属品

・グローブプラグ No.8 1個

・逆止弁

#### 要 目

■ 行程体積	8.93 cc / 0.55 cu.in.
■ ボア	23.0 mm / 0.91 in.
■ ストローク	21.5 mm / 0.85 in.
■ 出力	2.1 ps / 2.07 hp / 17,000 r.p.m.
■ 実用回転数	2,000-20,000 r.p.m.
■ 重量	429 g / 15.13 oz. (エンジン本体)

#### O.S. 純正パーツ&アクセサリ

- グローブプラグ
  - ・No.7 (71607100)    ●No.8 (71608001)
  - ・No.10 (旧称A5) (71605100)
- ノーマルサイレンサーNS 55H (72149100)



- パワーブーストパイプ55 III (72149000)
- エキゾーストガスケットセット55HZ (3枚入り) (72144040)
- スーパーフィルター (L) (72403050)
- バブレスウエイト (71531000)
- バブレスウエイトS (71531010)
- クランクシャフトクランプ
  - ・3246 (71530400)
- ノルトロックワッシャ (10組入) M3 (55500002)
- O.S. SPEED シリコンチューブ (72506100) 内径2.5mm、長さ1,000mm
- O.S. SPEED メンテナンスオイル(30ml) (71430010)
- O.S. SPEED ツール

### 91クラスヘリコプター用エンジン

Code No.18700

**MAX-105HZ W/61E**

¥48,070 (税抜/¥43,700)



付属品

・グローブプラグ No.8 1個 ・ヘッドガスケット(0.1mm)

・エアファンネル 一式 ・ヘッドガスケット(0.2mm)

#### 要 目

■ 行程体積	17.17 cc / 1.048 cu.in.
■ ボア	29.0 mm / 1.142 in.
■ ストローク	26.0 mm / 1.024 in.
■ 出力	3.7 ps / 3.65 hp / 15,000 r.p.m.
■ 実用回転数	2,000-16,500 r.p.m.
■ 重量	596.2 g / 21.03 oz. (エンジン本体)

#### O.S. 純正パーツ&アクセサリ

- グローブプラグ
  - ・No.7 (71607100)    ●No.8 (71608001)
  - ・No.10 (旧称A5) (71605100)

- パワーブーストパイプ105 (72146000)



- スーパーフィルター (L) (72403050)
- バブレスウエイト (71531000)
- バブレスウエイトS (71531010)
- クランクシャフトクランプ 91/105/GT15 (71530530)
- ノルトロックワッシャ(10組入) M4 (55500003)
- O.S. SPEED シリコンチューブ (72506100) 内径2.5mm、長さ1,000mm
- O.S. SPEED メンテナンスオイル(30ml) (71430010)
- O.S. SPEED ツール

## ENGINES FOR HELICOPTER

## 2ストロークヘリコプター用エンジン

### 91クラス ヘリコプター用エンジン

Code No.18750

**MAX-105HZ-R W/61G**

¥56,430

(税抜/¥51,300)



デマンドレギュレーションシステム  
燃料加圧システム搭載エンジン

**GLOW**

付属品

- ・グロープラグ No.8 1個
- ・ヘッドガスケット(0.1mm)
- ・エアファンネル 一式
- ・ヘッドガスケット(0.2mm)
- ・逆止弁

#### 要 目

■ 行程体積	17.17 cc / 1.048 cu.in.
■ ボ ア	29.0 mm / 1.142 in.
■ ストローク	26.0 mm / 1.024 in.
■ 出 力	3.8 ps / 3.75 hp / 15,000 r.p.m.
■ 実用回転数	2,000-16,500 r.p.m.
■ 重 量	608.4 g / 21.46 oz. (エンジン本体)

#### O.S. 純正パーツ&アクセサリ

- グロープラグ
  - ・No.7 (71607100)
  - ・No.8 (71608001)
  - ・No.10 (旧称A5) (71605100)

- パワーブーストパイプ105 (72146000)



- スーパーフィルター (L) (72403050)
- バブレスウエイト (71531000)
- バブレスウエイトS (71531010)
- クランクシャフトクランプ 91/105/GT15 (71530530)
- ノルトロックワッシャ(10組入) M4 (55500003)
- O.S. SPEED シリコンチューブ (72506100) 内径2.5mm、長さ1,000mm
- O.S. SPEED メンテナンスオイル(30ml) (71430010)
- O.S. SPEED ツール

## GASOLINE ENGINES FOR HELICOPTER

## ヘリコプター用ガソリンエンジン

### 91クラス ヘリコプター用エンジン

Code No.38156

**GT15HZII W/WT-1067**

¥47,630

(税抜/¥43,300)



Code No.38157

**GT15HZII** パワーブーストパイプGT15HZ付

¥58,410

(税抜/¥53,100)

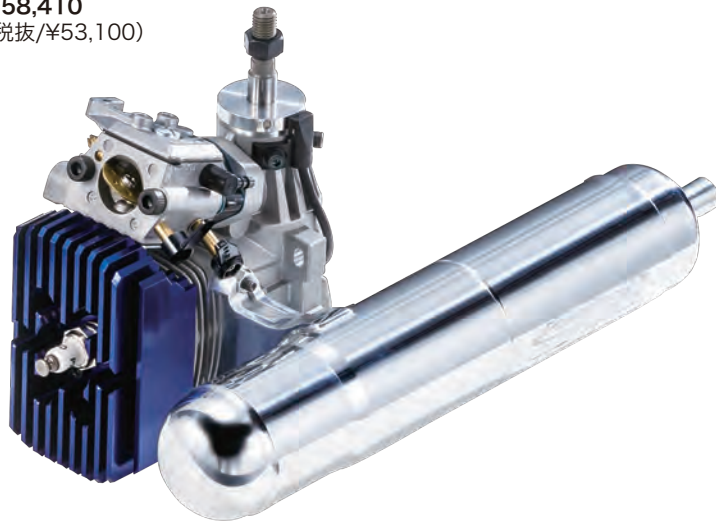

付属品

- ・スパークプラグ CM-6
- ・スロットルバルブアーム
- ・チョークバルブアーム
- ・イグナイター IG-05
- ・パワーブーストパイプGT15HZ (パワーブーストパイプGT15HZ付き)

#### 要 目

■ 行程体積	14.95 cc / 0.912 cu.in.
■ ボ ア	27.7 mm / 1.091 in.
■ ストローク	24.8 mm / 0.976 in.
■ 出 力	2.8 ps / 2.76 hp / 14,000 r.p.m.
■ 実用回転数	2,000-16,000 r.p.m.
■ 重 量	835.1 g / 29.46 oz. (エンジン本体) 92.0 g / 3.25 oz. (イグナイター) 197.5 g / 6.97 oz. (パワーブーストパイプ GT15HZ)

#### O.S. 純正パーツ&アクセサリ

- スパークプラグ CM-6(NGK) (71669000)
- パワーブーストパイプ GT15HZ (72148000)
- スーパーフィルター (燃料缶用)
  - ・(S) (72403051)
  - ・(L) (72403050)
- バブレスウエイト S(燃料タンク用) (71531010)
- クランクシャフトクランプ 91/105/GT15 (71530530)
- ガソリン用燃料チューブ イエロー S (28382400)
  - ・内径2.4mm×外径4.8mm 長さ1m
- ガソリン用燃料チューブ イエロー M (28382500)
  - ・内径3.2mm×外径6.4mm 長さ1m
- ガソリン用燃料チューブ(フッ素ゴムチューブ)
  - ・内径2mm×外径4mm 長さ500mm (28382100)
  - ・内径3mm×外径5mm 長さ500mm (28382200)
- O.S. SPEED ツール

**GS**

ガソリンエンジン

混合ガソリンを燃料にするエンジン

**For Airplane**  
**2-Stroke Glow Engines**

**2ストローク飛行機用エンジン**

**小型スポーツ機・トレーナー機用エンジン**

Code No.1AD02  
**MAX-11AX W/12G**  
¥50,600 (税抜/¥46,000)



付属品

- ・グロープラグ No.8
- ・871Aサイレンサー 一式
- ・ヘッドガスケット(0.2mm)
- ・スピナーナット締付け棒

要 目

■ 行程体積	1.79 cc / 0.109 cu.in.
■ ボア	13.44 mm / 0.529 in.
■ ストローク	12.65 mm / 0.498 in.
■ 出力	0.31 ps / 0.31 hp / 18,000 r.p.m.
■ 実用回転数	2,500-18,000 r.p.m.
■ 重量	157.8 g / 5.57 oz. (エンジン本体)
	38.5 g / 1.36 oz. (サイレンサー)

種 類	プロペラサイズ(DxP)
ブレードイン	8x4
トレーナー・スポーツ	7x4, 7x5

**O.S. 純正パーツ&アクセサリ**

- グロープラグ
  - No.8 (71608001)
- バブレスウエイト (S) (71531010)
- スーパーフィルター (L) (72403050)
- O.S. SPEED メンテナンスオイル(30ml) (71430010)
- O.S. SPEED ツール

**小型スポーツ機・トレーナー機用エンジン**

Code No.1BR00  
**MAX-11CZ-A W/12H**  
¥19,250 (税抜/¥17,500)



付属品

- ・グロープラグ No.6
- ・871サイレンサー 一式

要 目

■ 行程体積	1.79 cc / 0.109 cu.in.
■ ボア	13.44 mm / 0.529 in.
■ ストローク	12.65 mm / 0.498 in.
■ 出力	0.28 ps / 0.28 hp / 17,000 r.p.m.
■ 実用回転数	2,500-17,000 r.p.m.
■ 重量	161.0 g / 5.68 oz. (エンジン本体)
	37.0 g / 1.31 oz. (サイレンサー)

種 類	プロペラサイズ(DxP)
ブレードイン	8x4
トレーナー・スポーツ	7x4, 7x5

**O.S. 純正パーツ&アクセサリ**

- グロープラグ
  - No.6 (旧称A3) (71605300)
  - No.7 (71607100)
  - No.8 (71608001)
- ラジアルマウントセット (71909410)
- スピナーナット M5 (20824005)
- ニードル延長ワイヤーセット (72200080)
- サイレンサーエクステンションアダプター (21125108)
- バブレスウエイト (S) (71531010)
- スーパーフィルター (L) (72403050)
- 鬼目ナット M3 (6個入) (79870031)
- ノルトロックワッシャ M3 (10組入) (55500002)
- O.S. SPEED メンテナンスオイル(30ml) (71430010)
- O.S. SPEED ツール

**小型スポーツ機・トレーナー機/Uコン用エンジン**

Code No.11532  
**MAX-15LA W/10G**  
¥13,090 (税抜/¥11,900)

Code No.11536  
**MAX-15LA-S**  
¥12,870 (税抜/¥11,700)



写真は15LA

付属品 (15LA/15LA-S)

- ・グロープラグ No.6(旧称A3)
- ・871サイレンサー 一式

要 目 (15LA/15LA-S)

■ 行程体積	2.49 cc / 0.152 cu.in.
■ ボア	15.2 mm / 0.598 in.
■ ストローク	13.7 mm / 0.539 in.
■ 出力	0.41 ps / 0.40 hp / 17,000r.p.m.
■ 実用回転数	2,500-18,000 r.p.m.
■ 重量	138 g / 4.87 oz. (エンジン本体)
	129.5 g / 4.56 oz. (15LA-S)
	37 g / 1.31 oz. (サイレンサー)

	種 類	プロペラサイズ(DxP)
15LA	ブレードイン	トレーナー/スポーツ機
		8x4 7x5-6, 8x4-5
15LA-S	ブレードイン	スタント/スポーツ機
		8x4 8x4-6

**O.S. 純正パーツ&アクセサリ**

- グロープラグ
  - No.6 (旧称A3) (71605300)
  - No.7 (71607100)
  - No.8 (71608001)
- ラジアルマウントセット
  - 15LA/15LA-S (71909310)
- スピナーナット M5 (20824005) 15LA/15LA-S
- サイレンサーエクステンション アダプター (21125108) 15LA/15LA-S  
幅11.5mm 穴ピッチ27.5mm
- ニードル延長ワイヤーセット (72200080)
- バブレスウエイト S (71531010)
- スーパーフィルター (L) (72403050)
- 鬼目ナット (6個入) M3 (79870031)
- ノルトロックワッシャ (10組入)
  - M3 (55500002)
- O.S. SPEED メンテナンスオイル(30ml) (71430010)
- O.S. SPEED ツール

15LA-S



**コントロールライン (Uコン) 用エンジン**  
スロットルを装備していないエンジン

## For Airplane 2-Stroke Glow Engines

# 2ストローク飛行機用エンジン

### 小型スポーツ機・トレーナー機用エンジン

Code No.12354

**MAX-25LII W/22F**

¥20,240 (税抜/¥18,400)



付属品

- ・グロープラグ No.6(旧称A3)
- ・E-2030サイレンサー 一式

#### 要 目

■ 行程体積	4.07 cc / 0.249 cu.in.
■ ボア	18.0 mm / 0.709 in.
■ ストローク	16.0 mm / 0.630 in.
■ 出力	0.6 ps / 0.59 hp / 15,000r.p.m.
■ 実用回転数	2,500-16,000 r.p.m.
■ 重量	197 g / 6.94 oz. (エンジン本体) 62 g / 2.19 oz. (サイレンサー)

種 類	プロペラサイズ(DxP)
ブレードイン	9x5
トレーナー/スポーツ機	9x5-6

### O.S. 純正パーツ&アクセサリ

- グロープラグ
  - ・No.6 (旧称A3) (71605300)
  - ・No.7 (71607100) ・No.8 (71608001)
- ラジアルマウントセット (71908100)
- スピンナーナット
  - ・1/4"-28 (23024008) ・1/4"-28 (L) (23024009)
- サイレンサーエクステンション アダプター (22325100)
- ニードル延長ワイヤーセット (72200080)
- パブレスウエイト S (71531010)
- スーパーフィルター (L) (72403050)
- 鬼目ナット (6個入) M3 (79870031)
- ノルトロックワッシャー (10組入)
  - ・M3 (55500002)
- O.S. SPEED メンテナンスオイル(30ml) (71430010)
- O.S. SPEED ツール

### 小型スタント機・スポーツ機用エンジン

Code No.12662

**MAX-25FXII W/21L**

¥21,560 (税抜/¥19,600)



付属品

- ・グロープラグ No.8
- ・892サイレンサー 一式

#### 要 目

■ 行程体積	4.07 cc / 0.248 cu.in.
■ ボア	18.0 mm / 0.709 in.
■ ストローク	16.0 mm / 0.630 in.
■ 出力	0.84 ps / 0.83 hp / 18,000 r.p.m.
■ 実用回転数	2,500-19,000 r.p.m.
■ 重量	260 g / 9.17 oz. (エンジン本体) 62 g / 2.19 oz. (サイレンサー)

種 類	プロペラサイズ(DxP)
スポーツ用	9x5-6、9.5x5、10x5
スタント用	9x6、9.5x5

### O.S. 純正パーツ&アクセサリ

- グロープラグ
  - ・No.6 (旧称A3) (71605300)
  - ・No.7 (71607100) ・No.8 (71608001)
- ラジアルマウントセット (71908410)
- スピンナーナット 1/4"-28 (23024008)
- サイレンサーエクステンション アダプター (22625103) 幅12.5mm 穴ピッチ35.0mm
- ニードル延長ワイヤーセット (72200080)
- パブレスウエイト (71531000)
  - ・S (71531010)
- スーパーフィルター (L) (72403050)
- 鬼目ナット (6個入) M3 (79870031)
- ノルトロックワッシャー (10組入)
  - ・M3 (55500002)
- O.S. SPEEDシリコンチューブ(72506100)
- O.S. SPEED メンテナンスオイル(30ml) (71430010)
- O.S. SPEED ツール

### 小型スタント機・スポーツ機用エンジン

Code No.13100

**MAX-35AX W/21K**

¥22,110 (税抜/¥20,100)



付属品

- ・グロープラグ No.8
- ・ニードル延長ワイヤーセット
- ・E-3080 サイレンサー 一式  
サイレンサー取付ねじ(M3x28 2本)

#### 要 目

■ 行程体積	5.77 cc / 0.352 cu.in.
■ ボア	20.2 mm / 0.795 in.
■ ストローク	18.0 mm / 0.709 in.
■ 出力	1.3 ps / 1.28 hp / 16,000 r.p.m.
■ 実用回転数	2,500-17,000 r.p.m.
■ 重量	280 g / 9.88 oz. (エンジン本体) 83.0 g / 2.93 oz. (サイレンサー)

種 類	プロペラサイズ(DxP)
スタント・スポーツ	10x6-7、11x6、12x6

### O.S. 純正パーツ&アクセサリ

- グロープラグ
  - ・No.6 (旧称A3) (71605300)
  - ・No.7 (71607100) ・No.8 (71608001)
- ラジアルマウントセット (71908410)
- スピンナーナット
  - ・1/4"-28 (23024008) ・1/4"-28(L) (23024009)
- サイレンサーエクステンション アダプター (22625103) 幅12.5mm 穴ピッチ35.0mm
- ロング プロペラナット セット1/4"-28 (73101000)
- パブレスウエイト (71531000) ・S (71531010)
- スーパーフィルター (L) (72403050)
- 鬼目ナット (6個入) M3 (79870031)
- 爪付ナット (10個入) M4 (79870040)
- ノルトロックワッシャー (10組入)
  - ・M3 (55500002) ・M4 (55500003)
- O.S. SPEEDシリコンチューブ(72506100)
- O.S. SPEED メンテナンスオイル(30ml) (71430010)
- O.S. SPEED ツール

## For Airplane 2-Stroke Glow Engines

## 2ストローク飛行機用エンジン

### 中型スタント機・スポーツ機用エンジン

Code No.15490

**MAX-46AXII W/40K**

¥22,990 (税抜/¥20,900)



付属品

- ・グロープラグ No.6 (旧称A3)
- ・ニードル延長ワイヤーセット
- ・E-3071サイレンサー 一式  
サイレンサー取付ねじ(M3x35 2本)

#### 要 目

■ 行程体積	7.45 cc / 0.455 cu.in.
■ ボア	22.0 mm / 0.866 in.
■ ストローク	19.6 mm / 0.772 in.
■ 出力	1.65 ps / 1.63 hp / 16,000 r.p.m.
■ 実用回転数	2,000-17,000 r.p.m.
■ 重量	378 g / 13.33 oz. (エンジン本体)
	108 g / 3.81 oz. (サイレンサー)

種 類	プロペラサイズ(DxP)
スポーツ	10.5x6、11x6-8、12x6-7

### O.S. 純正パーツ&アクセサリ

- グロープラグ
  - ・ No.6 (旧称A3) (71605300)
  - ・ No.7 (71607100) ・ No.8 (71608001)
- ラジアルマウントセット (71913100)
- スピンナーナット
  - ・ 1/4"-28(L) (23024009)
- サイレンサーエクステンション アダプター (25425600) 幅11.5mm 穴ピッチ37.0mm
- パブレスウエイト (71531000)
  - ・ S (71531010)
- スーパーフィルター (L) (72403050)
- 鬼目ナット (6個入) M3 (79870031)
- ノルトロックワッシャ (10組入)
  - ・ M3 (55500002)
- O.S. SPEEDシリコンチューブ (72506100)
- O.S. SPEED メンテナンスオイル(30ml) (71430010)
- O.S. SPEEDツール

### 中型スタント機・スポーツ機用エンジン

Code No.15612

**MAX-55AX W/40K**

¥26,070 (税抜/¥23,700)



付属品

- ・グロープラグ No.8
- ・ニードル延長ワイヤーセット
- ・E-3071サイレンサー 一式  
サイレンサー取付ねじ(M3x35 2本)

#### 要 目

■ 行程体積	8.93 cc / 0.545 cu.in.
■ ボア	23.0 mm / 0.906 in.
■ ストローク	21.5 mm / 0.846 in.
■ 出力	1.7 ps / 1.68 hp / 16,000 r.p.m.
■ 実用回転数	2,000-17,000 r.p.m.
■ 重量	404 g / 14.25 oz. (エンジン本体)
	108 g / 3.81 oz. (サイレンサー)

種 類	プロペラサイズ(DxP)
スポーツ	12x7-8、13x6-7

### O.S. 純正パーツ&アクセサリ

- グロープラグ
  - ・ No.8 (71608001)
  - ・ No.10 (旧称A5) (71605100)
- ラジアルマウントセット (71913100)
- スピンナーナット 1/4"-28(L) (23024009)
- サイレンサーエクステンション アダプター (25425600) 幅11.5mm 穴ピッチ37.0mm
- パブレスウエイト (71531000)
- パブレスウエイト S (71531010)
- スーパーフィルター (L) (72403050)
- 鬼目ナット (6個入) M3 (79870031)
- ノルトロックワッシャ (10組入)
  - ・ M3 (55500002)
- O.S. SPEEDシリコンチューブ (72506100)
- O.S. SPEED メンテナンスオイル(30ml) (71430010)
- O.S. SPEEDツール



**For Airplane**  
**2-Stroke Glow Engines**

**2ストローク飛行機用エンジン**

スタント機・スケール機・スポーツ機用エンジン

Code No.16521

**MAX-65AX W/61D E-4010A**

¥32,670 (税抜/¥29,700)



Code No.16520

**MAX-65AX W/61D E-4050**

¥33,660 (税抜/¥30,600)

\*生産終了品です。  
在庫限りの販売になります。

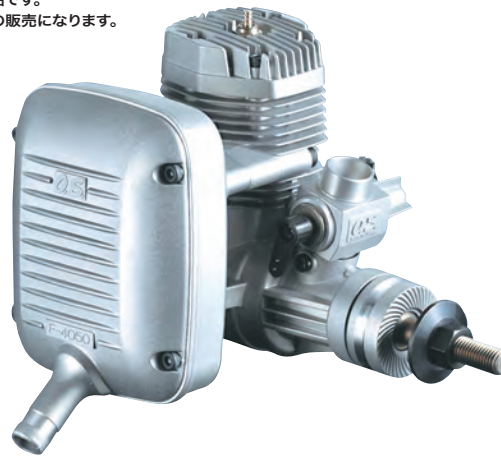

付属品(E-4010Aサイレンサー付き)

- ・グロープラグNo.8
- ・ニードル延長ワイヤーセット
- ・E-4010A サイレンサー 一式  
サイレンサー取付ねじ  
(M4x40 2本)

付属品(E-4050サイレンサー付き)

- ・グロープラグNo.8
- ・ニードル延長ワイヤーセット
- ・E-4050 サイレンサー 一式  
サイレンサー取付ねじ  
(M4x40 2本)

要 目

■ 行程体積	10.63 cc / 0.649 cu.in.
■ ボア	24.0 mm / 0.945 in.
■ ストローク	23.5 mm / 0.925 in.
■ 出力	1.75 ps / 1.73 hp / 16,000 r.p.m.
■ 実用回転数	2,000-17,000 r.p.m.
■ 重量	497 g / 17.53 oz. (エンジン本体)
	128 g / 4.52 oz. (E-4050サイレンサー)
	156 g / 5.50 oz. (E-4010Aサイレンサー)

種 類	プロペラサイズ(DxP)
スポーツ	12x6、13x6-7、14x6

O.S. 純正パーツ&アクセサリ

- グロープラグ
  - ・ No.7 (71607100) ・ No.8 (71608001)
  - ・ No.10 (旧称A5) (71605100)
- ラジアルマウントセット (71905200)

- E-4010Aサイレンサー 一式 (26028050)
- E-4050サイレンサー 一式 (27426000)
- サイレンサーエクステンション アダプター  
(26625340) 幅14.5mm 穴ピッチ42.0mm  
(26625500) ロング 幅35.0mm 穴ピッチ42.0mm
- スピナーナット 5/16"-24 (45024000)
- バブレスウエイト (71531000)
- バブレスウエイト S (71531010)
- スーパーフィルター (L) (72403050)
- 鬼目ナット (6個入) M3 (79870031)
- 爪付ナット (10個入) M4 (79870040)
- ノルトロックワッシャ (10組入)  
・ M3 (55500002) ・ M4 (55500003)
- O.S. SPEEDシリコンチューブ (72506100)
- O.S. SPEED メンテナンスオイル(30ml)  
(71430010)
- O.S. SPEEDツール

スタント機・スケール機・スポーツ機用エンジン

Code No.17400

**MAX-75AX W/61A**

¥35,640 (税抜/¥32,400)



付属品

- ・グロープラグNo.8
- ・ニードル延長ワイヤーセット
- ・E-4040 サイレンサー 一式  
サイレンサー取付ねじ(M4x40 2本)

要 目

■ 行程体積	12.29 cc / 0.75 cu.in.
■ ボア	25.8 mm / 1.016 in.
■ ストローク	23.5 mm / 0.925 in.
■ 出力	2.4 ps / 2.37 hp / 15,000 r.p.m.
■ 実用回転数	2,000-16,000 r.p.m.
■ 重量	578 g / 20.39 oz. (エンジン本体)
	169 g / 5.97 oz. (サイレンサー)

種 類	プロペラサイズ(DxP)
スポーツ	13x8-10、14x6-8

O.S. 純正パーツ&アクセサリ

- グロープラグ
  - ・ No.7 (71607100) ・ No.8 (71608001)
  - ・ No.10 (旧称A5) (71605100)
- ラジアルマウントセット (71905200)
- サイレンサーエクステンション アダプター  
(26625340) 幅14.5mm 穴ピッチ42.0mm  
(26625500) ロング 幅35.0mm 穴ピッチ42.0mm
- バブレスウエイト (71531000)
- バブレスウエイト S (71531010)
- スーパーフィルター (L) (72403050)
- 鬼目ナット (6個入) M3 (79870031)
- 爪付ナット (10個入) M4 (79870040)
- ノルトロックワッシャ (10組入)  
・ M3 (55500002) ・ M4 (55500003)
- O.S. SPEEDシリコンチューブ (72506100)
- O.S. SPEED メンテナンスオイル(30ml)  
(71430010)
- O.S. SPEEDツール

## For Airplane 2-Stroke Glow Engines

# 2ストローク飛行機用エンジン

### スタント機・スケール機・スポーツ機用エンジン

Code No.19120

**MAX-95AX RING W/61C**

¥40,810 (税抜/¥37,100)



付属品

- ・グロープラグNo.8
- ・ニードル延長ワイヤーセット
- ・E-4040 サイレンサー 一式  
サイレンサー取付ねじ(M4x40 2本)

#### 要 目

■ 行程体積	15.55 cc / 0.949 cu.in.
■ ボア	27.7 mm / 1.091 in.
■ ストローク	25.8 mm / 1.016 in.
■ 出力	2.9 ps / 2.86 hp / 15,000 r.p.m.
■ 実用回転数	2,000-16,000 r.p.m.
■ 重量	567 g / 20.0 oz. (エンジン本体) 169 g / 5.97 oz. (サイレンサー)

種 類	プロペラサイズ(DxP)
スポーツ	14x8、15x6-8、16x6-8

### O.S. 純正パーツ&アクセサリ

- グロープラグ
  - ・ No.7 (71607100) ・ No.8 (71608001)
  - ・ No.10 (旧称A5) (71605100)
- ラジアルマウントセット (71905200)
- サイレンサーエクステンション アダプター (26625340) 幅14.5mm 穴ピッチ42.0mm (26625500) ロング 幅35.0mm 穴ピッチ42.0mm
- バブレスウエイト (71531000)
- バブレスウエイト S (71531010)
- スーパーフィルター (L) (72403050)
- 爪付ナット (10個入)
  - ・ M4 (79870040) ・ M5 (79870050)
- ノルトロックワッシャ (10組入)
  - ・ M4 (55500003) ・ M5 (55500004)
- O.S. SPEEDシリコンチューブ(72506100)
- O.S. SPEED メンテナンスオイル(30ml) (71430010)
- O.S. SPEEDツール

### 大型スケール機・スポーツ機用エンジン

Code No.19210

**MAX-120AX RING W/70D**

¥45,210 (税抜/¥41,100)

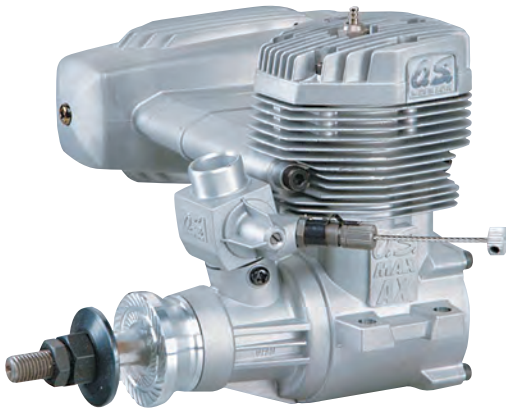

付属品

- ・グロープラグNo.8
- ・ニードル延長ワイヤーセット
- ・E-5020エクステンションアダプター  
エクステンション  
アダプター取付ねじ(M4x90 2本)
- ・E-5020 90°アダプター  
90°アダプター取付ねじ  
(M4x20 2本)
- ・E-5020 サイレンサー 一式  
サイレンサー取付ねじ(M4x45 2本)

#### 要 目

■ 行程体積	19.96 cc / 1.218 cu.in.
■ ボア	30.4 mm / 1.197 in.
■ ストローク	27.5 mm / 1.083 in.
■ 出力	3.1 ps / 3.06 hp / 9,000 r.p.m.
■ 実用回転数	1,800-9,500 r.p.m.
■ 重量	647 g / 22.82 oz. (エンジン本体) 176 g / 6.21 oz. (サイレンサー) 219.2 g / 7.73 oz. (90°アダプター装着) 245 g / 8.64 oz. (エクステンションアダプター装着)

種 類	プロペラサイズ(DxP)
スポーツ	15x10-12、16x8-10

### O.S. 純正パーツ&アクセサリ

- グロープラグ
  - ・ No.7 (71607100) ・ No.8 (71608001)
  - ・ No.10 (旧称A5) (71605100)
- ラジアルマウントセット (71904200)
- スピナー用ロックナットセット
  - ・ 5/16"-M4 (45910200)
  - ・ 5/16"-M5 (45910300)
- バブレスウエイト (71531000)
- バブレスウエイト S (71531010)
- スーパーフィルター (L) (72403050)
- 爪付ナット (10個入)
  - ・ M4 (79870040) ・ M5 (79870050)
- ノルトロックワッシャ (10組入)
  - ・ M4 (55500003) ・ M5 (55500004)
- O.S. SPEEDシリコンチューブ(72506100)
- O.S. SPEED メンテナンスオイル(30ml) (71430010)
- O.S. SPEEDツール

### ■ 三 面 図 単位mm

エクステンションアダプター装着図

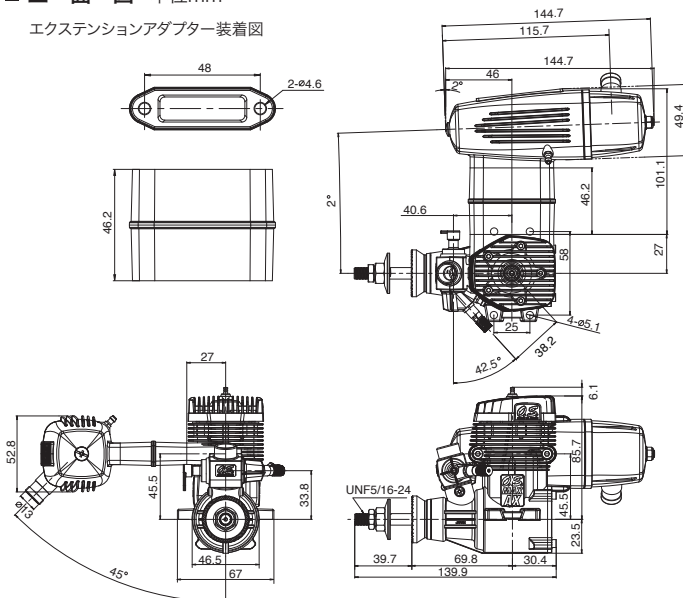

90°アダプター装着図

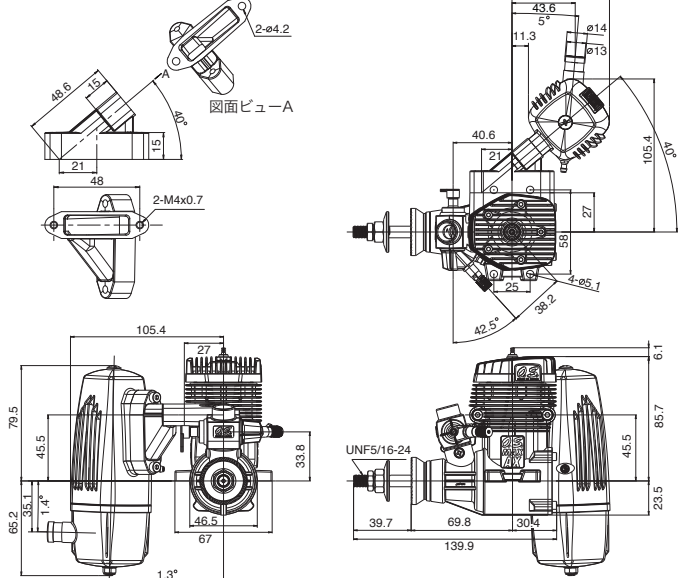



## 4-Stroke Single Cylinder Glow Engines for Airplane

## 4ストローク飛行機用エンジン

### スケール機・スポーツ機用エンジン

Code No.34330

**FSα-56II W/40NA**

¥45,100

(税抜/¥41,000)



付属品

- ・グロープラグ TypeF
- ・F-4040 サイレンサー 一式  
サイレンサー本体 一式  
エキゾーストマニホールド 一式  
M10ナット付

#### 要 目

■ 行程体積	9.32 cc / 0.569 cu.in.
■ ボア	24.0 mm / 0.945 in.
■ ストローク	20.6 mm / 0.811 in.
■ 出力	1.0 ps / 0.99 hp / 10,000 r.p.m.
■ 実用回転数	2,400-13,000 r.p.m.
■ 重量	419 g / 14.8 oz. (エンジン本体) 42 g / 1.48 oz. (サイレンサー)

種 類	プロペラサイズ(DxP)
スポーツ/スタント	13×6、12×6-8
スケール	13×6-7、12×6-8

### O.S. 純正パーツ&アクセサリ

- ラジアルマウントセット (71913000)
- スピナー用ロックナットセット
  - 1/4"-M4 (45810200)
  - 1/4"-M5 (45810300)
- 単気筒用プースターケーブルセット (72200200)
- インカウルマニホールド
  - M10 サイド60D (72109660)
  - M10 倒立80D (72109670)
- バブレスウエイト (71531000)
- バブレスウエイト S (71531010)
- スーパーフィルター (L) (72403050)
- タペット調整キット (72200060)
- ニードル延長ワイヤーセット (72200080)
- O.S. SPEEDシリコンチューブ (72506100)
- O.S. SPEED メンテナンスオイル(30ml) (71430010)
- O.S. SPEEDツール

### スケール機・スポーツ機用エンジン

Code No.30600

**FS-62V W/61T**

¥43,780

(税抜/¥39,800)



付属品

- ・グロープラグ TypeF
- ・F-4050 サイレンサー 一式  
サイレンサー本体 一式  
エキゾーストマニホールド 一式  
M10ナット付

#### 要 目

■ 行程体積	10.11 cc / 0.617 cu.in.
■ ボア	25.0 mm / 0.984 in.
■ ストローク	20.6 mm / 0.811 in.
■ 出力	1.1 ps / 1.08 hp / 11,000 r.p.m.
■ 実用回転数	2,400-11,000 r.p.m.
■ 重量	442 g / 15.59 oz. (エンジン本体) 44 g / 1.55 oz. (サイレンサー)

種 類	プロペラサイズ(DxP)
スポーツ/スタント	12×7-8、13×6
スケール	13×7-8、14×6

### O.S. 純正パーツ&アクセサリ

- ラジアルマウントセット (71913000)
- スピナー用ロックナットセット
  - 1/4"-M4 (45810200)
  - 1/4"-M5 (45810300)
- 単気筒用プースターケーブルセット (72200200)
- インカウルマニホールド
  - M10 サイド60D (72109660)
  - M10 倒立80D (72109670)
- バブレスウエイト (71531000)
- バブレスウエイト S (71531010)
- スーパーフィルター (L) (72403050)
- タペット調整キット (72200060)  
このエンジンはタペット調整キット以外に5.5mm スパナが必要です。
- ニードル延長ワイヤーセット (72200080)
- O.S. SPEED シリコンチューブ (72506100)
- O.S. SPEED メンテナンスオイル(30ml) (71430010)
- O.S. SPEEDツール

### スケール機・スポーツ機用エンジン

Code No.34721

**FSα-72II W/61N**

¥48,180

(税抜/¥43,800)



付属品

- ・グロープラグ TypeF
- ・F-5030 サイレンサー 一式  
サイレンサー本体 一式  
エキゾーストマニホールド 一式  
M11ナット付

#### 要 目

■ 行程体積	11.79 cc / 0.719 cu.in.
■ ボア	27.0 mm / 1.063 in.
■ ストローク	20.6 mm / 0.811 in.
■ 出力	1.2 ps / 1.18 hp / 11,000 r.p.m.
■ 実用回転数	2,400-12,500 r.p.m.
■ 重量	476 g / 16.79 oz. (エンジン本体) 54 g / 1.9 oz. (サイレンサー)

種 類	プロペラサイズ(DxP)
スポーツ/スタント	12×7-8、13×6-8
スケール	14×6-7

### O.S. 純正パーツ&アクセサリ

- ラジアルマウントセット (71905010)
- スピナー用ロックナットセット
  - 1/4"-M4 (45810200)
  - 1/4"-M5 (45810300)
- 単気筒用プースターケーブルセット (72200200)
- インカウルマニホールド
  - M11 サイド60D (72109680)
  - M11 倒立80D (72109690)
- バブレスウエイト (71531000)
- バブレスウエイト S (71531010)
- スーパーフィルター (L) (72403050)
- タペット調整キット (72200060)
- ニードル延長ワイヤーセット (72200080)
- O.S. SPEEDシリコンチューブ (72506100)
- O.S. SPEED メンテナンスオイル(30ml) (71430010)
- O.S. SPEEDツール

## 4-Stroke Single Cylinder Glow Engines for Airplane

# 4ストローク飛行機用エンジン

### スケール機・スポーツ機用エンジン

Code No.30900

**FS-95V W/60PA**

¥50,380

(税抜/¥45,800)



#### 付属品

- ・グロープラグ TypeF (エンジン組込済)
- ・F-5050 サイレンサー 一式  
サイレンサー本体 一式  
エキゾーストマニホールド 一式  
M11ナット付

#### 要 目

■ 行程体積	15.59 cc / 0.951 cu.in.
■ ボア	29.0 mm / 1.142 in.
■ ストローク	23.6 mm / 0.929 in.
■ 出力	1.7 ps / 1.68 hp / 10,000 r.p.m.
■ 実用回転数	2,100-11,000 r.p.m.
■ 重量	592 g / 20.88 oz. (エンジン本体) 58 g / 2.05 oz. (サイレンサー)

種 類	プロペラサイズ(DxP)
スポーツ/スタント	13x7-9、14x6-8
スケール	15x6-8

#### O.S. 純正パーツ&アクセサリ

- ラジアルマウントセット (71901200)
- スピナー用ロックナットセット  
・5/16"-M4 (45910200)  
・5/16"-M5 (45910300)
- 単気筒用プースターケーブルセット (72200200)
- インカウルマニホールド  
・M11 サイド60D (72109680)  
・M11 倒立80D (72109690)
- バブレスウエイト (71531000)
- バブレスウエイト S (71531010)
- スーパーフィルター (L) (72403050)
- タベット調整キット (72200060)  
このエンジンはタベット調整キット以外に  
5.5mm スパナが必要です。
- ニードル延長ワイヤーセット (72200080)
- O.S. SPEEDシリコンチューブ (72506100)
- O.S. SPEED メンテナンスオイル(30ml) (71430010)
- O.S. SPEEDツール

### スタント機・スケール機・スポーツ機用エンジン

Code No.35540

**FS-120SIII W/70N**

¥71,280

(税抜/¥64,800)



#### 付属品

- ・グロープラグ TypeF
- ・F-5020 サイレンサー 一式  
サイレンサー本体 一式  
エキゾーストマニホールド 一式  
M14ナット付
- ・ニードル
- ・タベット調整キット

#### 要 目

■ 行程体積	19.96 cc / 1.218 cu.in.
■ ボア	30.4 mm / 1.197 in.
■ ストローク	27.5 mm / 1.083 in.
■ 出力	2.1 ps / 2.07 hp / 12,000 r.p.m.
■ 実用回転数	2,000-12,000 r.p.m.
■ 重量	920 g / 32.5 oz. (エンジン本体) 92.2 g / 3.26 oz. (サイレンサー)

種 類	プロペラサイズ(DxP)
スポーツ/スタント	13x11-13、14x10-11
スケール	15x8、16x6-8、18x5-6 14x7 (3B)、15x8 (3B)

#### O.S. 純正パーツ&アクセサリ

- ラジアルマウントセット (71904200)
- スピナー用ロックナットセット  
・5/16"-M4 (45910200) ・5/16"-M5 (45910300)
- 単気筒用プースターケーブルセット (72200200)
- インカウルマニホールド  
・M14 サイド60D (72109720)  
・M14 倒立80D (72109730)
- EXエキゾーストマニホールド  
・内装型 (72109200) ・外装型 (72109300)
- フレキシブルエキゾーストパイプ  
・1414A (72108510) 120mm  
・1414B (72108520) 240mm
- アダプター1411 (1114A~1114D用)  
(72108500)
- バブレスウエイト (71531000) (S) (71531010)
- スーパーフィルター (L) (72403050)
- ニードル延長ワイヤーセット (72200080)
- O.S. SPEED シリコンチューブ (72506100)
- O.S. SPEED メンテナンスオイル(30ml)  
(71430010)
- O.S. SPEEDツール

#### P ボンプ付エンジン

燃料過給のためのポンプを備えるエンジン

### スタント機・スケール機・スポーツ機用エンジン

Code No.35430

**FSa-155-P W/70R**

¥73,040

(税抜/¥66,400)



#### 付属品

- ・グロープラグ TypeF
- ・ニードル延長ワイヤーセット
- ・F-6020 サイレンサー 一式  
サイレンサー本体 一式  
エキゾーストマニホールド 一式  
M14ナット付

#### 要 目

■ 行程体積	25.36 cc / 1.548 cu.in.
■ ボア	33.6 mm / 1.323 in.
■ ストローク	28.6 mm / 1.126 in.
■ 出力	2.6 ps / 2.56 hp / 10,000 r.p.m.
■ 実用回転数	2,000-10,000 r.p.m.
■ 重量	805 g / 28.40 oz. 95 g / 3.35 oz. (サイレンサー)

種 類	プロペラサイズ(DxP)
スポーツ/スタント/ スケール	16x8-12、17x8-12

#### O.S. 純正パーツ&アクセサリ

- ラジアルマウントセット (71904200)
- スピナー用ロックナットセット  
・5/16"-M4 (45910200)  
・5/16"-M5 (45910300)
- 単気筒用プースターケーブルセット (72200200)
- インカウルマニホールド  
・M14 サイド60D (72109720)  
・M14 倒立80D (72109730)
- バブレスウエイト (71531000)
- バブレスウエイト S (71531010)
- スーパーフィルター (L) (72403050)
- タベット調整キット (72200060)
- O.S. SPEEDシリコンチューブ (72506100)
- O.S. SPEED メンテナンスオイル(30ml)  
(71430010)
- O.S. SPEEDツール

#### P ボンプ付エンジン

燃料過給のためのポンプを備えるエンジン

## 4-Stroke Multi Cylinder Glow Engines for Airplane

## 4ストローク飛行機用多気筒エンジン

水平対向2気筒エンジン大型スケール機用

Code No.36108

**FT-160(Gemini-160)**

¥160,930

(税抜/¥146,300)



付属品

- ・グロープラグ TypeF x2
- ・ラジアルマウントセット 一式  
ラジアルマウント x1  
マウント取付ねじ(M5X25) x4  
スプリングワッシャ(φ5) x4  
爪付ナット(M5) x4  
エンジン取付ねじ(M4X22) x4
- ・プラグコードセット  
プラグコード x2 プラグターミナル x2  
φ5アースコード x1
- ・ウッドラフ・キー x1
- ・タペット調整キット x1
- ・六角レンチ x1
- ・チョークレバー x1

要 目

■ 行程体積	13.26 cc x 2 / 1.218 cu.in. x 2
■ ボア	27.7 mm / 1.091 in.
■ ストローク	22.0 mm / 0.866 in.
■ 出力	
■ 実用回転数	2,000-10,000 r.p.m.
■ 重量	1,100 g / 38.8oz. (エンジン本体)

種 類	プロペラサイズ(DxP)
スポーツ/スケール	16×8、18×6-8、20×6

### O.S. 純正パーツ&アクセサリ

- グロープラグ TYPE F (71615009)
- 単気筒用ブースターケーブルセット (72200200)
- スピナー用ロックナットセット  
・5/16"-M5(L) (46110200)
- ニードル延長ワイヤーセット (72200080)
- バブレスウエイト (71531000)
- スーパーフィルター  
・(L) (72403050)
- 爪付ナット(10個入)  
・M5(79870050)
- ノルトロックワッシャ(10個入)  
・M5(55500004)
- O.S. SPEEDシリコンチューブ(72506100)
- O.S. SPEED メンテナンスオイル(30ml) (71430010)
- O.S. SPEEDツール

水平対向4気筒エンジン大型スケール機用

Code No.36410

**FF-320(Pegasus-320)**

¥296,450

(税抜/¥269,500)

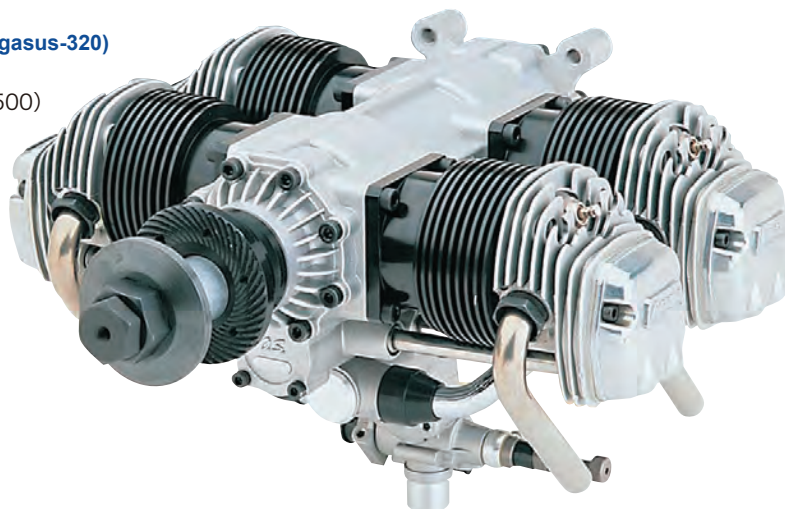

付属品

- ・グロープラグ TypeF x4 (エンジン取付済)
- ・ラジアル・マウント・セット 一式  
ラジアルマウント x1 (エンジン取付済)  
マウント取付ねじ(M5X25) x4  
スプリングワッシャ(φ5) x4  
爪付ナット(M5) x4  
エンジン取付ねじ x4 (エンジン取付済)
- ・プラグコードセット  
プラグコード x2 プラグターミナル x2  
φ5アースコード x1
- ・ウッドラフ・キー x1
- ・六角レンチ x1
- ・ドレンプラグ
- ・タペット調整キット x1
- ・チョークレバー x1

要 目

■ 行程体積	13.26 cc x 4 / 0.809 cu.in. x 4
■ ボア	27.7 mm / 1.091in.
■ ストローク	22,0mm / 0.866in.
■ 出力	
■ 実用回転数	1,800-8,500 r.p.m.
■ 重量	2,190 g / 77.3 oz. (エンジン本体)

種 類	プロペラサイズ(DxP)
スポーツ/スケール	18×10-12、20×8-10、22×8

### O.S. 純正パーツ&アクセサリ

- グロープラグ TYPE F (71615009)
- 単気筒用ブースターケーブルセット (72200200)
- スピナー用ロックナットセット  
・5/16"-M5(L) (46110200)
- ニードル延長ワイヤーセット (72200080)
- バブレスウエイト (71531000)
- スーパーフィルター  
・(L) (72403050)
- 爪付ナット(10個入)  
・M5(79870050)
- ノルトロックワッシャ(10個入)  
・M5(55500004)
- O.S. SPEEDシリコンチューブ(72506100)
- O.S. SPEED メンテナンスオイル(30ml) (71430010)
- O.S. SPEEDツール

## 4-Stroke Multi Cylinder Glow Engines for Airplane

## 4ストローク飛行機用多気筒エンジン

星型7気筒エンジン大型スケール機用

Code No.37010

**FR7-420(Sirius7)**

¥463,650 (税抜/¥421,500)

\*生産終了品です。  
在庫限りの販売になります。



**Sirius7**  
FR7-420  
SEVEN-CYLINDER RADIAL ENGINE

### 付属品

- ・グロープラグ TypeF x7 (エンジン取付済)
- ・ラジアル・マウント・取付ねじセット  
マウント取付ねじ(M5X25) x5  
スプリングワッシャ(φ5) x5  
爪付ナット(M5) x5
- ・プラグコードセット  
プラグコード x7  
プラグターミナル x7 (シリコンパイプ付)  
φ5アースコード x1
- ・ニードル延長ワイヤーセット x1
- ・ドレンプラグ x1
- ・キャブレターインサート x1
- ・タペット調整キット x1
- ・アルミケース 一式 x1

### O.S. 純正パーツ&アクセサリ

- グロープラグ TYPE F (71615009)
- 単気筒用プースターケーブルセット (72200200)
- スピンナー用ロックナットセット  
● 3/8"-M5(S) (29310110)
- 集合排気管 (47169000)
- バブレスウエイト (71531000)
- バブレスウエイト S (71531010)
- スーパーフィルター (L) (72403050)
- 爪付ナット(10個入) M5(79870050)
- ノルトロックワッシャ(10個入) M5 (55500004)
- O.S. SPEEDシリコンチューブ(72506100)
- O.S. SPEED メンテナンスオイル(30ml) (71430010)
- O.S. SPEEDツール



### 要目

■ 行程体積	9,95 cc x 7 / 0.607 cu.in. x 7
■ ボア	24,0 mm / 0.945 in.
■ ストローク	22,0mm / 0.866 in.
■ 出力	
■ 実用回転数	1,500-7,000 r.p.m.
■ 重量	3,167 g / 111.71 oz. (エンジン本体)

種類	プロペラサイズ(DxP)
スポーツ/スケール	22x10-12、23x8-12、 24x8-12、26x8

### ■ 寸法図 単位mm

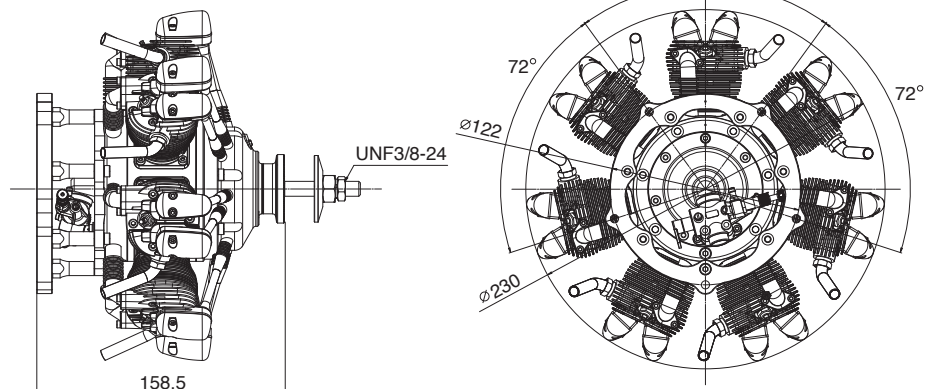

## 2-Stroke Single Cylinder Glow Gasoline Engines 2ストローク飛行機用 グローガソリンエンジン

小型スポーツ機・トレーナー機用エンジン

Code No.3A200  
**GGT15 W/61H**  
¥43,340  
(税抜/¥39,400)



- 付属品
- ・グロープラグ G5
  - ・ガソリン用燃料フィルター S
  - ・ポンプセット
  - ・E-4040 サイレンサー 一式  
サイレンサー取付ねじ(M4x40 2本)

要 目	
■ 行程体積	14.95 cc / 0.912 cu.in.
■ ボア	27.7 mm / 1.091 in.
■ ストローク	24.8 mm / 0.976 in.
■ 出力	2.35 ps / 2.32 hp / 15,000r.p.m.
■ 実用回転数	2,000-15,000 r.p.m.
■ 重量	610 g / 21.52 oz. (エンジン本体) 169 g / 5.97 oz. (サイレンサー)

種 類	プロペラサイズ(DxP)
スポーツ/アクロ/スケール	13x8-11、14x8-10、15x8

**GG** グローガソリンエンジン  
イグナイター不用。ガソリン用グロープラグG5により混合ガソリンで運転可能。

O.S. 純正パーツ&アクセサリ

- グローガソリンエンジン用プラグG5 (71655001)
- E-4051サイレンサー 一式 (27426010)
- スピナー用ロックナットセット  
● 5/16"-M4 (45910200)  
● 5/16"-M5 (45910300)
- バブレスウエイト S (71531010)
- スーパーフィルター (S) (72403051) (L) (72403050)
- 爪付ナット(10個入) M4 (79870040)
- ノルトロックワッシャ(10組入) M4 (55500003)
- ガソリン用燃料チューブ イエロー S (28382400)  
● 内径2.4mm×外径4.8mm 長さ1m
- ガソリン用燃料チューブ イエロー M (28382500)  
● 内径3.2mm×外径6.4mm 長さ1m
- ガソリン用燃料チューブ(フッ素ゴムチューブ)  
● 内径2mm×外径4mm 長さ500mm (28382100)  
● 内径3mm×外径5mm 長さ500mm (28382200)
- O.S. SPEEDツール



## 2-Stroke Single Cylinder Gasoline Engines 2ストローク飛行機用 ガソリンエンジン

2ストロークガソリン15cc スケール機・アクロ機

Code No.38160  
**GT15 W/61H**  
¥44,550  
(税抜/¥40,500)



- 付属品
- ・スパークプラグ CM-6
  - ・ガソリン用燃料フィルター S
  - ・イグナイター IG-06
  - ・E-4040 サイレンサー 一式  
サイレンサー取付ねじ(M4x40 2本)
  - ・ポンプセット

要 目	
■ 行程体積	14.95 cc / 0.912 cu.in.
■ ボア	27.7 mm / 1.091 in.
■ ストローク	24.8 mm / 0.976 in.
■ 出力	2.4 ps / 2.37 hp / 15,000 r.p.m.
■ 実用回転数	2,000-15,000 r.p.m.
■ 重量	631 g / 22.26 oz. (エンジン本体) 169 g / 5.97 oz. (サイレンサー) 95 g / 3.35 oz. (イグナイター)

種 類	プロペラサイズ(DxP)
スポーツ/アクロ/スケール	13x8-11、14x8-10、15x8

**GS**

O.S. 純正パーツ&アクセサリ

- スパークプラグ CM-6(NGK) (71669000)
- E-4051サイレンサー 一式 (27426010)
- スピナー用ロックナットセット  
● 5/16"-M4 (45910200)  
● 5/16"-M5 (45910300)
- バブレスウエイト S (71531010)
- スーパーフィルター (S) (72403051) (L) (72403050)
- 爪付ナット(10個入) M4 (79870040)
- ノルトロックワッシャ(10組入) M4 (55500003)
- ガソリン用燃料チューブ イエロー S (28382400)  
● 内径2.4mm×外径4.8mm 長さ1m
- ガソリン用燃料チューブ イエロー M (28382500)  
● 内径3.2mm×外径6.4mm 長さ1m
- ガソリン用燃料チューブ(フッ素ゴムチューブ)  
● 内径2mm×外径4mm 長さ500mm (28382100)  
● 内径3mm×外径5mm 長さ500mm (28382200)
- O.S. SPEEDツール



2ストロークガソリン22cc スケール機・アクロ機

Code No.38200  
**GT22 WWT1054**  
¥45,980  
(税抜/¥41,800)



- 付属品
- ・スパークプラグ CM-6
  - ・イグナイター IG-02
  - ・E-5040 サイレンサー  
エキゾーストガスカート

要 目	
■ 行程体積	22.12 cc / 1.350 cu.in.
■ ボア	32.0 mm / 1.260 in.
■ ストローク	27.5 mm / 1.083 in.
■ 出力	2.7 ps / 2.66 hp / 9,000 r.p.m.
■ 実用回転数	1,800-9,000 r.p.m.
■ 重量	761.6 g / 26.86 oz. (エンジン本体) 132.6 g / 4.68 oz. (サイレンサー) 105.0 g / 3.70 oz. (イグナイター)

種 類	プロペラサイズ(DxP)
ブレイクイン	15x10
スポーツ/スタント	16x8、16x10、17x6、17x8

**GS** ガソリンエンジン  
混合ガソリンを燃料にするエンジン

O.S. 純正パーツ&アクセサリ

- スパークプラグ CM-6(NGK) (71669000)
- スピナー用ロックナットセット  
● 5/16"-M4 (45910200) ● 5/16"-M5 (45910300)
- バブレスウエイト S (71531010)
- スーパーフィルター  
● (S) (72403051) ● (L) (72403050)
- 爪付ナット (10個入) M4 (79870040)
- ノルトロックワッシャ (10組入)  
● M4 (55500003)
- ガソリン用燃料チューブ イエロー S (28382400)  
● 内径2.4mm×外径4.8mm 長さ1m
- ガソリン用燃料チューブ イエロー M (28382500)  
● 内径3.2mm×外径6.4mm 長さ1m
- ガソリン用燃料チューブ(フッ素ゴムチューブ)  
● 内径2mm×外径4mm 長さ500mm (28382100)  
● 内径3mm×外径5mm 長さ500mm (28382200)
- O.S. SPEEDツール

## 2-Stroke Single Cylinder Gasoline Engines

## 2ストローク飛行機用 ガソリンエンジン

### 2ストロークガソリン33cc スケール機・アクロ機

Code No.38300

**GT33 WWT1024**

¥50,930

(税抜/¥46,300)



種類	プロペラサイズ(DxP)
ブレードイン	18x8
スポーツ/スタント	18x10-12, 19x10, 20x8-10

#### 要 目

■ 行程体積	32.98 cc / 2.013 cu.in.
■ ボア	36.0 mm / 1.417 in.
■ ストローク	32.4 mm / 1.276 in.
■ 出力	3.9 ps / 3.85 hp / 9,000r.p.m.
■ 実用回転数	1,800-9,000 r.p.m.
■ 重量	984.2 g / 34.72 oz. (エンジン本体) 187.5 g / 6.61 oz. (サイレンサー) 105.0 g / 3.70 oz. (イグナイター)

#### 付属品

- ・ スパークプラグ CM-6
- ・ イグナイター IG-02
- ・ E-5030 サイレンサー  
エキゾーストガスケット
- ・ プロペラスペーサー 2個

#### O.S. 純正パーツ&アクセサリ

- スパークプラグ CM-6(NGK) (71669000)
- スピンナー用ロックナットセット  
・ 5/16"-M4 (45910200) ・ 5/16"-M5 (45910300)
- バブレスウエイト S (71531010)

- スーパーフィルター (S) (72403051) (L) (72403050)
- 爪付ナット (10個入) M5 (79870050)
- ノルトロックワッシャ (10組入)  
・ M5 (55500004)
- M5スタンドオフ エンジンマウント (4個入)  
・ 1/4"(6.4mm) (74003510)  
・ 1/2"(12.7mm) (74003520)  
・ 3/4"(19.1mm) (74003530)  
・ 1"(25.4mm) (74003540)  
・ 1-1/4"(31.8mm) (74003550)  
・ 1-1/2"(38.1mm) (74003560)  
・ 1-3/4"(44.5mm) (74003570)  
・ 2"(50.8mm) (74003580)
- ガソリン用燃料チューブ イエロー S (28382400)  
・ 内径2.4mm×外径4.8mm 長さ1m
- ガソリン用燃料チューブ イエロー M (28382500)  
・ 内径3.2mm×外径6.4mm 長さ1m
- ガソリン用燃料チューブ(フッ素ゴムチューブ)  
・ 内径2mm×外径4mm 長さ500mm (28382100)  
・ 内径3mm×外径5mm 長さ500mm (28382200)
- O.S. SPEEDツール

### 2ストロークガソリン60cc スケール機・アクロ機

Code No.38608

**GT60 W/HDA-313**

(サイレンサー無)

¥74,800

(税抜/¥68,000)



#### 付属品

- ・ スパークプラグ CM-6
- ・ イグナイター IG-02
- ・ プロペラワッシャ
- ・ キャップスクリューM5x45
- ・ E-6020 サイレンサー(サイレンサー付きのみ)  
エキゾーストガスケット  
キャップスクリューM5x50  
M5ワッシャ

種類	プロペラサイズ(DxP)
ブレードイン	23x8
スポーツ/スタント	22x10-12, 23x8-10, 24x8-10

#### 要 目

■ 行程体積	59.91 cc / 3.656 cu.in.
■ ボア	44.0 mm / 1.732 in.
■ ストローク	39.4 mm / 1.551 in.
■ 出力	6.08 ps / 6.00 hp / 8,000r.p.m.
■ 実用回転数	1,600-8,000 r.p.m.
■ 重量	1,400 g / 49.38 oz. (エンジン本体) 178.0 g / 6.28 oz. (サイレンサー) 105.0 g / 3.70 oz. (イグナイター)

#### O.S. 純正パーツ&アクセサリ

- スパークプラグ CM-6(NGK) (71669000)
- バブレスウエイト S (71531010)
- スーパーフィルター  
・ (S) (72403051) ・ (L) (72403050)
- 爪付ナット (10個入) M5 (79870050)
- ノルトロックワッシャ (10組入)  
・ M5 (55500004)

Code No.38600

**GT60 W/HDA-313**

(サイレンサー付き)

¥81,070

(税抜/¥73,700)



- M5スタンドオフ エンジンマウント (4個入)  
・ 1/4"(6.4mm) (74003510)  
・ 1/2"(12.7mm) (74003520)  
・ 3/4"(19.1mm) (74003530)  
・ 1"(25.4mm) (74003540)  
・ 1-1/4"(31.8mm) (74003550)  
・ 1-1/2"(38.1mm) (74003560)  
・ 1-3/4"(44.5mm) (74003570)  
・ 2"(50.8mm) (74003580)
- ガソリン用燃料チューブ イエロー S (28382400)  
・ 内径2.4mm×外径4.8mm 長さ1m
- ガソリン用燃料チューブ イエロー M (28382500)  
・ 内径3.2mm×外径6.4mm 長さ1m
- ガソリン用燃料チューブ(フッ素ゴムチューブ)  
・ 内径2mm×外径4mm 長さ500mm (28382100)  
・ 内径3mm×外径5mm 長さ500mm (28382200)
- O.S. SPEEDツール

## 2-Stroke BOXER TWIN Gasoline Engine

## 2ストローク飛行機用 ガソリンエンジン

2サイクルガソリン120cc 水平対向2気筒エンジン

Code No.3AB00  
GT120T W/HS-324A

¥165,440  
(税抜/¥150,400)

**GT120T**  
FLAT-TWIN HIGH PERFORMANCE GASOLINE ENGINE

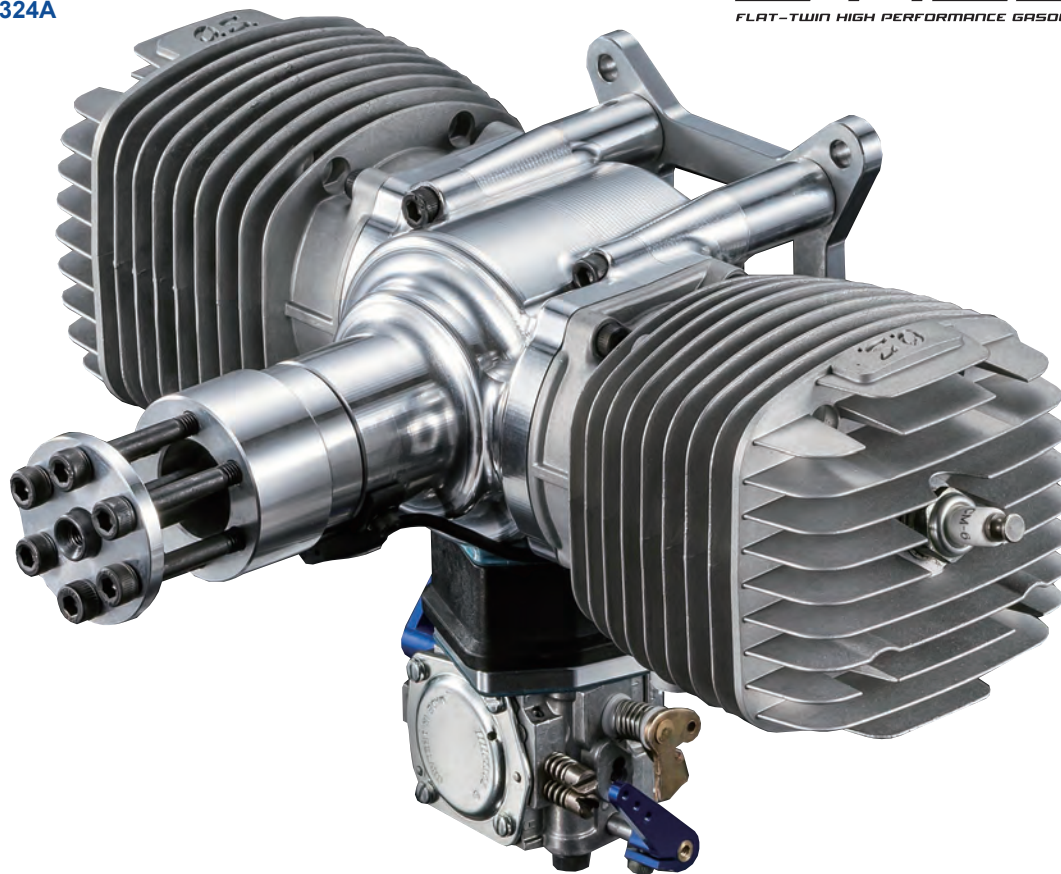

付属品

- ・スパークプラグ CM-6 2個
- ・イグナイター IG-10
- ・スロットルアーム 2個
- ・プロペラワッシャ
- ・キャップスクリューM5x50 6本

種類	プロペラサイズ(DxP)
ブレークイン	26×12、27×10
スポーツ/スタント	26×11-13、27×9-12、28×8-10

### 要目

■ 行程体積	59.9 cc x 2 / 3.66 cu.in. x 2
■ ボア	44.0 mm / 1.732 in.
■ ストローク	39.4 mm / 1.551 in.
■ 出力	10.0 ps / 9.86 hp / 7,000 r.p.m.
■ 実用回転数	1,600-8,000 r.p.m.
■ 重量	2,450 g / 86.42 oz. (エンジン本体) 150 g / 5.29 oz. (イグナイター)

### O.S. 純正パーツ&アクセサリ

- スパークプラグ CM-6(NGK) (71669000)
- スパークプラグ CM-6(Rcexl) (71669010)
- ガソリン用燃料フィルター S (78300000)
- バブレスウエイト S (71531010)
- スーパーフィルター
  - ・(S) (72403051) ・(L) (72403050)
- ノルトロックワッシャ (10組入)
  - ・M6 (55500005)
- ガソリン用燃料チューブ イエロー S (28382400)
  - ・内径2.4mm×外径4.8mm 長さ1m
- ガソリン用燃料チューブ イエロー M (28382500)
  - ・内径3.2mm×外径6.4mm 長さ1m
- ガソリン用燃料チューブ(フッ素ゴムチューブ)
  - ・内径2mm×外径4mm 長さ500mm (28382100)
  - ・内径3mm×外径5mm 長さ500mm (28382200)
- O.S. SPEEDツール

### ■ 三面図 単位mm

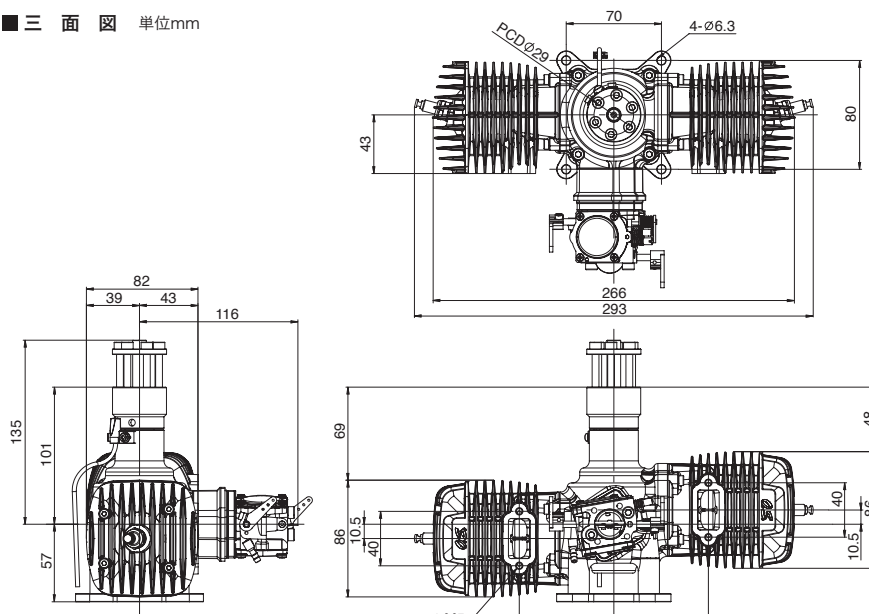

## 4-Stroke Single Cylinder Gasoline Engines for Airplane

## 4ストローク飛行機用ガソリンエンジン

### 4ストロークガソリン30cc スケール機・アクロ機

Code No.3A010

**GF30II W/70T2**

¥82,170

(税抜/¥74,700)



**GS**

要 目	
■ 行程体積	29.94 cc / 1.827 cu.in.
■ ボ ア	38.0 mm / 1.496 in.
■ ストローク	26.4 mm / 1.039 in.
■ 出 力	2.8 ps / 2.76 hp / 9,000 r.p.m.
■ 実用回転数	1,800-9,000 r.p.m.
■ 重 量	1,010 g / 34.92 oz. (エンジン本体) 113 g / 3.99 oz. (サイレンサー) 95 g / 3.35 oz. (イグナイター)

付属品

- ・スパークプラグ 1/4-32
- ・イグナイター IG-07
- ・F-6040サイレンサー 一式

種 類	プロペラサイズ(DxP)
ブレークイン	17x8
スポーツ/アクロ/スケール	16x10-12, 17x8-10, 18x6W-8

### O.S. 純正パーツ&アクセサリ

- ラジアルマウントセットGF30/GF30II (71904400)
- スピナー用ロックナットセット
  - 5/16"-M4 (45910200) ● 5/16"-M5 (45910300)
- バブレスウエイト S (燃料タンク用) (71531010)
- スーパーフィルター (燃料缶用)
  - (S) (72403051) ●(L) (72403050)
- ノルトロックワッシャ(10組入) M5 (55500004)
- タペット調整キット (72200060)  
このエンジンはタペット調整キット以外に 5.5mm スパナが必要。
- ガソリン用燃料チューブ イエロー S (28382400)
  - 内径2.4mm×外径4.8mm 長さ1m
- ガソリン用燃料チューブ イエロー M (28382500)
  - 内径3.2mm×外径6.4mm 長さ1m
- ガソリン用燃料チューブ(フッ素ゴムチューブ)
  - 内径2mm×外径4mm 長さ500mm (28382100)
  - 内径3mm×外径5mm 長さ500mm (28382200)
- O.S. SPEEDツール

### 4ストロークガソリン40cc スケール機・アクロ機

Code No.39400

**GF40 W/WT1070**

¥84,810

(税抜/¥77,100)



**GS**

要 目	
■ 行程体積	39.96 cc / 2.439 cu.in.
■ ボ ア	40.0 mm / 1.575 in.
■ ストローク	31.8 mm / 1.252 in.
■ 出 力	3.8 ps / 3.75 hp / 8,600 r.p.m.
■ 実用回転数	1,800-9,000 r.p.m.
■ 重 量	1,170 g / 41.27 oz. (エンジン本体) 113 g / 3.99 oz. (サイレンサー) 95 g / 3.35 oz. (イグナイター)

付属品

- ・スパークプラグ CM-6 ・プロペラスペーサー
- ・イグナイター IG-04
- ・F-6040サイレンサー 一式

種 類	プロペラサイズ(DxP)
ブレークイン	18x8
スポーツ/アクロ/スケール	18x8-12, 19x8-10, 20x8-10

### O.S. 純正パーツ&アクセサリ

- スパークプラグ CM-6(NGK) (71669000)
- スピナー用ロックナットセット
  - 5/16"-M4 (45910200) ● 5/16"-M5 (45910300)
- スーパーフィルター (燃料缶用)
  - (S) (72403051) ●(L) (72403050)

- バブレスウエイト S (燃料タンク用) (71531010)
- 爪付ナット(10個入) M5 (79870050)
- ノルトロックワッシャ(10組入) M5 (55500004)
- タペット調整キット (72200060)  
このエンジンはタペット調整キット以外に 5.5mm スパナが必要。
- M5スタンドオフ エンジンマウント (4個入)
  - 1/4" (6.4mm) (74003510)
  - 1/2" (12.7mm) (74003520)
  - 3/4" (19.1mm) (74003530)
  - 1" (25.4mm) (74003540)
  - 1-1/4" (31.8mm) (74003550)
  - 1-1/2" (38.1mm) (74003560)
  - 1-3/4" (44.5mm) (74003570)
  - 2" (50.8mm) (74003580)
- ガソリン用燃料チューブ イエロー S (28382400)
  - 内径2.4mm×外径4.8mm 長さ1m
- ガソリン用燃料チューブ イエロー M (28382500)
  - 内径3.2mm×外径6.4mm 長さ1m
- ガソリン用燃料チューブ(フッ素ゴムチューブ)
  - 内径2mm×外径4mm 長さ500mm (28382100)
  - 内径3mm×外径5mm 長さ500mm (28382200)
- O.S. SPEEDツール

### Integrated Battery System

Code No.74001170

**KRG-01** 絶縁レギュレータ付きキルスイッチ

¥22,440 (税抜/¥20,400)

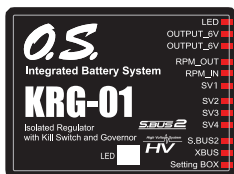

このKRG-01は、ガソリンエンジン用イグナイター電源のON/OFFを送信機側から制御を可能にする装置です。また、絶縁型レギュレータ搭載のため、イグナイター用のバッテリーが不要となり受信機用バッテリーと共用できます。その他、従来システム用の出力4ポート及びガバナ機能も搭載されています。エンジンの回転変動を抑え、負荷変動(反動トルク)による機体姿勢の乱れを抑えることができます。

対応システム: S.BUS2対応受信機およびXBus対応受信機

●オプション



Code No.74001050

**U2S-1 USBアダプター**

¥5,500 (税抜/¥5,000)

### リモートキルスイッチ

Code No.74001130

**KS-01** キルスイッチ

¥8,272 (税抜/¥7,520)



KS-01は、ガソリンエンジン用イグナイター電源のON/OFFを送信機側から制御を可能にする装置です。予備の空きスイッチチャンネルに接続して使用できます。また、イグナイター電源操作以外でも、飛行機、ヘリコプターなどの機体のライティング(LED)やスモーク用ポンプの電源操作にも使用可能です。

### 大型ガソリンエンジンマネジメントシステム

Code No.74001040

**EM-100** エンジンマネジメントシステム

¥72,600 (税抜/¥66,000)



EM-100は大型ガソリンエンジンの各種制御を始め、テレメトリーセンサーの情報を最大で26個(※)のサーボに対してフィードバックミキシングが可能。プロユースのクオリティーと豊富な制御機能を備えたマネジメントシステムです。

(※) システム用サーボ8個+S.BUSシステムサーボ18個



プロペラデータは一例です。APCプロペラを使用。ピッチの後のEは電動用。その他はエンジン用を示す。電池はLi-Poバッテリー使用時のセル数。なお各データは、あくまで参考値であり諸条件により異なります。電流値は必ず測定器等で実際に測定し確認が必要です。コントローラー(ESC)やLi-Poバッテリーの許容範囲内でご利用ください。

注意  
※電圧は満充電時の電圧で測定 ※ESCは当社ESC(OCAシリーズ)を使用 ※使用プロペラはAPCを使用

モーター名称の意味

**OMA-3820-960**

モータータイプ      ローター直径      マグネット長      KV値

Code No.51015010  
**OMA-3815-1000-W** (シルバー)  
¥10,087 (税抜/¥9,170)



Code No.51010910  
**OMA-3810-1050** 生産は終了しました。  
¥6,600 (税抜/¥6,000) 在庫限りの販売になります。



Code No.51010905  
**OMA-3805-1200** 生産は終了しました。  
¥6,380 (税抜/¥5,800) 在庫限りの販売になります。



OMA-3815-1000-W		15クラス飛行機用		中型のマルチコプター		
適合ESC OCA-150,OCA-240						
プロペラ(DxP) Propeller	Li-Poセル数 LiPo cell	電圧(V) voltage	電流(A) current	電力(W) wattage	推力(kg) thrust	回転数(rpm) r.p.m
9x6SF	3セル	12.6V	40A	504W	1.4kg	9,350
9x6E	3セル	12.6V	25A	315W	1.3kg	10,500
9x7.5E	3セル	12.6V	30A	378W	1.3kg	10,250
10x3.8SF	3セル	12.6V	37A	466W	1.6kg	9,700
10x4.7SF	3セル	12.6V	37A	466W	1.8kg	9,700
10x5E	3セル	12.6V	26A	328W	1.5kg	10,500
10x7SF	3セル	12.6V	52A	655W	1.9kg	8,300
10x7E	3セル	12.6V	34A	428W	1.6kg	9,900
11x3.8SF	3セル	12.6V	41A	517W	1.9kg	9,300
11x4.7SF	3セル	12.6V	45A	567W	2.1kg	9,000
11x5.5E	3セル	12.6V	33A	416W	1.8kg	9,900
11x7SF	3セル	12.6V	55A	693W	2.3kg	7,800
11x7E	3セル	12.6V	40A	504W	2.0kg	9,500
11x10E	3セル	12.6V	50A	630W	1.8kg	8,600
12x3.8SF	3セル	12.6V	55A	693W	2.1kg	8,100
12x6SF	3セル	12.6V	64A	806W	1.9kg	7,300

SF:電動スローフライト用 For Electric Slow Flight E:電動用 For Electric

OMA-3805-1200		1.0~1.2mクラスのフォームブレンに最適		中型のマルチコプター		
適合ESC OCA-150,OCA-240						
プロペラ(DxP) Propeller	Li-Poセル数 LiPo cell	電圧(V) voltage	電流(A) current	電力(W) wattage	推力(kg) thrust	回転数(rpm) r.p.m
9x6SF	3セル	12.6V	40A	504W	1.2kg	8,470
9x6E	3セル	12.6V	29A	365W	1.3kg	10,850
9x7.5E	3セル	12.6V	36A	454W	1.3kg	9,950
10x3.8SF	3セル	12.6V	40A	504W	1.4kg	8,960
10x4.7SF	3セル	12.6V	40A	504W	1.4kg	8,750
10x5E	3セル	12.6V	30A	378W	1.5kg	10,600
10x7E	3セル	12.6V	40A	504W	1.4kg	9,380
11x3.8SF	3セル	12.6V	43A	542W	1.4kg	8,150
11x4.7SF	3セル	12.6V	48A	605W	1.3kg	7,250
11x5.5E	3セル	12.6V	38A	479W	1.7kg	9,380
11x7E	3セル	12.6V	43A	542W	1.5kg	8,380

SF:電動スローフライト用 For Electric Slow Flight E:電動用 For Electric

OMA-3810-1050		10クラス飛行機用		中型のマルチコプター		
適合ESC OCA-150,OCA-240						
プロペラ(DxP) Propeller	Li-Poセル数 LiPo cell	電圧(V) voltage	電流(A) current	電力(W) wattage	推力(kg) thrust	回転数(rpm) r.p.m
9x6SF	3セル	12.6V	40A	504W	1.4kg	9,150
9x6E	3セル	12.6V	25A	315W	1.3kg	10,750
9x7.5E	3セル	12.6V	30A	378W	1.3kg	10,250
10x3.8SF	3セル	12.6V	37A	466W	1.6kg	9,500
10x4.7SF	3セル	12.6V	37A	466W	1.7kg	9,550
10x5E	3セル	12.6V	26A	328W	1.5kg	10,650
10x7SF	3セル	12.6V	52A	655W	1.7kg	8,000
10x7E	3セル	12.6V	34A	428W	1.6kg	9,850
11x3.8SF	3セル	12.6V	41A	517W	1.8kg	9,000
11x4.7SF	3セル	12.6V	45A	567W	1.8kg	8,500
11x5.5E	3セル	12.6V	33A	416W	1.8kg	9,900
11x7SF	3セル	12.6V	55A	693W	1.9kg	7,200
11x7E	3セル	12.6V	40A	504W	1.9kg	9,200
11x10E	3セル	12.6V	50A	630W	1.6kg	8,150

SF:電動スローフライト用 For Electric Slow Flight E:電動用 For Electric

### モーターサイズ表 Dimensions Chart

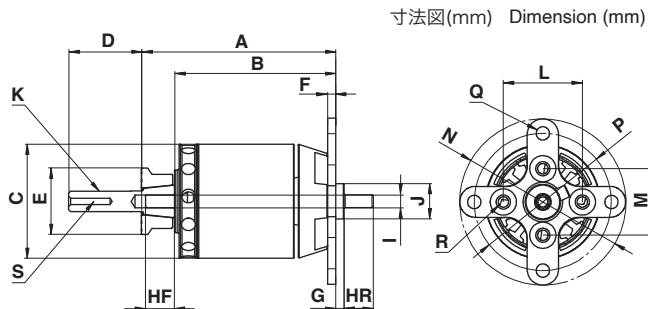

機種 Model	A	B	C	D	E	F	G	HF	HR	I	J	K	L	M	N	P	Q	R	S
OMA-3815-1000-W	55.5	40.5	∅37.0	25.0	∅20.0	3.0	1.0	11.7	11.7	∅5	∅9.5	M6x0.75	25.0	25.0	∅50.0	∅43.0	∅3.1	M3x0.5	M3x0.5
OMA-3810-1050	50.5	35.5	∅37.0	25.0	∅20.0	3.0	1.0	11.7	—	∅4	∅8.5	M6x0.75	25.0	25.0	∅50.0	∅43.0	∅3.1	M3x0.5	M3x0.5
OMA-3805-1200	45.5	30.5	∅37.0	25.0	∅20.0	3.0	1.0	11.7	11.7	∅4	∅9.5	M6x0.75	25.0	25.0	∅50.0	∅43.0	∅3.1	M3x0.5	M3x0.5

モーター仕様表		Motor Specifications Charts			
項目	Item	単位 unit	OMA-3815-1000-W	OMA-3810-1050	OMA-3805-1200
極数	Poles		14	14	14
重量	Weight	g	134	102	76
リード線長さ	Wire length	mm	50	50	50
リード線太さ	Wire gauge		17AWG	17AWG	17AWG
コネクタ凸	Male connector	mm	3.5	3.5	3.5
定格電圧	Rated voltage	V	11.1	11.1	11.1
定格電流(3分)	Rated current (3 minutes.)	A	35	30	20
最大電流(5秒)	Maximum current (5 seconds)	A	60	50	30
無負荷電流	No-load current	A	1.1/10V	1.1/10V	1.1/10V
相間抵抗	Phase resistance	mΩ	36.5	51.3	65.1
相間インダクタンス	Phase inductance	μH	23.8	31.6	52.7
最大効率	Maximum efficiency	%	85以上	85以上	80以上
KV値	KV	rpm/V	1000	1050	1200
巻き数	Turns	T	16	22	34

\*重量(コネクタ&リード込) Weight (wire included)

#### ■ 付属品(共通)

- プロペラアダプター 一式      パナゴールドコネクタ(メス)
- バックマウント 一式      ヒートシュリンクチューブ

Code No.51012110

**OMA-3825-750-W** (シルバー)  
¥10,769 (税抜/¥9,790)



Code No.51011100

**OMA-3820-960** 生産は終了しました。  
¥10,010 (税抜/¥9,100) 在庫限りの販売になります。



Code No.51011210

**OMA-3820-1200-W** (シルバー)  
¥10,318 (税抜/¥9,380)



OMA-3825-750-W 25~30クラス飛行機用							
適合ESC OCA-170HV,OCA-150							
プロペラ(DxP) Propeller	Li-Poセル数 LiPo cell	電圧(V) voltage	電流(A) current	電力(W) wattage	推力(kg) thrust	回転数(rpm) r.p.m	
10x7	3セル	12.6V	18A	227W	1.2kg	8,600	
	4セル	16.8V	30A	504W	2.0kg	11,000	
11x6	3セル	12.6V	23A	290W	1.7kg	8,400	
	4セル	16.8V	36A	605W	2.7kg	10,700	
11x7E	3セル	12.6V	22A	277W	1.6kg	8,340	
	4セル	16.8V	37A	622W	2.5kg	10,500	
12x6E	3セル	12.6V	24A	302W	1.7kg	8,300	
	4セル	16.8V	40A	672W	2.8kg	10,400	
12x8E	3セル	12.6V	30A	378W	2.2kg	8,000	
	4セル	16.8V	48A	806W	3.4kg	10,000	
13x8E	3セル	12.6V	38A	479W	2.6kg	7,700	
	4セル	16.8V	60A	1,008W	3.8kg	9,400	
14x7E	3セル	12.6V	40A	504W	2.7kg	7,600	
	4セル	16.8V	65A	1,092W	3.9kg	9,100	
15x7E	3セル	12.6V	46A	580W	2.4kg	6,500	
	4セル	16.8V	79A	1,327W	3.6kg	7,900	

E : 電動用 For Electric

OMA-3820-1200-W 25クラス飛行機用							
適合ESC OCA-170HV,OCA-150							
プロペラ(DxP) Propeller	Li-Poセル数 LiPo cell	電圧(V) voltage	電流(A) current	電力(W) wattage	推力(kg) thrust	回転数(rpm) r.p.m	
9x6	3セル	12.6V	37A	466W	1.6kg	12,400	
	4セル	16.8V	61A	1,025W	2.5kg	15,600	
9.5x7.5	3セル	12.6V	44A	554W	2.2kg	12,000	
9.5x8	3セル	12.6V	48A	605W	2.3kg	11,800	
10x6	3セル	12.6V	47A	592W	2.0kg	11,900	
10x7	3セル	12.6V	52A	655W	2.2kg	11,600	
11x5	3セル	12.6V	54A	680W	2.0kg	11,400	
11x6	3セル	12.6V	60A	756W	2.3kg	11,100	
11x7	3セル	12.6V	62A	781W	2.4kg	10,500	
10x5E	3セル	12.6V	42A	529W	1.8kg	12,200	
10x7E	3セル	12.6V	53A	668W	2.3kg	11,500	
11x5.5E	3セル	12.6V	54A	680W	2.4kg	11,500	
11x7E	3セル	12.6V	62A	781W	2.7kg	10,900	
12x6E	3セル	12.6V	66A	832W	2.8kg	10,400	
12x8E	2セル	8.4V	42A	353W	1.9kg	7,500	
	3セル	12.6V	75A	945W	2.9kg	9,300	

E : 電動用 For Electric

OMA-3820-960 1.2m~1.5mクラスの電動アクロ機等							
適合ESC OCA-170HV,OCA-150							
プロペラ(DxP) Propeller	Li-Poセル数 LiPo cell	電圧(V) voltage	電流(A) current	電力(W) wattage	推力(kg) thrust	回転数(rpm) r.p.m	
11x5.5E	3セル	12.6V	31A	391W	1.9kg	10,100	
11x7E	3セル	12.6V	37A	466W	2.1kg	9,750	
11x8.5E	3セル	12.6V	44A	554W	2.1kg	9,350	
11x10E	3セル	12.6V	49A	617W	2.0kg	9,100	
11x4.7SF	3セル	12.6V	44A	554W	2.2kg	9,400	
11x7SF	3セル	12.6V	59A	743W	2.7kg	8,540	
12x6E	3セル	12.6V	40A	504W	2.4kg	9,650	
12x6SF	3セル	12.6V	66A	832W	2.4kg	8,280	
12x8E	3セル	12.6V	49A	617W	2.5kg	9,170	
12x10E	3セル	12.6V	66A	832W	2.0kg	8,050	
13x6.5E	3セル	12.6V	50A	630W	2.8kg	9,040	
13x8E	3セル	12.6V	56A	706W	2.9kg	8,730	
13x10E	3セル	12.6V	65A	819W	2.7kg	8,120	
14x7E	3セル	12.6V	61A	769W	3.1kg	8,520	
14x10E	3セル	12.6V	75A	945W	2.9kg	7,600	

SF : 電動スローフライト用 For Electric Slow Flight E : 電動用 For Electric

モーター仕様表		Motor Specifications Charts			
項目	Item	単位: unit	OMA- 3825-750-W	OMA- 3820-960	OMA- 3820-1200-W
極数	Poles		14	14	14
重量	Weight	g	195	160	160
リード線長さ	Wire length	mm	90	90	90
リード線太さ	Wire gauge		15AWG	17AWG	17AWG
コネクタ凸	Male connector	mm	3.5	3.5	3.5
定格電圧	Rated voltage	V	14.8	11.1	11.1
定格電流 (3分)	Rated current (3 minutes.)	A	40	40	40
最大電流 (5秒)	Maximum current (5 seconds)	A	75	70	75
無負荷電流	No-load current	A	1.5/10V	1.7/10V	1.9/10V
相間抵抗	Phase resistance	mΩ	31.0	26.7	21.4
相間インダクタンス	Phase Inductance	μH	21.0	15.3	11.5
最大効率	Maximum efficiency	%	85以上	80以上	85以上
KV値	KV	rpm/V	750	960	1200
巻き数	Turns	T	12	12	10

\*重量(コネクタ&リード込) Weight (wire included)

モーターサイズ表 Dimensions Chart

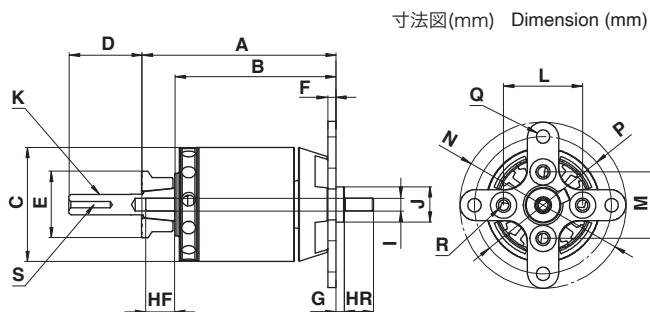

機種 Model	A	B	C	D	E	F	G	HF	HR	I	J	K	L	M	N	P	Q	R	S
OMA-3825-750-W	65.5	51.0	∅37.5	25.0	∅22.0	3.0	1.0	11.5	11.5	∅5	∅9.5	M6x0.75	25.0	25.0	∅50.0	∅43.0	∅3.1	M3x0.5	M3x0.5
OMA-3820-960	61.0	46.5	∅37.5	25.0	∅22.0	3.0	1.0	11.5	—	∅5	∅9.5	M6x0.75	25.0	25.0	∅50.0	∅43.0	∅3.1	M3x0.5	M3x0.5
OMA-3820-1200-W	61.0	46.5	∅37.5	25.0	∅22.0	3.0	1.0	11.5	11.5	∅5	∅9.5	M6x0.75	25.0	25.0	∅50.0	∅43.0	∅3.1	M3x0.5	M3x0.5

■ 付属品(共通)

- プロペラアダプター 一式
- バナナゴールドコネクタ(メス)
- バックマウント 一式
- ヒートシュリンクチューブ

Code No.51014010  
**OMA-5025-375** (シルバー)  
 ¥17,798 (税抜/¥16,180)



Code No.51013010  
**OMA-5020-490** (シルバー)  
 ¥16,885 (税抜/¥15,350)



Code No.51020160  
**OMA-5015-650**  
 ¥15,752 (税抜/¥14,320)



**OMA-5025-375** 4st91クラス 2st50クラス飛行機用  
 適合ESC OCA-1100HV,OCA-170HV,OCA-280

プロペラ(DxP) Propeller	Li-Poセル数 LiPo cell	電圧(V) voltage	電流(A) current	電力(W) wattage	推力(kg) thrust	回転数(rpm) r.p.m
14x8	6セル	25.2V	36A	907W	3.7kg	8,400
	7セル	29.4V	47A	1,382W	4.8kg	9,570
14x10	6セル	25.2V	40A	1,008W	4.3kg	8,100
	7セル	29.4V	54A	1,588W	5.6kg	9,300
15x8E	6セル	25.2V	39A	983W	4.5kg	8,200
	7セル	29.4V	52A	1,529W	5.8kg	9,300
15x10E	6セル	25.2V	45A	1,134W	5.4kg	8,000
	7セル	29.4V	64A	1,882W	6.9kg	9,100
16x8E	6セル	25.2V	47A	1,184W	5.2kg	8,000
	7セル	29.4V	64A	1,882W	6.7kg	9,000
16x10E	6セル	25.2V	56A	1,411W	6.2kg	7,800
	7セル	29.4V	71A	2,087W	7.3kg	8,500
16x12E	5セル	21.0V	56A	1,176W	5.0kg	6,400
	6セル	25.2V	78A	1,966W	6.3kg	7,200
17x8E*	5セル	21.0V	44A	924W	3.9kg	6,500
	6セル	25.2V	62A	1,562W	5.2kg	7,600

E:電動用 For Electric ※17x8E\*使用プロペラは\*XOARを使用 17x8E propeller used is XOAR.

**OMA-5020-490** 4st70クラス 2st40~50クラス飛行機用  
 適合ESC OCA-1100HV,OCA-170HV,OCA-280

プロペラ(DxP) Propeller	Li-Poセル数 LiPo cell	電圧(V) voltage	電流(A) current	電力(W) wattage	推力(kg) thrust	回転数(rpm) r.p.m
14x7E	5セル	21.0V	33A	693W	3.5kg	8,600
	6セル	25.2V	47A	1,184W	4.8kg	10,000
14x8	5セル	21.0V	47A	987W	3.4kg	8,080
	6セル	25.2V	64A	1,613W	5.2kg	9,900
14x10	5セル	21.0V	50A	1,050W	4.3kg	8,100
	6セル	25.2V	70A	1,764W	5.8kg	9,400
15x8E	5セル	21.0V	49A	1,029W	4.5kg	8,200
	6セル	25.2V	70A	1,764W	5.9kg	9,400
15x10E	4セル	16.8V	37A	622W	3.6kg	6,600
	5セル	21.0V	57A	1,197W	5.2kg	7,900
16x8E	4セル	16.8V	39A	655W	3.5kg	6,600
	5セル	21.0V	59A	1,239W	5.1kg	7,900
16x10E	4セル	16.8V	46A	773W	4.1kg	6,400
	5セル	21.0V	68A	1,428W	5.9kg	7,600
16x12E	4セル	16.8V	62A	1,042W	4.4kg	6,000
	4セル	16.8V	50A	840W	3.6kg	6,300
17x8E*	5セル	21.0V	75A	1,575W	5.0kg	7,500

E:電動用 For Electric ※17x8E\*使用プロペラは\*XOARを使用 17x8E propeller used is XOAR.

Code No.51012910  
**OMA-5010-810**  
 ¥14,850 (シルバー)  
 (税抜/¥13,500)



**OMA-5015-650** 4スト 62クラスの機体  
 適合ESC OCA-1100HV,OCA-170HV,OCA-280

プロペラ(DxP) Propeller	Li-Poセル数 LiPo cell	電圧(V) voltage	電流(A) current	電力(W) wattage	推力(kg) thrust	回転数(rpm) r.p.m
12x10E	4セル	16.8V	55.0A	924W	2.3kg	8,690
13x6.5E	4セル	16.8V	38.5A	647W	3.0kg	9,320
13x8E	4セル	16.8V	45.0A	756W	3.1kg	9,050
13x10E	4セル	16.8V	67.5A	1,134W	2.8kg	8,330
14x7E	4セル	16.8V	49.5A	832W	3.4kg	8,950
14x10E	4セル	16.8V	63.0A	1,058W	3.6kg	8,480
15x7E	4セル	16.8V	66.5A	1,117W	4.3kg	8,340
15x8E	4セル	16.8V	67.5A	1,134W	4.2kg	8,270

E:電動用 For Electric

**OMA-5010-810** 4スト 52クラスの機体  
 適合ESC OCA-170HV/OCA-280

プロペラ(DxP) Propeller	Li-Poセル数 LiPo cell	電圧(V) voltage	電流(A) current	電力(W) wattage	推力(kg) thrust	回転数(rpm) r.p.m
12x8E	4セル	16.8V	51A	857W	3.2kg	10,300
12x10E	3セル	12.6V	54A	680W	1.7kg	7,380
13x6.5E	4セル	16.8V	55A	924W	3.7kg	10,150
13x8E	4セル	16.8V	62A	1,042W	3.7kg	9,930
13x10E	4セル	16.8V	78A	1,310W	3.6kg	9,370
14x7E	4セル	16.8V	70A	1,176W	4.0kg	9,660
14x10E	3セル	12.6V	54A	680W	2.7kg	7,380

E:電動用 For Electric

表中の電流、電力、推力、回転数データはテストベンチ上で定電圧電源(1セル=4.2Vとして設定)を使用して測定したデータです。実際にモデルに搭載しバッテリーを使用した場合には表記のデータとは異なる事があります。表記のデータはESC選択時の目安とお考えください。

■ 付属品(共通)

プロペラアダプター 一式 バナナゴールドコネクター(メス)  
 バックマウント 一式 ヒートシュリンクチューブ

■ モーターサイズ表 Dimensions Chart

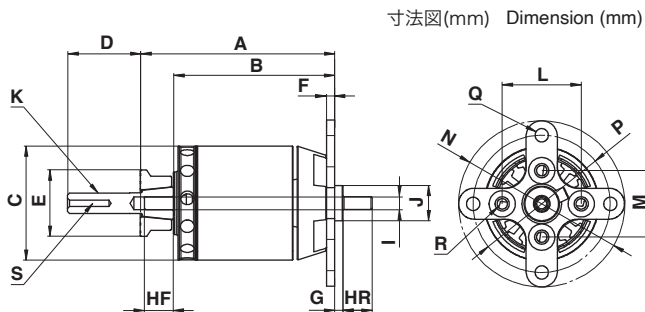

機種 Model	A	B	C	D	E	F	G	HF	HR	I	J	K	L	M	N	P	Q	R	S
OMA-5025-375	78.0	61.5	∅50.0	34.0	∅27.0	4.0	1.0	11.5	—	∅6	∅9.0	M8x1.0	30.0	30.0	∅68.0	∅58.0	∅4.1	M4x0.7	M3x0.5
OMA-5020-490	72.5	56.0	∅50.0	34.0	∅27.0	4.0	1.0	11.5	—	∅6	∅9.0	M8x1.0	30.0	30.0	∅68.0	∅58.0	∅4.1	M4x0.7	M3x0.5
OMA-5015-650	68.0	51.5	∅50.0	34.0	∅27.0	4.0	1.0	11.5	—	∅6	∅9.0	M8x1.0	30.0	30.0	∅68.0	∅58.0	∅4.1	M4x0.7	M3x0.5
OMA-5010-810	63.0	46.5	∅50.0	34.0	∅27.0	4.0	1.0	11.7	—	∅6	∅9.0	M8x1.0	30.0	30.0	∅68.0	∅58.0	∅4.1	M4x0.7	M3x0.5

■ モーター仕様表 Motor Specifications Charts

項目	Item	単位: unit	OMA-5025-375	OMA-5020-490	OMA-5015-650	OMA-5010-810
極数	Poles		14	14	14	14
重量	Weight	g	405	350	295	234
リード線長さ	Wire length	mm	125	110	110	110
リード線太さ	Wire gauge		∅0.38x20	∅0.38x20	∅0.38x20	∅0.38x16
コネクタ凸	Male connector	mm	4.0	4.0	4.0	4.0
定格電圧	Rated voltage	V	25.9	22.2	14.8	14.8
定格電流(3分)	Rated current (3 minutes.)	A	50	50	50	45
最大電流(5秒)	Maximum current (5 seconds)	A	90	90	85	80
無負荷電流	No-load current	A	2.0/10V	1.5/10V	1.5/10V	1.8/10V
相間抵抗	Phase resistance	mΩ	27.5	23.0	20.0	24.5
相間インダクタンス	Phase Inductance	μH	43.0	33.0	25.0	27.4
最大効率	Maximum efficiency	%	85以上	85以上	85以上	85以上
KV値	KV	rpm/V	375	490	650	810
巻き数	Turns	T	16	16	16	20

\*重量(コネクタ&リード込) Weight (wire included)

## F3A競技用モーターリダクション/ダイレクトモーター



**OMR-4043-165** Code No.51031000 ¥92,906 (税抜/¥84,460)

前モデルから減速比を6.73:1から7.03:1へ変更。172 IIでは負荷が大きく回しきれなかった22インチサイズのプロペラに対応し、よりゆったりとした等速感のあるフライトを実現します。従来の21インチサイズのプロペラも使用可能であり、減速比が変わった事で全体的にマイルドな出力特性になっています。

また、ベルトは前モデル同様に1段目を9mm、2段目を11mmとし、よりマイルドな音を実現する防振ゴムの構造を継承しています。

適合機体：F3A機並びにLi-Poバッテリー10セル対応の飛行機

動力電源：Li-Po 10セル (42V)が最適

適合ESC：OCA-1100HV

ブラシレスモーター  
**OMA-4043-1160**  
Code No.51020140  
¥43,054 (税抜/¥39,140)



リダクションユニット  
**RU-03** Code No.51030000  
¥62,315 (税抜/¥56,650)



**OMR-4043-172 II** Code No.51020260 ¥90,200 (税抜/¥82,000)

生産は終了しました。在庫限りの販売になります。

初代モデルに比べリダクションベルトのサイズアップ。2段目のリダクションベルトの幅を1サイズアップ(9mm→11mm)し、これにより歯飛びに対して強くなりました。またフローティングの構造が、一般的なOリングを使用したものから、専用の防振ゴムを使用した構造に変更され、これにより、飛行中の高周波的な音が消され、さらにマイルドなサウンドとなりました。

適合機体：F3A機並びにLi-Poバッテリー10セル対応の飛行機

動力電源：Li-Po 10セル (42V)が最適

適合ESC：OCA-1100HV

リダクションユニット  
**RU-02** Code No.51020270  
¥62,315 (税抜/¥56,650)

生産は終了しました。  
在庫限りの販売になります。



**OMA-6030-220** Code No.51021000 ¥77,044 (税抜/¥70,040)

弊社F3A競技用モーターリダクションOMR-4043-172との互換性を持たせたφ78mmフロントマウントを標準装備とした、メンテナンスが容易なダイレクトドライブモーターで、F3Aフライトフォーリングにマッチしたパワーソース選択が可能になりました。また他社製モーターとの換装を容易に行えるφ48mmフロントマウントも付属しました。

付属品：フロントマウント (φ48mm/φ78mm モータ取付済み)  
リアサポーター プロペラワッシャセット

適合機体：F3A機並びにLi-Poバッテリー10セル対応の飛行機

動力電源：Li-Po 10セル (42V)が最適

適合ESC：SW周波数が8kHz又は16kHzの仕様の物のみで使用可能。

※当社ESC OCA-1100HVはSW周波数が32kHz仕様の為、使用できません

## 58シリーズ 3D/F3C競技専用ヘリコプター用ブラシレスモーター



生産は終了しました。在庫限りの販売になります。

700-800クラスヘリコプター用 3D対応  
**OMH-5825-520**  
Code No.51020210 ¥53,680 (税抜/¥48,800)  
KV値:520KV RPM/Volt 重量:525g



生産は終了しました。在庫限りの販売になります。

700-800クラスヘリコプター用 F3C対応  
**OMH-5830-490**  
Code No.51020180 ¥56,430 (税抜/¥51,300)  
KV値:490KV RPM/Volt 重量:600g



ALIGN/GOBLIN等対応

生産は終了しました。  
在庫限りの販売になります。

**OMH-5830-490**用  
ロングシャフト50mm  
Code No.74004141  
¥4,367 (税抜/¥3,970)

# Motor Controller

## 確実にポテンシャルを引き出すO.S.ブラシレスモーターコントローラー(ESC)

### OCA-2シリーズ

#### OCA-2シリーズの特徴

OCA-2シリーズは全機種に自動進角機能搭載。自動進角により使用モーターに合わせた進角量の設定が不要になり、標準的な固定進角と比べて低回転からのスムーズな加速と最大回転数のアップを実現します。また、進角量が回転数に応じて適切になるため、消費電流が下がり、より長時間のフライトが可能となります。しかしパイロットによっては、自動進角のフィーリングが合わない場合もありますので、このような場合への対応として、3段階で選択可能な半自動モード、および一般的な2種類の固定モードを装備しています。

また、ヘリコプターでの使用時に便利なガバナー機能も搭載しました。これらの設定は、付属のプログラミングカード(※OCP-2)で行います。BECにはスイッチング方式を採用することにより、動力用バッテリーからサーボ用電源(5.5V)への電圧変換効率をアップ。回路温度の上昇を抑えることができるため、信頼性の向上とプラスαの飛行時間を実現しました。

- ※ 付属のプログラムカード(OCP-2)を本体に接続して詳細設定が簡単操作で可能。
- ※ 低電圧カット：コントロールを失ったり、セルの過放電によるダメージを発生させる恐れのある電圧になる前にモーターを停止。
- ※ バッテリーのセル数(LiPo時)は自動認識します。
- ※ 2種類のSW周波数(8kHz/16kHz)の選択により幅広いモーターに対応可能。
- ※ ヘリ用ガバナー搭載。
- ※ BEC出力：受信機用電源をESCから供給。高効率BEC採用

#### OCA-280 プログラムカード付



自動進角機能搭載

(飛行機/ヘリ用)  
(2s~6sLiPo対応)

Code No.52020081  
¥14,278 (税抜/¥12,980)

#### OCA-260 プログラムカード付



自動進角機能搭載

(飛行機/ヘリ用)  
(2s~6sLiPo対応)

Code No.52020061  
¥11,220 (税抜/¥10,200)

#### OCA-240 プログラムカード付



自動進角機能搭載

(飛行機/ヘリ用)  
(2s~6sLiPo対応)

Code No.52020041  
¥8,613 (税抜/¥7,830)

#### OCA-230 プログラムカード付



自動進角機能搭載

(飛行機/ヘリ用)  
(2s~4sLiPo対応)

モーター側  
φ3.5メスコネクター付

Code No.52020031  
¥7,370 (税抜/¥6,700)

#### ●対応モーター

**飛行機用：**飛行機用としてご使用の場合、最大電流が規格を超えないモーターとプロペラの選定を推奨します。

OCA-260はO.S.モーター、OMA-3820/OMA-3825/OMA-5010の各シリーズを推奨します。

OCA-280はOMA-5010/OMA-5020/OMA-5025を推奨します。ただし、このモーター+ESCを選択する場合にも、最大電流がESCの最大電流を超えないようにしてください。

**ヘリ用：**ヘリ用としてご使用の場合、最大電流が50A(OCA-260)/70A(OCA-280)を超えないモーターとヘリの選定を推奨します。

#### ●対応モーター

**飛行機用：**飛行機用としてご使用の場合、最大電流が規格を超えないモーターとプロペラの選定を推奨します。

飛行機用としてはOSモーターOMA-2810-1250/OMA-2815-1100(OCA-230)またはOMA-2820-950/OMA-3805-1200/OMA-3810-1050/OMA-3815-1000(OCA-240)を推奨します。ただし、このモーターを選定の場合にも、プロペラの選定には注意し、最大電流が30A(OCA-230)/40A(OCA-240)を超えないようにしてください。

**ヘリ用：**ヘリ用としてご使用の場合、最大電流が20A(OCA-230)/35A(OCA-240)を超えないモーターとヘリの選定を推奨します。

#### 簡単な操作で プログラム設定可能。

プログラムカードOCP-2はESCのパラメーターを簡単に設定する事が出来ます。ESC付属のプログラムカードは専用品です。他と互換性は有りません。

Code No.52620001

※OCA-2シリーズはマルチコプターにはご使用できません。

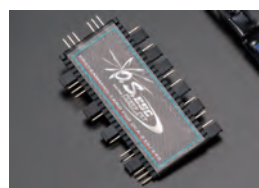

#### ●設定項目 OCP-2で設定できる項目は下記のとおりです。

1. バッテリータイプの設定
2. カットオフセル電圧の設定
3. カットオフタイプの設定
4. スタート パワーの設定
5. アクセレーションの設定
6. PWM周波数の設定
7. ブレーキタイプの設定
8. ローテーションの設定
9. ガバナーモードの設定
10. アドバンスタイミングの設定

## OCA-1シリーズ

### OCA-1シリーズの特徴

O.S.製ブラシレスモーターはもちろん、様々なブラシレスモーターに対応するESCをラインナップしています。高性能パワーFETの採用はもちろん、種々の機能を装備することで、ブラシレスモーターのポテンシャルを確実に引き出します。

- ※OCP-1(ESCプログラマー：別売)により、詳細設定を簡単操作で行えます。
- ※スタート保護：スタート時の不意のモーター回転を防止します。
- ※低電圧カットオフ：バッテリー電圧の低下によるコントロール不能や過放電によるセルのダメージを防ぎます。
- ※無信号時カットオフ：受信機からの信号が無い場合、モーター出力をカット。

- ※過熱保護：過負荷による異常温度上昇時、モーター出力を抑えFETを保護。
- ※バッテリーセル数自動認識：接続されるバッテリーセル数を自動認識。
- ※OPTO：モーターと受信機側を電気的に分離し、モーターノイズの影響を軽減。(OCA-170HV/OCA-1100HV)
- ※アンチスパーク機能内蔵。(OCA-170HV/OCA-1100HVのみ)
- ※BEC出力：受信機および周辺機器用電源を装備。(OCA-150のみ)

#### OCA-1100HV アンチスパーク内蔵ESC



Code No.52012100  
**¥26,741** (税抜/¥24,310)  
 生産は終了しました。在庫限りの販売になります。

#### OCA-170HV アンチスパーク内蔵ESC



Code No.52012070  
**¥20,966** (税抜/¥19,060)  
 生産は終了しました。在庫限りの販売になります。

#### OCA-150 ヘリ用ガバナ機能搭載



Code No.52010050  
**¥12,694** (税抜/¥11,540)  
 生産は終了しました。在庫限りの販売になります。

### OCP-1 生産は終了しました。在庫限りの販売になります。



Code No.52610001  
**¥4,312** (税抜/¥3,920)

【注意】使用するセル数またはプロペラによっては、ESCの容量以上の電流が流れます。詳細はO.S.モーターの説明書内、プロペラデータ表を参照してください。

OCA-1シリーズESC専用プログラマー。  
 モデルの特性に合わせて、短時間で確実に設定可能。  
 対応ESC：OCA-150/OCA-170HV/OCA-1100HV

### ●設定項目

OCP-1で設定できる項目は下表のとおりです。

設定項目 (モデルタイプ：HELI/AIR)	
①バッテリータイプの選択	⑩エアブレーキ機能のタイプ選択 (AIRのみ)
②カットオフ電圧の設定	⑪エアブレーキ機能のON/OFF (AIRのみ)
③カットオフタイプの選択	⑫モーター極数の設定
④モーター回転方向の選択	⑬ギヤ比の設定
⑤進角の設定	⑭最大回転数表示
⑥アクセラレーションの設定	⑮平均回転数表示
⑦スタートパワーの設定	⑯設定データの書き込み
⑧ガバナレスポンスの設定 (HELIのみ)	⑰設定データの読み出し
⑨ガバナ機能のON/OFF (HELIのみ)	⑱設定データのバックアップ

### OCA-2シリーズ

	OCA-230	OCA-240	OCA-260	OCA-280
負荷電流 (ピーク)	30A (35A 5秒)	40A (50A 5秒)	60A (70A 5秒)	80A (100A 5秒)
BEC出力	5.5V, 3A(ピーク4A)	5.5V, 3A(ピーク5A)	5.5V, 4A(ピーク5A)	
寸法	45 x 25 x 12 mm	75 x 28 x 12 mm	76x40x21mm (配線を除く)	76x40x23mm (配線を除く)
重量	25 g	45 g	80g (コネクターを除く)	88g (コネクターを除く)
セル数	6-12 Ni-Cd/Ni-MH, 2-4 Li-po		6-18 Ni-Cd/Ni-MH, 2-6 Li-po	
パラメータ設定	本体/プログラムカード (付属) にて設定可能			
保護機能	スタート保護/低電圧カットオフ/無信号時カットオフ/過熱保護			
PWM周波数	8-16 kHz			

### OCA-1シリーズ

	OCA-150	OCA-170HV	OCA-1100HV
負荷電流 (ピーク)	50A (60A 5秒)	70A (85A 5秒)	100A (150A 5秒)
BEC出力	5.5V, 3A(ピーク5A)		
寸法	50 x 25x 10 mm	78x 29x 14 mm	73.4x 56x 31 mm
重量	52g	89g	124g
セル数	6-18 Ni-Cd/Ni-MH, 2-6 Li-po	14-36 Ni-Cd/Ni-MH, 4-12 Li-po	
パラメータ設定	本体/OCP-1 ESCプログラマー (別売) にて設定可		
保護機能	スタート保護/低電圧カットオフ/無信号時カットオフ/過熱保護		
PWM周波数	32 kHz		

# PARTS & ACCESSORIES

O.S. GENUINE  
High-Quality  
PARTS

エンジンを知り尽くしたO.S.がリリースするアクセサリパーツ群。  
純正だけにエンジンとの相性も抜群です。

## ラジアルマウント セット RADIAL MOTOR MOUNTS

O.S.エンジンの性能をフルに発揮するためのラジアルマウントセットです。  
取付面は完全平面加工、正立、横積、倒立どちらでも使いやすいように設計、  
しかも強度と軽さを両立しています。

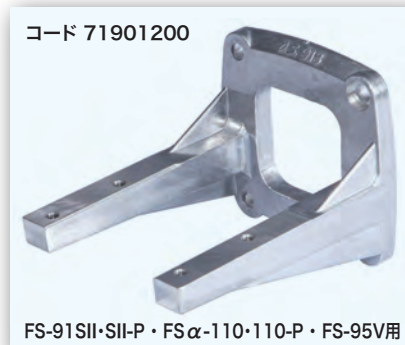

### ■付属品

- エンジン取付ねじ
- エンジン取付ねじ用ワッシャー
- マウント取付ねじ
- マウント取付ねじ用ワッシャー
- マウント取付ナット

\*表示価格は消費税込です。

品名コード	適合エンジン	価格	寸法(mm)			
			A	B	C	D
71909310	15LA・15LA-S	¥1,320	33.0	14.4	24.0	30.0
71909410	10LA・11CZ-A・15CV-A	¥1,320	31.5	11.0	26.0	30.0
71908100	25LAII・25LA・25LA-S	¥1,452	36.0	14.0	28.0	35.0
71908410	25・35AX・25FXII・25FX・32SX	¥1,452	38.0	15.0	32.5	35.0
71906200	40・46LA	¥2,101	40.5	17.5	34.0	39.6
71913000	FS-52S・FSα-56II・FS-62V	¥2,233	44.0	17.5	42.5	42.0
71913100	40・46FX・50SX・46AXII・55AX	¥2,101	44.0	17.5	36.0	42.0
71905200	65LA・61・91FX・65・75・95AX	¥2,497	52.0	25.0	37.0	45.3
71905010	FL-70・FS-70U・FSα-72II	¥2,497	45.0	20.0	51.0	45.3
71905030	FS-70SII・FSα-81・81-P	¥2,497	50.0	21.0	51.0	45.3
71901200	FS-91SII・SII-P・FSα-110・110-P・FS-95V	¥2,618	52.0	25.0	53.0	48.0
71904200	FS-120SII・120S-E・120AX・120AX-BE・FS-200S・FSα-155-P	¥3,421	58.0	25.0	56.0	53.7
71904400	GF30・GF30II	¥4,081	60.0	25.0	57.5	右図参照
71910100	IL-300	¥17,204	72.0	80.0	53.0	76x90

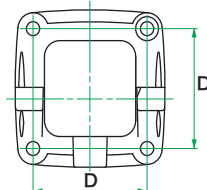
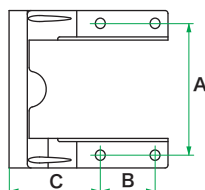

### コード 71904400

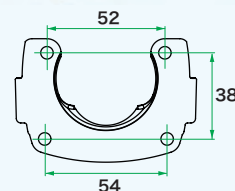

GF30・GF30II用

## 爪付ナット(10個入) / 鬼目ナット(6個入) BLIND NUTS(10pcs.) / FANG NUTS(6pcs.)

ラジアルマウントなどを防火壁に取り付ける時に、この爪付ナットや鬼目ナットを使用するとラジアルマウントを確実に取り付ける事ができます。



- 鬼目ナット M3 (79870031) ¥341 (税抜/¥310)
- 爪付ナット M4 (79870040) ¥341 (税抜/¥310)
- M5 (79870050) ¥341 (税抜/¥310)

## ノルトロック ワッシャー(10組入) LOCK WASHER(10sets)

ノルトロックワッシャーは内側にクサビ形状、外側には放射状にリブが付けられています。そのため、2枚のノルトロックワッシャーを組み合わせることで、強力な効果が発揮されます。



- M3 (55500002) ¥924 (税抜/¥840)
- M4 (55500003) ¥924 (税抜/¥840)
- M5 (55500004) ¥924 (税抜/¥840)
- M6 (55500005) ¥924 (税抜/¥840)

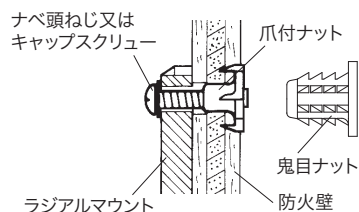
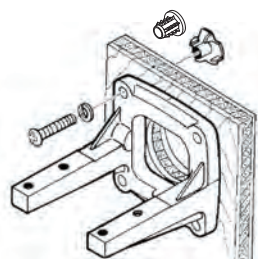

ボルトを締め付けると、リブが締め付け物やナットに食い込み、ボルトナットのゆるみはクサビの作用効果で吸収されるので、ボルトの張力はかえって増大されます。内側のクサビの高さは、ねじピッチより大きく設計されているので、激振にもナットがひと山以上ゆるむ、という事はありません。なお取り外しも簡単で、再使用もできます。  
貫通穴には上下2組ワッシャーを使用すれば効果は倍増されます。この場合、締め付け時には一方のナットを固定してください。

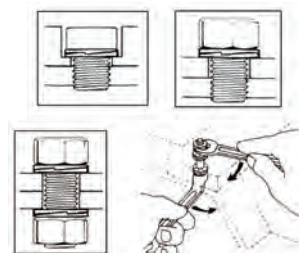

## スピナー用 ロックナット セット (M4) (M5) PROPELLER LOCKNUT SET FOR SPINNER

スピナー取付用として特別に開発された専用ロックナットで、特にプロペラの緩みには十分注意を払わなければならない、2/4サイクルエンジンに安心してご使用頂けます。

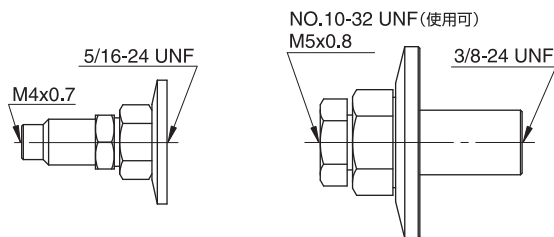

\*表示価格は消費税込です。

品名コード	サイズ	適合エンジン	価格
45810200	1/4"-M4	FS-52S・FL-70・FS $\alpha$ -56II・72II・FS-62V	¥1,320
45810300	1/4"-M5	FS-52S・FL-70・FS $\alpha$ -56II・72II・FS-62V	¥1,320
45910200	5/16"-M4	FS-70SII・91SII・FS-120S Series・200S・91FX・75AX 120AX・FS $\alpha$ -81・81-P・110・110-P・155-P・FS-95V・GT33	¥1,584
45910300	5/16"-M5	FS-70SII・91SII・FS-120S Series・200S・FS-95V FS $\alpha$ -81・81-P・110・110-P・155-P・GT22・GT33	¥1,584
46110200	5/16"-M5(L)	FT-120II・FT-160・FF-320	¥2,233
29310110	3/8"-M5(S)	BGX-1・160FX・108FSR(BX-1)・FR7-420	¥1,584
46210300	3/8"-M5(L)	FT-240・FT-300・FR5-300	¥2,233

■スピナー取付用として先端にM4又はM5のねじが加工されています。

## M5スタンドオフ エンジンマウント(GT33/55/60・GF40用) M5 STAND OFF ENGINE MOUNTS

このパーツを使用することにより、エンジンと防火壁からの距離を搭載する機体により、1/4インチ(約6.4mm)刻みに細かく調整することが出来ます。



品名コード	サイズ	価格
74003510	1/4" (6.4mm)	¥1,716 (税抜/¥1,560)
74003520	1/2" (12.7mm)	¥1,837 (税抜/¥1,670)
74003530	3/4" (19.1mm)	¥1,980 (税抜/¥1,800)
74003540	1" (25.4mm)	¥2,233 (税抜/¥2,030)
74003550	1-1/4" (31.8mm)	¥2,497 (税抜/¥2,270)
74003560	1-1/2" (38.1mm)	¥2,618 (税抜/¥2,380)
74003570	1-3/4" (44.5mm)	¥2,761 (税抜/¥2,510)
74003580	2" (50.8mm)	¥2,893 (税抜/¥2,630)

## スピナーナット SPINNER NUTS

スケール機からスタント機まで幅広く対応。確実に締め付けられ、スターターも使用出来ます。しかもデザイン的に優れた使いやすいアルミ合金製スピナーナットです。



■4サイクルエンジンには使用しないでください。 \*表示価格は消費税込です。

品名コード	サイズ	適合エンジン	価格
20824005	M5	10FP・10LA・11CZ-A・15LA	¥341
23024008	1/4"-28	25LAII・25FXII・RE・25・35AX	¥473
23024009	1/4"-28(L)	20~50・RE・46AXII・55AX	¥539
45024000	5/16"-24	60FP・61FX・65LA・65AX	¥737

## サイレンサー エクステンションアダプター SILENCER EXTENSION ADAPTORS

サイレンサーをエンジンから離して取り付けることができます。

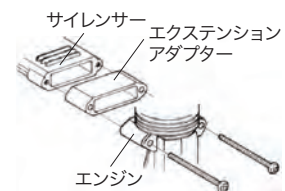
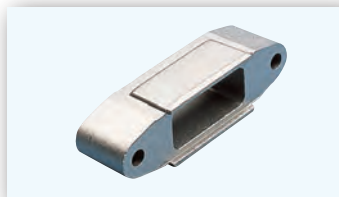

\*表示価格は消費税込です。

品名コード	適合サイレンサー	幅	穴ピッチ	価格
21125108	761・871	11.5	27.5	¥803
22625103	762・892・E-3080	12.5	35.0	¥803
25425600	873・E-3010・3020・3070・3071	11.5	37.0	¥1,001
22325100	E-2030・842	12.5	32.0	¥594
23325100	E-3030・843・762S	17.5	35.5	¥594
26625340	E-4010・4020・4040・4050・4051	14.5	42.0	¥1,001
26625500	E-4010・4020・4040・4050・4051(Long)	35.0	42.0	¥1,320
29122600	E-5020	46.2	48.0	¥1,584

## EXエキゾースト マニホールド EX EXHAUST HEADER PIPES



■適合エンジン  
FS-120S-E・SIII・FS $\alpha$ -155-P  
(72109200) ¥2,101 (税抜/¥1,910)  
FS-70SII・91SII・FL-70  
FS $\alpha$ -72・81・FS-95V  
(72109500) ¥2,101 (税抜/¥1,910)

■適合エンジン  
FS-120S-E・SIII・FS $\alpha$ -155-P  
(72109300) ¥2,101 (税抜/¥1,910)  
FS-70SII・91SII・FL-70  
FS $\alpha$ -72・81・FS-95V  
(72109600) ¥2,101 (税抜/¥1,910)

■必ずフレキシブル エキゾーストパイプと一緒に使用してください。

## フレキシブル エキゾーストパイプ FLEXIBLE EXHAUST PIPES



4サイクルエンジンの排気をより自由に処理できるように考えたエキゾーストパイプです。そのまま使用したりサイレンサーを取り付けて使用出来ます。

\*表示価格は消費税込です。

品名コード	名称	長さ(mm)	適合エンジン	価格
72108300	1010A	120	FS-40S・52S・FS $\alpha$ -56・FS-62V	¥2,497
72108100	1111A	120	FS-70S・91S・FL-70・FS $\alpha$ -72・81・FS-95V	¥2,365
72108110	1111B	240	FS-70S・91S・FL-70・FS $\alpha$ -72・81・FS-95V	¥3,157
72108120	1111C	170	FS-70S・91S・FL-70・FS $\alpha$ -72・81・FS-95V	¥2,761
72108200	1114A	120	FT-300	¥2,365
72108210	1114B	240	FT-300	¥3,157
72108510	1414A	120	FS-120SIII・FS $\alpha$ -155-P	¥2,497
72108520	1414B	240	FS-120SIII・FS $\alpha$ -155-P	¥3,278
72108201	A	120	FS-120S・SP・S-E	¥2,497
72108211	B	240	FS-120S・SP・S-E	¥3,278

\*生産は終了しました。在庫限りの販売になります。



## インカウル マニホールド IN-COWL EXHAUST HEADER PIPES

機体のカウリング形状によってやむをえずカウリングを切り欠いたり、サイレンサーを機体の外へ出さなければならなかった場合、このインカウルマニホールドを取り付けることにより、カウリング内部へサイレンサーを収めることが可能で、機首周りをすっきり仕上げることが出来ます。

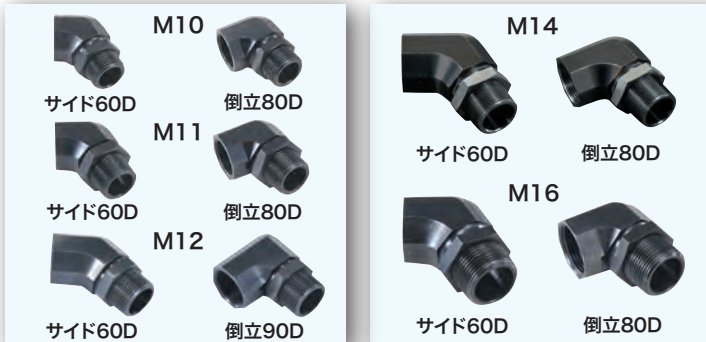

\*表示価格は消費税込です。

品名コード	名称	適合エンジン	価格
72109660	M10 サイド60D	FS-40S・52S・FSα-56・FS-62V	¥2,497
72109670	M10 倒立80D	FS-40S・52S・FSα-56・FS-62V	¥2,233
72109680	M11 サイド60D	FS-70S・91S・FSα-72・81・81-P・FS-95V	¥2,497
72109690	M11 倒立80D	FS-70S・91S・FSα-72・81・81-P・FS-95V	¥2,233
72109700	M12 サイド60D	FSα-110・110-P	¥2,497
72109710	M12 倒立90D	FSα-110・110-P	¥2,233
72109720	M14 サイド60D	FS-120S-E・SIII・FSα-155-P	¥2,893
72109730	M14 倒立80D	FS-120S-E・SIII・FSα-155-P	¥2,618
72109750	M16 サイド60D	FS-200Sシリーズ	¥2,893
72109760	M16 倒立80D	FS-200Sシリーズ	¥2,618

FS-40S/52SはFSα-56用 F-4040サイレンサー 一式が必要です。

FS-70S/91SIIIはFSα-72・81用 F-5030サイレンサー 一式が必要です。

■カウリングの大きさによってはサイレンサー本体が内部に収まらない場合があります。

## マニホールド ロックナット MANIFOLD LOCK NUTS



\*表示価格は消費税込です。

品名コード	適合エンジン	価格
*43069200	FS-30S (9mm 2個)	¥231
45626010	FS-40S・52S・FSα-56・FS-62V (10mm)	¥231
45626030	FL-70・FS-70SII・91SII・FSα-72・81・81-P・FS-95V(11mm)	¥231
45526400	FS-120S-E・FSα-110・110-P(12mm)	¥231
45526032	FS-120SIII・FSα-155-P (14mm)	¥231
44525210	FS-200S (16mm)	¥231

\*生産は終了しました。在庫限りの販売になります。

## ノーマルサイレンサー NORMAL SILENCER

### NS 55H

50/55クラスヘリ用エンジンに開発されたノーマルサイレンサーです。



■適合エンジン  
50SX-H RING Hyper・55HZ Hyper・55HZ-R  
(72149100) ¥11,110 (税抜/¥10,100)

## パワーブーストパイプ POWERBOOST PIPE

### パワーブーストパイプ55III

50SX-H、55HZヘリ用エンジンに開発されたパワーブーストパイプです。サイレンサー本体の容量UPにより、よりパワフルで静かな飛びを実現します。



■適合エンジン  
50SX-H RING  
Hyper・  
55HZ Hyper・  
55HZ-R  
(72149000)  
¥14,278  
(税抜/¥12,980)

### パワーブーストパイプ90 (3Dフライト専用)

91HZシリーズ用に開発された90クラスヘリコプター3Dフライト専用パワーブーストパイプです。ヘリコプターに要求されるアイドリリングやホバリングの安定性を確保しながら、上空飛行時に常用する回転域で優れた性能を発揮するサイレンサーです。



■適合エンジン  
91HZシリーズ  
(72145000)  
¥20,427  
(税抜/¥18,570)

生産は終了しました。  
在庫限りの販売になります。

### パワーブーストパイプ105

91HZから排気量UPされた105HZに適合したパワーブーストパイプです。特に3Dフライトで必要とする回転域で優れた出力特性を発揮します。またホバリングやアイドリリング域においても、常に安定した性能を発揮しエンジン調整が容易に行えます。



■適合エンジン  
91HZシリーズ・  
105HZ・  
105HZ-R  
(72146000)  
¥21,472  
(税抜/¥19,520)

### パワーブーストパイプGT15HZ

ヘリ用ガソリンエンジンGT15HZ専用パワーブーストパイプです。ガソリンエンジンの特性に合わせて設計、常用する回転域で優れた性能を発揮します。



■適合エンジン  
GT15HZ・  
GT15HZ600  
(72148000)  
¥18,854  
(税抜/¥17,140)

## エキゾースト ガasketセット EXHAUST GASKET SET

ヘリエンジンのサイレンサー取付面に使用します。排気漏れが防げる為、耐久性、メンテナンス性が向上します。

■適合エンジン  
50SX-H RING Hyper  
55HZ Hyper  
(72144040) (3枚入)  
¥803 (税抜/¥730)

■適合エンジン  
91HZ・105HZ・GT15HZ  
GT15HZ600  
(72145020) (2枚入)  
¥231 (税抜/¥210)

## 集合排気管

EXHAUST COLLECTOR RING & COLLECTOR PIPE

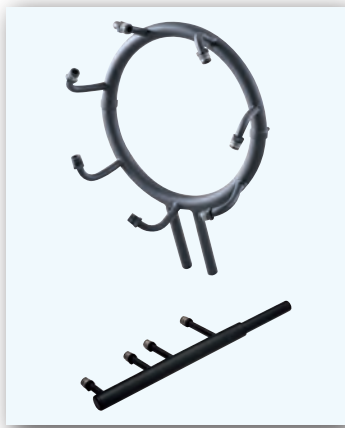

星形7気筒エンジンの排気をまとめるリング状排気管です。排気管がカウリングの中にすっぽり収まり、より高いスケール感が得られます。

■ FR7-420 星形7気筒用  
(47169000)  
¥26,180 (税抜/¥23,800)

直列4気筒エンジンの排気をまとめる排気管です。

■ IL-300 直列4気筒用  
(46569000)  
¥31,416 (税抜/¥28,560)

## ガソリン用 燃料チューブ (黄色半透明ガソリン用チューブ)

GASOLINE FUEL TUBE YELLOW

柔軟性に富み、ガソリンに対して良好な耐久性があります。黄色の半透明ですので燃料の供給状態が目視で確認できます。配管や燃料タンク内に最適です。O.S.ガソリンエンジンはもちろん、他メーカーのガソリンエンジンにも使用できます。



ガソリン用燃料チューブ イエロー S  
(28382400)  
¥1,364 (税抜/¥1,240)  
内径2.4mm×外径4.8mm 長さ1m

ガソリン用燃料チューブ イエロー M  
(28382500)  
¥1,364 (税抜/¥1,240)  
内径3.2mm×外径6.4mm 長さ1m

## スーパーフィルター (燃料缶用)

SUPER FILTERS(FOR FUEL CANS)

このスーパーフィルターは、燃料缶内部の燃料吸入口に装着し、二重の特殊フィルターで完全にゴミをシャットアウトすることが出来ます。きれいな燃料だけを模型内の燃料タンクに送ります。

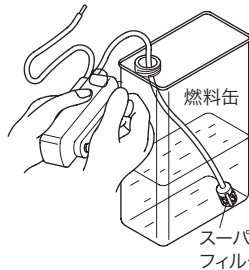

S (72403051) ¥539 (税抜/¥490)  
L (72403050) ¥660 (税抜/¥600)

## ガソリン用 燃料チューブ (フッ素ゴムチューブ)

FLUORORUBBER TUBES

耐久性、柔軟性に優れたフッ素ゴムチューブです。ガソリンの燃料タンク内にも使用可能です。使用箇所に合わせて2種類の太さからお選びいただけます。



内径φ2mm×外径φ4mm 長さ500mm  
(28382100)  
¥924 (税抜/¥840)

内径φ3mm×外径φ5mm 長さ500mm  
(28382200)  
¥1,188 (税抜/¥1,080)

## バブレス ウェイト (燃料タンク用)

NON-BUBBLE WEIGHTS(FOR FUEL TANKS)

この燃料タンクおもりを使用することで、エンジンや機体の振動と模型の姿勢変化などにより発生する泡を吸い込みにくく、息付きやエンストの原因となる泡のない燃料をエンジンに送ることが出来ます。



- 外周にはめ込まれたシリコン製Oリングにより、燃料タンク内を傷つけることがありません。
- 燃料タンク内でのおもりの腐食を防止するために全周にメッキを施しています。
- ニップルとおもり本体は、溶着してありますから外れる心配はありません。
- Sタイプは直径10mmと小型でヘリ用のサブタンクにも使用できます。

(71531000) ¥1,122 (税抜/¥1,020)  
S(71531010) ¥803 (税抜/¥730)

## ニードル延長ワイヤーセット

NEEDLE VALVE EXTENSION CABLE SET

ニードルに簡単に取り付けられる延長ワイヤーです。ノブも付属しています。

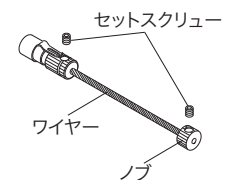

■ 適合エンジン  
10LA~BGX-1  
(72200080) ¥308 (税抜/¥280)

## 単気筒用 ブースターケーブルセット

BOOSTER CABLE SET FOR SINGLE CYLINDER

機体に内蔵された電源でプラグヒートする場合は、多気筒エンジンで一箇所にとめて、プラグヒートする場合に大変便利です。



■ ブースターケーブルセット  
(72200200) ¥1,122 (税抜/¥1,020)  
■ プラグコードセット  
(72200170) ¥803 (税抜/¥730)  
● プラグコード (72200171) ¥407 (税抜/¥370)  
● プラグターミナル (72200190) ¥407 (税抜/¥370)  
■ アースコード φ5  
(72200180) ¥473 (税抜/¥430)

■ヘリコプターには使用しないでください。

## ガソリン用 燃料フィルターS

GASOLINE FUEL FILTER S

小型ガソリン用燃料フィルターです。透明な本体部によりフィルター部に溜まったゴミのチェックが容易です。



■ 適合エンジン  
GT15・GGT10・GGT15  
GF30・GF30II  
(78300000)  
¥792 (税抜/¥720)

全長:36mm 本体長:21mm 直径φ7mm

## フライホイール FLYWHEELS

精密機械加工によって保証された優れたダイナミックバランス。機種、用途に合わせた大きさ、形状に設計されています。

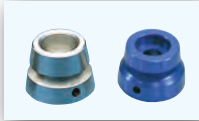

\*表示価格は消費税込です。

品名コード	名称	適合エンジン	価格
* 71801050	No.1E	18CV-RM・RM-X	¥1,584
* 71802200	No.2K	21VZ-M・21XZ-M	¥3,421
71802100	No.2J	21XM	¥1,980

\*生産は終了しました。在庫限りの販売になります。

## クランクシャフト クランプ CRANKSHAFT CLAMP

ヘリコプター用エンジンのクーリングファン等をクランクシャフトへ取り付ける場合、クランクシャフトを固定し共回りを防ぎ確実に締め付ける事が出来ます。エンジニアリングプラスチック(ポリアセタール樹脂)製のため耐油性、耐久性が高く、しかもエンジンのクランクケースやコンロッド、クランクシャフトに傷をつけることもありません。

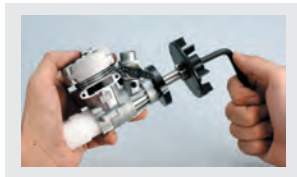

\*表示価格は消費税込です。

品名コード	名称	適合エンジン	価格
71530600	37	37SZ-H	¥924
71530400	3246	32SX-H・50SX-H・55HZ	¥1,320
71530530	91/105/GT15	91HZ・105HZ・GT15HZシリーズ	¥1,320

## キャブレター用 サーモインシュレーター FOR CARBURETOR THERMO-INSULATOR

サーモインシュレーターを取り替える場合は、キャブレター本体の接着面に残った古い接着剤や油分を取り除き、エポキシ系接着剤を使用して取り付けてください。可動部や取付け部に接着剤がはみ出したり、付着しないよう十分注意してください。

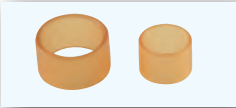

\*表示価格は消費税込です。

品名コード	適合キャブレター	価格
23781110	20K・21E・21C・21J	¥924
21982900	11L・11K・11H・H(B)・12F	¥924
27984900	61E・E-R・E-P2・60K	¥1,001

## モーター ドライブワッシャ抜き DP1 MOTOR DRIVE WASHER PULLER DP1

O.S.モーター専用のドライブワッシャを外す工具です。1台で2種類のドライブワッシャに対応し、また本体はアルミ合金の削り出し品を使用しています。

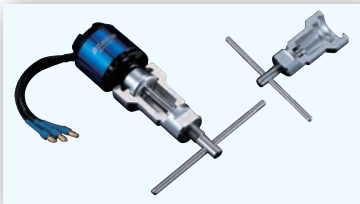

(71510010)  
¥3,278 (税抜/¥2,980)  
■適合モデル  
OMA-5025-375・5020-490  
5010-810・5015-650  
3825-750-W・3820-1200-W  
3820-960

## ロング プラグレンチ LONG SOCKET WRENCH WITH PLUG GRIP



スプリングによりプラグがレンチに固定できるので、スケール機やカー用エンジンなどの取付位置が深い場合の脱着に便利です。

(71521000) ¥902 (税抜/¥820)

## タップドリル セット TAP SETS

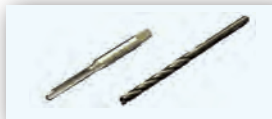

\*表示価格は消費税込です。

品名コード	サイズ	価格
72901000	M2.6	¥1,056
72901001	M3.0	¥1,056
72901002	M3.5	¥1,056
72901003	M4.0	¥1,056

## スプリングワッシャ SPRING WASHER

■3.5(黒) 20個入 (79872035) ¥275 (税抜/¥250)

## タペット調整キット VALVE ADJUSTING TOOL KIT

O.S.4サイクルエンジンは、出荷前に適切なタペットのすきまに調整してありますので、ほとんど調整の必要はありません。エンジンの部品を交換したり、調子が悪い場合のみ、タペット調整キットで点検出来ます。



(72200060)  
¥737 (税抜/¥670)

■内容

シックスネスゲージ(0.04mm・0.1mm)  
1.5mm 六角レンチ  
5mm スパナ

\*FS-62V・95V・GF30・30II・GF40・200S・200S-P  
にはM3ナット用5.5mmスパナが必要です。

## キャップスクリュー セット(各セット 10本入) CAP SCREW SET(10pcs./set)

\*表示価格は消費税込です。

品名コード	サイズ	価格
79871010	M2.6x5	¥407
79871020	M2.6x7	¥407
79871025	M2.6x8	¥407
79871030	M2.6x10	¥407
79871040	M2.6x12	¥407
79871050	M2.6x15	¥407
79871055	M2.6x18	¥407

品名コード	サイズ	価格
79871412	M4.0x12	¥407
79871415	M4.0x15	¥539
79871420	M4.0x20	¥539
79871425	M4.0x25	¥539
79871430	M4.0x30	¥539
79871440	M4.0x40	¥539

79871109	M3.0x6	¥407
79871110	M3.0x8	¥407
79871120	M3.0x10	¥407
79871140	M3.0x12	¥407
79871145	M3.0x14	¥407
79871150	M3.0x15	¥407
79871160	M3.0x16	¥407
79871180	M3.0x18	¥407
79871200	M3.0x20	¥407
79871280	M3.0x28	¥407

79871515	M5.0x15	¥660
79871520	M5.0x20	¥660
79871525	M5.0x25	¥660
79871530	M5.0x30	¥660
79871535	M5.0x35	¥660
79871540	M5.0x40	¥660
79871545	M5.0x45	¥660
79871550	M5.0x50	¥660
79871555	M5.0x55	¥660
79871560	M5.0x60	¥748
79871575	M5.0x75	¥748

79871060	M3.5x8	¥407
79871070	M3.5x10	¥407
79871080	M3.5x12	¥407
79871090	M3.5x15	¥407
79871098	M3.5x18	¥407
79871100	M3.5x20	¥407

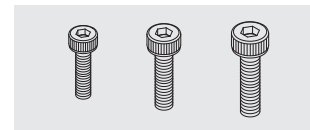



# O.S.SPEED Tシリーズ グロープラグ

**HOT**

24Kメッキされたボディが特徴的なこのプラグは標準プラグより中低速域のレスポンスが向上する特性を持っています。ここ一番大事なレースでの“勝負プラグ”として是非お使いいただきたいアイテムです。

**P3** ■Tタイプヘッドエンジン用  
21サイズ  
オフロードレーシングエンジンに最適  
71642720  
1個 ¥1,320 (税抜/¥1,200)  
18TZ, 21VZ-B V-Spec, 21XZ-B, 21XR-B, 28XZ  
O.S.SPEED B2101/B2102/B2103, 21XZ-B シリーズ  
O.S.SPEED R21GT/21XZ-GT/21VZ-B V-Spec シリーズ

**P4** ■Tタイプヘッドエンジン用  
21サイズ  
オフロードレーシングエンジンに最適  
71642730  
1個 ¥1,320 (税抜/¥1,200)  
18TZ, 21VZ-B V-Spec, 21XZ-B, 21XR-B, 28XZ  
O.S.SPEED B2101/B2102/B2103, 21XZ-B シリーズ  
O.S.SPEED R21GT/21XZ-GT/21VZ-B V-Spec シリーズ

**RP6** ■Tタイプヘッドエンジン用  
12/21サイズ  
オンロードレーシングエンジンに最適  
71642740  
1個 ¥1,320 (税抜/¥1,200)  
12XZ/12TZ/R21/21XZ-R Ver.II  
O.S.SPEED T1201/T1202/T1203/12XZ/12TZ シリーズ  
O.S.SPEED R2101/R2102/R2103/R2104/R21GT

**RP7** ■Tタイプヘッドエンジン用  
12/21サイズ  
オンロードレーシングエンジンに最適  
71642750  
1個 ¥1,320 (税抜/¥1,200)  
12XZ/12TZ/R21/21XZ-R Ver.II  
O.S.SPEED T1201/T1202/T1203/12XZ/12TZ シリーズ  
O.S.SPEED R2101/R2102/R2103/R2104/R21GT

## エンジンの性能を100%引き出す。O.S.グロープラグシリーズ

**No.6 Hot**  
71605300 ¥968 (税抜/¥880)  
■R/C飛行機用 (ブレイクイン)  
適合機種: 25FXII, 10-65LA, 46AXII  
■R/Cカー用 (ブレイクイン)  
入門者用 (ニードルセットが濃いめの走行)  
適合機種: 12TG, 15CV  
■R/Cヘリコプター用 (ブレイクイン) 32以下のエンジン  
適合機種: 32SX-H

**No.7 Medium Hot**  
71607100 ¥968 (税抜/¥880)  
■R/C飛行機用 (一般的なエンジン)  
適合機種: LA, AX, FXシリーズ  
■R/Cカー用 (一般的なエンジン)  
適合機種: 12TG, 15/18CV, 21VG, 30VG  
■R/Cヘリコプター用 (一般的なエンジン)  
適合機種: 37SZ-H, 50SX-H Hyper, 55/91HZ シリーズ, 70/91SZ-H, 91RZ-H, 105HZ シリーズ

**No.8 Medium**  
71608001 ¥968 (税抜/¥880)  
■R/C飛行機用 (一般的なエンジン)  
適合機種: LA, AX, FXシリーズ  
■R/Cカー用 (一般的なエンジン)  
適合機種: 12TG, 15/18CV, 21VG, 30VG  
■R/Cヘリコプター用 (一般的なエンジン)  
適合機種: 37SZ-H, 50SX-H Hyper, 55/91HZ シリーズ, 70/91SZ-H, 91RZ-H, 105HZ シリーズ

**No.10 Cold**  
71605100 ¥1,320 (税抜/¥1,200)  
■R/C飛行機用 (大型エンジン・60クラス以上)  
適合機種: 61/91/160FX, 75/120AX, 140RX, BGX-1  
■R/Cカー用 (ニトロ分の多い場合、焼け気味な時)  
適合機種: 12TG, 15/18CV, 21VG, 30VG  
■R/Cヘリコプター用 (ニトロ分の多い場合、焼け気味な時)  
適合機種: 37SZ-H, 50SX-H Hyper, 55/91HZ シリーズ, 70/91SZ-H, 91RZ-H, 105HZ シリーズ

**T-シリーズプラグ**  
O.S.SPEEDエンジン・XR・XZ・TZシリーズエンジンには形状の異なるヘッドが搭載しているため、専用のTシリーズプラグが必要になります。

**P3** ■Tタイプヘッドエンジン用  
21サイズ  
オフロードレーシングエンジンに最適  
71641300  
¥1,089 (税抜/¥990)  
18TZ, 21VZ-B V-Spec, 21XZ-B, 21XR-B, 28XZ  
O.S.SPEED B2101/B2102/B2103, 21XZ-B シリーズ  
O.S.SPEED 21XZ-GT/R21GT/21VZ-B V-Spec シリーズ

**P4** ■Tタイプヘッドエンジン用  
21サイズ  
オフロードレーシングエンジンに最適  
71641400  
¥1,089 (税抜/¥990)  
18TZ, 21VZ-B V-Spec, 21XZ-B, 21XR-B, 28XZ  
O.S.SPEED B2101/B2102/B2103, 21XZ-B シリーズ  
O.S.SPEED 21XZ-GT/R21GT/21VZ-B V-Spec シリーズ

**P5** ■Tタイプヘッドエンジン用  
21サイズ  
オフロードレーシングエンジンに最適  
71641500  
¥1,210 (税抜/¥1,100)  
18TZ, 21VZ-B V-Spec, 21XZ-B, 21XR-B, 28XZ  
O.S.SPEED B2101/B2102/B2103, 21XZ-B シリーズ  
O.S.SPEED 21XZ-GT/R21GT/21VZ-B V-Spec シリーズ

**RP6** ■Tタイプヘッドエンジン用  
12/21サイズ  
オンロードレーシングエンジンに最適  
71642060  
¥1,089 (税抜/¥990)  
12XZ/12TZ/R21/21XZ-R Ver.II  
O.S.SPEED T1201/T1202/12XZ/12TZ シリーズ  
O.S.SPEED R2101/R2102/R2103/R2104/R21GT

**RP7** ■Tタイプヘッドエンジン用  
12/21サイズ  
オンロードレーシングエンジンに最適  
71642070  
¥1,089 (税抜/¥990)  
12XZ/12TZ/R21/21XZ-R Ver.II  
O.S.SPEED T1201/T1202/12XZ/12TZ シリーズ  
O.S.SPEED R2101/R2102/R2103/R2104/R21GT

**RP8** ■Tタイプヘッドエンジン用  
21サイズ  
オンロードレーシングエンジンに最適  
71642080  
¥1,210 (税抜/¥1,100)  
R21/21XZ-R Ver.II O.S.SPEED 21XZ-R  
O.S.SPEED R2101/R2102/R2103/R2104

**For 4-stroke engines**

**Type F** ¥1,320 (税抜/¥1,200)  
71615009 ■4ストローク・ロータリーエンジン  
FS/FT/FF/LL/FRシリーズ

**ノーマルプラグ専用タイプ**

**R5** ¥1,089 (税抜/¥990)  
71605200 高ニトロ燃料で使用される  
カー/ボート用レーシングエンジンに最適

**バイオエタノール専用プラグ**

**BE-3** 71668100  
¥1,089 (税抜/¥990)

**ロングリーチプラグ**  
ロングリーチのエンジンに対応。O.S.エンジンを含むミディアムリーチのエンジンにご使用の際はプラグガスケットを1枚追加して入れてください。

**LC3** ■カー用 ロングリーチタイプエンジン  
12~21サイズ  
オフロードレーシングエンジンに最適  
71653000  
¥968 (税抜/¥880) 21TM-T/R 12TGシリーズ  
(プラグガスケットを1枚追加してご使用ください)

**LC4** ■カー用 ロングリーチタイプエンジン  
12~21サイズ  
オフロードレーシングエンジンに最適  
71653400  
¥968 (税抜/¥880) 21TM-T/R 12TGシリーズ  
(プラグガスケットを1枚追加してご使用ください)

**プラグガスケット 5枚**  
71690020 ¥275 (税抜/¥250)

**グローガソリン用プラグ**  
グローガソリンエンジン専用G5プラグ。電圧/1.2V、電流/2.5Aで、既存のプースターがそのまま使用可能 (※従来のグローエンジンには使用できません)

**G5** ¥1,595 (税抜/¥1,450)  
71655001 GGT10/15

**ガソリンエンジン用  
スパークプラグ**

**CM-6 (Rcexl)** 71669010  
¥847 (税抜/¥770)  
GT15・GT22・GT33・GT55・GT60  
GT120T・GF40・GT15HZ・HZ II

**CM-6 (NGK)** 71669000  
¥1,199 (税抜/¥1,090)  
GT15・GT22・GT33・GT55・GT60  
GT120T・GF40・GT15HZ・HZ II

**1/4-32 (Rcexl)** 71669020  
¥1,254 (税抜/¥1,140)  
GF30・GF30 II

ナイトロックス  
**NITRO-X**

感じて欲しいのは信頼性という見えないスペック。模型用スタンダード燃料、ナイトロックス R/C グローフェューエル。



ナイトロックスグロー燃料

**O.S.エンジンに最高の  
パフォーマンスを供給する。**



妥協を許さない緻密な開発プロセスを経て最高のパフォーマンスと信頼性を提供致します。  
REDシリーズは視認性に優れた赤色着色を採用。フライト時のタンク状況が把握しやすくなりました。タンクが露出しているフレームタイプのヘリに最適です。



用途	品名コード	製品名	容量	価格
飛行機 / ヘリコプター両用	79731401	STANDARD RED (15-18)	4L	¥4,730 (税抜 / ¥4,300)
	79731601	STANDARD RED (15-18)	16L	¥17,600 (税抜 / ¥16,000)
	79731413	POWER RED (20-18)	4L	¥5,390 (税抜 / ¥4,900)
	79731613	POWER RED (20-18)	16L	¥20,460 (税抜 / ¥18,600)
入門者向け 飛行機・ヘリ両用	79731290	SKY MASTER 20 (青)	2L	¥2,750 (税抜 / ¥2,500)
	79731490	SKY MASTER 20 (青)	4L	¥4,730 (税抜 / ¥4,300)
ヘリコプター専用	79731440	HELI SPECIAL 15 (青)	4L	¥4,730 (税抜 / ¥4,300)
	79731640	HELI SPECIAL 15 (青)	16L	¥17,600 (税抜 / ¥16,000)
オンロードカー用	79732200	ON ROAD 16	2L	¥2,420 (税抜 / ¥2,200)
	79732400	ON ROAD 16	4L	¥4,620 (税抜 / ¥4,200)
	79732210	ON ROAD 20	2L	¥2,640 (税抜 / ¥2,400)
	79732410	ON ROAD 20	4L	¥4,840 (税抜 / ¥4,400)
	79732220	ON ROAD 25	2L	¥2,860 (税抜 / ¥2,600)
	79732420	ON ROAD 25	4L	¥5,390 (税抜 / ¥4,900)
オフロードカー用	79732230	OFF ROAD 30	2L	¥3,300 (税抜 / ¥3,000)
	79732430	OFF ROAD 30	4L	¥6,050 (税抜 / ¥5,500)
オンロード / オフロードカー両用	79732240	Field Master 20	2L	¥2,640 (税抜 / ¥2,400)
	79732440	Field Master 20	4L	¥4,840 (税抜 / ¥4,400)

**O.S. SPEED**

# O.S. SPEED RACING PERFORMANCE PARTS

チューンドサイレンサー TUNED SILENCER

<b>TB01 EFRA2042 (T-2060SC WN)</b> 72106130 ¥11,330 (税抜 / ¥10,300)  1/8オフロードバギー・トラギー / 1/8オンロードGT	<b>TB02 EFRA2089 (T-2090SC)</b> 72106190 ¥11,330 (税抜 / ¥10,300)  1/8オフロードバギー・トラギー	<b>TB03 EFRA2155 (T-2100SC)</b> 72107710 ¥11,300 (税抜 / ¥10,300)  1/8オフロードバギー・トラギー	
<b>TR01 EFRA2098 (T-2080SC)</b> 72106851 ¥11,561 (税抜 / ¥10,510)  1/8オンロードレーシング	<b>TR02 EFRA2165</b> 72106971 ¥11,561 (税抜 / ¥10,510)  1/8オンロードレーシング	<b>TT01 EFRA2672 (T-1070SC L52)</b> 72107610 ¥8,393 (税抜 / ¥7,630)  1/10オンロードツーリング	<b>TT02 EFRA2690 (T-1080SC L52)</b> 72150010 ¥8,393 (税抜 / ¥7,630)  1/10オンロードツーリング

**O.S. SPEED**

**エキゾーストマニホールド EXHAUST MANIFOLD**

<b>MB01-70 (M2003SC)</b>  <b>72106880</b> ¥4,499 (税抜 / ¥4,090) 1/8オフロードバギー・トラギー	<b>MB01-75 (M2000SC)</b>  <b>72106440</b> ¥4,499 (税抜 / ¥4,090) 1/8オフロードバギー・トラギー	<b>MB01-80 (M2002SC)</b>  <b>72106480</b> ¥4,499 (税抜 / ¥4,090) 1/8オフロードバギー・トラギー	<b>MB01-85 (M2004SC)</b>  <b>72106910</b> ¥4,499 (税抜 / ¥4,090) 1/8オフロードバギー・トラギー	<b>MB01-90 (M2005SC)</b>  <b>72106920</b> ¥4,499 (税抜 / ¥4,090) 1/8オフロードバギー・トラギー
<b>MR02</b>  <b>72106490</b> ¥4,499 (税抜 / ¥4,090) 1/8オンロードレーシング	<b>MR03-WC</b>  <b>72106990</b> ¥4,873 (税抜 / ¥4,430) 1/8オンロードレーシング	<b>MT01 (M1006SC)</b>  <b>72107620</b> ¥4,499 (税抜 / ¥4,090) 1/10オンロードツーリング	<b>MT02 (M1007SC)</b>  <b>72150020</b> ¥4,499 (税抜 / ¥4,090) 1/10オンロードツーリング	<b>MT03</b>  <b>72106550</b> ¥4,499 (税抜 / ¥4,090) 1/10オンロードツーリング

\*MR01 (M2001SC) 72106870 ¥4,499 (税抜 / ¥4,090)  
 \*生産は終了しました。在庫限りの販売になります。

**コンプリートセット COMPLETE SET**

<b>TB01 EFRA2042 コンプリートセット (T-2060SC WN コンプリートセット)</b> <b>72106135</b> ¥14,619 (税抜 / ¥13,290)  TB01 EFRA2042 & MB01-75 1/8オフロードバギー・トラギー	<b>TB02 EFRA2089 コンプリートセット (T-2090SC コンプリートセット)</b> <b>72106192</b> ¥14,619 (税抜 / ¥13,290)  TB02 EFRA2089 & MB01-75 1/8オフロードバギー・トラギー	<b>TB03 EFRA2155 コンプリートセット (T-2100SC コンプリートセット)</b> <b>72107700</b> ¥14,619 (税抜 / ¥13,290)  TB03 EFRA2155 & MB01-85 1/8オフロードバギー・トラギー	
<b>TR01 EFRA2098 コンプリートセット (T-2080SC II コンプリートセット)</b> <b>72106852</b> ¥15,191 (税抜 / ¥13,810)  TR01 EFRA2098 & MR02 1/8オンロードレーシング	<b>TR02 EFRA2165 コンプリートセット</b> <b>72106970</b> ¥15,191 (税抜 / ¥13,810)  TR02 EFRA2165 & MR02 1/8オンロードレーシング	<b>TT01 EFRA2672 コンプリートセット (T-1070SC L52 コンプリートセット)</b> <b>72107600</b> ¥12,441 (税抜 / ¥11,310)  TT01 EFRA2672 & MT01 1/10オンロードツーリング	<b>TT02 II EFRA2690 コンプリートセット (T-1080SC L52 コンプリートセット)</b> <b>72106980</b> ¥12,441 (税抜 / ¥11,310)  TT02 EFRA2690 & MT02 1/10オンロードツーリング

搭載可否の詳細は車体メーカーまでお問い合わせください。

\*T-2080SC コンプリートセット 72106850 ¥14,740 (税抜 / ¥13,400)  
 T-2080SC & MR01 (M2001SC) \*生産は終了しました。在庫限りの販売になります。

**マニホールド スプリング (2本入) EXHAUST HEADER PIPE SPRING (2pcs.)**



77mm  
**(72106172)**  
 ¥539 (税抜 / ¥490)

■適合マニホールド  
 MT01 (M1006SC)  
 MT02 (M1007SC)  
 MT03



102mm  
**(72101272)**  
 ¥539 (税抜 / ¥490)

■適合マニホールド  
 MB01-70 (M2003SC)・MB01-75 (M2000SC)  
 MB01-80 (M2002SC)・MB01-85 (M2004SC)  
 MB01-90 (M2005SC)  
 MR01 (M2001SC)・MR02・MR03-WC

**ジョイント スプリング (3本入) SILENCER JOINT SPRING (3pcs.)**

**(72106042)**  
 ¥660 (税抜 / ¥600)

■適合サイレンサー  
 SCシリーズ

**\*スーパー ジョイントチューブ SUPER JOINT TUBE**

**(72106300)** ■適合サイレンサー  
 ¥803 (税抜 / ¥730) T-2060、T-2070  
 \*生産は終了しました。在庫限りの販売になります。

**エキゾースト シールリング EXHAUST SEAL RING**



**(21427200)** 2個入  
 ¥660 (税抜 / ¥600)

**(22826140)** 2個入  
 ¥660 (税抜 / ¥600)

**(21427210)** 10個入  
 ¥1,980 (税抜 / ¥1,800)

**(22826145)** 10個入  
 ¥1,980 (税抜 / ¥1,800)

■適合エンジン  
 12TZ・12TG・12XZ・O.S. SPEEDシリーズ

■適合エンジン  
 19-28XZ・21XR-B・21VG・30VG・21VZ-B・21XZ-B・21XZ-R  
 O.S. SPEEDシリーズ

**プレッシャーチャンバー セット** PRESSURE CHAMBER SET



サイレンサーからのプレッシャーを安定させ、幅広い回転域で安定した燃料供給を可能にします。アルミ削り出しブラックアルマイトフィニッシュで、O.S. SPEEDロゴ入り。樹脂製ホルダーも付属し、確実な取り付けが可能です。(71550000) ¥1,584 (税抜 / ¥1,440)

**インダクションサイレンサー** INDUCTION SILENCER



インダクションサイレンサー (72414000) ¥3,289 (税抜 / ¥2,990)  
 インダクションサイレンサー フィルター (3個入) (72414100) ¥1,705 (税抜 / ¥1,550)  
 ■ 別売り  
 フィルターオイル (20ml) (72414200) ¥737 (税抜 / ¥670)

**スーパー エアクリナー 一式** SUPER AIR CLEANER ASSEMBLY

エンジンの最大ポテンシャルを長時間に渡って保ち発揮させるために開発された湿式タイプのエアクリナーです。特殊フィルター専用オイルで細かな砂、ほこりをシャットアウト、しかも本体との接合部のシール性も充分です。取替用スポンジフィルターエレメントもオイル含浸済です。

種類	品名コード	品名	適合エンジン	価格
102	72403200	スーパーエアクリナー102 一式 (エレメント3個付)	CVシリーズ	¥1,056 (税抜 / ¥960)
	72403210	102エアクリナー本体		¥781 (税抜 / ¥710)
	72403120	101・102スポンジフィルターエレメント (6個入)		¥605 (税抜 / ¥550)
102S	72403202	スーパーエアクリナー102S 一式 (エレメント3個付)	CV、FS-40S-C FS-26S-C Ver.II	¥1,056 (税抜 / ¥960)
	72403212	102Sエアクリナー本体		¥781 (税抜 / ¥710)
	72403120	101・102スポンジフィルターエレメント (6個入)		¥605 (税抜 / ¥550)
202	72412000	スーパーエアクリナー202 一式 (エレメント2個付)	12TZ、12TG、12XZ 21オンロードカー用エンジン	¥1,320 (税抜 / ¥1,200)
	72412100	202エアクリナー本体		¥1,001 (税抜 / ¥910)
	72412200	202スポンジフィルターエレメント (4個入)		¥660 (税抜 / ¥600)
203	72413000	スーパーエアクリナー203 一式 (エレメント2個付)	21~28XZ、21XR-B、30VG 21オフロードバギー用エンジン	¥2,761 (税抜 / ¥2,510)
	72413200	203スポンジフィルターエレメント (4個入)		¥869 (税抜 / ¥790)
	72415000	スーパーエアクリナー204 一式 (エレメント2個付)		¥1,452 (税抜 / ¥1,320)
204	72415200	204スポンジフィルターエレメント (4個入)		¥869 (税抜 / ¥790)
	79871020	キャップスクリュー M2.6x7 (10本入)		¥407 (税抜 / ¥370)
	72415020	“O”リング (P-18 1個)		¥231 (税抜 / ¥210)
	72415010	“O”リング (P-16 1個)		¥231 (税抜 / ¥210)

**キャブレター用 レデューサー (アルミ製)** CARB REDUCER



品名コード	サイズ	価格	品名コード	サイズ	価格
71533255	Ø 5.5	¥1,056 (税抜 / ¥960)	71533865	Ø 6.5II	¥1,056 (税抜 / ¥960)
71533455	Ø 5.5II	¥1,056 (税抜 / ¥960)	71533270	Ø 7	¥1,056 (税抜 / ¥960)
71533260	Ø 6	¥1,056 (税抜 / ¥960)	71533280	Ø 8	¥1,056 (税抜 / ¥960)
71533261	Ø 6II	¥1,056 (税抜 / ¥960)	71533085	Ø 8.5	¥1,056 (税抜 / ¥960)
71533265	Ø 6.5	¥1,056 (税抜 / ¥960)	71533290	Ø 9	¥1,056 (税抜 / ¥960)

**O.S. SPEED シリコンチューブ** O.S.SPEED SILICONE TUBE



内径 2.5mm 長さ 1,000mm  
 (72506100) ¥803 (税抜 / ¥730)

**フライホイール コレット** FLYWHEEL COLETTE



フライホイール コレット (2個入)  
 (71801110) ¥539 (税抜 / ¥490)

**クラッチ ベアリング (1050ZZ)** CLUTCH BEARING



4個入 (71550001) ¥1,188 (税抜 / ¥1,080)  
 10個入 (71550002) ¥2,365 (税抜 / ¥2,150)

**O.S.SPEED オフロードクラッチシステム** O.S.SPEED OFF-ROAD 4-SHOE CLUTCH SYSTEM



このクラッチシステムは1/8オフロードカー用に開発された4ピースクラッチで、コーススレイアウトや路面状況に応じて細かな調整が可能です。従来の3ピースクラッチと比べクラッチミートがスムーズで、燃費面においてもアドバンテージを発揮します。(71814001) ¥9,064 (税抜 / ¥8,240)



**<オプション>**

O.S.SPEED クラッチシュー-S(B) PL (黄 4個入)  
 (71814330) ¥3,179 (税抜 / ¥2,890)

O.S.SPEED クラッチシュー-H(B) PL (黒 4個入)  
 (71814340) ¥3,179 (税抜 / ¥2,890)

**ダストキャップ セット** DUST CAP SET



エンジンを保管する際、排気口、キャブレターに装着し内部への埃などの侵入を防ぎます。

品名コード	品名	価格
22884254	12-30エンジン用 Ø3x2 Ø16x2 Ø18x1	¥407 (税抜 / ¥370)
73300305	Ø3 ダストキャップ 5個入	¥407 (税抜 / ¥370)
73300712	Ø7 ダストキャップ 3個入	¥407 (税抜 / ¥370)
73300812	Ø8 ダストキャップ 3個入	¥407 (税抜 / ¥370)
73301012	Ø10 ダストキャップ 3個入	¥407 (税抜 / ¥370)
73301212	Ø12 ダストキャップ 3個入	¥473 (税抜 / ¥430)
73301612	Ø16 ダストキャップ 3個入	¥473 (税抜 / ¥430)
73301812	Ø18 ダストキャップ 3個入	¥473 (税抜 / ¥430)

**O.S.SPEED クリーニングガム** O.S.SPEED CLEANING GUM



アウターヘッド等のクリーニングに最適!  
**O.S.SPEED クリーニングガム**  
 (71430020) ¥1,705 (税抜 / ¥1,550)  
 ■容量 100g  
 1/8オンロードレーシングカー、1/10オンロードツーリングカーなどの走行後、エンジンの掃除用クリーナーです。



**キャブレター リペアキット21** CARBURETOR REPAIR KIT 21

キャブレターに使用されている“O”リングの交換を、容易にするツールです。



キャブレターリペアキット21 (71490000)  
 ¥2,618 (税抜 / ¥2,380)  
 キャブレターリペアパーツ21 (71491000)  
 (“O”リング、ダストカバー、シールワッシャ)  
 ¥1,056 (税抜 / ¥960)

**O.S. SPEED メンテナンスオイル** O.S. SPEED MAINTENANCE OIL



アフターランのメンテナンスはエンジンの性能を最適な状態に保つために必要な作業です。O.S. SPEED メンテナンスオイルは内部に発生する錆から重要なパーツを守ります。

(71430010) ¥858 (税抜 / ¥780)

- 適合エンジン グローエンジン全般
- 容量 30ml.

**TOOLに求められる快適性能を追求。**

カー用グローエンジンの搭載やメンテナンスに必要なサイズのレンチをラインナップしました。精度の高いビットはもちろん、グリップには滑り止めのローレット加工を施し、またレンチの転がりを防止する平面加工も加えました。グリップエンドには一目でサイズが分かるリング加工済み。

<p><b>O.S.SPEED プラスドライバー</b>                  O.S.SPEED PHILLIPS SCREWDRIVER                  71417100 ¥1,980 (税抜 / ¥1,800)  <b>No.1</b></p>	<p><b>O.S.SPEED スプリングフック</b>                  O.S.SPEED SPRING REMOVER                  71415500 ¥1,716 (税抜 / ¥1,560)</p>	<p><b>O.S.SPEED ボディリーマー</b>                  O.S.SPEED BODY REAMER                  71415400 ¥4,598 (税抜 / ¥4,180)                  キャップ付き</p>
<p><b>O.S.SPEED HEXレンチドライバー</b>                  O.S.SPEED HEX WRENCH DRIVER                  71410150 ¥1,837 (税抜 / ¥1,670)  <b>1.5</b>                  交換ビット 71414015 ¥781 (税抜 / ¥710)</p>	<p><b>O.S.SPEED HEXレンチドライバー</b>                  O.S.SPEED HEX WRENCH DRIVER                  71410200 ¥1,837 (税抜 / ¥1,670)  <b>2.0</b>                  交換ビット 71414020 ¥781 (税抜 / ¥710)</p>	<p><b>O.S.SPEED HEXレンチドライバー</b>                  O.S.SPEED HEX WRENCH DRIVER                  71410250 ¥1,837 (税抜 / ¥1,670)  <b>2.5</b>                  交換ビット 71414025 ¥781 (税抜 / ¥710)</p>
<p><b>O.S.SPEED HEXボールレンチドライバー</b>                  O.S.SPEED HEX BALL WRENCH DRIVER                  71411200 ¥1,980 (税抜 / ¥1,800)  <b>2.0</b>                  交換ビット 71414120 ¥869 (税抜 / ¥790)</p>	<p><b>O.S.SPEED マイナスドライバー</b>                  O.S.SPEED FLAT HEAD SCREWDRIVER                  71411250 ¥1,980 (税抜 / ¥1,800)  <b>2.5</b>                  交換ビット 71414125 ¥869 (税抜 / ¥790)</p>	<p><b>O.S.SPEED マイナスドライバー</b>                  O.S.SPEED FLAT HEAD SCREWDRIVER                  71412300 ¥1,936 (税抜 / ¥1,760)  <b>3.0</b>                  交換ビット 71414230 ¥781 (税抜 / ¥710)</p>
<p><b>O.S.SPEED ナットドライバー</b>                  O.S.SPEED NUT DRIVER                  71413550 ¥2,453 (税抜 / ¥2,230)  <b>5.5</b>                  交換ビット 71414355 ¥1,452 (税抜 / ¥1,320)</p>	<p><b>O.S.SPEED ナットドライバー</b>                  O.S.SPEED NUT DRIVER                  71413600 ¥2,453 (税抜 / ¥2,230)  <b>6.0</b>                  交換ビット 71414360 ¥1,452 (税抜 / ¥1,320)</p>	<p><b>O.S.SPEED ナットドライバー</b>                  O.S.SPEED NUT DRIVER                  71413700 ¥2,552 (税抜 / ¥2,320)  <b>7.0</b>                  交換ビット 71414370 ¥1,452 (税抜 / ¥1,320)</p>
<p><b>O.S.SPEED プラグレンチ</b>                  O.S.SPEED PLUG WRENCH                  71520100 ¥1,980 (税抜 / ¥1,800)</p>	<p><b>O.S.SPEED プラグレンチ</b>                  O.S.SPEED PLUG WRENCH                  71520100 ¥1,980 (税抜 / ¥1,800)</p>	<p><b>O.S.SPEED ピストンピンリテイナー プライヤ</b>                  PISTON PIN RETAINER PLIERS                  ピストンピンリテイナーを交換する際に使用します。クリップ部分がピストンピンを掴みやすいよう湾曲していますので簡単に交換することが出来ます。                  (71492000) ¥3,971 (税抜 / ¥3,610)</p>

**駆動系メンテナンスツール** MAINTENANCE TOOL FOR OUTPUT SHAFT

**O.S.SPEED クラッチレンチ & アジャスター**  
 O.S.SPEED CLUTCH WRENCH & ADJUSTER



パイロットシャフトに確実にフライホイールを取り付けるためには、クラッチレンチが欠かせない存在。可動式のハンドルで、しっかりとクラッチを固定することが可能です。またアジャスターは、センタックスタイプのクラッチを細かく調整できます。

71415300 ¥2,453 (税抜 / ¥2,230)

**O.S.SPEED フライホイールプラー**  
 O.S.SPEED FLYWHEEL PULLER



R/Cカー用エンジンに必要なフライホイールの着脱も、このフライホイールプラーがあれば、エンジンにダメージを与えずに作業可能。12クラスから30クラスまで、O.S. がラインナップする全てのR/Cカー用エンジンに対応しています。

71415100 ¥3,014 (税抜 / ¥2,740)

**O.S.SPEED フライホイールキー**  
 O.S.SPEED FLYWHEEL KEY



フライホイールの着脱、ならびに調整に便利なフライホイールキー。中心部には0.4mm~0.9mmまで測定可能な(※)クリアランスゲージを備えます。12~30クラス用シャーシに使用するほとんどのフライホイールに使用可。(※一部、使用できない車種もあります。ご注意ください)

71415200 ¥1,980 (税抜 / ¥1,800)



# エンジンサイズ表

# Engine Dimensions Chart

## 2ストローク カー用

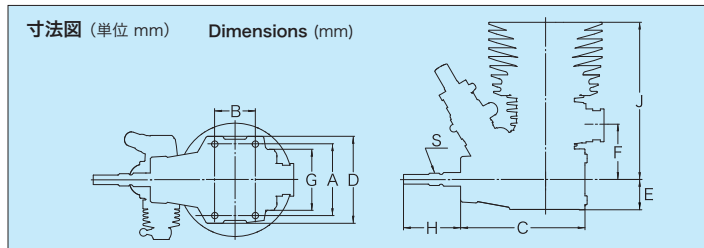

## 2ストローク ヘリコプター/飛行機用

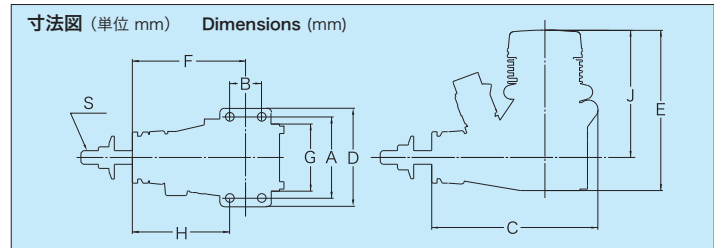

### 2ストロークカー用エンジン (2-STROKE ENGINES FOR CAR MODEL)

品名 Items	A	B	C	D	E	F	G	H	J	S
O.S. SPEED T1204	31.4	11	50.0	39	13.5	23.5	26	29.5	68.05	UNF1/4-28
O.S. SPEED R2104	37	21	64.5	45	15.6	28	31.6	29.5	75.6	UNF1/4-28
O.S. SPEED R21GT	37	21	64.5	45	15.6	28	31.6	29.5	86.5	UNF1/4-28
O.S. SPEED B2103 Type S	37	21	65.5	45	15.7	28	31.6	29.5	68.1	UNF1/4-28
O.S. SPEED B2103 Type R	37	21	65.5	45	15.7	28	31.6	29.5	81.2	UNF1/4-28
O.S. SPEED B21 Adam Drake Edition2	37	21	64.5	45	15.6	28	31.6	29.5	81.5	UNF1/4-28
O.S. SPEED B21 Ronda Drake Edition	37	21	64.5	45	15.6	28	31.6	29.5	81.5	UNF1/4-28
MAX-12TG Ver.IV	31.4	11	50.0	39	13.5	23.5	25.4	29.5	73.3	UNF1/4-28
MAX-R21	37	21	64.5	45	15.6	28	31.6	29.5	75.6	UNF1/4-28
MAX-21XR-B Ver.III	37	21	64.5	45	15.6	28.5	31.6	29.5	86.6	UNF1/4-28
MAX-21XZ-B Ver.II	37	21	64.5	45	15.6	28.5	31.6	29.5	86.5	UNF1/4-28

### 2ストロークヘリコプター用エンジン (2-STROKE ENGINES FOR HELICOPTER MODEL)

品名 Items	A	B	C	D	E	F	G	H	J	S
MAX-32SX-H RING	38	15	75	45	76	53	30.3	45.5	60.6	UNF1/4-28
MAX-37SZ-H RING	38	15	75	45	76.5	53	30.6	45.5	61	UNF1/4-28
MAX-50SX-H RING Hyper	44	17.5	85.8	52	92.5	61	36	52.3	74	UNF1/4-28
MAX-55HZ Hyper	44	17.5	76.6	52	90.9	51.6	36	42.85	72.6	UNF1/4-28
MAX-55HZ-R	44	17.5	76.6	52	90.9	51.6	36	42.85	72.6	UNF1/4-28
MAX-105HZ	52	25	85.5	61	100.7	55.4	43	42.9	79.2	UNF5/16-24
MAX-105HZ-R	52	25	85.5	61	100.7	55.4	43	42.9	79.2	UNF5/16-24

### 2ストローク飛行機用エンジン (2-STROKE ENGINES FOR FIXED-WING AIRCRAFT)

品名 Items	A	B	C	D	E	F	G	H	J	S
MAX-11AX	31.4	11.0	58.5	39	60.4	40.9	24.2	35.4	48.4	M5
MAX-11CZ-A	31.4	11.0	58.5	40	60.4	40.9	24.7	35.4	48.1	M5
MAX-15LA	33	14.4	63.7	40	61	39.5	24.8	30.8	48.5	M5
MAX-15LA-S	33	14.4	63.7	40	61	39.5	24.8	30.8	48.5	M5
MAX-25LAI	36	14	66.6	44	74.5	46.5	29	39	60	UNF1/4-28
MAX-25FXII	38	15	75.6	46	75.5	53	30	45.5	60	UNF1/4-28
MAX-35AX	38	15	75.5	45	77.4	53	30.6	45.5	61.5	UNF1/4-28
MAX-46AXII	44	17.5	84.5	51	85.1	60.4	35	52	67.4	UNF1/4-28
MAX-55AX	44	17.5	85.3	51	90.5	60.4	36	52	72	UNF1/4-28
MAX-65AX	52	25	93.3	60	99.5	66.6	40	54.1	78.5	UNF5/16-24
MAX-75AX	52	25	94.5	61	103.4	66.6	42.6	54.1	81.4	UNF5/16-24
MAX-95AX RING	52	25	94.5	61	103.4	66.6	42.6	54.1	81.3	UNF5/16-24
MAX-120AX RING	58	25	100.2	67	109.1	70	46.5	57.5	85.5	UNF5/16-24

## 4ストローク 飛行機用

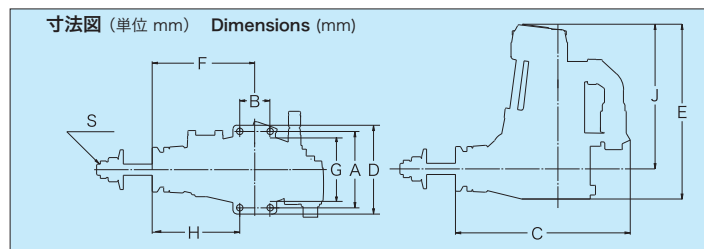

### 4ストローク飛行機用エンジン (4-STROKE ENGINES FOR FIXED-WING AIRCRAFT)

品名 Items	A	B	C	D	E	F	G	H	J	S
FS $\alpha$ -56II	44	17.5	102.3	51	101.7	59	34	49.3	84	UNF1/4-28
FS-62V	44	17.5	102.8	51	105.1	60	34.1	51.3	87.5	UNF1/4-28
FS $\alpha$ -72II	45	20	103.6	54	108	59.5	36	49.5	90	UNF1/4-28
FS-95V	52	25	115.7	61	119	66.5	42.6	54	97.5	UNF5/16-24
FS-120SIII	58	25	134.5	67	139.5	77	47	64.5	116	UNF5/16-24
FS $\alpha$ -155-P	58	25	127.6	67	138.6	77	47	64.5	114	UNF5/16-24

# エンジンサイズ&寸法図

## 多気筒 & ボート用エンジン寸法図

### 4ストローク飛行機用 多気筒エンジン (4-STROKE MULTI-CYLINDER ENGINES)

品名 Items	A	B	C	D	E	F	G	H	J	S
FT-160 (Gemini-160)	68	56.5	23.5	196	120	50.5	63.5	54	—	M5
FF-320 (Pegasus)	68	56.5	23.5	196	181.5	112.5	125.5	76	62	UNF1/4-28
FR7-420 (Sirius7)	122	—	—	230	158.5	—	—	—	—	UNF1/4-28

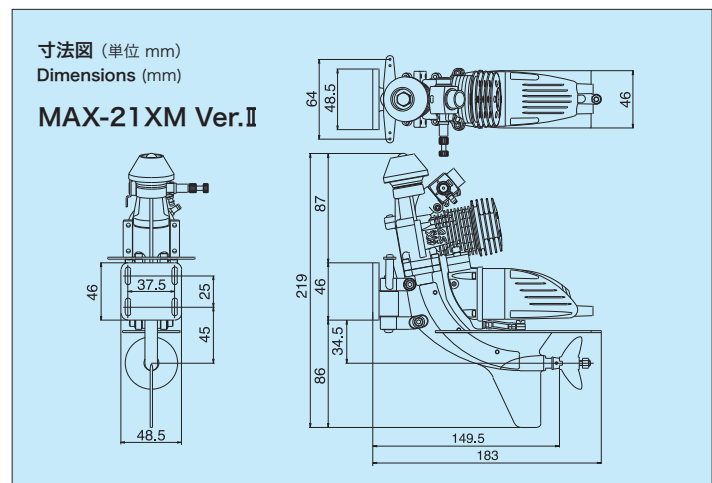
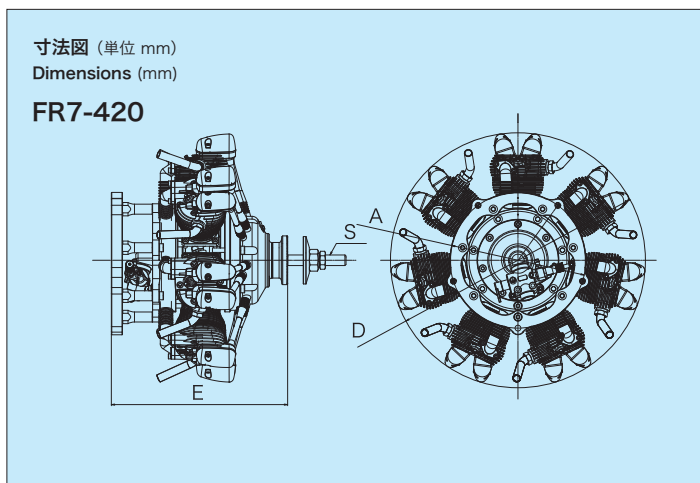
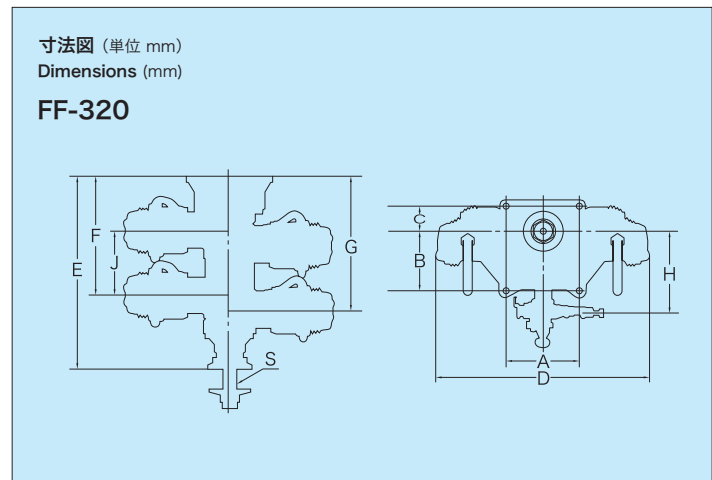
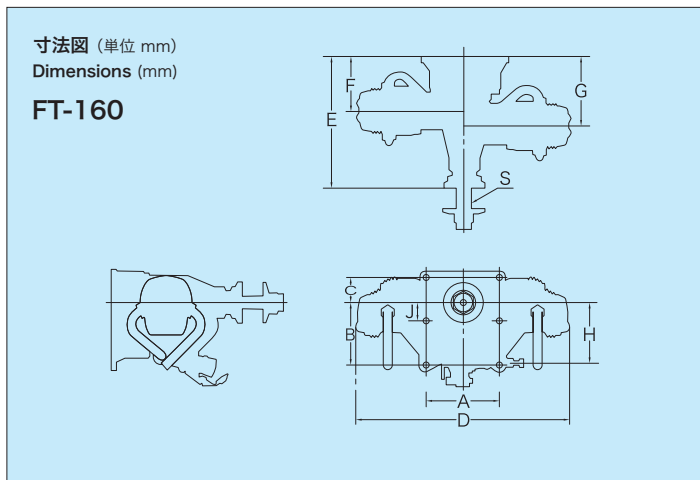

## GFシリーズ寸法図

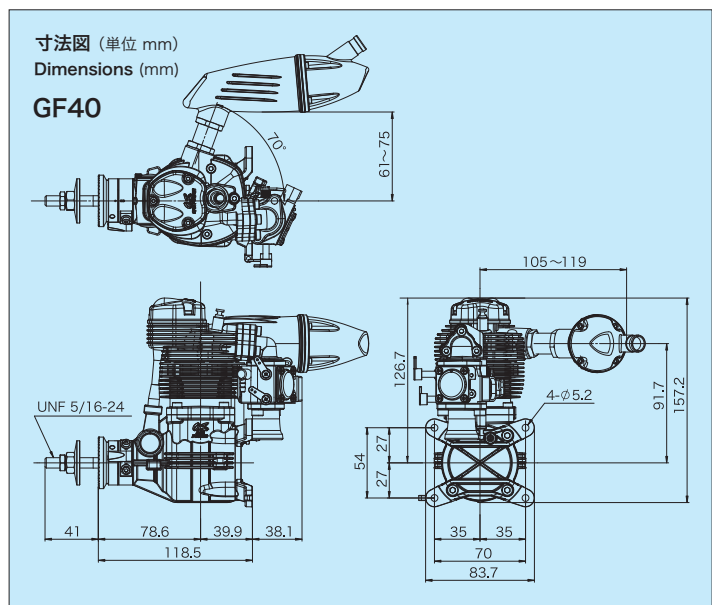
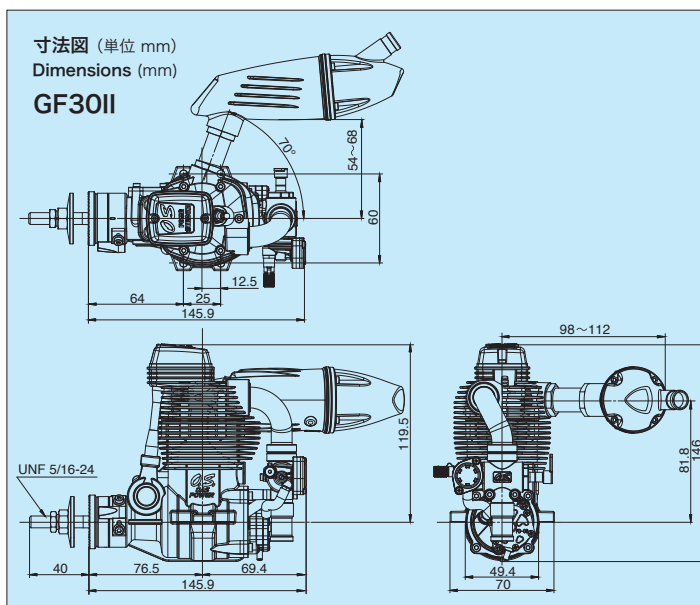

# GGT/GTシリーズ エンジン寸法図

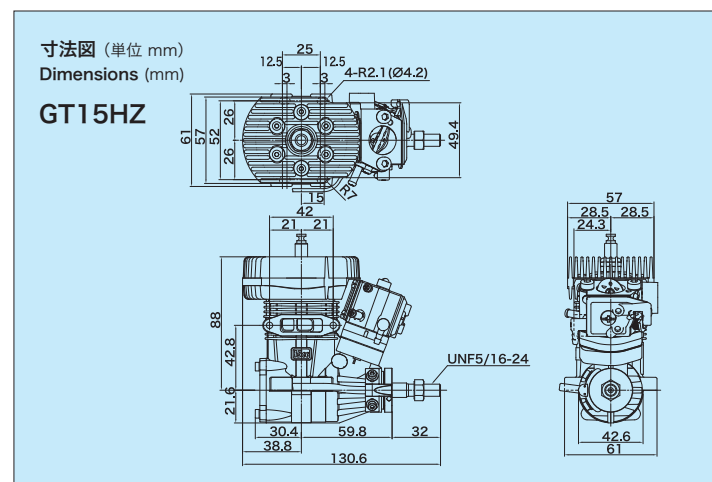
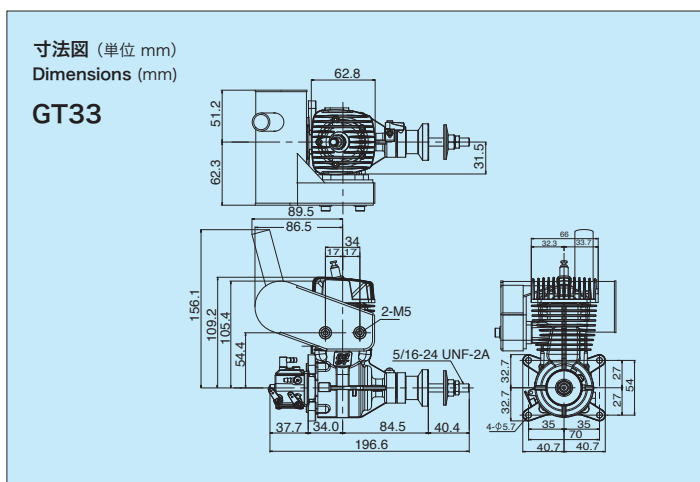
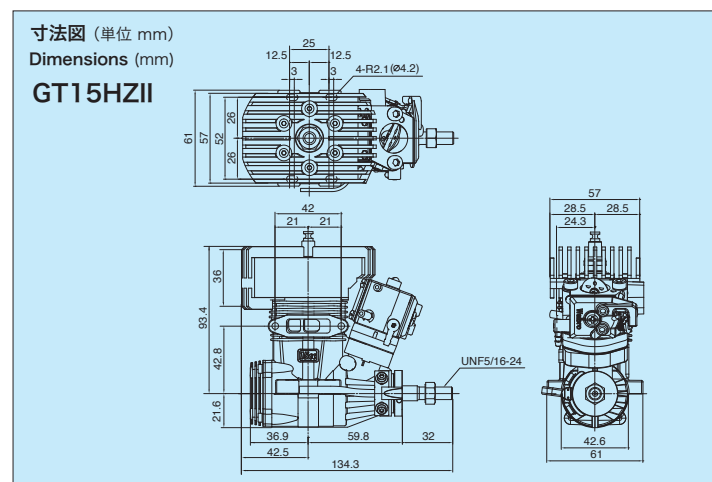
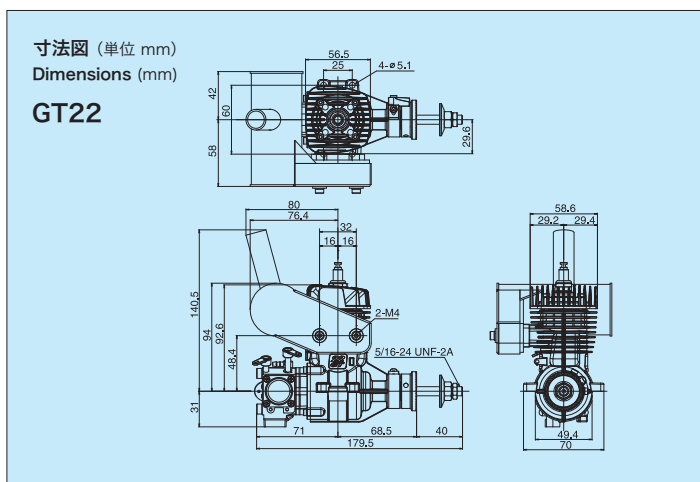
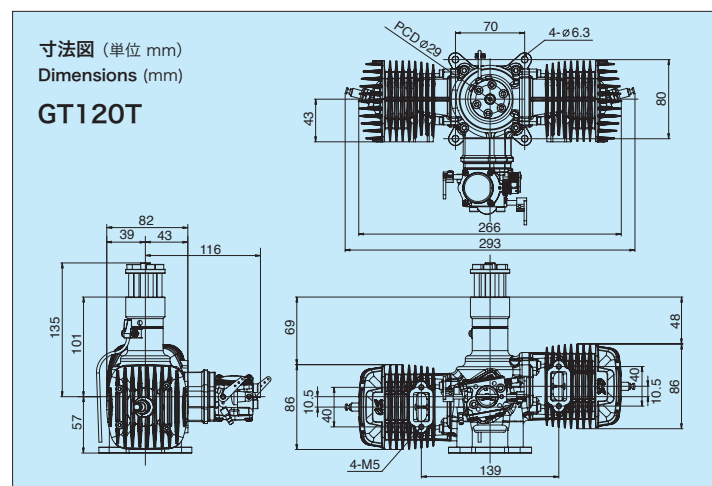
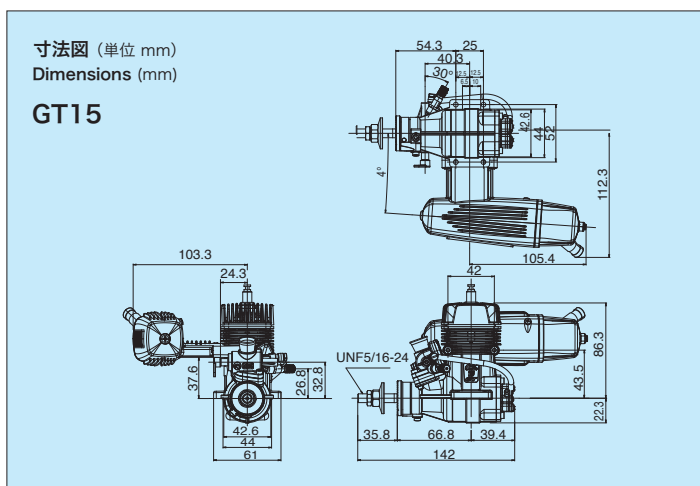
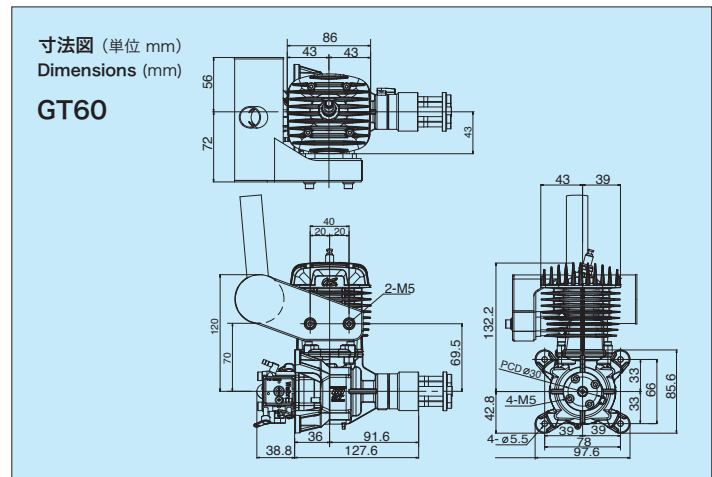
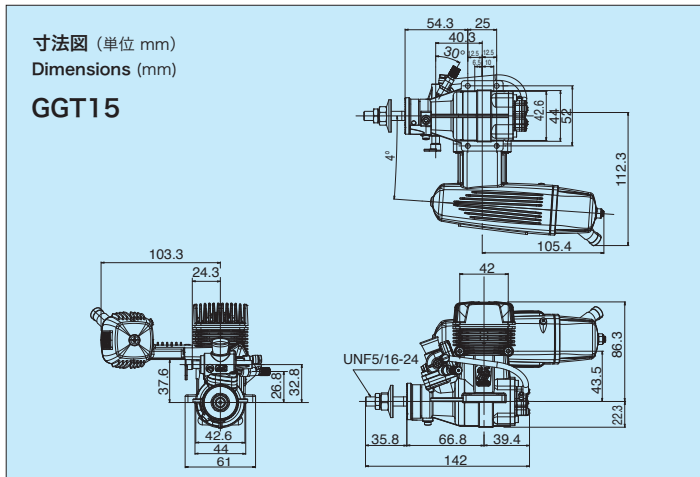

## プロペラデータ表 / 適合サイレンサー

### 2ストローク飛行機用エンジン

品名	プロペラサイズ	サイレンサー	サイレンサー重量(g)
MAX-11AX	ブレードイン : 8x4 トレーナー・スポーツ : 7x4, 7x5	871A	38.5
MAX-11CZ-A	ブレードイン : 8x4 トレーナー・スポーツ : 7x4, 7x5	871	37.0
MAX-15LA	ブレードイン : 8x4 トレーナー・スポーツ : 7x5-6, 8x4-5	871	37.0
MAX-15LA-S	ブレードイン : 8x4 スタント・スポーツ : 8x4-6	871	37.0
MAX-25LAI	ブレードイン : 9x5 トレーナー・スポーツ : 9x5-6	E-2030	62.0
MAX-25FXII	スポーツ・スタント : 9x5-6, 9.5x5, 10x5	892	62.0
MAX-35AX	スポーツ : 10x6-7, 11x6, 12x6	E-3080	83.0
MAX-46AXII	スポーツ : 10.5x6, 11x6-8, 12x6-7	E-3071	108.0
MAX-55AX	スポーツ : 12x7-8, 13x6-7	E-3071	108.0
MAX-65AX	スポーツ : 12x6, 13x6-7, 14x6	E-4010A	156
MAX-75AX	スポーツ : 13x8-10, 14x6-8	E-4040	178.0
MAX-95AX RING	スポーツ : 14x8, 15x6-8, 16x6-8	E-4040	178.0
MAX-120AX RING	スポーツ : 15x10-12, 16x8-10	E-5020	176.0

### 4ストローク飛行機用エンジン

品名	プロペラサイズ	サイレンサー	サイレンサー重量(g)
FS $\alpha$ -56II	スポーツ・スタント : 12x6-8, 13x6 スケール : 12x6-8, 13x6-7	F-4040	42.0
FS-62V	スポーツ・スタント : 12x6-7, 13x6-7 スケール : 14x6	F-4050	44.0
FS $\alpha$ -72II	スポーツ・スタント・スケール : 12x7-8, 13x6-8, 14x6-7	F-5030	54.0
FS-95V	スポーツ・スタント : 13x7-9, 14x6-8 スケール : 15x6-8	F-5050	58.0
FS-120SIII	スポーツ・スタント : 13x11-13, 14x10-11 スケール : 15x8, 16x6-8, 18x5-6	F-5020	92.2
FS $\alpha$ -155-P	スポーツ・スタント : 16x8-12, 17x8-12	F-6020	95.0

### 4ストローク飛行機用 マルチシリンダーエンジン

品名	プロペラサイズ
FT-160 (Gemini-160)	スポーツ・スケール : 16x8, 18x6-8, 20x6
FF-320 (Pegasus)	スポーツ・スケール : 18x10-12, 20x8-10, 22x8
FR7-420 (Sirius7)	スポーツ・スケール : 22x10-12, 23x8-12, 24x8-12, 26x8

### 2ストローク飛行機用 グローガソリンエンジン GGTシリーズ

品名	プロペラサイズ	サイレンサー	サイレンサー重量(g)
GGT10	スポーツ・アクロ・スケール : 12x7-9, 13x6-8	E-3071	108.0
GGT15	スポーツ・アクロ・スケール : 13x8-11, 14x8-10, 15x8	E-4040	178.0

### 2ストローク飛行機用 ガソリンエンジン GTシリーズ

品名	プロペラサイズ	サイレンサー	サイレンサー重量(g)
GT15	スポーツ・アクロ・スケール : 13x8-11, 14x8-10, 15x8	E-4040	178.0
GT22	ブレードイン : 15x10 スポーツ・スタント : 16x8, 16x10, 17x6, 17x8	E-5040	132.6
GT33	ブレードイン : 18x8 スポーツ・スタント : 18x10, 18x12, 19x10, 20x8, 20x10	E-5030	187.5
GT60	ブレードイン : 22x8 スポーツ・スタント : 22x10, 23x8, 23x10, 24x8, 24x10	E-6020	178.0
GT120T	ブレードイン : 26x12, 27x10 スポーツ・スタント : 26x11-13, 27x9-12, 28x8-10		

### 4ストローク飛行機用 ガソリンエンジン GFシリーズ

品名	プロペラサイズ	サイレンサー	サイレンサー重量(g)
GF30II	ブレードイン : 17x8 スポーツ・アクロ・スケール : 16x10-12, 17x8-10, 18x6W-8	F-6040	113.0
GF40	ブレードイン : 18x8 スポーツ・アクロ・スケール : 18x8-12, 19x8-10, 20x8-10	F-6040	113.0

## 飛行機用モーター

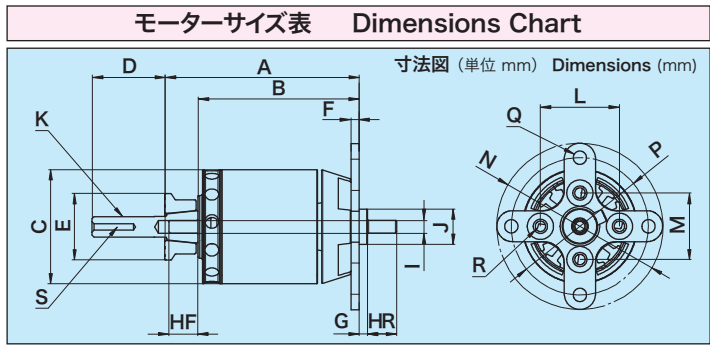

機種 Model	A	B	C	D	E	F	G	HF	HR	I	J	K	L	M	N	P	Q	R	S
* OMA-2810-1250	37.5	29.5	ø28.0	17.5	ø16.0	2.0	2.0	7.0	7.0	ø3	ø8.5	M5x0.8	19.0	16.0	ø40.0	ø33.0	ø3.1	M3x0.5	—
* OMA-2815-1100	42.5	34.5	ø28.0	17.5	ø16.0	2.0	2.0	7.0	7.0	ø3	ø8.5	M5x0.8	19.0	16.0	ø40.0	ø33.0	ø3.1	M3x0.5	—
* OMA-2820-950	46.5	38.5	ø28.0	17.5	ø16.0	2.0	2.0	7.0	7.0	ø3	ø8.5	M5x0.8	19.0	16.0	ø40.0	ø33.0	ø3.1	M3x0.5	—
* OMA-3805-1200	45.5	30.5	ø37.0	25.0	ø20.0	3.0	1.0	11.7	11.7	ø4	ø9.5	M6x0.75	25.0	25.0	ø50.0	ø43.0	ø3.1	M3x0.5	M3x0.5
* OMA-3810-1050	50.5	35.5	ø37.0	25.0	ø20.0	3.0	1.0	11.7	—	ø4	ø8.5	M6x0.75	25.0	25.0	ø50.0	ø43.0	ø3.1	M3x0.5	M3x0.5
OMA-3815-1000-W	55.5	40.5	ø37.0	25.0	ø20.0	3.0	1.0	11.7	11.7	ø5	ø9.5	M6x0.75	25.0	25.0	ø50.0	ø43.0	ø3.1	M3x0.5	M3x0.5
OMA-3820-1200-W	61.0	46.5	ø37.5	25.0	ø22.0	3.0	1.0	11.5	11.5	ø5	ø9.5	M6x0.75	25.0	25.0	ø50.0	ø43.0	ø3.1	M3x0.5	M3x0.5
* OMA-3820-960	61.0	46.5	ø37.5	25.0	ø22.0	3.0	1.0	11.5	—	ø5	ø9.5	M6x0.75	25.0	25.0	ø50.0	ø43.0	ø3.1	M3x0.5	M3x0.5
OMA-3825-750-W	65.5	51.0	ø37.5	25.0	ø22.0	3.0	1.0	11.5	11.5	ø5	ø9.5	M6x0.75	25.0	25.0	ø50.0	ø43.0	ø3.1	M3x0.5	M3x0.5
OMA-5010-810	63.0	46.5	ø50.0	34.0	ø27.0	4.0	1.0	11.7	—	ø6	ø9.0	M8x1.0	30.0	30.0	ø68.0	ø58.0	ø4.1	M4x0.7	M3x0.5
OMA-5015-650	68.0	51.5	ø50.0	34.0	ø27.0	4.0	1.0	11.5	—	ø6	ø9.0	M8x1.0	30.0	30.0	ø68.0	ø58.0	ø4.1	M4x0.7	M3x0.5
OMA-5020-490	72.5	56.0	ø50.0	34.0	ø27.0	4.0	1.0	11.5	—	ø6	ø9.0	M8x1.0	30.0	30.0	ø68.0	ø58.0	ø4.1	M4x0.7	M3x0.5
OMA-5025-375	78.0	61.5	ø50.0	34.0	ø27.0	4.0	1.0	11.5	—	ø6	ø9.0	M8x1.0	30.0	30.0	ø68.0	ø58.0	ø4.1	M4x0.7	M3x0.5

\*生産は終了しました。在庫限りの販売になります。

### モータースペック表

項目	単位	OMA-2810-1250	OMA-2815-1100	OMA-2820-950	OMA-3805-1200	OMA-3810-1050	OMA-3815-1000-W	OMA-3820-1200-W	OMA-3820-960	OMA-3825-750-W	OMA-5010-810	OMA-5015-650	OMA-5020-490	OMA-5025-375
極数		14	14	14	14	14	14	14	14	14	14	14	14	14
重量	g	51	66	80	76	102	134	160	160	195	234	295	350	405
リード線長さ	mm	40	40	40	50	50	50	90	90	90	110	110	110	125
リード線太さ		17AWG	17AWG	17AWG	17AWG	17AWG	17AWG	17AWG	17AWG	15AWG	ø0.38x16	ø0.38x20	ø0.38x20	ø0.38x20
コネクタ凸	mm	3.5	3.5	3.5	3.5	3.5	3.5	3.5	3.5	3.5	4.0	4.0	4.0	4.0
定格電圧	V	11.1	11.1	11.1	11.1	11.1	11.1	11.1	11.1	14.8	14.8	14.8	22.2	25.9
定格電流(3分)	A	14	18	22	20	30	35	40	40	40	45	50	50	50
最大電流(5秒)	A	20	25	30	30	50	60	75	70	75	80	85	90	90
無負荷電流	A	0.6/10V	0.7/10V	0.9/10V	1.1/10V	1.1/10V	1.1/10V	1.9/10V	1.7/10V	1.5/10V	1.8/10V	1.5/10V	1.5/10V	2.0/10V
相間抵抗	mΩ	94.0	69.0	72.0	65.1	51.3	36.5	21.4	26.7	31.0	24.5	20.0	23.0	27.5
相間インダクタンス	μH	30.0	23.0	24.0	52.7	31.6	23.8	11.5	15.3	21.0	27.4	25.0	33.0	43.0
最大効率	%	75以上	80以上	80以上	80以上	85以上	85以上	85以上	80以上	85以上	85以上	85以上	85以上	85以上
KV値	rpm/V	1250	1100	950	1200	1050	1000	1200	960	750	810	650	490	375
巻き数	T	22	16	14	34	22	16	10	12	12	20	16	16	16

●重量(コネクタ&リード込)

## 700-800クラス電動ヘリコプター専用 3D/F3C対応ブラシレスモーター

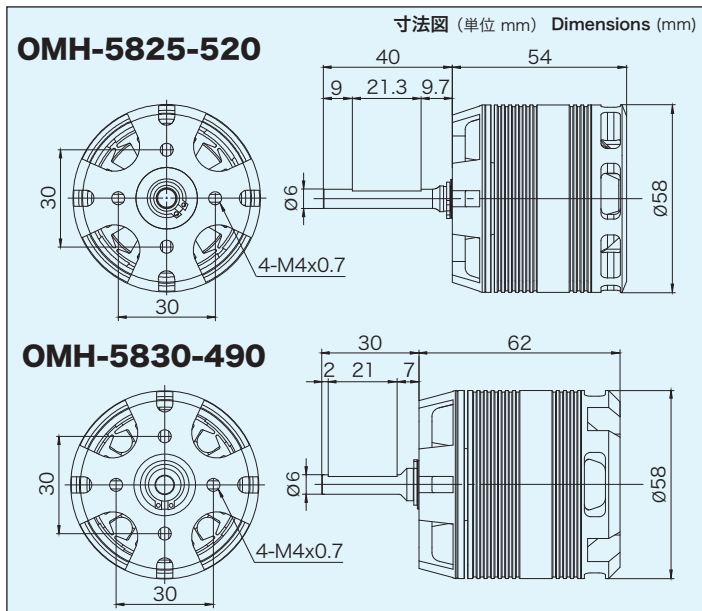

### モーターサイズ表/スペック表

項目	単位	*OMH-5825-520	*OMH-5830-490
外径	mm	ø58	ø58
本体長さ	mm	54	62
極数		10	10
シャフト直径	mm	ø6	ø6
シャフト長さ	mm	40	30
重量	g	525	600
リード線長さ	mm	110	100
リード線太さ		ø0.38x14	ø0.38x14
コネクタ凸	mm	付属なし	付属なし
定格電圧	V	44.4	44.4
定格電流(3分)	A	100	100
最大電流(5秒)	A	150	150
無負荷電流	A	2/10V	3.1/10V
相間抵抗	mΩ	15	14
相間インダクタンス	μH	26	25
最大効率	%	85以上	90以上
KV値	rpm/V	520	490
巻き数	T	12	12

\*生産は終了しました。在庫限りの販売になります。

# F3A競技用モーターリダクション/ダイレクトモーター

OMR-4043-165

# F3A

BRUSHLESS MOTOR FOR F3A COMPETITION

寸法図 (単位 mm) Dimensions (mm)

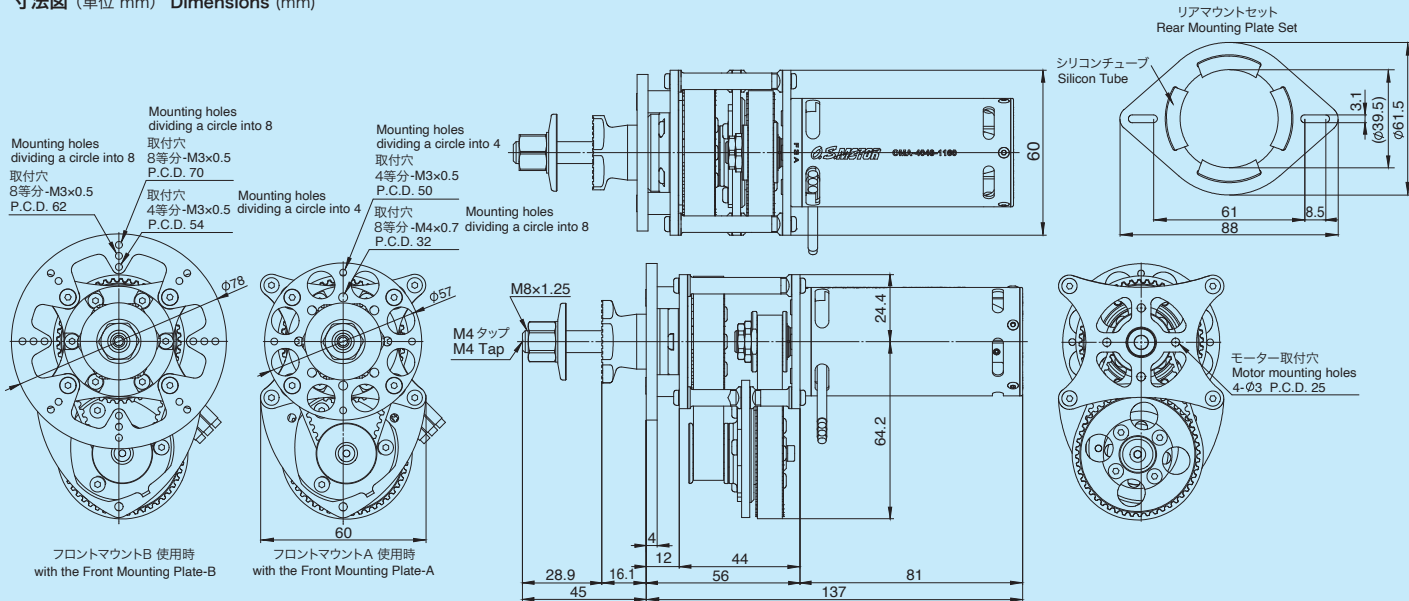

OMA-4043-1160

寸法図 (単位 mm) Dimensions (mm)

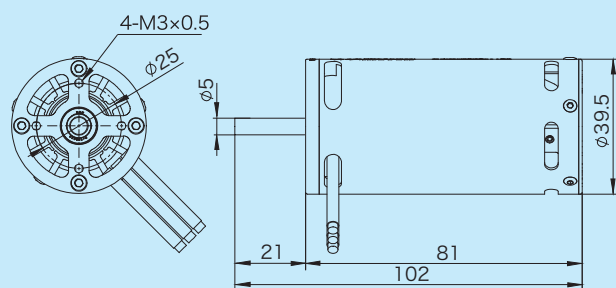

モーターリダクション&モーターサイズ表/スペック表

項目	単位	OMR-4043-165	OMA-4043-1160
外径	mm	W60xH89 ※1	φ39.5
本体長さ	mm	137 ※2	81.0
極数		4	4
シャフト直径	mm	φ8	φ5
シャフト長さ	mm	45 ※3	21
重量	g	630	390
リード線長さ	mm	110	110
リード線太さ		φ0.38x15	φ0.38x15
コネクタ凸	mm	付属無し	付属無し
定格電圧	V	37	37
定格電流	A	80	80
最大電流 (5秒)	A	125	125
無負荷電流	A	1.9	1.9
相間抵抗	mΩ	13.2	13.2
相間インダクタンス	μH	18.9	18.9
最大効率	%	—	92以上
KV値	rpm/V	165	1160
巻き数	T	3	3

※1 フロントマウントを除く ※2 マウント面〜モーター後端 ※3 マウント面〜シャフト先端

OMA-6030-220

寸法図 (単位 mm) Dimensions (mm)

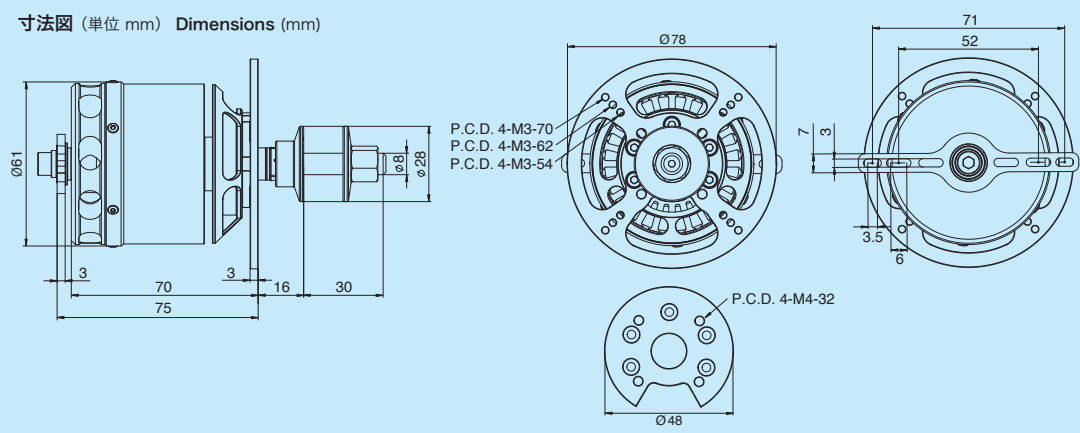

モータースペック表

項目	単位	
極数		28
重量	g	675
リード線長さ	mm	110
リード線太さ		φ0.38x9
コネクタ凸	mm	付属無し
定格電圧	V	37
定格電流 (3分)	A	70
最大電流 (5秒)	A	90
無負荷電流	A	1.1/10V
相間抵抗	mΩ	28
相間インダクタンス	μH	27
最大効率	%	85以上
KV値	rpm/V	220
巻き数	T	4

\*重量(リード込)

# O.S. 製品 価格表

## O.S.SPEED カー用チューニングエンジン

品名	品名コード	価格
O.S. SPEED T1204	1CS00	¥45,100(税抜/¥41,000)
O.S. SPEED T1204 Combo Set TT01 EFRA2672(T-1070SC L52) & MT03	1CS01	¥53,130(税抜/¥48,300)
O.S. SPEED R2104	1C600	¥61,820(税抜/¥56,200)
O.S. SPEED R2104 Combo Set TR01 EFRA2098(T-2080SC) & MR02	1C601	¥71,390(税抜/¥64,900)
O.S. SPEED R21GT	1CC00	¥47,410(税抜/¥43,100)
O.S. SPEED R21GT Combo Set TB01 EFRA2042(T-2060SC WN) & MB01-70	1CC01	¥57,310(税抜/¥52,100)
O.S. SPEED B2103 Type S	1BN00	¥47,410(税抜/¥43,100)
O.S. SPEED B2103 Type S Combo Set TB03 EFRA2155(T-2100SC) & MB01-85	1BN01	¥57,310(税抜/¥52,100)
O.S. SPEED B2103 Type R	1BP00	¥47,410(税抜/¥43,100)
O.S. SPEED B2103 Type R Combo Set TB03 EFRA2155(T-2100SC) & MB01-85	1BP01	¥57,310(税抜/¥52,100)
O.S. SPEED B21 Adam Drake Edition2	1CH00	¥49,060(税抜/¥44,600)
O.S. SPEED B21 Adam Drake Edition2 Combo Set TB03 EFRA2155(T-2100SC) & MB01-75	1CH01	¥58,960(税抜/¥53,600)
O.S. SPEED B21 Ronda Drake Edition	1CH02	¥49,500(税抜/¥45,000)
O.S. SPEED B21 Ronda Drake Edition Combo Set TB03 EFRA2155(T-2100SC) & MB01-75	1CH03	¥59,290(税抜/¥53,900)

## カー用2ストロークエンジン

MAX-12TG Ver.IV	1D200	¥23,320(税抜/¥21,200)
MAX-12TG Ver.IV Combo Set TT02 EFRA2690(T-1080SC L52) & MT02	1D201	¥35,420(税抜/¥32,200)
MAX-R21	1B900	¥37,400(税抜/¥34,000)
MAX-21XR-B Ver.III	1CY00	¥28,270(税抜/¥25,700)
MAX-21XR-B Ver.III BUGGY Combo Set TB02 EFRA2089(T-2090SC) & MB01-75	1CY01	¥40,700(税抜/¥37,000)
MAX-21XR-B Ver.III GT Combo Set TB01 EFRA2042(T-2060SC WN) & MB01-70	1CY02	¥40,700(税抜/¥37,000)
MAX-21XZ-B Ver.II	12183	¥39,930(税抜/¥36,300)

## ボート用2ストロークエンジン

MAX-21XM Ver.II	13941	¥59,400(税抜/¥54,000)
-----------------	-------	---------------------

## ヘリコプター用2ストロークエンジン

MAX-32SX-H RING	12956	¥24,970(税抜/¥22,700)
MAX-37SZ-H RING	14000	¥25,520(税抜/¥23,200)
MAX-50SX-H RING Hyper	15550	¥30,690(税抜/¥27,900)
MAX-55HZ Hyper	15630	¥33,770(税抜/¥30,700)
MAX-55HZ-R	15650	¥38,610(税抜/¥35,100)
MAX-105HZ	18700	¥48,070(税抜/¥43,700)
MAX-105HZ-R	18750	¥56,430(税抜/¥51,300)

## ヘリコプター用2ストローク ガソリンエンジン

GT15HZII サイレンサー無	38156	¥47,630(税抜/¥43,300)
GT15HZII パワーブーストパイプ付	38157	¥58,410(税抜/¥53,100)

## 飛行機用2ストロークエンジン

品名	品名コード	価格
MAX-11AX	1AD02	¥50,600(税抜/¥46,000)
MAX-11CZ-A	1BR00	¥19,250(税抜/¥17,500)
MAX-15LA	11532	¥13,090(税抜/¥11,900)
MAX-15LA-S	11536	¥12,870(税抜/¥11,700)
MAX-25LAI	12354	¥20,240(税抜/¥18,400)
MAX-25FXII	12662	¥21,560(税抜/¥19,600)
MAX-35AX	13100	¥22,110(税抜/¥20,100)
MAX-46AXII	15490	¥22,990(税抜/¥20,900)
MAX-55AX	15612	¥26,070(税抜/¥23,700)
MAX-65AX w/E-4010A	16521	¥32,670(税抜/¥29,700)
*MAX-65AX w/E-4050	16520	¥33,660(税抜/¥30,600)
MAX-75AX	17400	¥35,640(税抜/¥32,400)
MAX-95AX RING	19120	¥40,810(税抜/¥37,100)
MAX-120AX RING	19210	¥45,210(税抜/¥41,100)

## 飛行機用4ストロークエンジン

FSα-56II	34330	¥45,100(税抜/¥41,000)
FS-62V	30600	¥43,780(税抜/¥39,800)
FSα-72II	34721	¥48,180(税抜/¥43,800)
FS-95V	30900	¥50,380(税抜/¥45,800)
FS-120SIII	35540	¥71,280(税抜/¥64,800)
FSα-155-P	35430	¥73,040(税抜/¥66,400)

## 飛行機用4ストローク マルチシリンダーエンジン

FT-160 (Gemini-160)	36108	¥160,930(税抜/¥146,300)
FF-320 (Pegasus)	36410	¥296,450(税抜/¥269,500)
*FR7-420 (Sirius7)	37010	¥463,650(税抜/¥421,500)

## 飛行機用2ストローク/4ストロークガソリンエンジン

GGT15	3A200	¥43,340(税抜/¥39,400)
GTシリーズ (2ストローク)		
GT15	38160	¥44,550(税抜/¥40,500)
GT22	38200	¥45,980(税抜/¥41,800)
GT33	38300	¥50,930(税抜/¥46,300)
GT60 サイレンサー無	38608	¥74,800(税抜/¥68,000)
GT60 サイレンサー付	38600	¥81,070(税抜/¥73,700)
GT120T	3AB00	¥165,440(税抜/¥150,400)
GFシリーズ (4ストローク)		
GF30II	3A010	¥82,170(税抜/¥74,700)
GF40	39400	¥84,810(税抜/¥77,100)

\*生産は終了しました。在庫限りの販売になります。

\*表示価格は消費税込です。

飛行機用ブラシレスモーター		
品名	品名コード	価格
<b>3805~3815シリーズ</b>		
* OMA-3805-1200	51010905	¥6,380
* OMA-3810-1050	51010910	¥6,600
OMA-3815-1000-W	51015000	¥10,087
<b>3820, 3825シリーズ</b>		
OMA-3820-1200-W (シルバー)	51011210	¥10,318
* OMA-3820-960	51011100	¥10,100
OMA-3825-750-W (シルバー)	51012110	¥10,769
<b>50シリーズ</b>		
OMA-5010-810 (シルバー)	51012910	¥14,850
OMA-5015-650	51020160	¥15,752
OMA-5020-490 (シルバー)	51013010	¥16,885
OMA-5025-375 (シルバー)	51014010	¥17,798

F3A競技専用モーターリダクション/ダイレクトモーター		
品名	品名コード	価格
<b>モーターリダクション</b>		
OMR-4043-165	51031000	¥92,906
OMA-4043-1160 ブラシレスモーター	51020140	¥43,054
RU-03 F3A用リダクションユニット	51030000	¥62,315
<b>モーターリダクション</b>		
* OMR-4043-172II	51020260	¥90,200
OMA-4043-1160 ブラシレスモーター	51020140	¥43,054
* RU-02 F3A用リダクションユニット	51020270	¥62,315
<b>ダイレクトモーター</b>		
OMA-6030-220	51021000	¥77,044

ヘリコプター用ブラシレスモーター		
品名	品名コード	価格
<b>800クラス電動ヘリコプター専用</b>		
* OMH-5825-520 3D対応	51020210	¥53,680
* OMH-5830-490 F3C対応	51020180	¥56,430
* OMH-5830-490用ロングシャフト50mm ALIGN/GOBLIN等対応	74004141	¥4,367

ブラシレスモーターコントローラー(ESC)		
品名	品名コード	価格
<b>OCA-2シリーズ</b>		
OCA-280 プログラムカード付 80A	52020081	¥14,278
OCA-260 プログラムカード付 60A	52020061	¥11,220
OCA-240 プログラムカード付 40A	52020041	¥8,613
OCA-230 プログラムカード付 30A	52020031	¥7,370
<b>OCA-1シリーズ</b>		
* OCA-1100HV アンチスパーク内蔵 100A	52012100	¥26,741
* OCA-170HV アンチスパーク内蔵 70A	52012070	¥20,966
* OCA-150 ヘリ用ガバナー機能搭載 50A	52010050	¥12,694
<b>OCA-1シリーズESC専用プログラマー</b>		
* OCP-1	52610001	¥4,312

\*生産は終了しました。在庫限りの販売になります。

\*表示価格は消費税込です。

O.S. 純正パーツ&アクセサリ		
品名	品名コード	価格
<b>&lt;ラジアルマウントセット&gt;</b>		
15LA・15LA-S用	71909310	¥1,320
11CZ-A・15CV-A・10LA用	71909410	¥1,320
25LAII・25LA用	71908100	¥1,452
25・35AX・25FXII・25FX・32SX用	71908410	¥1,452
40・46LA用	71906200	¥2,101
FS-52S・FSα-56・FS-62V用	71913000	¥2,233
40・46FX・50SX・46AXII・55AX用	71913100	¥2,101
65LA・61・91FX・65・75AX・95AX用	71905200	¥2,497
FL-70・FS-70U・FSα-72用	71905010	¥2,497
FS-70SII・FSα-81・FSα-81-P用	71905030	¥2,497
FS-91SII・91SII-P・FSα-110・110-P・FS-95V用	71901200	¥2,618
FS-120SIII・120S-E・120AX・120AX-BE・FS-200S・FSα-155-P用	71904200	¥3,421
GF30・GF30II	71904400	¥4,081
IL-300用	71910100	¥17,204
<b>&lt;鬼目ナット M3&gt; (6個入)</b>		
	79870031	¥341
<b>&lt;爪付ナット M4&gt; (10個入)</b>		
	79870040	¥341
<b>&lt;爪付ナット M5&gt; (10個入)</b>		
	79870050	¥341
<b>&lt;ノルトロックワッシャ&gt;</b>		
M3(10組入)	55500002	¥924
M4(10組入)	55500003	¥924
M5(10組入)	55500004	¥924
M6(10組入)	55500005	¥924
<b>&lt;スピナー用ロックナットセット&gt; (M4) (M5)</b>		
1/4"-M4(FS-52S・FL-70・FSα-56・72・FS-62V用)	45810200	¥1,320
1/4"-M5(FS-52S・FL-70・FSα-56・72・FS-62V用)	45810300	¥1,320
5/16"-M4(FS-70SII・91SII・120S SERIES・200S・75AX・FS-95V・120AX・91FX・FSα-81・P・110・110-P・155-P・GT33用)	45910200	¥1,584
5/16"-M5(FS-70SII・91SII・120S SERIES・200S・FS-95V・FSα-81・81-P・110・110-P・155-P・GT22・GT33用)	45910300	¥1,584
5/16"-M5(L)(FT-120II・160・FF-320用)	46110200	¥2,233
3/8"-M5(S)(BGX-1・160FX・108FSR・FR7-420用)	29310110	¥1,584
3/8"-M5(L)(FT-240・300・FR5-300用)	46210300	¥2,233
<b>&lt;M5 スタンドオフエンジンマウント&gt;</b>		
(GT33/55/60, GF40用)		
M5スタンドオフマウント 1/4"(6.4mm)	74003510	¥1,716
M5スタンドオフマウント 1/2"(12.7mm)	74003520	¥1,837
M5スタンドオフマウント 3/4"(19.1mm)	74003530	¥1,980
M5スタンドオフマウント 1"(25.4mm)	74003540	¥2,233
M5スタンドオフマウント 1-1/4"(31.8mm)	74003550	¥2,497
M5スタンドオフマウント 1-1/2"(38.1mm)	74003560	¥2,618
M5スタンドオフマウント 1-3/4"(44.5mm)	74003570	¥2,761
M5スタンドオフマウント 2"(50.8mm)	74003580	¥2,893
<b>&lt;スピナーナット&gt;</b>		
M5(10FP・15LA・10LA用)	20824005	¥341
1/4"-28(25LAII・25FXII・RE・25・35AX用)	23024008	¥473
1/4"-28(L)(20~50・RE・46AXII・55AX用)	23024009	¥539
5/16"-24(60FP・61FX・65LA・65AX用)	45024000	¥737
<b>&lt;サイレンサー エクステンションアダプター&gt;</b>		
761・871サイレンサー用	21125108	¥803
762・892・E-3080サイレンサー用	22625103	¥803
873・E-3010・3020・3070・3071サイレンサー用	25425600	¥1,001
E-2030・842サイレンサー用	22325100	¥594
E-3030・843・762Sサイレンサー用	23325100	¥594
E-4010・4020・4040・4050・4051サイレンサー用	26625340	¥1,001
E-4010・4020・4040・4050・4051サイレンサー用(ロング)	26625500	¥1,320
E-5020サイレンサー用	29122600	¥1,584
<b>&lt;EX エキゾーストマニホールド&gt;</b>		
FS-120S-E・FS-120SIII・FSα-155-P 内装型	72109200	¥2,101
FS-120S-E・FS-120SIII・FSα-155-P 外装型	72109300	¥2,101
FS-70SII・91SII・FS-95V・FL-70・FSα-72・81 内装型	72109500	¥2,101
FS-70SII・91SII・FS-95V・FL-70・FSα-72・81 外装型	72109600	¥2,101



\*表示価格は消費税込です。

品名	品名コード	価格
<b>&lt;フレキシブル エキゾーストパイプ&gt;</b>		
1010A(120mm) (FS-40・52S・FSα-56・FS-62V用)	72108300	¥2,497
1111A(120mm) (FS-70S・91S・FL-70・FSα-72・81・FS-95V用)	72108100	¥2,365
1111B(240mm) (FS-70S・91S・FL-70・FSα-72・81・FS-95V用)	72108110	¥3,157
1111C(170mm) (FS-70S・91S・FL-70・FSα-72・81・FS-95V用)	72108120	¥2,761
*1114A(120mm) (FT-300用)	72108200	¥2,365
1114B(240mm) (FT-300用)	72108210	¥3,157
1414A(120mm) (FS-120SIII・FSα-155-P用)	72108510	¥2,497
1414B(240mm) (FS-120S-SP・120S-E用)	72108520	¥3,278
A (120mm) (FS-120S-SP・120S-E用)	72108201	¥2,497
B (240mm)	72108211	¥3,278
<b>&lt;インカウルマニホールド&gt;</b>		
M10サイド60D (FSα-56・FS-40S・52S・FS-62V用)	72109660	¥2,497
M10倒立80D (FSα-56・FS-40S・52S・FS-62V用)	72109670	¥2,233
M11サイド60D (FSα-72・81・81-P・FS-70S・91SII・FS-95V用)	72109680	¥2,497
M11倒立80D (FSα-72・81・81-P・FS-70S・91SII・FS-95V用)	72109690	¥2,233
M12サイド60D (FSα-110・110-P用)	72109700	¥2,497
M12倒立90D (FSα-110・110-P用)	72109710	¥2,233
M14サイド60D (FS-120S-E・SIII・FSα-155-P用)	72109720	¥2,893
M14倒立80D (FS-120S-E・SIII・FSα-155-P用)	72109730	¥2,618
M16サイド60D (FS-200シリーズ用)	72109750	¥2,893
M16倒立80D (FS-200シリーズ用)	72109760	¥2,618
<b>&lt;マニホールドロックナット&gt;</b>		
*FS-30S用(9mm 2個)	43069200	¥231
FS-40S・52S・FSα-56・FS-62V用(10mm)	45626010	¥231
FL-70・FS-70SII・91S・FSα-72・81・81-P・FS-95V用(11mm)	45626030	¥231
FS-120S-E・FSα-110・110-P用(12mm)	45526400	¥231
FS-120SIII・FSα-155-P用(14mm)	45526032	¥231
FS-200S(16mm)	44525210	¥231
<b>&lt;ノーマルサイレンサー&gt;</b>		
NS 55H	72149100	¥11,110
<b>&lt;パワーブーストパイプ(PBP)&gt;</b>		
PBP 55III (50SX-H RING Hyper・55HZ Hyper・HZ-R用)	72149000	¥14,278
*PBP 90 (91HZシリーズ用)	72145000	¥20,427
PBP105 (105HZ・HZ-R・91HZシリーズ用)	72146000	¥21,472
PBP GT15HZ (GT15HZ用)	72148000	¥18,854
<b>&lt;エキゾーストガスカートセット&gt;</b>		
55HZ Hyper・50SX-H RING Hyper用(3枚入)	72144040	¥803
91HZ・105HZ用・GT15HZ・GT15HZ600(2枚入)	72145020	¥231
<b>&lt;集合排気管&gt;</b>		
FR7-420 星形7気筒用 後方取付型	47169000	¥26,180
IL-300 直列4気筒用	46569000	¥31,416
<b>&lt;スーパーフィルター&gt;</b>		
スーパーフィルター S (ガソリン対応・燃料缶用)	72403051	¥539
スーパーフィルター L (ガソリン対応・燃料缶用)	72403050	¥660
<b>&lt;バブレスウエイト&gt;</b>		
バブレスウエイト(燃料タンク用)	71531000	¥1,122
バブレスウエイト S (ガソリン対応・燃料タンク用)	71531010	¥803
<b>&lt;ガソリン用燃料フィルター S&gt;</b>		
(GT15・GGT15・GF30・GF30II用)	78300000	¥792
<b>&lt;ガソリン用燃料チューブ&gt; (黄色半透明ガソリン用)</b>		
イエローS 内径2.4mm×外径4.8mm 長さ1m	28382400	¥1,364
イエローM 内径3.2mm×外径6.4mm 長さ1m	28382500	¥1,364
<b>&lt;ガソリン用燃料チューブ&gt; (フッ素ゴムチューブ)</b>		
内径2mm×外径4mm 長さ500mm	28382100	¥924
内径3mm×外径5mm 長さ500mm	28382200	¥1,188

\*表示価格は消費税込です。

品名	品名コード	価格
<b>&lt;ニードル延長ワイヤーセット&gt;</b>		
10LA~BGX-1用	72200080	¥308
<b>&lt;単気筒用ブースターケーブルセット&gt;</b>		
プラグコードセット	72200200	¥1,122
プラグコード	72200170	¥803
プラグターミナル	72200171	¥407
アースコードφ5	72200190	¥407
	72200180	¥473
<b>&lt;フライホイール&gt;</b>		
* No.1E (18CV-RM・RMX用)	71801050	¥1,584
* No.2K (21VZ-M・21XZ-M用)	71802200	¥3,421
No.2J (21XM用)	71802100	¥1,980
<b>&lt;クランクシャフトクランプ&gt;</b>		
37 (37SZ-H用)	71530600	¥924
3246 (32・50SX-H・55HZ用)	71530400	¥1,320
91/105/GT15 (91HZ・105HZ・GT15HZシリーズ用)	71530530	¥1,320
<b>&lt;キャブレター用サーモインシュレーター&gt;</b>		
20K・21E・21C・21J	23781110	¥924
11L・11K・11H・11H(B)・12F	21982900	¥924
61E・E-R・E-P2・60K	27984900	¥1001
<b>&lt;モータードライブワッシャ抜き DP1&gt;</b>		
OMA-5025-375・5020-490・5010-810・5015-650 3825-750-W・3820-1200-W・3820-960用	71510010	¥3,278
<b>&lt;ロングブラグレンチ&gt;</b>		
	71521000	¥902
<b>&lt;タップドリル セット&gt;</b>		
タップドリルセット M2.6	72901000	¥1,056
タップドリルセット M3.0	72901001	¥1,056
タップドリルセット M3.5	72901002	¥1,056
タップドリルセット M4.0	72901003	¥1,056
<b>&lt;スプリングワッシャ&gt;</b>		
3.5(黒) 20個入	79872035	¥275
<b>&lt;タペット調整キット&gt;</b>		
	72200060	¥737
<b>&lt;キャップスクリュー セット&gt; (各10本入)</b>		
M2.6x5	79871010	¥407
M2.6x7	79871020	¥407
M2.6x8	79871025	¥407
M2.6x10	79871030	¥407
M2.6x12	79871040	¥407
M2.6x15	79871050	¥407
M2.6x18	79871055	¥407
M3.0x6	79871109	¥407
M3.0x8	79871110	¥407
M3.0x10	79871120	¥407
M3.0x12	79871140	¥407
M3.0x14	79871145	¥407
M3.0x15	79871150	¥407
M3.0x16	79871160	¥407
M3.0x18	79871180	¥407
M3.0x20	79871200	¥407
M3.0x28	79871280	¥407
M3.5x8	79871060	¥407
M3.5x10	79871070	¥407
M3.5x12	79871080	¥407
M3.5x15	79871090	¥407
M3.5x18	79871098	¥407
M3.5x20	79871100	¥407

\*生産は終了しました。在庫限りの販売になります。

\*表示価格は消費税込です。

品名	品名コード	価格
<b>&lt;キャップスクリュー セット&gt; (各10本入)</b>		
M4.0x12	79871412	¥407
M4.0x15	79871415	¥539
M4.0x20	79871420	¥539
M4.0x25	79871425	¥539
M4.0x30	79871430	¥539
M4.0x40	79871440	¥539
M5.0x15	79871515	¥660
M5.0x20	79871520	¥660
M5.0x25	79871525	¥660
M5.0x30	79871530	¥660
M5.0x35	79871535	¥660
M5.0x40	79871540	¥660
M5.0x45	79871545	¥660
M5.0x50	79871550	¥660
M5.0x55	79871555	¥660
M5.0x60	79871560	¥748
M5.0x75	79871575	¥748
<b>&lt;グローエンジン用 Tシリーズプラグ&gt;</b>		
P3 (21サイズ オフロードレーシングエンジン用)	71641300	¥1,089
P4 (21サイズ オフロードレーシングエンジン用)	71641400	¥1,089
P5 (21サイズ オフロードレーシングエンジン用)	71641500	¥1,210
RP6 (12/21サイズ オンロードレーシングエンジン用)	71642060	¥1,089
RP7 (12/21サイズ オンロードレーシングエンジン用)	71642070	¥1,089
RP8 (21サイズ オンロードレーシングエンジン用)	71642080	¥1,210
<b>&lt;グローエンジン用プラグ&gt;</b>		
No.6	71605300	¥968
No.7	71607100	¥968
No.8	71608001	¥968
No.10	71605100	¥1,320
Type F (4ストローク・ロータリーエンジン用)	71615009	¥1,320
R5 (カー・ボート レーシングエンジン用)	71605200	¥1,089
LC3 (12~21サイズ オフロードエンジン用)	71653000	¥968
LC4 (12~21サイズ オフロードエンジン用)	71653400	¥968
<b>&lt;プラグガセット&gt;</b>		
5枚入	71690020	¥264
<b>&lt;グローガソリンエンジン用プラグ&gt;</b>		
G5 (GGT10・GGT15用)	71655001	¥1,595
<b>&lt;ガソリンエンジン用スパークプラグ&gt;</b>		
CM-6 (Rcexl) (GT15・22・33・55・60・GF40・GT15HZ・GT15HZII用)	71669010	¥847
CM-6 (NGK) (GT15・22・33・55・60・GF40・GT15HZ・GT15HZII用)	71669000	¥1,199
1/4-32 (Rcexl) (GF30・GF30II用)	71669020	¥1,254
<b>&lt;バイオエタノール専用プラグ&gt;</b>		
BE-3	71668100	¥1,089
<b>&lt;Integrated Battery System&gt;</b>		
KRG-01キルスイッチ (ガソリンエンジン用)	74001170	¥22,440
<b>&lt;USB アダプター&gt;</b>		
U2S-1アダプター	74001050	¥5,500
<b>&lt;ガソリンエンジン用リモートキルスイッチ&gt;</b>		
KS-01キルスイッチ	74001130	¥8,272
<b>&lt;大型ガソリンエンジン マネジメントシステム&gt;</b>		
EM-100	74001040	¥72,600



ナイトロックスグロー燃料

www.nitro-x.jp

\*表示価格は消費税込です。

品名	品名コード	価格
<b>&lt;飛行機/ヘリコプター両用&gt;</b>		
STANDARD RED (15-18) 4L <small>NEW</small>	79731401	¥4,730
STANDARD RED (15-18) 16L <small>NEW</small>	79731601	¥17,600
POWER RED (20-18) 4L <small>NEW</small>	79731413	¥5,390
POWER RED (20-18) 16L <small>NEW</small>	79731613	¥20,460
<b>&lt;入門者向け 飛行機/ヘリコプター両用&gt;</b>		
SKY MASTER 20 (青) 2L	79731290	¥2,750
SKY MASTER 20 (青) 4L	79731490	¥4,730
<b>&lt;ヘリコプター専用&gt;</b>		
HELI SPECIAL 15 (青) 4L	79731440	¥4,730
HELI SPECIAL 15 (青) 16L	79731640	¥17,600
<b>&lt;オンロードカー用&gt;</b>		
ON ROAD 16 2L	79732200	¥2,420
ON ROAD 16 4L	79732400	¥4,620
ON ROAD 20 2L	79732210	¥2,640
ON ROAD 20 4L	79732410	¥4,840
ON ROAD 25 2L	79732220	¥2,860
ON ROAD 25 4L	79732420	¥5,390
<b>&lt;オフロードカー用&gt;</b>		
OFF ROAD 30 2L	79732230	¥3,300
OFF ROAD 30 4L	79732430	¥6,050
<b>&lt;オンロード/オフロードカー両用&gt;</b>		
Field Master 20 2L	79732240	¥2,640
Field Master 20 4L	79732440	¥4,840



\*表示価格は消費税込です。

品名	品名コード	価格
<b>&lt;O.S. SPEED Tシリーズ グロープラグ&gt;</b>		
O.S. SPEED T-プラグ P3 (21オフロード)	71642720	¥1,320
O.S. SPEED T-プラグ P4 (21オフロード)	71642730	¥1,320
O.S. SPEED T-プラグ RP6 (12/21オンロード)	71642740	¥1,320
O.S. SPEED T-プラグ RP7 (12/21オンロード)	71642750	¥1,320
<b>&lt;チューンドサイレンサー&gt;</b>		
(1/8オフロードバギー・トラギー/1/8オンロードGT)		
TB01 EFRA2042 (T-2060SC WN)	72106130	¥11,330
TB02 EFRA2089 (T-2090SC)	72106190	¥11,330
TB03 EFRA2155 (T-2100SC)	72107710	¥11,330
(1/8オンロードレーシング)		
TR01 EFRA2098 (T-2080SC)	72106851	¥11,561
TR02 EFRA2165	72106971	¥11,561
(1/10オンロードツーリング)		
TT01 EFRA2672 (T-1070SC L52)	72107610	¥8,393
TT02 EFRA2690 (T-1080SC L52)	72150010	¥8,393
<b>&lt;エキゾーストマニホールド&gt;</b>		
MB01-70 (M2003SC)	72106880	¥4,499
MB01-75 (M2000SC)	72106440	¥4,499
MB01-80 (M2002SC)	72106480	¥4,499
MB01-85 (M2004SC)	72106910	¥4,499
MB01-90 (M2005SC)	72106920	¥4,499
* MR01 (M2001SC)	72106870	¥4,499
MR02	72106490	¥4,499
MR03-WC	72106990	¥4,873
MT01 (M1006SC)	72107620	¥4,499
MT02 (M1007SC)	72150020	¥4,499
MT03	72106550	¥4,499

\*生産は終了しました。在庫限りの販売になります。

\*表示価格は消費税込です。

品名	品名コード	価格
<b>&lt;コンプリートセット&gt;</b>		
TB01 EFRA2042コンプリートセット TB01 EFRA2042(T-2060SC WN) & MB01-75	72106135	¥14,619
TB02 EFRA2089コンプリートセット TB02 EFRA2089(T-2090SC) & MB01-75	72106192	¥14,619
TB03 EFRA2155コンプリートセット TB03 EFRA2155(T-2100SC) & MB01-85	72107700	¥14,619
TRO1 EFRA2098コンプリートセット TRO1 EFRA2098(T-2080SC) & MR02	72106852	¥15,191
TRO2 EFRA2165コンプリートセット TRO2 EFRA2165 & MR02	72106970	¥15,191
TT01 EFRA2672コンプリートセット TT01 EFRA2672(T-1070SC L52) & MT01	72107600	¥12,441
TT02 EFRA2690コンプリートセット TT02 EFRA2690(T-1080SC L52) & MT02	72106980	¥12,441
<b>&lt;マニホールドスプリング&gt; (2本入)</b>		
77mm MT01/MT02/MT03	72101272	¥539
102mm MB01シリーズ/MR01/MR02/MR03-WC	72106172	¥539
<b>&lt;ジョイントスプリング&gt; SCシリーズ用(3本入)</b>		
	72106042	¥660
<b>&lt;スーパージョイントチューブ&gt;</b>		
*T-2060・T-2070用	72106300	¥803
<b>&lt;エキゾーストシールリング&gt;</b>		
12TZ・TG・XZ用(2個入)	21427200	¥660
12TZ・TG・XZ用(10個入)	21427210	¥1,980
19-28XZ・21XR-B・21VG・30VG-R2101用(2個入)	22826140	¥660
19-28XZ・21XR-B・21VG・30VG-R2101用(10個入)	22826145	¥1,980
<b>&lt;ブレッシャーチャンパーセット&gt;</b>		
	71550000	¥1,584
<b>&lt;インダクションサイレンサー&gt;</b>		
インダクションサイレンサーフィルター(3個入)	72414100	¥1,705
<b>&lt;オンロードフィルターオイル 20ml&gt;</b>		
	72414200	¥737
<b>&lt;スーパーエアクリーナー 一式&gt;</b>		
スーパーエアクリーナー102 一式(エレメント3個付)	72403200	¥1,056
102エアクリーナー本体	72403210	¥781
101・102スポンジフィルターエレメント(6個入)	72403120	¥605
スーパーエアクリーナー102S 一式(エレメント3個付)	72403202	¥1,056
102Sエアクリーナー本体	72403212	¥781
101・102スポンジフィルターエレメント(6個入)	72403120	¥605
スーパーエアクリーナー202 一式(エレメント2個付)	72412000	¥1,320
202エアクリーナー本体	72412100	¥1,001
202スポンジフィルターエレメント(4個入)	72412200	¥660
スーパーエアクリーナー203 一式(エレメント2個付)	72413000	¥2,761
203スポンジフィルターエレメント(4個入)	72413200	¥869
スーパーエアクリーナー204 一式(エレメント2個付)	72415000	¥1,452
204スポンジフィルターエレメント(4個入)	72415200	¥869
キャップスクリュー M2.6x7(10本入り)	79871020	¥407
"O"リング(P-18 1個)	72415020	¥231
"O"リング(P-16 1個)	72415010	¥231
<b>&lt;キャブレター用レデューサー&gt;</b>		
Ø5.5 アルミ製	71533255	¥1,056
Ø5.5II アルミ製	71533455	¥1,056
Ø6 アルミ製	71533260	¥1,056
Ø6II アルミ製	71533261	¥1,056
Ø6.5 アルミ製	71533265	¥1,056
Ø6.5II アルミ製	71533865	¥1,056
Ø7 アルミ製	71533270	¥1,056
Ø8 アルミ製	71533280	¥1,056
Ø8.5 アルミ製	71533085	¥1,056
Ø9 アルミ製	71533290	¥1,056
<b>&lt;O.S.SPEED シリコンチューブ&gt;</b>		
内径 2.5mm 長さ 1,000mm	72506100	¥803
<b>&lt;フライホイールコレット&gt; (2個入)</b>		
	71801110	¥539

\*表示価格は消費税込です。

品名	品名コード	価格
<b>&lt;クラッチベアリング (1050ZZ)&gt; (4個入)</b>		
	71550001	¥1,188
<b>&lt;クラッチベアリング (1050ZZ)&gt; (10個入)</b>		
	71550002	¥2,365
<b>&lt;O.S.SPEED オフロード クラッチシステム&gt;</b>		
1/8オフロードカー用	71814001	¥9,064
<b>&lt;O.S.SPEED クラッチシュー S(B) PL&gt; (黄 4個入)</b>		
	71814330	¥3,179
<b>&lt;O.S.SPEED クラッチシュー H(B) PL&gt; (黒 4個入)</b>		
	71814340	¥3,179
<b>&lt;ダストキャップセット&gt;</b>		
12-30エンジン用(Ø3x2・Ø16x2・Ø18x1)	22884254	¥407
Ø3ダストキャップ (5個入)	73300305	¥407
Ø7ダストキャップ (3個入)	73300712	¥407
Ø8ダストキャップ (3個入)	73300812	¥407
Ø10ダストキャップ (3個入)	73301012	¥407
Ø12ダストキャップ (3個入)	73301212	¥473
Ø16ダストキャップ (3個入)	73301612	¥473
Ø18ダストキャップ (3個入)	73301812	¥473
<b>&lt;O.S.SPEED クリーニングガム&gt;</b>		
容量 100g	71430020	¥1,705
<b>&lt;キャブレターリペアキット 21&gt;</b>		
キャブレターリペアパーツ21	71490000	¥2,618
	71491000	¥1,056
<b>&lt;O.S.SPEED メンテナンスオイル&gt;</b>		
容量 30ml	71430010	¥858
<b>&lt;O.S.SPEED レーシングツール&gt;</b>		
O.S. SPEED プラスドライバー-No.1	71417100	¥1,980
O.S. SPEED プラスドライバー-No.2	71417200	¥1,980
O.S. SPEED スプリングフック	71415500	¥1,716
O.S. SPEED ボディリーマー (キャップ付)	71415400	¥4,598
O.S. SPEED HEXレンチドライバー-1.5	71410150	¥1,837
O.S. SPEED HEXレンチドライバー-2.0	71410200	¥1,837
O.S. SPEED HEXレンチドライバー-2.5	71410250	¥1,837
O.S. SPEED HEXレンチドライバー-3.0	71410300	¥1,837
O.S. SPEED HEXボールレンチドライバー-2.0	71411200	¥1,980
O.S. SPEED HEXボールレンチドライバー-2.5	71411250	¥1,980
O.S. SPEED マイナスドライバー-3.0	71412300	¥1,936
O.S. SPEED ナットドライバー-5.5	71413550	¥2,453
O.S. SPEED ナットドライバー-6.0	71413600	¥2,453
O.S. SPEED ナットドライバー-7.0	71413700	¥2,552
O.S. SPEED プラグレンチ	71520100	¥1,980
O.S. SPEED ピストンピンリテイナー プライヤ	71492000	¥3,971
<b>交換ビット</b>		
O.S. SPEED HEX レンチビット1.5	71414015	¥781
O.S. SPEED HEX レンチビット2.0	71414020	¥781
O.S. SPEED HEX レンチビット2.5	71414025	¥781
O.S. SPEED HEX レンチビット3.0	71414030	¥781
O.S. SPEED HEX ボールレンチビット2.0	71414120	¥869
O.S. SPEED HEX ボールレンチビット2.5	71414125	¥869
O.S. SPEED マイナスドライバービット3.0	71414230	¥781
O.S. SPEED ナットドライバービット5.5	71414355	¥1,452
O.S. SPEED ナットドライバービット6.0	71414360	¥1,452
O.S. SPEED ナットドライバービット7.0	71414370	¥1,452
<b>駆動系メンテナンスツール</b>		
O.S. SPEED クラッチレンチ&アジャスター	71415300	¥2,453
O.S. SPEED フライホイールブーラー	71415100	¥3,014
O.S. SPEED フライホイールキー	71415200	¥1,980



\*生産は終了しました。在庫限りの販売になります。

# O.S. オリジナル・アパレル&GOODS 価格表

## O.S. Air Force ピットクルーシャツ

¥8,503 (税抜/¥7,730)

フラップポケットや2本針のチェーンステッチなど、細部にあしらわれた工夫など、人気のモニター調デザインでまとめたワークシャツです。  
サイズは4種類揃えました。

色	サイズ/品名コード			
ネイビー	S/79883613	M/79883614	L/79883615	LL/79883616

## O.S. SPEED #1 ピットクルーシャツ

¥7,370 (税抜/¥6,700)

2本針のチェーンステッチ、フラップポケットなど、シンプルでありながら、細部にあしらわれた工夫がサーキットでの着こなしに最適です。  
サイズは4種類揃えました。

色	サイズ/品名コード			
ブラック	S/79883617	M/79883618	L/79883619	LL/79883620

## O.S. SPEED #1 コットン Tシャツ

¥3,399 (税抜/¥3,090)

TシャツのスタンダードコットンTシャツが新登場。一年中着こなせるアイテムです  
ホットピンク、グレー、ブラックの3色を用意。  
サイズも4種類揃えました。

色	サイズ/品名コード			
ホットピンク	S/79883621	M/79883622	L/79883623	LL/79883624
グレー	S/79883625	M/79883626	L/79883627	LL/79883628
ブラック	S/79883629	M/79883630	L/79883631	LL/79883632

## O.S. SPEED #1 ドライ Tシャツ

¥3,399 (税抜/¥3,090)

#1ビッグロゴを前後にプリントしたニューアイテムです。  
クールに着こなせるドライ素材を採用しました。  
ミックスピンク、ミックスグレー、ブラックの3色を用意。  
サイズも6種類と豊富に揃えました。

色	サイズ/品名コード					
ミックスピンク	S/79883633	M/79883634	L/79883635	LL/79883636	3L/79883637	4L/79883638
ミックスグレー	S/79883639	M/79883640	L/79883641	LL/79883642	3L/79883643	4L/79883644
ブラック	S/79883645	M/79883646	L/79883647	LL/79883648	3L/79883649	4L/79883650

## O.S. SPEED フルオーバーパーカー

¥6,798 (税抜/¥6,180)

色	サイズ/品名コード			
ブラック	S/79883066	M/79883067	L/79883068	LL/79883069
グレー	S/79883070	M/79883071	L/79883072	LL/79883073

## O.S. SPEED ドライジップパーカー

¥4,532 (税抜/¥4,120)

色	サイズ/品名コード			
ブラック	S/79883074	M/79883075	L/79883076	LL/79883077
グレー	S/79883078	M/79883079	L/79883080	LL/79883081

## O.S. Air Force ウィンドブレーカー

¥6,798 (税抜/¥6,180)

色	サイズ/品名コード		
ネイビー	M/79883082	L/79883083	LL/79883084

## O.S. SPEED ドライポロシャツ

¥3,399 (税抜/¥3,090)

色	サイズ/品名コード					
ブラック	S/79883607	M/79883608	L/79883609	LL/79883610	3L/79883611	4L/79883612
グレー	S/79883090	M/79883091	L/79883092	LL/79883093	3L/79883094	4L/79883095



# O.S. オリジナル・アパレル&GOODS 価格表

## O.S. Air Force 鹿の子ポロシャツ

¥3,399 (税抜/¥3,090)

色	サイズ/品名コード			
ネイビー	S/79883096	M/79883097	L/79883098	LL/79883099



## O.S. ENGINE

フライトジャケット (MA-1 Type)

¥13,596 (税抜/¥12,360)

色	サイズ/品名コード			
ネイビー	S/79883062	M/79883063	L/79883064	LL/79883065

## O.S. SPEED T-シャツ

S~LL ¥3,179 (税抜/¥2,890)

3L/4L ¥3,399 (税抜/¥3,090)

色	サイズ/品名コード					
ブラック	S/79882300	M/79882301	L/79882302	LL/79882303	3L/79882304	4L/79882305
レッド	S/79882310	M/79882311	L/79882312	LL/79882313	3L/79882314	4L/79882315
グレー	S/79882320	M/79882321	L/79882322	LL/79882323	3L/79882324	4L/79882325
ホワイト	S/79882330	M/79882331	L/79882332	LL/79882333	3L/79882334	4L/79882335

## O.S. SPEED キャップ

サイズは調整可能です

¥3,399 (税抜/¥3,090)

色	品名コード
ブラック	79883462



## O.S.フライトスタッフ キャップ

サイズは調整可能です

¥3,399 (税抜/¥3,090)

色	品名コード	色	品名コード	色	品名コード
ブルー	79883481	ブラック	79883482	ブルー(メッシュ)	79883484

## O.S. SPEED タオル

(今治ブランド)

¥3,861 (税抜/¥3,510)

プリント色	品名コード	プリント色	品名コード
レッド	79883570	グレー	79883580

## O.S. ステッカー シリーズ

各 ¥572 (税抜/¥520)

サイズ: 140x240

品名	O.S.SPEED PRO ステッカー ブラック	O.S.SPEED PRO ステッカー ホワイト	NITRO-X ステッカー	O.S.ENGINE ステッカー
品名コード	79884293	79884294	79884295	79884296



O.S.A.F. ピットクルーシャツ  
サイズ/S/M/L/XL  
¥8,503

フラップポケットや2本針のチェーンステッチなど、細部にあしらわれた工夫など、人気のミニタリー調デザインでまとめたワークシャツです。



O.S.アパレル商品のお求めはお近くの模型店まで。直接弊社からもご購入いただけます。詳細は弊社WEBサイトでご確認ください

O.S.SPEED ピットクルーシャツ  
サイズ/S/M/L/XL  
¥7,370

2本針のチェーンステッチ、フラップポケットなど、シンプルでありながら、細部にあしらわれた工夫がサーキットでの着こなしに最適です。



O.S.SPEED #1 コットンTシャツ

#1ビッグロゴを前後にプリントしたニューアイテムにコットンTシャツがラインナップ。一年中着こなせるアイテムです

¥3,399 サイズ/S/M/L/XL



O.S.SPEED #1 ドライTシャツ

#1ビッグロゴを前後にプリントしたニューアイテムです。クールに着こなせるドライ素材を採用しました。

¥3,399 サイズ/S/M/L/XL/3L/4L



# O.S.ORIGINAL GOODS

O.S.アパレル商品のお求めはお近くの模型店まで。直接弊社からご購入いただけます。詳細は弊社WEBサイトでご確認ください

O.S.Air Forceカノポロシャツ  
サイズ/S/M/L/LL

各¥3,399



ロイヤルブルー

ネイビー

O.S.SPEEDドライポロシャツ

サイズ/S/M/L/LL/3L/4L 各¥3,399



グレー

ブラック

O.S.SPEEDキャップ

¥3,399



カラー:ブラック

FRONT

カラー:ブラック

REAR

O.S. ステッカーシリーズ 各¥572

O.S.SPEED PRO ステッカー ブラック



2017 O.S.SPEED PRO

O.S.SPEED PRO ステッカー ホワイト



2017 O.S.SPEED PRO

O.S.ENGINE ステッカー



NITRO-X ステッカー

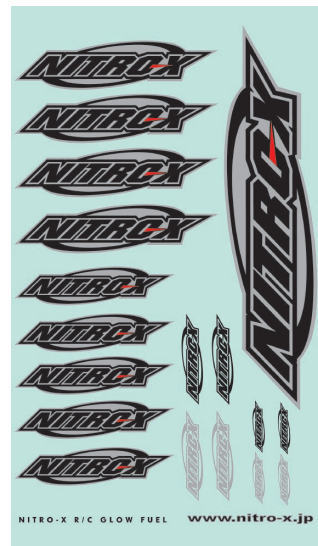

NITRO-X R/C GLOW FUEL www.nitro-x.jp

O.S.Air Forceウインドブレーカー  
サイズ/M/L/LL

各¥6,798



FRONT

カラー:ネイビー

REAR

O.S.SPEEDドライTシャツ

サイズ/S/M/L/LL 各¥3,179 サイズ/3L/4L 各¥3,399



ブラック

レッド

ホワイト

グレー

O.S.FLIGHT STAFF CAP

¥3,399



ブルー

O.S.SPEEDプルオーバーパーカー  
サイズ/S/M/L/LL

各¥6,798



グレー

ブラック

O.S.SPEEDドライジップパーカー  
サイズ/S/M/L/LL

各¥4,532



グレー

ブラック

O.S.ENGINE MA-1

サイズ/S/M/L/LL ¥13,596



REAR

カラー:ネイビー

FRONT

O.S.SPEEDピットタオル

各¥3,861



レッド

グレー