

30クラスヘリコプター用エンジン

Code No.12956

MAX-32SX-H RING W/20C

¥22,000



付属品

・グロープラグ No.6 1個

要 目

■ 行程体積	5.23 cc / 0.319 cu.in.
■ ボア	19.5 mm / 0.768 in.
■ ストローク	17.5 mm / 0.689 in.
■ 出力	1.2 ps / 1.18 hp / 18,000 r.p.m.
■ 実用回転数	2,000-22,000 r.p.m.
■ 重量	285 g / 10.06 oz. (エンジン本体)

O.S. 純正パーツ&アクセサリ

- グロープラグ
 - ・ No.6 (旧称A3) (71605300)
 - ・ No.7 (71607100) ・ No.8 (71608001)
- ドライブワッシャ (23408000)
- スーパーフィルター (L) (72403050)
- バブレスウエイト S (71531010)
- クランクシャフトクランプ
 - ・ 3246 (71530400) (32SX-H/50SX-H/55HZ用)
- ノルトロックワッシャ (10組入)
 - ・ M3 (55500002)
- O.S. SPEED シリコンチューブ (72506100)
- O.S. SPEED メンテナンスオイル(30ml) (71430010)
- O.S. SPEED ツール

30クラスヘリコプター用エンジン

Code No.14000

MAX-37SZ-H RING W/20M

¥22,500



付属品

・グロープラグ No.8 1個
(エンジン組込済)
・スロットルアーム 一式

要 目

■ 行程体積	6.07 cc / 0.370 cu.in.
■ ボア	20.5 mm / 0.806 in.
■ ストローク	18.4 mm / 0.725 in.
■ 出力	1.4 ps / 1.38 hp / 18,000 r.p.m.
■ 実用回転数	2,000-21,000 r.p.m.
■ 重量	293 g / 10.34 oz. (エンジン本体)

O.S. 純正パーツ&アクセサリ

- グロープラグ
 - ・ No.7 (71607100) ・ No.8 (71608001)
 - ・ No.10 (旧称A5) (71605100)
- スーパーフィルター (L) (72403050)
- バブレスウエイト S (71531010)
- クランクシャフトクランプ
 - ・ 37 (71530600)
- ノルトロックワッシャ (10組入) M3 (55500002)
- O.S. SPEED シリコンチューブ (72506100)
- O.S. SPEED メンテナンスオイル(30ml) (71430010)
- O.S. SPEED ツール

50クラスヘリコプター用エンジン

Code No.15550

MAX-50SX-H RING Hyper W/60LH

¥27,000



付属品

・グロープラグ No.8 1個

要 目

■ 行程体積	8.17 cc / 0.499 cu.in.
■ ボア	22.0 mm / 0.866 in.
■ ストローク	21.5 mm / 0.847 in.
■ 出力	1.9 ps / 1.87 hp / 17,000 r.p.m.
■ 実用回転数	2,000-20,000 r.p.m.
■ 重量	406g / 14.33 oz. (エンジン本体)

O.S. 純正パーツ&アクセサリ

- グロープラグ
 - ・ No.7 (71607100) ・ No.8 (71608001)
 - ・ No.10 (旧称A5) (71605100)
- ノーマルサイレンサー-NS 55H (72149100) **NEW**
- パワーブーストパイプ55 III (72149000)
- エキゾーストガスケットセット55HZ (3枚入り) (72144040)
- スーパーフィルター (L) (72403050)
- バブレスウエイト (71531000)
- バブレスウエイトS (71531010)
- クランクシャフトクランプ
 - ・ 3246 (71530400)
- ノルトロックワッシャ (10組入) M3 (55500002)
- O.S. SPEED シリコンチューブ (72506100) 内径2.5mm、長さ1,000mm
- O.S. SPEED メンテナンスオイル(30ml) (71430010)
- O.S. SPEED ツール

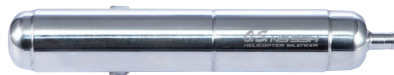

50クラスヘリコプター用エンジン

Code No.15630

MAX-55HZ Hyper W/40L

¥29,800



付属品

・グロープラグ No.8 1個

要 目

■ 行程体積	8.93 cc / 0.55 cu.in.
■ ボア	23 mm / 0.91 in.
■ ストローク	21.5 mm / 0.85 in.
■ 出力	2.1 ps / 2.07 hp / 17,000 r.p.m.
■ 実用回転数	2,000-20,000 r.p.m.
■ 重量	408g / 14.40 oz. (エンジン本体)

O.S. 純正パーツ&アクセサリ

- グロープラグ
 - ・No.7 (71607100) ・No.8 (71608001)
 - ・No.10 (旧称A5) (71605100)
- ノーマルサイレンサーNS 55H (72149100)



- パワーブーストパイプ55 III (72149000)
- エキゾーストガスケットセット55HZ (3枚入り) (72144040)
- スーパーフィルター (L) (72403050)
- バブレスウエイト (71531000)
- バブレスウエイトS (71531010)
- クランクシャフトクランプ
 - ・3246 (71530400)
- ノルトロックワッシャ (10組入) M3 (55500002)
- O.S. SPEED シリコンチューブ (72506100) 内径2.5mm、長さ1,000mm
- O.S. SPEED メンテナンスオイル(30ml) (71430010)
- O.S. SPEED ツール

50クラスヘリコプター用エンジン

Code No.15650

MAX-55HZ-R W/40L-R

¥34,000



デマンドレギュレータシステム
燃料加圧システム搭載エンジン

付属品

・グロープラグ No.8 1個
・逆止弁

要 目

■ 行程体積	8.93 cc / 0.55 cu.in.
■ ボア	23.0 mm / 0.91 in.
■ ストローク	21.5 mm / 0.85 in.
■ 出力	2.1 ps / 2.07 hp / 17,000 r.p.m.
■ 実用回転数	2,000-20,000 r.p.m.
■ 重量	429 g / 15.13 oz. (エンジン本体)

O.S. 純正パーツ&アクセサリ

- グロープラグ
 - ・No.7 (71607100) ・No.8 (71608001)
 - ・No.10 (旧称A5) (71605100)
- ノーマルサイレンサーNS 55H (72149100)

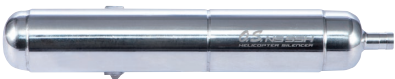

- パワーブーストパイプ55 III (72149000)
- エキゾーストガスケットセット55HZ (3枚入り) (72144040)
- スーパーフィルター (L) (72403050)
- バブレスウエイト (71531000)
- バブレスウエイトS (71531010)
- クランクシャフトクランプ
 - ・3246 (71530400)
- ノルトロックワッシャ (10組入) M3 (55500002)
- O.S. SPEED シリコンチューブ (72506100) 内径2.5mm、長さ1,000mm
- O.S. SPEED メンテナンスオイル(30ml) (71430010)
- O.S. SPEED ツール

91クラスヘリコプター用エンジン

Code No.18700

MAX-105HZ W/61E

¥42,400



付属品

・グロープラグ No.8 1個 ・ヘッドガスケット(0.1mm)
・エアファンネル 一式 ・ヘッドガスケット(0.2mm)

要 目

■ 行程体積	17.17 cc / 1.048 cu.in.
■ ボア	29.0 mm / 1.142 in.
■ ストローク	26.0mm / 1.024 in.
■ 出力	3.7 ps / 3.65 hp / 15,000 r.p.m.
■ 実用回転数	2,000-16,500 r.p.m.
■ 重量	596.2 g / 21.03 oz. (エンジン本体)

O.S. 純正パーツ&アクセサリ

- グロープラグ
 - ・No.7 (71607100) ・No.8 (71608001)
 - ・No.10 (旧称A5) (71605100)

- パワーブーストパイプ105 (72146000)



- スーパーフィルター (L) (72403050)
- バブレスウエイト (71531000)
- バブレスウエイトS (71531010)
- クランクシャフトクランプ 91/105/GT15 (71530530)
- ノルトロックワッシャ(10組入) M4 (55500003)
- O.S. SPEED シリコンチューブ (72506100) 内径2.5mm、長さ1,000mm
- O.S. SPEED メンテナンスオイル(30ml) (71430010)
- O.S. SPEED ツール

ENGINES FOR HELICOPTER

2ストロークヘリコプター用エンジン

91クラス ヘリコプター用エンジン

Code No.18750

MAX-105HZ-R W/61G

¥49,800



デマンドレギュレータシステム
燃料加圧システム搭載エンジン



付属品

- ・グロープラグ No.8 1個 ・ヘッドガスケット(0.1mm)
- ・エアファンネル 一式 ・ヘッドガスケット(0.2mm)
- ・逆止弁

要 目

■ 行程体積	17.17 cc / 1.048 cu.in.
■ ボ ア	29.0 mm / 1.142 in.
■ ストローク	26.0 mm / 1.024 in.
■ 出 力	3.8 ps / 3.75 hp / 15,000 r.p.m.
■ 実用回転数	2,000-16,500 r.p.m.
■ 重 量	608.4 g / 21.46 oz. (エンジン本体)

O.S. 純正パーツ&アクセサリ

● グロープラグ

- No.7 (71607100) ● No.8 (71608001)
- No.10 (旧称A5) (71605100)

● パワーブーストパイプ105 (72146000)



● スーパーフィルター (L) (72403050)

● バブレスウエイト (71531000)

● バブレスウエイトS (71531010)

● クランクシャフトクランプ 91/105/GT15 (71530530)

● ノルトロックワッシャ(10組入) M4 (55500003)

● O.S. SPEED シリコンチューブ (72506100)

内径2.5mm、長さ1,000mm

● O.S. SPEED メンテナンスオイル(30ml) (71430010)

● O.S. SPEED ツール

GASOLINE ENGINES FOR HELICOPTER

ヘリコプター用ガソリンエンジン

91クラス ヘリコプター用エンジン

Code No.38156

GT15HZII W/WT-1067

¥42,000



Code No.38157

GT15HZII パワーブーストパイプGT15HZ付

¥51,500

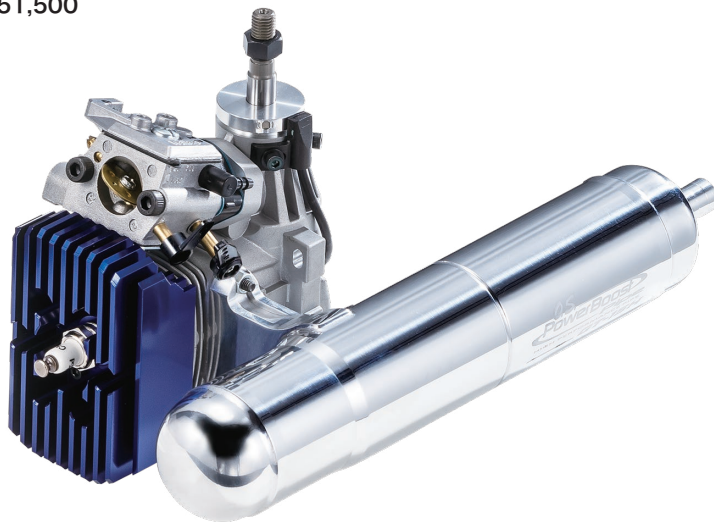

付属品

- ・スパークプラグ CM-6
- ・スロットルバルブアーム
- ・チョークバルブアーム
- ・イグナイター IG-05
- ・パワーブーストパイプGT15HZ (パワーブーストパイプGT15HZ付き)

要 目

■ 行程体積	14.95 cc / 0.912 cu.in.
■ ボ ア	27.7 mm / 1.091 in.
■ ストローク	24.8 mm / 0.976 in.
■ 出 力	2.8 ps / 2.76 hp / 14,000 r.p.m.
■ 実用回転数	2,000-16,000 r.p.m.
■ 重 量	835.1 g / 29.46 oz. (エンジン本体)
	92.0 g / 3.25 oz. (イグナイター)
	197.5 g / 6.97 oz. (パワーブーストパイプ GT15HZ)

O.S. 純正パーツ&アクセサリ

● スパークプラグ CM-6(NGK) (71669000)

● パワーブーストパイプ GT15HZ (72148000)



● KS-01キルスイッチ (74001130)

● スーパーフィルター (燃料缶用)

- (S) (72403051)
- (L) (72403050)

● バブレスウエイト S (燃料タンク用) (71531010)

● クランクシャフトクランプ 91/105/GT15 (71530530)

● ガソリン用燃料チューブ

- 内径2mm×外径4mm 長さ500mm (28382100)
- 内径3mm×外径5mm 長さ500mm (28382200)

● O.S. SPEED ツール

GS ガソリンエンジン

混合ガソリンを燃料にするエンジン

GASOLINE ENGINES FOR HELICOPTER

ヘリコプター用ガソリンエンジン

91クラス ヘリコプター用エンジン

Code No.38150
GT15HZ WWT-1067
 サイレンサー無
 ¥38,000

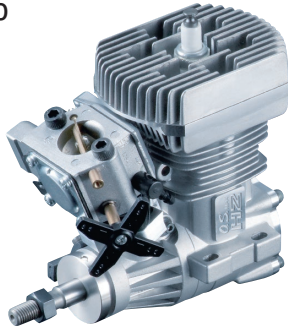

Code No.38154
GT15HZ E-4051サイレンサー付
 ¥41,500

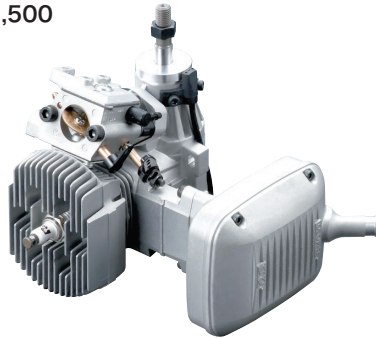

Code No.38153
GT15HZ パワーブーストパイプGT15HZ付
 ¥47,500

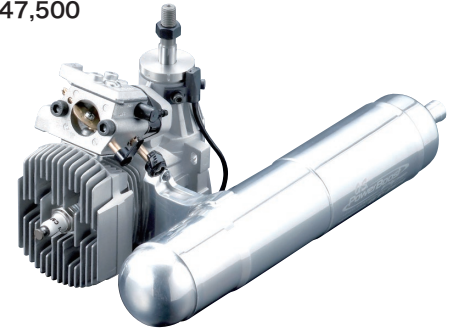

付属品

- ・スパークプラグ CM-6
- ・スロットルバルブアーム
- ・チョークバルブアーム
- ・イグナイター IG-05
- ・E-4051サイレンサー
- ・E-4011エクステンションアダプター (E-4051サイレンサー付き)
- ・パワーブーストパイプGT15HZ (パワーブーストパイプGT15HZ付き)

要 目

■ 行程体積	14.95 cc / 0.912 cu.in.
■ ボア	27.7 mm / 1.091 in.
■ ストローク	24.8 mm / 0.976 in.
■ 出力	2.8 ps / 2.76 hp / 14,000 r.p.m.
■ 実用回転数	2,000-16,000 r.p.m.
■ 重量	748.6 g / 26.41 oz. (エンジン本体) 92.0 g / 3.25 oz. (イグナイター) 144 g / 5.08 oz. (E-4051サイレンサー／アダプター含む) 197.5 g / 6.97 oz. (パワーブーストパイプ GT15HZ)

GS ガソリンエンジン
 混合ガソリンを燃料にするエンジン

For Airplane 2-Stroke Glow Engines

2ストローク飛行機用エンジン

小型スポーツ機・トレーナー機用エンジン

Code No.1AD02
MAX-11AX W/12G
 ¥46,000

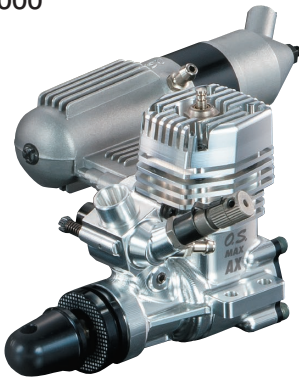

付属品

- ・グロープラグNo.8
- ・871Aサイレンサー 一式
- ・ヘッドガスケット(0.2mm)
- ・スピナーナット締付け棒

要 目

■ 行程体積	1.79 cc / 0.109 cu.in.
■ ボア	13.44 mm / 0.529 in.
■ ストローク	12.65 mm / 0.498 in.
■ 出力	0.31 ps / 0.31 hp / 18,000 r.p.m.
■ 実用回転数	2,500-18,000 r.p.m.
■ 重量	157.8 g / 5.57 oz. (エンジン本体) 38.5 g / 1.36 oz. (サイレンサー)

種 類	プロペラサイズ(DxP)
ブレードイン	8x4
トレーナー・スポーツ	7x4, 7x5

O.S. 純正パーツ&アクセサリ

- グロープラグ
 - No.8 (71608001)
- バブレスウエイト (S) (71531010)
- スーパーフィルター (L) (72403050)
- O.S. SPEED メンテナンスオイル(30ml) (71430010)
- O.S. SPEED ツール

小型スポーツ機・トレーナー機用エンジン

Code No.1BR00
MAX-11CZ-A W/12H
 ¥17,500



付属品

- ・グロープラグNo.6
- ・871サイレンサー 一式

要 目

■ 行程体積	1.79 cc / 0.109 cu.in.
■ ボア	13.44 mm / 0.529 in.
■ ストローク	12.65 mm / 0.498 in.
■ 出力	0.28 ps / 0.28 hp / 17,000 r.p.m.
■ 実用回転数	2,500-17,000 r.p.m.
■ 重量	161.0 g / 5.68 oz. (エンジン本体) 37.0 g / 1.31 oz. (サイレンサー)

種 類	プロペラサイズ(DxP)
ブレードイン	8x4
トレーナー・スポーツ	7x4, 7x5

O.S. 純正パーツ&アクセサリ

- グロープラグ
 - No.6 (旧称A3) (71605300)
 - No.7 (71607100)
 - No.8 (71608001)
- ラジアルマウントセット (71909410)
- スピナーナット M5 (20824005)
- ニードル延長ワイヤーセット (72200080)
- サイレンサーエクステンションアダプター (21125108)
- バブレスウエイト (S) (71531010)
- スーパーフィルター (L) (72403050)
- 鬼目ナット M3 (6個入) (79870031)
- ノルトロックワッシャ M3 (10組入) (55500002)
- O.S. SPEED メンテナンスオイル(30ml) (71430010)
- O.S. SPEED ツール