

POWER TRANSFER

POWER TRANSFER
VOL.40 EXTRA

2019 AUTUMN-WINTER
O.S.ALL PRODUCTS
CATALOGUE

O.S.製品総合カタログ

O.S.SPEED R2104

O.S.SPEED B21
ADAM DRAKE
EDITION 2
COMBOSET



www.os-engines.co.jp

卓越したグリップ性能を誇る。 O.S.SPEED レーシングタイヤ。



1/8オンロードレーシングと1/10オンロードツーリングの2カテゴリーに対応したO.S.SPEEDレーシングタイヤの登場です。さまざまな路面状況に対応できるように、仕様や硬度違いをリリース。1/10ツーリングフロントコンビタイヤは、ステアリング操作によりさらにリニアな追従を実現しています。



1/8 RACING



1/8フロント(30)
78100080

1/8リア(35)
78100100

1/10 TOURING



1/10フロント(35)
78100030

1/10リア(37)
78100060

サーキットの特性や好みによってコンパウンド性能の違うタイヤをラインナップしています。ビギナーの方やセッティング初期の段階で最初にお選びになるのは上記組み合わせを参考にしてください。

O.S.SPEED スポンジタイヤ(すべて2個セット)

品名コード	品名	特徴	価格
For 1/10 Touring Car(Front)			
78100010	1/10フロントコンビ ソフト	ステアリング初期の反応が更に向上します。	¥1,500
78100020	1/10フロントコンビ ハード	ステアリング初期の反応が向上します。	¥1,500
78100030	1/10フロント(35)	1/10ツーリングフロントのスタンダードモデル	¥1,450
78100040	1/10フロント(37)	路面グリップが高い時期に使用します。	¥1,450
For 1/10 Touring Car(Rear)			
78100050	1/10リア(35)	1/10ツーリングリアの最も高いグリップ力を発揮	¥1,450
78100060	1/10リア(37)	1/10ツーリングリアのスタンダードモデル	¥1,450
78100070	1/10リア(40)	路面グリップが高い時期に使用します。	¥1,450
For 1/8 Racing Car			
78100080	1/8フロント(30)	1/8レーシングフロントのスタンダードモデル	¥2,400
78100090	1/8フロント(32)	路面グリップが高い時期に使用します。	¥2,400
78100100	1/8リア(35)	1/8レーシングリアのスタンダードモデル	¥2,800

商品のより詳しい内容を掲載したPT40 ONLINEバージョンWEBサイトで公開中です。

このカタログは2019年9月現在のものです。
お求めはお近くのO.S.製品取扱店へ
商品に関するお問い合わせ O.S. エンジンサービス係
小川精機株式会社 〒546-0003 ☎06-6702-0230
大阪府大阪市東住吉区今川13-6-15 06-6702-0225(代表)



POWER TRANSFER Vol.40EXTRA
O.S.FULL LINE-UP 2019 AUTUMN-WINTER



POWER TRANSFER

O.S.Edition
2019 Vol.40EX

O.S.POWER For every modeling applications

O.S.ENGINEはグロー及びガソリン2ストローク、4ストロークエンジンをはじめブラシレスモーターも含むあらゆるモデルに対応した模型用パワーユニットをラインナップしています。それぞれの製品に完成度を追求してきたO.S.のこだわりが世界中のモデラー評価として表れています。O.S.ENGINEを代表する2ストローク/4ストロークグローエンジンの構造とブラシレスモーターの作動原理をご説明します。

グローエンジンとガソリンエンジン

グローエンジンとガソリンエンジンは点火の仕組みと使用する燃料に違いがあります。グローエンジン用燃料はメタノールを主成分にしており、パワーを出すためのニトロメタンと潤滑剤となるオイルが混合されています。点火の仕組みは使用するプラグの触媒効果を利用して継続的に燃焼を続けますが、始動時にはプラグを赤熱させるためのヒート作業を行なう必要があります。ガソリンエンジンは実車などに使用されるガソリンに潤滑油となるオイルを混合した燃料を使用します。最適なタイミングで点火するようにイグナイターによってコントロールされています。(※1)

エンジンの優位性としてはグローエンジンは小型ハイパワー高回転エンジンに適用しておりガソリンエンジンは排気量が大きな長時間運転を求められる場合に適しています。

エンジン自体の基本構造は大きくは変わらないですが、同じ排気量のエンジンの場合、発熱量はガソリンエンジンの方が約20%~30%高いと言われています。こういった理由からガソリンエンジンには大型のヒートシンク構造が求められることとなります。

(※1) 近年はグロープラグ搭載のガソリンエンジンも商品化されています。

2ストロークエンジンの基本構造

シンプルながら高性能 グローエンジンのスタンダード

そのシンプルな構造ゆえ小型かつ軽量に上げることができるため、同じ排気量であれば4ストローク方式よりも高出力を発揮することができる2ストローク方式は、カー用はもちろん飛行機/ヘリコプター用など模型エンジンでは、非常に有利なシステムといえるでしょう。構造がシンプルにだけにパーツ点数が少なく、コストパフォーマンスに優れたエンジンに仕上がっているのも特徴の一つです。

2ストロークエンジンの吸排気システムは、燃焼室とクランクケース内にかげられる圧力変化によってコントロールされています。この流れは上下運動を続けるピストンと、それに連動して回転運動を続けるクランクシャフトによって生み出されるわけですが、この時クランクシャフトの軸内に設けられた吸気孔が開閉することによってキャブレターとクランクケース内が繋がったり、ピストンの上下運動に伴ってシリンダー内部のスリーブに設けられた掃気ポートや排気ポートが開閉する仕組みになっています。掃気ポートはクランクケースと燃焼室、排気ポートは燃焼室とマフラー部にそれぞれつながっており、混合気と排気のスムーズな流れを生み出しているのです。このように2ストロークエンジンは、ピストンの上下作動という2作動の繰り返しで回転運動を行うわけですが、まずピストンが下がることでクランクケース内で加圧された混合気が掃気ポートが開き燃焼室内へ流れ込む行程を「掃気」、続いてピストンが上がることで燃焼室内で密閉された混合気がピストンに圧縮されると同時に、クランクシャフトの吸気孔が開いて新しい混合気がシリンダーケース内に流れ込む行程を「圧縮」、さらに燃焼室内で圧縮された混合気がプラグで点火され、ピストンを下に押し下げる「爆発」、最初の掃気行程とともに入ってくる新しい混合気に押し出される形で、排気ポートから燃焼したガスが排出される行程を「排気」といい、この4つの行程の繰り返しでエンジンを回転させているのです。

INDEX

1-2	INDEX/エンジン・モーター基本構造
3-8	2019 秋～冬 新製品
9-10	O.S.SPEEDエンジン ラインナップ
11	カー/ボート エンジン ラインナップ
12	ヘリコプター用エンジン
13	2ストローク飛行機用エンジン
14	4ストローク飛行機用エンジン
15	飛行機用ガソリンエンジン
16-17	O.S.ブラシレスモーター
18	O.S.ブラシレスモーターコントローラー
19-23	O.S.エンジンパーツ&アクセサリ
24	O.S.グロープラグ/ガソリンエンジン用スパークプラグ
25	O.S.SPEED レーシングタイヤ/NITRO-X グローフェューエル
26-28	O.S.SPEED カー用アクセサリ/O.S.SPEED ツール
29-30	O.S.アパレル&GOODS

2サイクルグローエンジン O.S. SPEED B2103 Type Sの構造

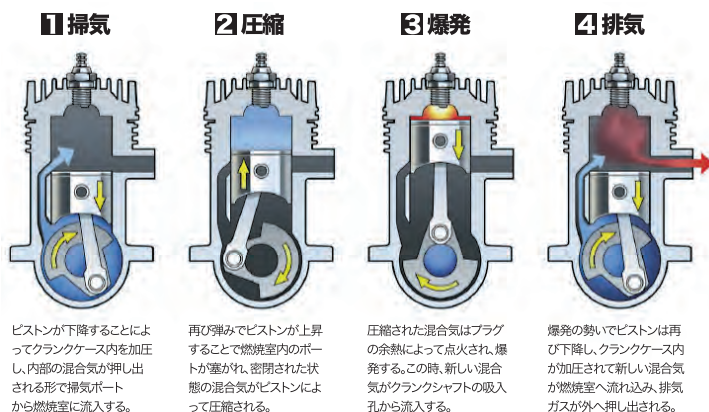
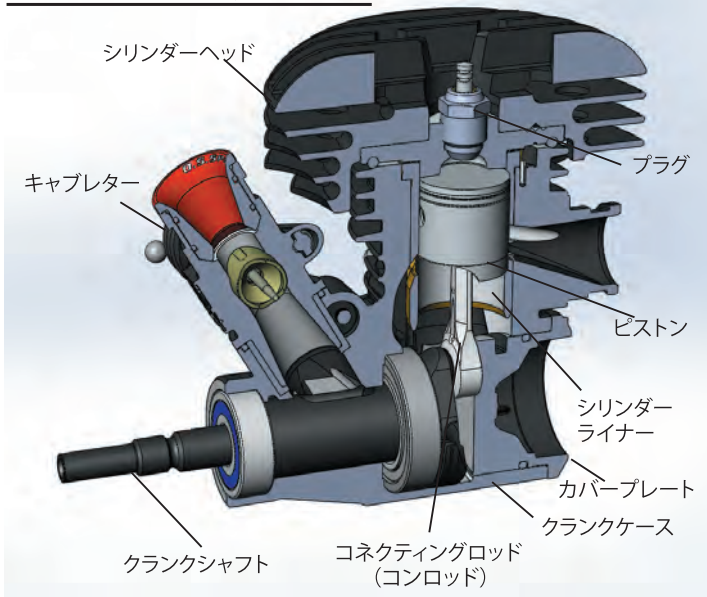

4ストロークエンジンの基本構造

テイスティな魅力満載のトルクフルユニット

R/Cモデル用の4ストロークエンジンは、OHV（オーバー・ヘッド・バルブ）方式を採用しています。これはエンジン上部に吸気側と排気側の2つのバルブが取り付けられている方式で、どちらもピストンの動きに合わせて開閉します。また、4ストロークエンジンのクランクシャフトには、2ストロークエンジンのような吸気用のポートはなく、カムシャフトと組み合わせるためのギヤが刻まれています。カムシャフトには左右に非対称のカムが備えられており、それぞれがプッシュロッドとロッカーアームを介して回転時に排気バルブと吸気バルブの開閉を行うという、複雑な仕組みとなっています。吸気バルブはエンジン内の燃焼室とキャブレター部分の間に取り付けられており、エンジンの作動行程の第一段階である「掃気」時には、このバルブが開いてピストンが下降します。ピストンの下降により燃焼室内に負圧が生じるため、混合気は吸い込まれるようにキャブレターから燃焼室内へ流入します。下降したピストンは弾みで再び上昇しますが、この時すでに吸気バルブは閉じてしまっているため、逃げ場のなくなった燃焼室内の混合気はピストンの上昇にともなって第二段階の行程である「圧縮」されることになります。そして、圧縮された混合気がプラグによって点火され、第三段階の「爆発」が起きると、ピストンはその勢いで下降し、最も低い位置となる下死点に到達すると、弾みで再度上昇し始めます。この2度目の上昇の際に、1度目のピストン上昇時には吸気バルブとともに閉じて混合気の圧縮を行った、もう一つのバルブである排気バルブが開きます。排気バルブは燃焼室とマフラーの間に取り付けられており、排気ガスが上昇するピストンに押されてここからマフラー側へ押し出されます。これが最終行程となる「排気」です。その後2度目の上昇を最も高い位置となる上死点で終えたピストンは、その勢いを持続して下降を始め、この動きがクランクシャフトからカムシャフト、プッシュロッド、ロッカーアームを介してバルブに伝わり、また吸気バルブが開いて最初の行程に戻るといって回転運動を繰り返すのです。

4サイクルグローエンジン O.S. FS-62Vの構造

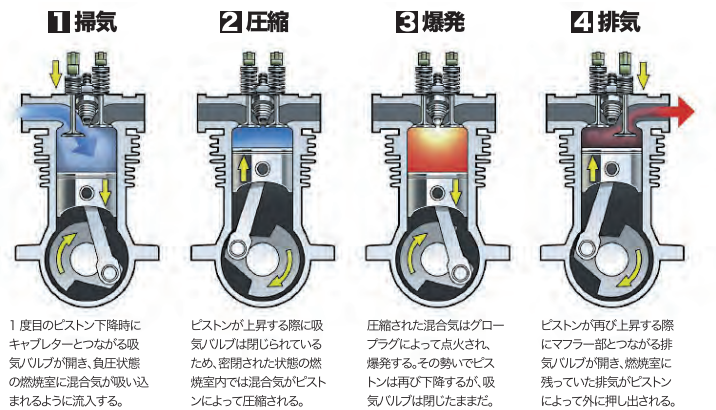
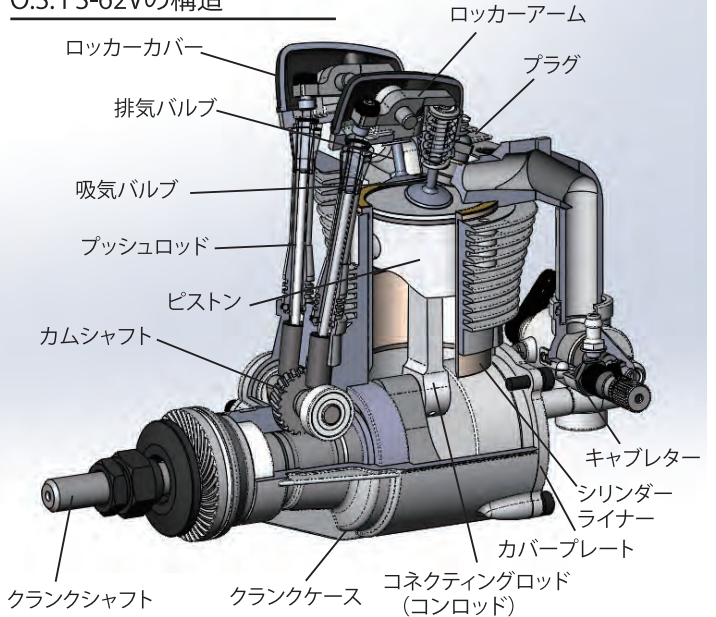

ブラシレスモーターの基本構造

バッテリーの進化により 模型用パワープラントの主役へ

ブラシモーターはブラシとコミュテーターにより機械的にコイルに流れる電気の流れを変えることにより、ローターのコイルに発生する磁力の極特性(S極 & N極)を変え、ケースに取付けた磁石との吸引と反発によりローターを回転させます。一方ブラシレスモーターはその名前の通りブラシ(& コミュテーター)がありません。ESC(エレクトリック・スピード・コントローラー)でステーターのコイルに流れる電気の流れを電気的に変え磁力の極特性を変え、ローターに取付けた磁石の極との吸引と反発により回転させます。ブラシモーターではブラシとコミュテーターの接触面が在る為に機械的には摩擦抵抗になりますし、電気的には接触抵抗にもなります。また、機械的接触面の摩耗が発生しますし、電氣的ノイズの発生源にもなります。さらには進角(極特性変更位置を回転時に最適になるよう静的最適位置より進めること)の変更が難しく電磁的に効率が悪くなりがちですが、ブラシレスモーターはこれらの問題が一切無くESCでのプログラムにより種々の補正やモードの設定が可能になりますので、ブラシモーターに比べ高効率で長寿命となります。

ブラシモーターのイメージ

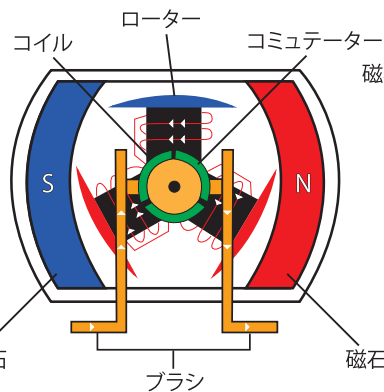

ブラシレスモーターのイメージ

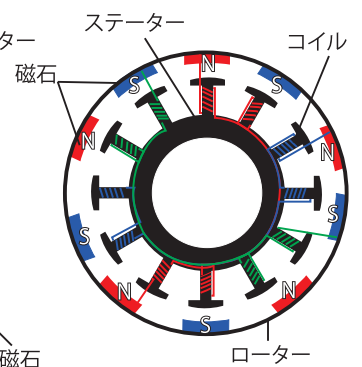

ブラシレスモーターの構造

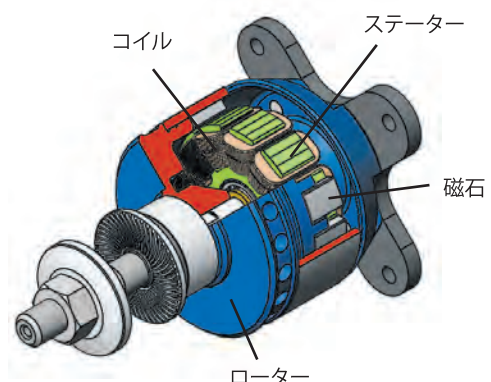

Be a winner with O.S.Speed

勝利への方程式。O.S.SPEED レーシングエンジン。

O.S.SPEED R2104
Combo Set



O.S.SPEED R2104

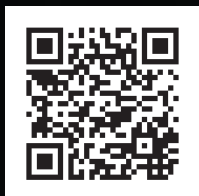

R2104詳細WEBページ

最新、最強のパフォーマンスを備えた オンロードエンジン

令和初の日本選手権で表彰台を独占したO.S.SPEED®R21シリーズ。本年度アメリカで開催される世界選手権制覇を目指し、R21シリーズベースでさらに各部をブラッシュアップした“R2104”を完成させました。ハイグリップ路面でのトルクアップを目指し心臓部品であるシリンダーライナーは新設計9ポートを採用。O.S.SPEED伝統のDLCコーティングを施したクランクシャフトはカウンターバランスの変更により低速からトップスピードまでの繋がりが向上。インナーヘッドはO.S.SPEEDオフロードエンジンのノウハウを生かし、“O”リングの採用によりシリンダーライナー部へのダスト混入をシャットアウト。一眼でO.S.SPEEDブランドのエンジンと認識できるBLACK & RED 2色アルマイトに彩られたアウターヘッドはフィンピッチを広げ冷却性能と重量バランスを両立し搭載マシンの走行性能向上に貢献するなど各部に最新設計のパーツを採用してO.S.SPEEDオンロードエンジンのフラッグシップにふさわしい内容に仕上がっています。

#1 
Choice
of Champion
SPEED
O.S. SPEED

シリンダーライナー



トルクアップを目指し、心臓部分であるシリンダーライナーは新設計の9ポートを採用。

アウターヘッド



2色アルマイトを採用したアウターヘッドはフィンピッチを広げ、冷却性能と重量バランスを両立。

クランクシャフト

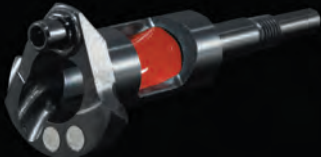

カウンターバランスの変更により低速からトップスピードまでの繋がりが向上。

インナーヘッド



“O”リングの採用によりシリンダーライナー部へのダスト混入をシャットアウト

キャブレター



高性能と扱いやすさで定評のある、21M2(B)スライドキャブレター/Φ8.5mmレデュサー装備。



O.S.SPEED R2104

エンジン単体

¥54,500 (1C600)

O.S.SPEED R2104 Combo Set

¥63,000 (1C601)

T-2080SC & MR02



Spec.

- 行程体積: 3.49cc / 0.213 cu.in. ●ボア: 16.08mm/0.633in. ●ストローク: 17.20mm/0.677in.
- 出力 2.8ps/2.76hp/35,000r.p.m ●実用回転数: 4,000-45,000 r.p.m. ●重量: 340g / 11.99oz

チャンプの走りを支える 圧倒的パフォーマンス。

**O.S.SPEED B21
Adam Drake
Edition2
Combo Set
(1CH01)
¥52,000**

T-2100SC & MB01-75
(M2000SC)

O.S.SPEED B21 ADAM DRAKE EDITION 2 は世界トップレベルのプロレーサー Adam Drake 選手のアドバイスを受け誕生した前モデルをさらにブラッシュアップ。彼の要求にマッチしたビッグレースで勝てるエンジンに仕上げました。このエンジンのみにも与えられた16.4mmx16.55mm のボア x ストローク。さらなる走行フィーリングの向上を目指して新設計したクランクシャフト。振動低減や防塵性能を高めた "O" リングを採用したインナーヘッド、キャブレターには B2103 で採用したリンケージの調整が容易に出来るボールリンクを採用するなど、最新エンジンのファクターを盛り込みました。

スペック -----

行程体積 : 3.49cc / 0.213 cu.in.

ボア : 16.4mm / 0.646 in.

ストローク : 16.55mm / 0.652 in.

出力 2.65 ps / 2.61 hp / 34,000 r.p.m.

実用回転数 : 4,000-42,000 r.p.m.

重量 : 352g / 12.45oz



ADAM DRAKE

Adam Drake 選手はアメリカ最高峰のオフロードレースである ROAR National Championships に参戦している世界トップレベルのプロレーサー。8歳でRCバギーを裏庭で遊び始め、14歳で本格的にレース競技に参加。2013年に1/8 ROAR Nitro buggy で優勝し、現在までトータル5つの ROAR チャンピオンタイトルホルダー。Facebook, Twitter で世界中に多くのフォロワーを持つ。

**O.S.SPEED B21
Adam Drake
Edition2
¥43,300
(1CH00)**

付属品

- ・ O.S.SPEED Tシリーズ グロープラグ P3 1個
- ・ レデューサー (青) φ6.5II (Oリング付) 1個
- ・ レデューサー (青) φ7 (Oリング付) 1個
- ・ エキゾーストシールリング 1個
- ・ ダストキャップセット φ3、φ16、φ18 各1個

全域GTパフォーマンス

新1/8GTツーリング用エンジンO.S.SPEED R21GT登場

実車さながらのダイナミックなレースシーンを実現できる新たなカテゴリーとして人気の1/8GTツーリングカテゴリー。アメリカで開催されるIFMAR世界選手権を見据え、新エンジンO.S.SPEED R21GTを投入します。

前モデルのO.S.SPEED 21XZ-GTと比較して全域にわたりパフォーマンスが向上。クランクケースはオンロードレーシングで優秀な戦歴を重ねたR2101をリファイン。シリンダー&ピストンはIFMARレギュレーションに合わせた掃気5ポート+エキゾースト3ポートを採用。新設計のクランクシャフトはO.S.SPEEDの伝統を受け継いだDLCコーティング及びカウンターウエイトを圧入し、ピックアップを重視する設計。また、GTツーリングでのレースシーンを考えクリング性能を重視した新型アウターヘッドを採用しました。

キャブレターはGTツーリングで重視されるコーナーからの立ち上がりもスムーズに追従するピックアップ性能を重視したダブルアジャストタイプの新設計22E(B)GTキャブを装備。レギュレーターもIFMARレギュレーションに合わせφ7を装備。同時発売するコンボセットにはT-2060SCWN+MB01-70(M2003SC)をセットしました。

#1 
Choice
of Champion
SPEED
O.S.SPEED

O.S.SPEED

**R21
GT**



O.S.SPEED R21GT
¥41,800
(1CC00)



O.S.SPEED R21GT
Combo Set
¥50,500 (1CC01)

T-2060SC WN & MB01-70(M2003SC)

Spec.

行程体積3.49 cc / 0.213 cu.in. ボア16.08 mm / 0.633 in. ストローク17.20 mm / 0.677 in.

出力2.65 ps / 2.61 hp / 34,000 r.p.m. 実用回転数4,000-42,000 r.p.m. 重量369 g / 13.02 oz. (エンジン本体)

付属品

・ Tプラグ RP-6 1個 ・ エキゾーストシールリング 1個 ・ ダストキャップ φ3、φ16、φ18 各1個 ・ レギュレーター7mm 1個

最良のエキゾーストシステム を追求したオンロード用 エキゾーストマニホールド

O.S.SPEED オンロードエンジン用の新マニホールドが登場。
マニホールド角度を見直す事により中低速域の吹け上がりが
向上します。

MR02

1/8オンロードレーシング
72106490 ¥3,970

MT03

1/10オンロードツーリング
72106550 ¥3,970



MT03

※写真はプロトタイプです。

MR02

O.S.SPEEDクラッチに 樹脂製クラッチシュー オプションで追加

O.S.SPEED オフロードエンジンのパフォーマンスを確実に駆動系に伝える純正オフロードクラッチシステムセットに樹脂製クラッチシューをオプションで追加しました。スタンダード(黄色)、ハード(黒)の2種類があり、スタンダードは安定したクラッチミートを、ハードは若干滑りながらのミートになります。

標準のアルミシューとの組み合わせによりドライビングスタイル、コース状況に合わせて変更可能です。

数量限定でお得なオフロードクラッチシステム付エンジンも登場。

O.S.SPEED クラッチシューS(B) PL (黄 4個入)
(71814330) **¥2,800**

O.S.SPEED クラッチシューH(B) PL (黒 4個入)
(71814340) **¥2,800**



O.S.SPEED B2103 Type S W/クラッチ **¥48,000** (1BN02)

O.S.SPEED B2103 Type S Combo Set W/クラッチ **¥56,000** (1BN03)

O.S.SPEED B2103 Type R W/クラッチ **¥48,000** (1BP02)

O.S.SPEED B2103 Type R Combo Set W/クラッチ **¥56,000** (1BP03)

※限定セットには樹脂クラッチシューは含まれておりません。 ※限定数に達し次第販売を終了させていただきます。

O.S. NEW PRODUCTS 2019

ガソリンエンジンの 必須アイテム

リモート・キルスイッチKS-01



KS-01は、ガソリンエンジン用イグナイター電源のON/OFFを送信機側から制御を可能にする装置です。予備の空きスイッチチャンネルに接続して使用できます。また、イグナイター電源操作以外でも、飛行機、ヘリコプターなどの機体のライティング(LED)やスモーク用ポンプの電源操作にも使用可能です。



¥7,300 (74001130)

数量限定でお得なキルスイッチ付ガソリンエンジンも登場。

GT15HZ II KS-01(キルスイッチ)付 **¥46,000** (38158)

GT15 KS-01(キルスイッチ)付 **¥43,400** (38161)

GT22 KS-01(キルスイッチ)付 **¥44,600** (38201)

GT33 KS-01(キルスイッチ)付 **¥48,700** (38301)

GT60(サイレンサー付) KS-01(キルスイッチ)付 **¥74,000** (38601)

GF40 KS-01(キルスイッチ)付 **¥77,100** (39401)

※限定数に達し次第販売を終了させていただきます。

アフター・ラン メンテナンスの 必須アイテム。

O.S.SPEED クリーニングガム

オンロードエンジンカーの汚れに最適な特殊粘着ゴムです
スポンジタイヤかす等の細かい汚れやホコリなどを粘着力を利用して取り
除くことが出来ます。

100g入り

¥1,500 (71430020)



ホバリングに優しい 安定した出力特性。 50クラスヘリ用 ノーマルサイレンサー

50SX-H、55HZヘリ用エンジンに開発されたノーマルサイレンサーです。
フラットな出力特性はホバリングがしやすく調整が容易でビギナーの方におすすめです。



NS 55H

適合エンジン

50SX-H RING Hyper・
55HZ Hyper・55HZ-R

¥9,800
(72149100)

数量限定でお得なサイレンサー付エンジンも登場。

MAX-55HZ Hyper w/NS 55H ¥37,600 (1563A)

※限定数に達し次第販売を終了させていただきます。

O.S. NS 55H
HELICOPTER SILENCER

O.S. NEW PRODUCTS 2019

22インチペラ対応 信頼のジャパンブランド リダクションシステム



F3A競技用モーターリダクション

OMR-4043-165

¥82,000 (51031000)

前モデルのOMR-4043-172IIでは負荷が大きく回しきれなかった22インチサイズのプロペラを減速比を6.73:1から7.03:1へ変更することにより対応し、よりゆったりとした等速感のあるフライトを実現します。従来の21インチサイズのプロペラも使用可能であり、減速比が変わった事で全体的にマイルドな出力特性になっています。また、ベルトは前モデル同様に1段目を9mm、2段目を11mmとし、よりマイルドな音を実現する防振ゴムの構造を継承しています。

適合機体:F3A機並びにLi-Poバッテリー10セル対応の飛行機

動力電源:Li-Po 10セル (42V)が最適

適合ESC:OCA-1100HV

リダクションユニット

RU-03

¥55,000
(51030000)





1/8レーシングカー競技術用エンジン

Code No.1C600
O.S.SPEED R2104 W/21M2(B)
¥54,500

NEW

- 行程体積 3.49 cc / 0.213 cu.in.
- ボア 16.08 mm / 0.633 in.
- ストローク 17.20 mm / 0.677 in.
- 出力 2.8 ps / 2.76 hp / 35,000r.p.m.
- 実用回転数 4,000-45,000 r.p.m.
- 重量 340 g / 11.99 oz. (エンジン本体)



ON

1/10ツーリングカー競技術用エンジン

Code No.1BS00
O.S.SPEED T1203
¥38,600

- 行程体積 2.10 cc / 0.128 cu.in.
- ボア 13.67 mm / 0.538 in.
- ストローク 14.3 mm / 0.563 in.
- 出力 1.75 ps / 1.73 hp / 35,000r.p.m.
- 実用回転数 5,000-45,000 r.p.m.
- 重量 215 g / 7.58 oz. (エンジン本体)



ON

Code No.1BS01
O.S.SPEED T1203
Combo set
¥45,600

T-1070SC L52 コンプリートセット付



Code No.1C601
O.S.SPEED R2104
Combo set
¥63,000

NEW

- 行程体積 3.49 cc / 0.213 cu.in.
- ボア 16.08 mm / 0.633 in.
- ストローク 17.20 mm / 0.677 in.
- 出力 2.8 ps / 2.76 hp / 35,000r.p.m.
- 実用回転数 4,000-45,000 r.p.m.
- 重量 340 g / 11.99 oz. (エンジン本体)



T-2080SCII
コンプリートセット付

ON

Code No.1C401
O.S.SPEED R21
EURO Spec.
Combo Set
¥62,000

T-2080SC
&
MR01 (M2001SC)



ON



1/8GT カー競技術用エンジン

Code No.1CC00
O.S.SPEED R21GT
¥41,800

- 行程体積 3.49 cc / 0.213 cu.in.
- ボア 16.08 mm / 0.633 in.
- ストローク 17.20 mm / 0.677 in.
- 出力 2.65 ps / 2.61 hp / 34,000r.p.m.
- 実用回転数 4,000-42,000 r.p.m.
- 重量 369 g / 13.02 oz. (エンジン本体)



ON

Code No.1CC01
O.S.SPEED R21GT
Combo Set
¥50,500

T-2060SC WN & MB01-70 (M2003SC)



1/8オフロードバギー競技術用エンジン

Code No.1BN00
O.S.SPEED B2103 Type S
¥41,800

- 行程体積 3.49 cc / 0.213 cu.in.
- ボア 16.27 mm / 0.641 in.
- ストローク 16.80 mm / 0.661 in.
- 出力 2.68 ps / 2.64 hp / 34,000r.p.m.
- 実用回転数 4,000-42,000 r.p.m.
- 重量 347 g / 12.24 oz. (エンジン本体)



OFF

Code No.1BN01
O.S.SPEED B2103 Type S
Combo Set
¥50,500

T-2100SC SC コンプリートセット付



ON オンロード用エンジン

OFF オフロード用エンジン

Code No.1BP00

O.S.SPEED B2103 Type R

¥41,800

- 行程体積
3.49 cc / 0.213 cu.in.
- ボア
16.27 mm / 0.641 in.
- ストローク
16.80 mm / 0.661 in.
- 出力
2.68 ps / 2.64 hp / 34,000r.p.m.
- 実用回転数
4,000-42,000 r.p.m.
- 重量
352 g / 12.42 oz.
(エンジン本体)



OFF

Code No.1BP01

**O.S.SPEED B2103 Type R
Combo Set**

¥50,500



T-2100SC SC コンプリートセット付

Code No.1217D

O.S.SPEED 21XZ-B TY110%

¥42,800

- 行程体積
3.49 cc / 0.213 cu.in.
- ボア
16.27 mm / 0.641 in.
- ストローク
16.80 mm / 0.661 in.
- 出力
2.65 ps / 2.61 hp / 34,000r.p.m.
- 実用回転数
4,000-42,000 r.p.m.
- 重量
353 g / 12.45 oz.
(エンジン本体)



OFF

Code No.1217E

**O.S.SPEED 21XZ-B TY110%
Combo Set**

¥51,500

**110%
RACING
NOTHING LESS.**



T-2090SC & MB01-90(M2005SC)

Code No.1A209

O.S.SPEED B21 TY2

¥42,800

- 行程体積
3.46 cc / 0.211 cu.in.
- ボア
16.4 mm / 0.646 in.
- ストローク
16.80 mm / 0.661 in.
- 出力
2.65 ps / 2.61 hp / 34,000r.p.m.
- 実用回転数
4,000-42,000 r.p.m.
- 重量
356 g / 12.56 oz.
(エンジン本体)



OFF

Code No.1A20A

**O.S.SPEED B21 TY2
Combo Set**

¥51,500

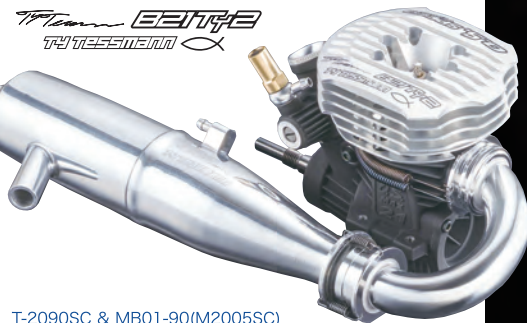

T-2090SC & MB01-90(M2005SC)

Code No.1CH00

**O.S.SPEED B21 Adam Drake
Edition2 W/21J4(B)**

¥43,300

- 行程体積
3.49 cc / 0.213 cu.in.
- ボア
16.4 mm / 0.646 in.
- ストローク
16.55 mm / 0.652 in.
- 出力
2.65 ps / 2.61 hp / 34,000r.p.m.
- 実用回転数
4,000-42,000 r.p.m.
- 重量
353 g / 12.45 oz.
(エンジン本体)



NEW

OFF

Code No.1CH01

**O.S.SPEED B21 Adam Drake
Edition2 Combo Set**

¥52,000



NEW

T-2100SC & MB01-75(M2000SC)



OFF オフロード用エンジン



カー用エンジン

1/8オフロードバギー/GTカー競技用エンジン

Code No.1AW00
MAX-21XR-B Ver.II
¥24,800

- 行程体積
3.49 cc / 0.213 cu.in.
- ボア
16.27 mm / 0.641 in.
- ストローク
16.8 mm / 0.661 in.
- 出力
2.45 ps / 2.42 hp / 33,000r.p.m.
- 実用回転数
4,000-40,000 r.p.m.
- 重量
380 g / 13.40 oz. (エンジン本体)



1/8オフロードバギー/GTカー競技用エンジン

Code No.12183
MAX-21XZ-B Ver.II
¥35,200

- 行程体積
3.49 cc / 0.213 cu.in.
- ボア
16.27 mm / 0.641 in.
- ストローク
16.8 mm / 0.661 in.
- 出力
2.6 ps / 2.56 hp / 34,000r.p.m.
- 実用回転数
3,000-41,500 r.p.m.
- 重量
362 g / 12.77 oz. (エンジン本体)



ENGINES
FOR BOAT



ボート用エンジン

1/10ツーリングカー競技用エンジン

Code No.1AK00
MAX-12TG Ver.III
¥20,300

- 行程体積
2.10 cc / 0.128 cu.in.
- ボア
13.80 mm / 0.543 in.
- ストローク
14.0 mm / 0.551 in.
- 出力
0.9 ps / 0.88 hp / 30,000r.p.m.
- 実用回転数
5,000-32,000 r.p.m.
- 重量
216 g / 7.62 oz.



1/8オフロードバギー/GTカー競技用エンジン

Code No.1AW01
MAX-21XR-B Ver.II
BUGGY Combo Set
¥35,800



T-2090SC コンプリートセット付

1/8オンロードカー競技用エンジン

Code No.1B900
MAX-R21
¥33,000

- 行程体積
3.49 cc / 0.213 cu.in.
- ボア
16.08 mm / 0.633 in.
- ストローク
17.2 mm / 0.677 in.
- 出力
2.75 ps / 2.71 hp / 32,000r.p.m.
- 実用回転数
4,000-44,000 r.p.m.
- 重量
350 g / 12.35 oz. (エンジン本体)



ボート船外エンジン

Code No.13941
MAX-21XM Ver.II
¥51,400

- 行程体積
3.46 cc / 0.211 cu.in.
- ボア
16.6 mm / 0.654 in.
- ストローク
16.0 mm / 0.630 in.
- 出力
1.3 ps / 1.28 hp / 25,000r.p.m.
- 実用回転数
3,000-25,000 r.p.m.
- 重量
682 g / 24.0 oz. (エンジン本体)



Code No.1AK05
MAX-12TG Ver.III
T Combo Set
¥31,000

- T-1080SC L52
&
MT02(M1007SC)



Code No.1AW02
MAX-21XR-B Ver.II
GT Combo Set
¥35,800



T-2060SC WN
& MB01-70(M2003SC)



ヘリコプター用エンジン

30クラス ヘリコプター用

Code No.12956
MAX-32SX-H RING
¥22,000

- 行程体積
5.23 cc / 0.319 cu.in.
- ボア
19.5 mm / 0.768 in.
- ストローク
17.5 mm / 0.689 in.
- 出力
1.2 ps / 1.18 hp / 18,000r.p.m.
- 実用回転数
2,000-22,000 r.p.m.
- 重量
285 g / 10.06 oz. (エンジン本体)

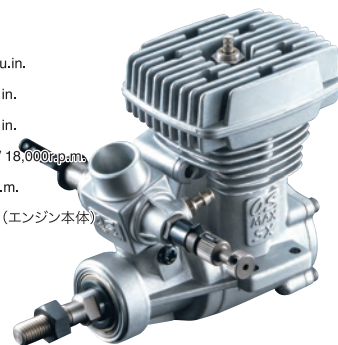

30クラス ヘリコプター用

Code No.14000
MAX-37SZ-H RING
¥22,500

- 行程体積 6.07 cc / 0.370 cu.in.
- ボア 20.5 mm / 0.806 in.
- ストローク 18.4 mm / 0.725 in.
- 出力 1.4 ps / 1.38 hp / 18,000r.p.m.
- 実用回転数 2,000-21,000 r.p.m.
- 重量 293 g / 10.34 oz. (エンジン本体)



50クラス ヘリコプター用

Code No.15550
MAX-50SX-H RING Hyper
¥27,000

- 行程体積 8.17 cc / 0.499 cu.in.
- ボア 22.0 mm / 0.866 in.
- ストローク 21.5 mm / 0.847 in.
- 出力 1.9 ps / 1.87 hp / 17,000r.p.m.
- 実用回転数 2,000-20,000 r.p.m.
- 重量 406 g / 14.33 oz. (エンジン本体)



50クラス ヘリコプター用

Code No.15630
MAX-55HZ Hyper
¥29,800

- 行程体積 8.93 cc / 0.55 cu.in.
- ボア 23.0 mm / 0.91 in.
- ストローク 21.5 mm / 0.85 in.
- 出力 2.1 ps / 2.07 hp / 17,000r.p.m.
- 実用回転数 2,000-20,000 r.p.m.
- 重量 408 g / 14.40 oz. (エンジン本体)



50クラス ヘリコプター用

Code No.15650
MAX-55HZ-R
¥34,000

- 行程体積 8.93 cc / 0.55 cu.in.
- ボア 23.0 mm / 0.91 in.
- ストローク 21.5 mm / 0.85 in.
- 出力 2.1 ps / 2.07 hp / 17,000r.p.m.
- 実用回転数 2,000-20,000 r.p.m.
- 重量 429 g / 15.13 oz. (エンジン本体)



91クラス ヘリコプター用

Code No.18700
MAX-105HZ
¥42,400

- 行程体積 17.17 cc / 1.048 cu.in.
- ボア 29.0 mm / 1.142 in.
- ストローク 26.0 mm / 1.024 in.
- 出力 3.7 ps / 3.65 hp / 15,000r.p.m.
- 実用回転数 2,000-16,500 r.p.m.
- 重量 596.2 g / 21.03 oz. (エンジン本体)



91クラス ヘリコプター用

Code No.18750
MAX-105HZ-R
¥49,800

- 行程体積 17.17 cc / 1.048 cu.in.
- ボア 29.0 mm / 1.142 in.
- ストローク 26.0 mm / 1.024 in.
- 出力 3.8 ps / 3.75 hp / 15,000r.p.m.
- 実用回転数 2,000-16,500 r.p.m.
- 重量 608.4 g / 21.46 oz. (エンジン本体)



**GASOLINE ENGINES
FOR HELICOPTER**

ヘリコプター用ガソリンエンジン

91クラス ヘリコプター用

Code No.38156
GT15HZ II
サイレンサー無
¥42,000

- 行程体積 14.95 cc / 0.912 cu.in.
- ボア 27.7 mm / 1.091 in.
- ストローク 24.8 mm / 0.976 in.
- 出力 2.5 ps / 2.47 hp / 14,000r.p.m.
- 実用回転数 2,000-16,000 r.p.m.
- 重量 685 g / 24.17 oz. (エンジン本体)
- 92.0 g / 3.25 oz. (イグナイター)
- 197.5 g / 6.97 oz. (パワーブーストパイプ GT15HZ)



Code No.38157
GT15HZ II
パワーブーストパイプ付
¥51,500



91クラス ヘリコプター用

Code No.38150
GT15HZ
サイレンサー無
¥38,000

- 行程体積 14.95 cc / 0.912 cu.in.
- ボア 27.7 mm / 1.091 in.
- ストローク 24.8 mm / 0.976 in.
- 出力 2.8 ps / 2.76 hp / 14,000r.p.m.
- 実用回転数 2,000-16,000 r.p.m.
- 重量 748.6 g / 26.41 oz. (エンジン本体)
- 92.0 g / 3.25 oz. (イグナイター)
- 144 g / 5.08 oz. (サイレンサー/アダプター含む)
- 197.5 g / 6.97 oz. (パワーブーストパイプ GT15HZ)

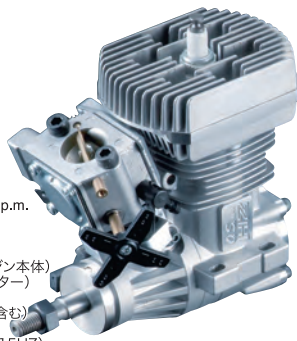

Code No.38154
GT15HZ
E-4051サイレンサー付
¥41,500

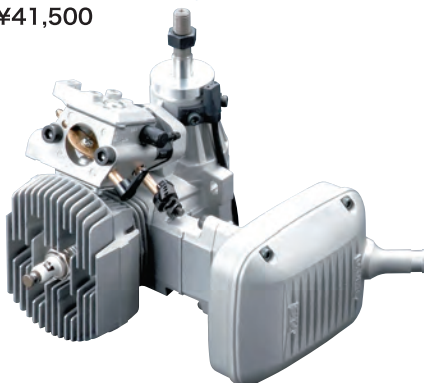

Code No.38153
GT15HZ
パワーブーストパイプ付
¥47,500

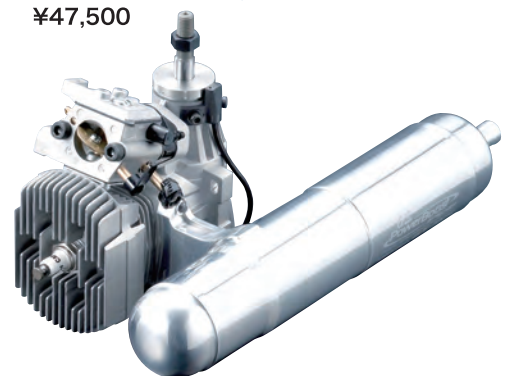

デマンドレギュレータシステム
燃料加圧システム搭載エンジン



ガソリンエンジン
混合ガソリンを燃料にするエンジン。



For Airplane

2-Stroke Glow Engines

2ストローク
飛行機用エンジン

小型スポーツ機・トレーナー機/コントロールライン(Uコン)用エンジン

Code No.11532
MAX-15LA
¥11,300

Code No.11536
MAX-15LA-S
¥11,100

- 行程体積 2.49 cc / 0.152 cu.in.
- ボア 15.2 mm / 0.598 in.
- ストローク 13.7 mm / 0.539 in.
- 出力 0.41 ps / 0.40 hp / 17,000r.p.m.
- 実用回転数 2,500-18,000 r.p.m.
- 重量 138 g / 4.87 oz. (エンジン本体)
37 g / 1.31 oz. (サイレンサー)



写真は15LA

Code No.12354
MAX-25LAI
¥17,800

- 行程体積 4.07 cc / 0.249 cu.in.
- ボア 18.0 mm / 0.709 in.
- ストローク 16.0 mm / 0.630 in.
- 出力 0.6 ps / 0.59 hp / 15,000r.p.m.
- 実用回転数 2,500-16,000 r.p.m.
- 重量 197g / 6.94 oz. (エンジン本体)
62 g / 2.19 oz. (サイレンサー)



Code No.12662
MAX-25FXII
¥19,000

- 行程体積 4.07 cc / 0.249 cu.in.
- ボア 18.0 mm / 0.709 in.
- ストローク 16.0 mm / 0.630 in.
- 出力 0.84 ps / 0.83 hp / 18,000r.p.m.
- 実用回転数 2,500-19,000 r.p.m.
- 重量 260 g / 9.17 oz. (エンジン本体)
62 g / 2.19 oz. (サイレンサー)

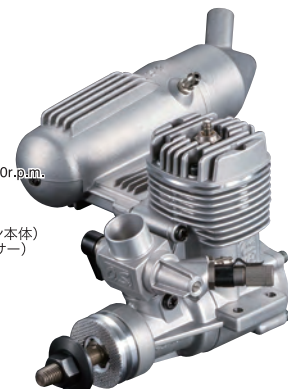

小型スタント機・スポーツ機用エンジン

Code No.13100
MAX-35AX
¥19,500

- 行程体積 5.77 cc / 0.352 cu.in.
- ボア 20.2 mm / 0.795 in.
- ストローク 18.0 mm / 0.709 in.
- 出力 1.3 ps / 1.28 hp / 16,000r.p.m.
- 実用回転数 2,500-17,000 r.p.m.
- 重量 280 g / 9.88 oz. (エンジン本体)
83 g / 2.93 oz. (サイレンサー)



中型スタント機・スポーツ機用エンジン

Code No.15490
MAX-46AXII
¥20,200

- 行程体積 7.45 cc / 0.455 cu.in.
- ボア 22.0 mm / 0.866 in.
- ストローク 19.6 mm / 0.772 in.
- 出力 1.65 ps / 1.63 hp / 16,000r.p.m.
- 実用回転数 2,000-17,000 r.p.m.
- 重量 378 g / 13.33 oz. (エンジン本体)
108 g / 3.81 oz. (サイレンサー)



中型スタント機・スポーツ機用エンジン

Code No.15612
MAX-55AX
¥23,000

- 行程体積 8.93 cc / 0.545 cu.in.
- ボア 23.0 mm / 0.906 in.
- ストローク 21.5 mm / 0.846 in.
- 出力 1.7 ps / 1.68 hp / 16,000r.p.m.
- 実用回転数 2,000-17,000 r.p.m.
- 重量 404 g / 14.25 oz. (エンジン本体)
108 g / 3.81 oz. (サイレンサー)

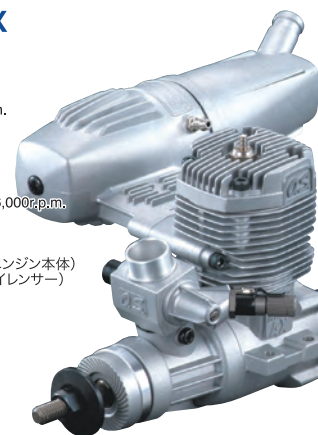

スタント機・スケール機・スポーツ機用エンジン

Code No.16521
MAX-65AX E-4010A
¥28,800

Code No.16520 生産終了品
MAX-65AX E-4050
¥29,700

- 行程体積 10.63 cc / 0.649 cu.in.
- ボア 24.0 mm / 0.945 in.
- ストローク 23.5 mm / 0.925 in.
- 出力 1.75 ps / 1.73 hp / 16,000r.p.m.
- 実用回転数 2,000-17,000 r.p.m.
- 重量 497 g / 17.53 oz. (エンジン本体)
128 g / 4.52 oz. (E-4010A)
156 g / 5.50 oz. (E-4050)

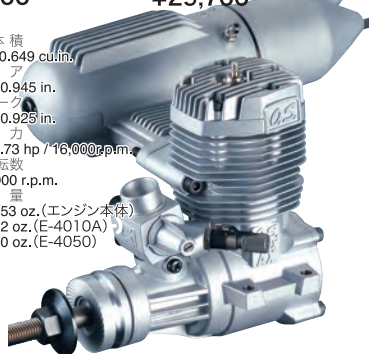

スタント機・スケール機・スポーツ機用エンジン

Code No.17400
MAX-75AX
¥31,400

- 行程体積 12.29 cc / 0.75 cu.in.
- ボア 25.8 mm / 1.016 in.
- ストローク 23.5 mm / 0.925 in.
- 出力 2.4 ps / 2.37 hp / 15,000r.p.m.
- 実用回転数 2,000-16,000 r.p.m.
- 重量 578 g / 20.39 oz. (エンジン本体)
169 g / 5.97 oz. (サイレンサー)

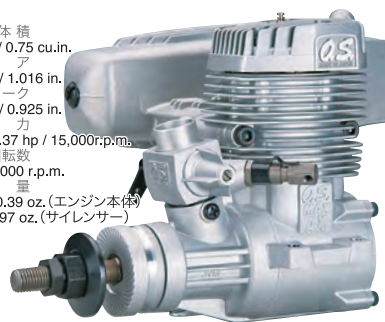

スタント機・スケール機・スポーツ機用エンジン

Code No.19120
MAX-95AX RING
¥36,000

- 行程体積 15.55 cc / 0.949 cu.in.
- ボア 27.7 mm / 1.091 in.
- ストローク 25.8 mm / 1.016 in.
- 出力 2.9 ps / 2.86 hp / 15,000r.p.m.
- 実用回転数 2,000-16,000 r.p.m.
- 重量 567 g / 20.0 oz. (エンジン本体)
169 g / 5.97 oz. (サイレンサー)

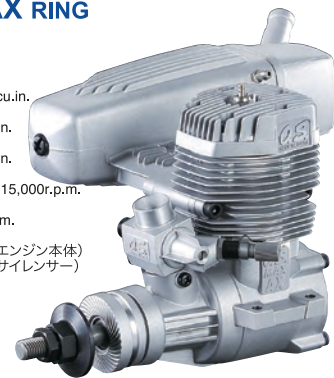

CL コントロールライン (Uコン) 用エンジン
◎コントロールライン (Uコン) 用でスロットルを装備していないエンジン。

Code No.19210
MAX-120AX RING
¥39,900

- 行程体積 19.96 cc / 1.218 cu.in.
- ボア 30.4 mm / 1.197 in.
- ストローク 27.5 mm / 1.083 in.
- 出力 3.1 ps / 3.06 hp / 9,000r.p.m.
- 実用回転数 1,800-9,500 r.p.m.
- 重量 647 g / 22.82 oz. (エンジン本体)
- 176 g / 6.21 oz. (サイレンサー)
- 219.2 g / 7.73 oz. (90°アダプター装着)
- 245 g / 8.64 oz. (エクステンションアダプター装着)

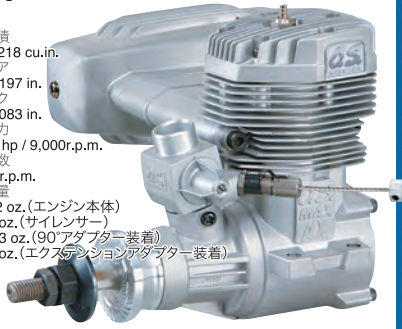

4-Stroke Single Cylinder & Multi Cylinder Glow Engines for Airplane

4ストローク飛行機用エンジン



スケール機・スポーツ機用エンジン

Code No.34330
FSα-56II
¥39,000

- 行程体積 9.32 cc / 0.569 cu.in.
- ボア 24.0 mm / 0.945 in.
- ストローク 20.6 mm / 0.811 in.
- 出力 1.0 ps / 0.99 hp / 10,000r.p.m.
- 実用回転数 2,400-13,000 r.p.m.
- 重量 419 g / 14.8 oz. (エンジン本体)
- 42 g / 1.48 oz. (サイレンサー)



スケール機・スポーツ機用エンジン

Code No.30600
FS-62V
¥37,900

- 行程体積 10.11 cc / 0.617 cu.in.
- ボア 25.0 mm / 0.984 in.
- ストローク 20.6 mm / 0.811 in.
- 出力 1.1 ps / 1.08 hp / 11,000r.p.m.
- 実用回転数 2,400-11,000 r.p.m.
- 重量 442 g / 15.59 oz. (エンジン本体)
- 44 g / 1.55 oz. (サイレンサー)



スケール機・スポーツ機用エンジン

Code No.34721
FSα-72II
¥41,700

- 行程体積 11.79 cc / 0.719 cu.in.
- ボア 27.0 mm / 1.063 in.
- ストローク 20.6 mm / 0.811 in.
- 出力 1.2 ps / 1.18 hp / 11,000r.p.m.
- 実用回転数 2,400-12,500 r.p.m.
- 重量 476 g / 16.79 oz. (エンジン本体)
- 54 g / 1.9 oz. (サイレンサー)

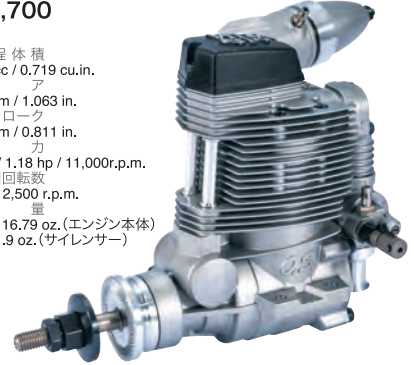

スケール機・スポーツ機用エンジン

Code No.30900
FS-95V
¥43,600

- 行程体積 15.59 cc / 0.951 cu.in.
- ボア 29.0 mm / 1.142 in.
- ストローク 23.6 mm / 0.929 in.
- 出力 1.7 ps / 1.69 hp / 10,000r.p.m.
- 実用回転数 2,100-11,000 r.p.m.
- 重量 592 g / 20.88 oz. (エンジン本体)
- 58 g / 2.05 oz. (サイレンサー)

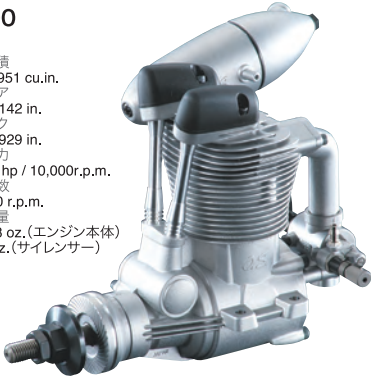

スタント機・スケール機・スポーツ機用エンジン

Code No.35540
FS-120SIII
¥61,700

- 行程体積 19.96 cc / 1.218 cu.in.
- ボア 30.4 mm / 1.197 in.
- ストローク 27.5 mm / 1.083 in.
- 出力 2.1 ps / 2.07 hp / 12,000r.p.m.
- 実用回転数 2,000-12,000 r.p.m.
- 重量 920 g / 32.5 oz. (エンジン本体)
- 92.2 g / 3.26 oz. (サイレンサー)



スタント機・スケール機・スポーツ機用エンジン

Code No.35430
FSα-155-P
¥63,200

- 行程体積 25.36 cc / 1.548 cu.in.
- ボア 33.6 mm / 1.323 in.
- ストローク 28.6 mm / 1.126 in.
- 出力 2.6 ps / 2.56 hp / 10,000r.p.m.
- 実用回転数 2,000-10,000 r.p.m.
- 重量 805 g / 28.40 oz. (エンジン本体)
- 95 g / 3.35 oz. (サイレンサー)



水平対向2気筒エンジン大型スケール機用

Code No.36108
FT-160(Gemini-160)
¥139,300

- | | |
|--|----------------------------------|
| ■ 行程体積 13.26 cc x 2 / 1,218 cu.in. x 2 | ■ 出力 |
| ■ ボア 27.7 mm / 1.091 in. | ■ 実用回転数 2,000-10,000 r.p.m. |
| ■ ストローク 22.0 mm / 0.866 in. | ■ 重量 1,100 g / 38.8 oz. (エンジン本体) |



水平対向4気筒エンジン大型スケール機用

Code No.36410
FF-320(Pegasus-320)
¥256,600

- | | |
|--|----------------------------------|
| ■ 行程体積 13.26 cc x 4 / 0.809 cu.in. x 4 | ■ 出力 |
| ■ ボア 27.7 mm / 1.091 in. | ■ 実用回転数 1,800-8,500 r.p.m. |
| ■ ストローク 22.0 mm / 0.866 in. | ■ 重量 2,190 g / 77.3 oz. (エンジン本体) |



星型7気筒エンジン大型スケール機用

Code No.37010
FR7-420(Sirius7)
¥421,500

- | | |
|---------------------------------------|------------------------------------|
| ■ 行程体積 9.95 cc x 7 / 0.607 cu.in. x 7 | ■ 出力 |
| ■ ボア 24.0 mm / 0.945 in. | ■ 実用回転数 1,500-7,000 r.p.m. |
| ■ ストローク 22.0 mm / 0.866 in. | ■ 重量 3,167 g / 111.71 oz. (エンジン本体) |



P ポンプ付エンジン

◎飛行機用、ヘリ用エンジンで、燃料過給のためのポンプを備えるエンジン。

Gasoline Engines for Airplane

飛行機用
ガソリンエンジン



2ストロークガソリン22cc スケール機・アクロ機

Code No.38200
GT22
¥40,500

- 行程体積 22.12 cc / 1.350 cu.in.
- ボア 32.0 mm / 1.260 in.
- ストローク 27.5 mm / 1.083 in.
- 出力 2.7 ps / 2.66 hp / 9,000r.p.m.
- 実用回転数 1,800-9,000 r.p.m.
- 重量 761.6 g / 26.86 oz. (エンジン本体)
- 132.6 g / 4.68 oz. (サイレンサー)
- 105.0 g / 3.70 oz. (イグナイター)



GS

2ストロークガソリン120cc 水平対向 スケール機・アクロ機

Code No.3A800
GT120T
¥146,000

- 行程体積 59.9 cc x 2 / 3.66 cu.in.x2
- ボア 44.0 mm / 1.732 in.
- ストローク 39.4 mm / 1.551 in.
- 出力 10.0 ps / 9.86 hp / 7,000r.p.m.
- 実用回転数 1,600-8,000 r.p.m.
- 重量 2450 g / 86.42 oz. (エンジン本体)
- 150 g / 5.29 oz. (イグナイター)

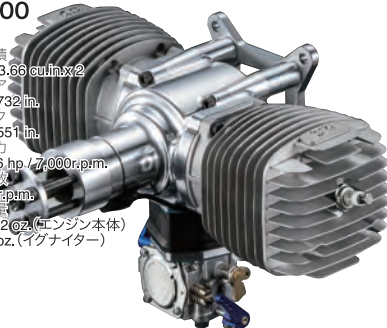

GS

大型ガソリンエンジンマネジメントシステム

Code No.74001040
EM-100 エンジンマネジメントシステム
¥66,000



EM-100は大型ガソリンエンジンの各種制御を始め、テレメトリーセンサーの情報を最大で26個(※)のサーボに対してフィードバックミキシングが可能。プロユースのクオリティーと豊富な制御機能を備えたマネジメントシステムです。

(※) システム用サーボ8個+S.BUSシステムサーボ18個

GG グローガソリンエンジン
イグナイター不用。ガソリン用グロープラグG5により混合ガソリンで運転可能。

小型スポーツ機・トレーナー機用エンジン

Code No.3A200
GGT15
¥38,200

- 行程体積 14.95 cc / 0.912 cu.in.
- ボア 27.7 mm / 1.091 in.
- ストローク 24.8 mm / 0.976 in.
- 出力 2.35 ps / 2.32 hp / 15,000r.p.m.
- 実用回転数 2,000-15,000 r.p.m.
- 重量 610 g / 21.52 oz. (エンジン本体)
- 169 g / 5.97 oz. (サイレンサー)

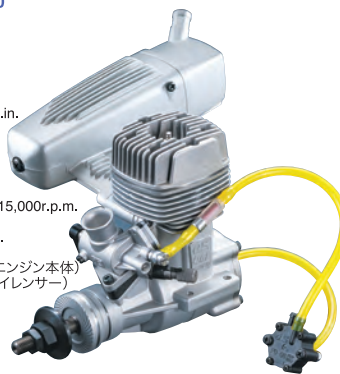

GG

2ストロークガソリン33cc スケール機・アクロ機

Code No.38300
GT33
¥44,900

- 行程体積 32.98 cc / 2.013 cu.in.
- ボア 36.0 mm / 1.417 in.
- ストローク 32.4 mm / 1.276 in.
- 出力 3.9 ps / 3.85 hp / 9,000r.p.m.
- 実用回転数 1,800-9,000 r.p.m.
- 重量 984.2 g / 34.72 oz. (エンジン本体)
- 187.5 g / 6.61 oz. (サイレンサー)
- 105.0 g / 3.70 oz. (イグナイター)

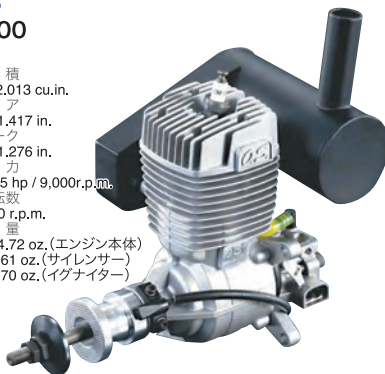

GS

4ストロークガソリン30cc スケール機・アクロ機

Code No.3A000
GF30
¥71,100

- 行程体積 29.94 cc / 1.827 cu.in.
- ボア 38.0 mm / 1.496 in.
- ストローク 26.4 mm / 1.039 in.
- 出力 2.8 ps / 2.76 hp / 9,000r.p.m.
- 実用回転数 1,800-9,000 r.p.m.
- 重量 990 g / 34.92 oz. (エンジン本体)
- 113 g / 3.99 oz. (サイレンサー)
- 95 g / 3.35 oz. (イグナイター)



GS

EM-100用プログラムボックス

Code No.74001160
MPB-01 **NEW**
¥12,800



EM-100に接続することにより、各ファンクションのCH設定やガバナーの各設定データの変更ができます。

2ストロークガソリン15cc スケール機・アクロ機

Code No.38160
GT15
¥39,300

- 行程体積 14.95 cc / 0.912 cu.in.
- ボア 27.7 mm / 1.091 in.
- ストローク 24.8 mm / 0.976 in.
- 出力 2.4 ps / 2.37 hp / 15,000r.p.m.
- 実用回転数 2,000-15,000 r.p.m.
- 重量 631 g / 22.26 oz. (エンジン本体)
- 169 g / 5.97 oz. (サイレンサー)
- 95 g / 3.35 oz. (イグナイター)

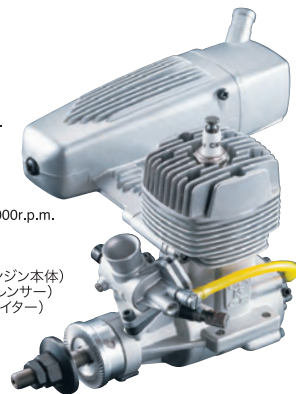

GS

2ストロークガソリン60cc スケール機・アクロ機

Code No.38600
GT60
(サイレンサー付き)
¥71,500

- Code No.38608 (サイレンサー無)
¥66,000
- 行程体積 59.91 cc / 3.656 cu.in.
- ボア 44.0 mm / 1.732 in.
- ストローク 39.4 mm / 1.551 in.
- 出力 6.08 ps / 6.00 hp / 8,000r.p.m.
- 実用回転数 1,600-8,000 r.p.m.
- 重量 1,400 g / 49.38 oz. (エンジン本体)
- 178.0 g / 6.28 oz. (サイレンサー)
- 105.0 g / 3.70 oz. (イグナイター)



GS

4ストロークガソリン40cc スケール機・アクロ機

Code No.39400
GF40
¥74,800

- 行程体積 39.96 cc / 2.439 cu.in.
- ボア 40.0 mm / 1.575 in.
- ストローク 31.8 mm / 1.252 in.
- 出力 3.8 ps / 3.75 hp / 8,600r.p.m.
- 実用回転数 1,800-9,000 r.p.m.
- 重量 1,170 g / 41.27 oz. (エンジン本体)
- 113 g / 3.99 oz. (サイレンサー)
- 95 g / 3.35 oz. (イグナイター)



GS

リモートキルスイッチ

Code No.74001130
KS-01 キルスイッチ **NEW**
¥7,300



KS-01は、ガソリンエンジン用イグナイター電源のON/OFFを送信機側から制御を可能にする装置です。予備の空きスイッチチャンネルに接続して使用できます。また、イグナイター電源操作以外でも、飛行機、ヘリコプターなどの機体のライティング(LED)やスモーク用ポンプの電源操作にも使用可能です。

GS ガソリンエンジン
混合ガソリンを燃料にするエンジン。

充実のラインナップを誇る O.S.ブラシレスモーター

モーターの外観の色等は、予告無く変更する場合があります。

プロペラデータ表

プロペラデータは一例です。APCプロペラを使用。ピッチの後のEは電動用。その他はエンジン用を示す。電池は、Li-Poバッテリー使用時のセル数。なお各データは、あくまで参考値であり、諸条件により異なります。電流値は必ず測定器等で実際に測定し確認が必要です。コントローラー(ESC)やLi-Poバッテリーの許容範囲内でご利用ください。

モーター名称の意味

OMA-3820-960

OMA: モータータイプ
38: ローター直径
20: マグネット長
960: KV値

注意※電圧は満充電時の電圧で測定※ESCは当社ESC(OCAシリーズ)を使用
※使用プロペラはAPCを使用

3805~3815シリーズ



OMA-3805-1200

¥5,800

* **OMA-3810-1050**

¥6,000

OMA-3815-1000-W

¥8,900

OMA-3805-1200 1.0~1.2mクラスのフォームブレンに最適 中型のマルチコプター

Code No.51010905		適合ESC OCA-150,OCA-240					
プロペラ(DxP) Propeller	Li-Poセル数 LiPo cell	電圧(V) voltage	電流(A) current	電力(W) wattage	推力(kg) thrust	回転数(rpm) r.p.m	
9x6SF	3セル	12.6V	40A	504W	1.2Kg	8,470	
9x6E	3セル	12.6V	29A	365W	1.3Kg	10,850	
9x7.5E	3セル	12.6V	36A	454W	1.3Kg	9,950	
10x3.8SF	3セル	12.6V	40A	504W	1.4Kg	8,960	
10x4.7SF	3セル	12.6V	40A	504W	1.4Kg	8,750	
10x5E	3セル	12.6V	30A	378W	1.5Kg	10,600	
10x7E	3セル	12.6V	40A	504W	1.4Kg	9,380	
11x3.8SF	3セル	12.6V	43A	542W	1.4Kg	8,150	
11x4.7SF	3セル	12.6V	48A	605W	1.3Kg	7,250	
11x5.5E	3セル	12.6V	38A	479W	1.7Kg	9,380	
11x7E	3セル	12.6V	43A	542W	1.5Kg	8,380	

SF: 電動スローフライト用 For Electric Slow Flight E: 電動用 For Electric

OMA-3810-1050 10クラス飛行機用 中型のマルチコプター

Code No.51010910		適合ESC OCA-150,OCA-240					
プロペラ(DxP) Propeller	Li-Poセル数 LiPo cell	電圧(V) voltage	電流(A) current	電力(W) wattage	推力(kg) thrust	回転数(rpm) r.p.m	
9x6SF	3セル	12.6V	40A	504W	1.4Kg	9,150	
9x6E	3セル	12.6V	25A	315W	1.3Kg	10,750	
9x7.5E	3セル	12.6V	30A	378W	1.3Kg	10,250	
10x3.8SF	3セル	12.6V	37A	466W	1.6Kg	9,500	
10x4.7SF	3セル	12.6V	37A	466W	1.7Kg	9,550	
10x5E	3セル	12.6V	26A	328W	1.5Kg	10,650	
10x7SF	3セル	12.6V	52A	655W	1.7Kg	8,000	
10x7E	3セル	12.6V	34A	428W	1.6Kg	9,850	
11x3.8SF	3セル	12.6V	41A	517W	1.8Kg	9,000	
11x4.7SF	3セル	12.6V	45A	567W	1.8Kg	8,500	
11x5.5E	3セル	12.6V	33A	416W	1.8Kg	9,900	
11x7SF	3セル	12.6V	55A	693W	1.9Kg	7,200	
11x7E	3セル	12.6V	40A	504W	1.9Kg	9,200	
11x10E	3セル	12.6V	50A	630W	1.6Kg	8,150	

SF: 電動スローフライト用 For Electric Slow Flight E: 電動用 For Electric

OMA-3815-1000-W 15クラス飛行機用 中型のマルチコプター

Code No.51015010		適合ESC OCA-150,OCA-240					
プロペラ(DxP) Propeller	Li-Poセル数 LiPo cell	電圧(V) voltage	電流(A) current	電力(W) wattage	推力(kg) thrust	回転数(rpm) r.p.m	
9x6SF	3セル	12.6V	40A	504W	1.4Kg	9,350	
9x6E	3セル	12.6V	25A	315W	1.3Kg	10,500	
9x7.5E	3セル	12.6V	30A	378W	1.3Kg	10,250	
10x3.8SF	3セル	12.6V	37A	466W	1.6Kg	9,700	
10x4.7SF	3セル	12.6V	37A	466W	1.8Kg	9,700	
10x5E	3セル	12.6V	26A	328W	1.5Kg	10,500	
10x7SF	3セル	12.6V	52A	655W	1.9Kg	8,300	
10x7E	3セル	12.6V	34A	428W	1.6Kg	9,900	
11x3.8SF	3セル	12.6V	41A	517W	1.9Kg	9,300	
11x4.7SF	3セル	12.6V	45A	567W	2.1Kg	9,000	
11x5.5E	3セル	12.6V	33A	416W	1.8Kg	9,900	
11x7SF	3セル	12.6V	55A	693W	2.3Kg	7,800	
11x7E	3セル	12.6V	40A	504W	2.0Kg	9,500	
11x10E	3セル	12.6V	50A	630W	1.8Kg	8,600	
12x3.8SF	3セル	12.6V	55A	693W	2.1Kg	8,100	
12x6SF	3セル	12.6V	64A	806W	1.9Kg	7,300	

SF: 電動スローフライト用 For Electric Slow Flight E: 電動用 For Electric

3820,3825シリーズ



OMA-3820-1200-W

¥9,100

* **OMA-3820-960**

¥9,100

OMA-3825-750-W

¥9,500

OMA-3820-1200-W 25クラス飛行機用

Code No.51011210		適合ESC OCA-170HV,OCA-150					
プロペラ(DxP) Propeller	Li-Poセル数 LiPo cell	電圧(V) voltage	電流(A) current	電力(W) wattage	推力(kg) thrust	回転数(rpm) r.p.m	
9x6	3セル	12.6V	37A	466W	1.6kg	12,400	
	4セル	16.8V	61A	1,025W	2.5kg	15,600	
9.5x7.5	3セル	12.6V	44A	554W	2.2kg	12,000	
9.5x8	3セル	12.6V	48A	605W	2.3kg	11,800	
10x6	3セル	12.6V	47A	592W	2.0kg	11,900	
10x7	3セル	12.6V	52A	655W	2.2kg	11,600	
11x5	3セル	12.6V	54A	680W	2.0kg	11,400	
11x6	3セル	12.6V	60A	756W	2.3kg	11,100	
11x7	3セル	12.6V	62A	781W	2.4kg	10,500	
10x5E	3セル	12.6V	42A	529W	1.8kg	12,200	
10x7E	3セル	12.6V	53A	668W	2.3kg	11,500	
11x5.5E	3セル	12.6V	54A	680W	2.4kg	11,500	
11x7E	3セル	12.6V	62A	781W	2.7kg	10,900	
12x6E	3セル	12.6V	66A	832W	2.8kg	10,400	
12x8E	2セル	8.4V	42A	353W	1.9kg	7,500	
	3セル	12.6V	75A	945W	2.9kg	9,300	

E: 電動用 For Electric

OMA-3820-960 1.2m~1.5mクラスの電動アクロ機等

Code No.51011100		適合ESC OCA-170HV,OCA-150					
プロペラ(DxP) Propeller	Li-Poセル数 LiPo cell	電圧(V) voltage	電流(A) current	電力(W) wattage	推力(kg) thrust	回転数(rpm) r.p.m	
11x5.5E	3セル	12.6V	31A	391W	1.9Kg	10,100	
11x7E	3セル	12.6V	37A	466W	2.1Kg	9,750	
11x8.5E	3セル	12.6V	44A	554W	2.1Kg	9,350	
11x10E	3セル	12.6V	49A	617W	2.0Kg	9,100	
11x4.7SF	3セル	12.6V	44A	554W	2.2Kg	9,400	
11x7SF	3セル	12.6V	59A	743W	2.7Kg	8,540	
12x6E	3セル	12.6V	40A	504W	2.4Kg	9,650	
12x6SF	3セル	12.6V	66A	832W	2.4Kg	8,280	
12x8E	3セル	12.6V	49A	617W	2.5Kg	9,170	
12x10E	3セル	12.6V	66A	832W	2.0Kg	8,050	
13x6.5E	3セル	12.6V	50A	630W	2.8Kg	9,040	
13x8E	3セル	12.6V	56A	706W	2.9Kg	8,730	
13x10E	3セル	12.6V	65A	819W	2.7Kg	8,120	
14x7E	3セル	12.6V	61A	769W	3.1Kg	8,520	
14x10E	3セル	12.6V	75A	945W	2.9Kg	7,600	

SF: 電動スローフライト用 For Electric Slow Flight E: 電動用 For Electric

OMA-3825-750-W 25~30クラス飛行機用

Code No.51012110		適合ESC OCA-170HV,OCA-150					
プロペラ(DxP) Propeller	Li-Poセル数 LiPo cell	電圧(V) voltage	電流(A) current	電力(W) wattage	推力(kg) thrust	回転数(rpm) r.p.m	
10x7	3セル	12.6V	18A	227W	1.2kg	8,600	
	4セル	16.8V	30A	504W	2.0kg	11,000	
11x6	3セル	12.6V	23A	290W	1.3kg	8,400	
	4セル	16.8V	36A	605W	2.1kg	10,700	
11x7E	3セル	12.6V	22A	277W	1.6kg	8,340	
	4セル	16.8V	37A	622W	2.5kg	10,500	
12x6E	3セル	12.6V	24A	302W	1.7kg	8,300	
	4セル	16.8V	40A	672W	2.8kg	10,400	
12x8E	3セル	12.6V	30A	378W	2.2kg	8,000	
	4セル	16.8V	48A	806W	3.4kg	10,000	
13x8E	3セル	12.6V	38A	479W	2.6kg	7,700	
	4セル	16.8V	60A	1,008W	3.8kg	9,400	
14x7E	3セル	12.6V	40A	504W	2.7kg	7,600	
	4セル	16.8V	65A	1,092W	3.9kg	9,100	
15x7E	3セル	12.6V	46A	580W	2.4kg	6,500	
	4セル	16.8V	79A	1,327W	3.6kg	7,900	

E: 電動用 For Electric

*生産は終了しました。在庫限りの販売になります。

●表示価格は税抜きです。

50シリーズ



OMA-5010-810 4スト 52クラスの機体						
Code No.51012910 適合ESC OCA-170HV/OCA-280						
プロペラ(DxP) Propeller	Li-Poセル数 LiPo cell	電圧(V) voltage	電流(A) current	電力(W) wattage	推力(kg) thrust	回転数(rpm) r.p.m
12x8E	4セル	16.8V	51A	857W	3.2Kg	10,300
12x10E	3セル	12.6V	54A	680W	1.7Kg	7,380
13x6.5E	4セル	16.8V	55A	924W	3.7Kg	10,150
13x8E	4セル	16.8V	62A	1,042W	3.7Kg	9,930
13x10E	4セル	16.8V	78A	1,310W	3.6Kg	9,370
14x7E	4セル	16.8V	70A	1,176W	4.0Kg	9,660
14x10E	3セル	12.6V	54A	680W	2.7Kg	7,380

E:電動用 For Electric

OMA-5015-650 4スト 62クラスの機体						
Code No.51020160 適合ESC OCA-1100HV,OCA-170HV,OCA-280						
プロペラ(DxP) Propeller	Li-Poセル数 LiPo cell	電圧(V) voltage	電流(A) current	電力(W) wattage	推力(kg) thrust	回転数(rpm) r.p.m
12x10E	4セル	16.8V	55.0A	924W	2.3Kg	8,690
13x6.5E	4セル	16.8V	38.5A	647W	3.0Kg	9,320
13x8E	4セル	16.8V	45.0A	756W	3.1Kg	9,050
13x10E	4セル	16.8V	67.5A	1,134W	2.8Kg	8,330
14x7E	4セル	16.8V	49.5A	832W	3.4Kg	8,950
14x10E	4セル	16.8V	63.0A	1,058W	3.6Kg	8,480
15x7E	4セル	16.8V	66.5A	1,117W	4.3Kg	8,340
15x8E	4セル	16.8V	67.5A	1,134W	4.2Kg	8,270

E:電動用 For Electric

表中の電流、電力、推力、回転数データはテストベンチ上で定電圧電源(1セル=4.2Vとして設定)を使用して測定したデータです。実際にモデルに搭載しバッテリーを使用した場合には表記のデータとは異なる事があります。表記のデータはESC選択時の目安とお考えください。

F3A競技用モーターリダクション/ダイレクトモーター



Code No.51031000 ¥82,000

ブラシレスモーター
OMA-4043-1160
Code No.51020140 ¥38,000

リダクションユニット
RU-03
Code No.51030000 ¥55,000

適合機体:F3A機並びにLi-Poバッテリー10セル対応の飛行機
動力電源:Li-Po 10セル (42V)が最適
適合ESC:OCA-1100HV

58シリーズ 3D/F3C競技専用ヘリコプター用ブラシレスモーター



700-800クラスヘリコプター用 3D対応
OMH-5825-520
Code No.51020210 ¥48,800
KV値:520KV RPM/Volt 重量:525g

OMA-4043-172II Code No.51020260 ¥82,000

ブラシレスモーター
OMA-4043-1160
Code No.51020140 ¥38,000

リダクションユニット
RU-02
Code No.51020270 ¥55,000

適合機体:F3A機並びにLi-Poバッテリー10セル対応の飛行機 動力電源:Li-Po 10セル (42V)が最適
適合ESC:OCA-1100HV



OMA-6030-220
Code No.51021000 ¥68,000

付属品:フロントマウント
(φ48mm/φ78mm モーター取付済み)
リアサポーター プロペラワッシャセット

適合機体:F3A機並びにLi-Poバッテリー10セル対応の飛行機
動力電源:Li-Po 10セル (42V)が最適
適合ESC:SW周波数が8kHz又は16kHzの仕様の物のみで使用可能。
※当社ESC OCA-1100HVはSW周波数が32kHz仕様の為、使用できません



700-800クラスヘリコプター用 F3C対応
OMH-5830-490
Code No.51020180 ¥49,800
KV値:490KV RPM/Volt 重量:600g

OMH-5830-490用
ロングシャフト50mm
Code No.74004141 ¥3,850

ALIGN/GOBLIN等対応

●表示価格は税抜きです。

Motor Controller

確実にポテンシャルを引き出すO.S.ブラシレスモーターコントローラー(ESC)

OCA-2シリーズ

OCA-280 プログラムカード付



自動進角機能搭載

(飛行機/ヘリ用)
(2s~6sLiPo対応)

Code No.52020081
¥12,600

OCA-260 プログラムカード付



自動進角機能搭載

(飛行機/ヘリ用)
(2s~6sLiPo対応)

Code No.52020061
¥9,900

OCA-240 プログラムカード付



自動進角機能搭載

(飛行機/ヘリ用)
(2s~6sLiPo対応)

Code No.52020041
¥7,600

OCA-230 プログラムカード付



自動進角機能搭載

(飛行機/ヘリ用)
(2s~4sLiPo対応)

モーター側
φ3.5メスコネクター付
Code No.52020031
¥6,500

簡単な操作で プログラム設定可能。

プログラムカードOCP-2はESCのパラメーターを簡単に設定する事が出来ます。ESC付属のプログラムカードは専用品です。他と互換性は有りません。

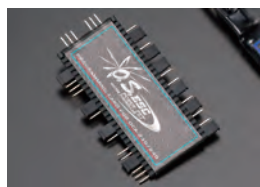

- ※ 付属のプログラムカード(OCP-2)を本体に接続して詳細設定が簡単操作で可能。
- ※ 低電圧カット：コントロールを失ったり、セルの過放電によるダメージを発生させる恐れのある電圧になる前にモーターを停止。
- ※ バッテリーのセル数(LiPo時)は自動認識します。
- ※ 2種類のSW周波数(8kHz/16kHz)の選択により幅広いモーターに対応可能。
- ※ ヘリ用ガバナー搭載。
- ※ BEC出力：受信機用電源をESCから供給。高効率BEC採用
- ※ OCA-2シリーズはマルチコプターにはご使用できません。

OCA-1シリーズ

OCA-1100HV アンチスパーク内蔵ESC



F3A競技
(飛行機用)
(4s~12sLiPo対応)
Code No.52012100 ¥23,600

OCA-170HV アンチスパーク内蔵ESC

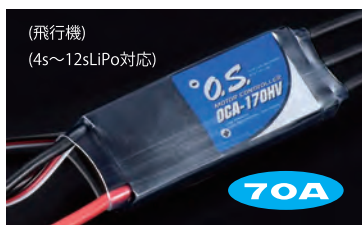

(飛行機)
(4s~12sLiPo対応)
Code No.52012070 ¥18,500

OCA-150 ヘリ用ガバナー機能搭載



(飛行機/ヘリ用) (2s~6sLiPo対応)
Code No.52010050 ¥11,200

OCP-1



OCA-1シリーズESC専用プログラマー。
モデルの特性に合わせて、短時間で確実に設定可能。

Code No.52610001
¥3,800

対応ESC：OCA-150/OCA-170HV/OCA-1100HV

【注意】使用するセル数またはプロペラによっては、ESCの容量以上の電流が流れます。
詳細はO.S.モーターの説明書内、プロペラデータ表を参照してください。

●設定項目

OCP-1で設定できる項目は下表のとおりです。

設定項目 (モデルタイプ：HELI/AIR)	
①バッテリータイプの選択	⑩エアブレーキ機能のタイプ選択 (AIRのみ)
②カットオフ電圧の設定	⑪エアブレーキ機能のON/OFF (AIRのみ)
③カットオフタイプの選択	⑫モーター極数の設定
④モーター回転方向の選択	⑬ギヤ比の設定
⑤進角の設定	⑭最大回転数表示
⑥アクセルレーションの設定	⑮平均回転数表示
⑦スタートパワーの設定	⑯設定データの書き込み
⑧ガバナレスポンスの設定 (HELIのみ)	⑰設定データの読み出し
⑨ガバナー機能のON/OFF (HELIのみ)	⑱設定データのバックアップ

OCA-2シリーズ

	OCA-230	OCA-240	OCA-260	OCA-280	OCA-150	OCA-170HV	OCA-1100HV
負荷電流 (ピーク)	30A (35A 5秒)	40A (50A 5秒)	60A (70A 5秒)	80A (100A 5秒)	50A (60A 5秒)	70A (85A 5秒)	100A (150A 5秒)
BEC出力	5.5V, 3A(ピーク4A)	5.5V, 3A(ピーク5A)	5.5V, 4A(ピーク5A)		5.5V, 3A(ピーク5A)		
寸法	45 x 25 x 12 mm	75 x 28 x 12 mm	76x40x21mm (配線を除く)	76x40x23mm (配線を除く)	50 x 25x 10 mm	78x 29x 14 mm	73.4x 56x 31 mm
重量	25 g	45 g	80g (コネクターを除く)	88g (コネクターを除く)	52g	89g	124g
セル数	6-12 Ni-Cd/Ni-MH, 2-4 Li-po		6-18 Ni-Cd/Ni-MH, 2-6 Li-po		14-36 Ni-Cd/Ni-MH, 4-12 Li-po		
パラメータ設定	本体/プログラムカード (付属) にて設定可能				本体/OCP-1 ESCプログラマー (別売) にて設定可		
保護機能	スタート保護/低電圧カットオフ/無信号時カットオフ/過熱保護						
PWM周波数	8-16 kHz				32 kHz		

●表示価格は税抜きです。

PARTS & ACCESSORIES

エンジンを知り尽くしたO.S.がリリースするアクセサリパーツ群。
純正だけにエンジンとの相性も抜群です。

O.S. GENUINE
High-Quality
PARTS

ラジアルマウント セット RADIAL MOTOR MOUNTS

O.S.エンジンの性能をフルに発揮するためのラジアルマウントセットです。
取付面は完全平面加工、正立、横積、倒立どちらでも使いやすいように設計、
しかも強度と軽さを両立しています。

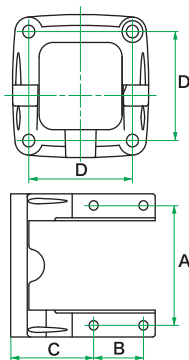

■付属品

- エンジン取付ねじ
- マウント取付ねじ
- マウント取付ナット
- エンジン取付ねじ用ワッシャ
- マウント取付ねじ用ワッシャ

品名コード	適合エンジン	価格	寸法(mm)			
			A	B	C	D
71909310	15LA	¥1,160	33.0	14.4	24.0	30.0
71909410	11CZ-A・15CV-A・10LA	¥1,160	31.5	11.0	26.0	30.0
71908300	FS-30S	¥1,280	36.0	14.0	37.0	35.0
71908100	25LAⅡ・25LA	¥1,280	36.0	14.0	28.0	35.0
71908410	25・35AX・25FXⅡ・25FX・32SX	¥1,280	38.0	15.0	32.5	35.0
71906200	40・46LA	¥1,850	40.5	17.5	34.0	39.6
71906000	FS-40S	¥1,850	42.0	17.5	37.5	39.6
71913000	FS-52S・FSα-56Ⅱ・FS-62V	¥1,970	44.0	17.5	42.5	42.0
71913100	40・46FX・50SX・46AXⅡ・55AX	¥1,850	44.0	17.5	36.0	42.0
71905200	65LA・61・91FX・65・75・95AX	¥2,200	52.0	25.0	37.0	45.3
71905010	FL-70・FS-70U・FSα-72Ⅱ	¥2,200	45.0	20.0	51.0	45.3
71905030	FS-70SⅡ・FSα-81・81-P	¥2,200	50.0	21.0	51.0	45.3
71901200	FS-91SⅡ・SⅡ-P・FSα-110・110-P・FS-95V	¥2,310	52.0	25.0	53.0	48.0
71904200	FS-120SⅡ・120S-E・120AX・120AX-BE・FS-200S・FSα-155-P	¥3,010	58.0	25.0	56.0	53.7
71920000	160FX・160FX-FI	¥3,470	64.0	30.0	51.0	53.7
71910100	IL-300	¥15,180	72.0	80.0	53.0	76x90

爪付ナット(10個入) / 鬼目ナット(6個入) BLIND NUTS(10pcs.) / FANG NUTS(6pcs.)

ラジアルマウントなどを防火壁に取り付ける時に、この爪付ナットや鬼目ナットを使用するとラジアルマウントを確実に取り付ける事ができます。

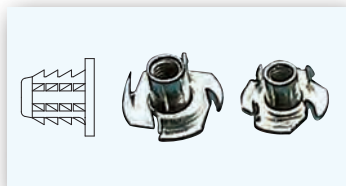

鬼目ナット

M3 (79870031) ¥300

爪付ナット

M4 (79870040) ¥300

M5 (79870050) ¥300

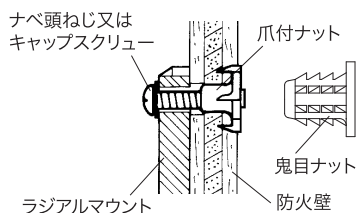
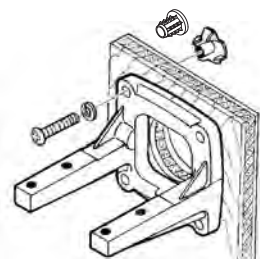

ノルトロック ワッシャ(10組入) LOCK WASHER(10sets)

ノルトロックワッシャは内側にクサビ形状、外側には放射状にリブが付けられています。そのため、2枚のノルトロックワッシャを組み合わせることにより、強力な効果が発揮されます。



M3 (55500002) ¥810

M4 (55500003) ¥810

M5 (55500004) ¥810

M6 (55500005) ¥810

ボルトを締め付けると、リブが締め付け物やナットにくい込み、ボルトナットのゆるみはクサビの作用効果で吸収されるので、ボルトの張力はかえって増大されます。内側のクサビの高さは、ねじピッチより大きく設計されていますので、激振にもナットがひと山以上ゆるむ、という事はありません。なお取り外しも簡単ですし、再使用もできます。

貫通穴には上下2組ワッシャを使用すれば効果は倍増されます。この場合、締め付け時には一方のナットを固定してください。

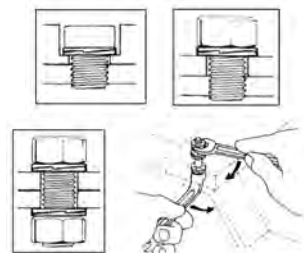

スピナー用 ロックナット セット (M4) (M5) PROPELLER LOCKNUT SET FOR SPINNER

スピナー取付用として特別に開発された専用ロックナットで、特にプロペラの緩みには十分注意を払わなければならない、2/4サイクルエンジンに安心してご使用頂けます。

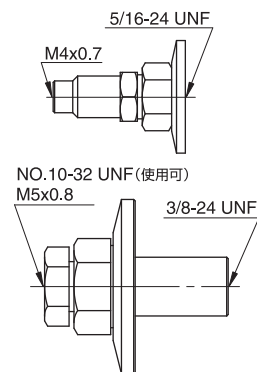

品名コード	サイズ	適合エンジン	価格
45810200	1/4"-M4	FS-52S・FL-70・FSα-56Ⅱ・72Ⅱ・FS-62V	¥1,160
45810300	1/4"-M5	FS-52S・FL-70・FSα-56Ⅱ・72Ⅱ・FS-62V	¥1,160
45910200	5/16"-M4	FS-70SⅡ・91SⅡ・FS-120S Series・200S・91FX・75AX 120AX・FSα-81・81-P・110・110-P・155-P・FS-95V・GT33	¥1,390
45910300	5/16"-M5	FS-70SⅡ・91SⅡ・FS-120S Series・200S・FS-95V FSα-81・81-P・110・110-P・155-P・GT22・GT33	¥1,390
46110200	5/16"-M5(L)	FT-120Ⅱ・FT-160・FF-320	¥1,970
29310110	3/8"-M5(S)	BGX-1・160FX・108FSR (BX-1)・FR7-420	¥1,390
46210300	3/8"-M5(L)	FT-240・FT-300・FR5-300	¥1,970

■スピナー取付用として先端にM4又はM5のねじが加工されています。

M5スタンドオフ エンジンマウント (GT33/55/60・GF40用) M5 STAND OFF ENGINE MOUNTS

このパーツを使用することにより、エンジンと防火壁からの距離を搭載する機体により、1/4インチ(約6.4mm)刻みに細かく調整することが出来ます。

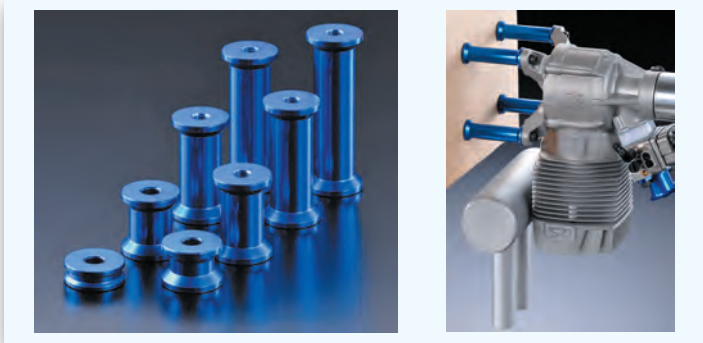

品名コード	サイズ	価格
74003510	1/4" (6.4mm)	¥1,510
74003520	1/2" (12.7mm)	¥1,620
74003530	3/4" (19.1mm)	¥1,740
74003540	1" (25.4mm)	¥1,970
74003550	1-1/4" (31.8mm)	¥2,200
74003560	1-1/2" (38.1mm)	¥2,310
74003570	1-3/4" (44.5mm)	¥2,430
74003580	2" (50.8mm)	¥2,550

スピナーナット SPINNER NUTS

スケール機からスタント機まで幅広く対応。確実に締め付けられ、スターターも使用出来ます。しかもデザイン的に優れた使いやすいアルミ合金製スピナーナットです。



■4サイクルエンジンには使用しないでください。

品名コード	サイズ	適合エンジン	価格
20824005	M5	10FP・10LA・11CZ-A・15LA	¥300
23024008	1/4"-28	25LAII・25FXII・RE・25・35AX	¥410
23024009	1/4"-28(L)	20~50・RE・46AXII・55AX	¥470
45024000	5/16"-24	60FP・61FX・65LA・65AX	¥650

サイレンサー エクステンションアダプター SILENCER EXTENSION ADAPTORS

サイレンサーをエンジンから離して取り付けることができます。

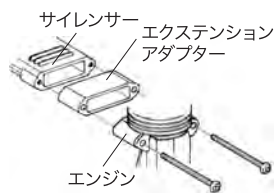

品名コード	適合サイレンサー	幅	穴ピッチ	価格
21125108	761・871	11.5	27.5	¥700
22625103	762・892・E-3080	12.5	35.0	¥700
25425600	873・E-3010・3020・3070・3071	11.5	37.0	¥880
22325100	E-2030・842	12.5	32.0	¥520
23325100	E-3030・843・762S	17.5	35.5	¥520
26625340	E-4010・4020・4040・4050・4051	14.5	42.0	¥880
26625500	E-4010・4020・4040・4050・4051 (Long)	35.0	42.0	¥1,160
29122600	E-5020	46.2	48.0	¥1,390

EXエキゾースト マニホールド EX EXHAUST HEADER PIPES



- 適合エンジン
FS-120S-E・SIII・FSα-155-P (72109200) ¥1,850
FS-70SII・91SII・FL-70 FSα-72・81・FS-95V (72109500) ¥1,850
- 適合エンジン
FS-120S-E・SIII・FSα-155-P (72109300) ¥1,850
FS-70SII・91SII・FL-70 FSα-72・81・FS-95V (72109600) ¥1,850

■必ずフレキシブル エキゾーストパイプと一緒に使用してください。

フレキシブル エキゾーストパイプ FLEXIBLE EXHAUST PIPES



4サイクルエンジンの排気をより自由に処理できるように考えたエキゾーストパイプです。そのまま使用したりサイレンサーを取り付けて使用出来ます。

品名コード	名称	長さ(mm)	適合エンジン	価格
72108300	1010A	120	FS-40S・52S・FSα-56・FS-62V	¥2,200
72108100	1111A	120	FS-70S・91S・FL-70・FSα-72・81・FS-95V	¥2,080
72108110	1111B	240	FS-70S・91S・FL-70・FSα-72・81・FS-95V	¥2,780
72108120	1111C	170	FS-70S・91S・FL-70・FSα-72・81・FS-95V	¥2,430
72108200	1114A	120	FT-300	¥2,080
72108210	1114B	240	FT-300	¥2,780
* 72108230	1114C	170	FT-300	¥2,310
72108510	1414A	120	FS-120SII・FSα-155-P	¥2,200
72108520	1414B	240	FS-120SII・FSα-155-P	¥2,890
72108201	A	120	FS-120S・SP・S-E	¥2,200
72108211	B	240	FS-120S・SP・S-E	¥2,890

*生産は終了しました。在庫限りの販売になります。

インカウル マニホールド IN-COWL EXHAUST HEADER PIPES

機体のカウリング形状によってやむをえずカウリングを切り欠いたり、サイレンサーを機体の外へ出さなければならなかった場合、このインカウルマニホールドを取り付けることにより、カウリング内部へサイレンサーを収めることが可能で、機首周りをすっきり仕上げる事が出来ます。

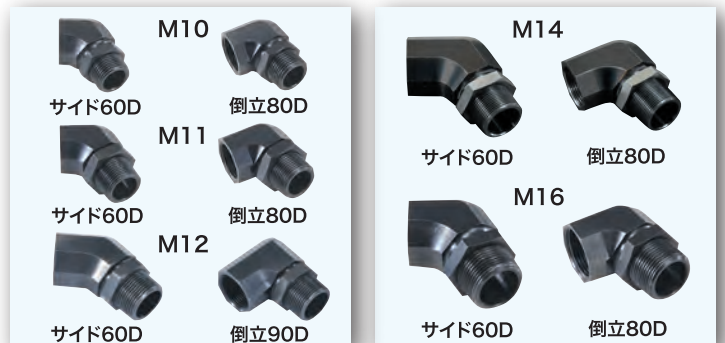

品名コード	名称	適合エンジン	価格
72109660	M10 サイド60D	FS-40S・52S・FSα-56・FS-62V	¥2,200
72109670	M10 倒立80D	FS-40S・52S・FSα-56・FS-62V	¥1,970
72109680	M11 サイド60D	FS-70S・91S・FSα-72・81・81-P・FS-95V	¥2,200
72109690	M11 倒立80D	FS-70S・91S・FSα-72・81・81-P・FS-95V	¥1,970
72109700	M12 サイド60D	FSα-110・110-P	¥2,200
72109710	M12 倒立90D	FSα-110・110-P	¥1,970
72109720	M14 サイド60D	FS-120S-E・SIII・FSα-155-P	¥2,550
72109730	M14 倒立80D	FS-120S-E・SIII・FSα-155-P	¥2,310
72109750	M16 サイド60D	FS-200Sシリーズ	¥2,550
72109760	M16 倒立80D	FS-200Sシリーズ	¥2,310

FS-40S/52SはFSα-56用 F-4040サイレンサー 一式が必要です。

FS-70S/91SIIはFSα-72・81用 F-5030サイレンサー 一式が必要です。

■カウリングの大きさによってはサイレンサー本体が内部に収まらない場合があります。

マニホールド ロックナット MANIFOLD LOCK NUTS



品名コード	適合エンジン	価格
43069200	FS-30S (9mm 2個)	¥200
45626010	FS-40S・52S・FSα-56・FS-62V (10mm)	¥200
45626030	FL-70・FS-70SⅡ・91SⅡ・FSα-72・81・81-P・FS-95V(11mm)	¥200
45526400	FS-120S-E・FSα-110・110-P(12mm)	¥200
45526032	FS-120SⅢ・FSα-155-P (14mm)	¥200
44525210	FS-200S (16mm)	¥200

ノーマルサイレンサー NORMAL SILENCER

NS 55H **NEW**

50/55クラスヘリ用エンジンに開発されたノーマルサイレンサーです。



■ 適合エンジン
50SX-H RING Hyper・
55HZ Hyper・55HZ-R
(72149100) ¥9,800

パワーブーストパイプ POWERBOOST PIPE

パワーブーストパイプ55Ⅲ

50SX-H、55HZヘリ用エンジンに開発されたパワーブーストパイプです。サイレンサー本体の容量UPにより、よりパワフルで静かな飛びを実現します。



■ 適合エンジン
50SX-H RING Hyper・
55HZ Hyper・55HZ-R
(72149000) ¥12,600

パワーブーストパイプGT15HZ

ヘリ用ガソリンエンジンGT15HZ専用パワーブーストパイプです。ガソリンエンジンの特性に合わせて設計、常用する回転域で優れた性能を発揮します。



■ 適合エンジン
GT15HZ・
GT15HZ600
(72148000) ¥16,640

パワーブーストパイプ105

91HZから排気量UPされた105HZに適合したパワーブーストパイプです。特に3Dフライトで必要とする回転域で優れた出力特性を発揮します。またホバリングやアイドリング域においても、常に安定した性能を発揮しエンジン調整が容易に行えます。



■ 適合エンジン
91HZシリーズ・
105HZ・105HZ-R
(72146000) ¥18,950

パワーブーストパイプ90 (3Dフライト専用)

91HZシリーズ用に開発された90クラスヘリコプター3Dフライト専用パワーブーストパイプです。ヘリコプターに要求されるアイドリングやホバリングの安定性を確保しながら、上空飛行時に常用する回転域で優れた性能を発揮するサイレンサーです。



■ 適合エンジン
91HZシリーズ
(72145000) ¥18,020

エキゾースト ガasketセット EXHAUST GASKET SET

ヘリエンジンのサイレンサー取付面に使用します。排気漏れが防げる為、耐久性、メンテナンス性が向上します。

■ 適合エンジン
50SX-H RING Hyper
55HZ Hyper
(72144040) ¥700(3枚入)

■ 適合エンジン
91HZ・105HZ・GT15HZ
GT15HZ600
(72145020) ¥200(2枚入)

GT55 ガソリンエンジン専用サイレンサー GT55 SILENCER TYPE-2

GT55ガソリンエンジン専用のピッツタイプサイレンサーです。パワーロスが少なく一般的なサイレンサーより静かでほぼ同等のパワーを実現。

■ Type-2 (E6011) (74003010) ¥11,900
■ セット内容
サイレンサー本体・取付ねじ (M5x50キャップスクリュー)
ノルトロックワッシャー (M5)・平ワッシャー (M5)

集合排気管 EXHAUST COLLECTOR RING & COLLECTOR PIPE

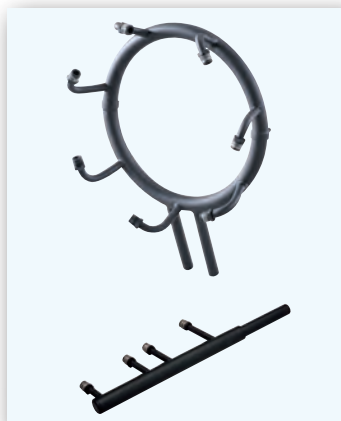

星形7気筒エンジンの排気をまとめるリング状排気管です。排気管がカウリングの中にすっぽり収まり、より高いスケール感が得られます。

■ FR7-420 星形7気筒用
(47169000) ¥23,100

直列4気筒エンジンの排気をまとめる排気管です。

■ IL-300 直列4気筒用
(46569000) ¥27,720

スーパーフィルター (燃料缶用) SUPER FILTERS(FOR FUEL CANS)

このスーパーフィルターは、燃料缶内部の燃料吸入口に装着し、二重の特殊フィルターで完全にゴミをシャットアウトすることが出来ます。きれいな燃料だけを模型内の燃料タンクに送ります。

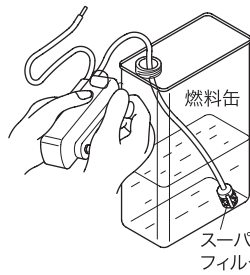

S(72403051) ¥470
L(72403050) ¥580

バブレス ウェイト (燃料タンク用) NON-BUBBLE WEIGHTS(FOR FUEL TANKS)

この燃料タンクおもりを使用することで、エンジンや機体の振動と模型の姿勢変化などにより発生する泡を吸い込みにくく、息付きやエンストの原因となる泡のない燃料をエンジンに送ることが出来ます。



- 外周にはめ込まれたシリコン製Oリングにより、燃料タンク内を傷つけることがありません。
- 燃料タンク内でのおもりの腐食を防止するために全周にメッキを施しています。
- ニップルとおもり本体は、溶着してありますから外れる心配はありません。
- Sタイプは直径10mmと小型でヘリ用のサブタンクにも使用できます。

(71531000) ¥990
S(71531010) ¥700

ガソリン用 燃料フィルターS GASOLINE FUEL FILTER S

小型ガソリン用燃料フィルターです。透明な本体部によりフィルター部に溜まったゴミのチェックが容易です。



■ 適合エンジン
GT15・GGT10・GGT15
GF30
(78300000) ¥690

全長:36mm 本体長:21mm 直径φ7mm

ガソリン用 燃料チューブ FLUORORUBBER TUBES

耐久性、柔軟性に優れたフッ素ゴムチューブです。ガソリンの燃料タンク内にも使用可能です。使用箇所に合わせて2種類の太さからお選びいただけます。



内径φ2mmX外径φ4mm長さ500mm
(28382100) ¥810



内径φ3mmX外径φ5mm 長さ500mm
(28382200) ¥1,040

リモートニードル REMOTE NEEDLE

キャブレターから離れたところからニードルバルブを操作したい場合にご使用ください。

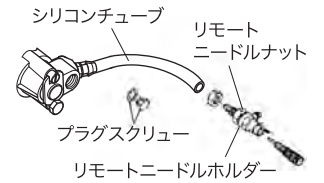
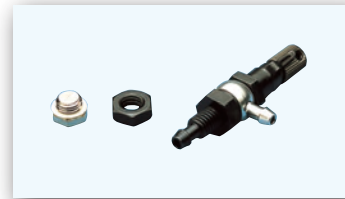

■ 適合キャブレター
Type 9B・40A
(28282000) ¥2,430

ニードル延長ワイヤーセット NEEDLE VALVE EXTENSION CABLE SET

ニードルに簡単に取り付けられる延長ワイヤーです。ノブも付属しています。

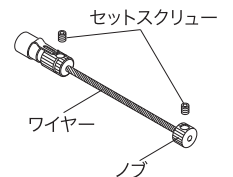
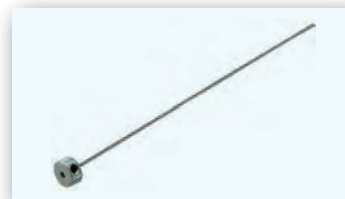

■ 適合エンジン
10LA~BGX-1
(72200080) ¥270

単気筒用 ブースターケーブルセット BOOSTER CABLE SET FOR SINGLE CYLINDER

機体に内蔵された電源でプラグヒートする場合や、多気筒エンジンで一箇所にとめて、プラグヒートする場合に大変便利です。

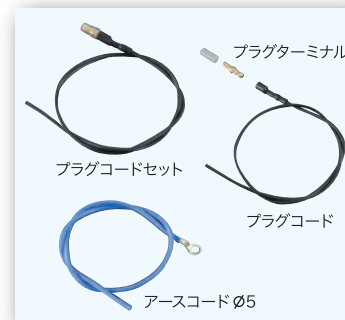

■ ブースターケーブルセット
(72200200) ¥990
■ プラグコードセット
(72200170) ¥700
● プラグコード
(72200171) ¥350
● プラグターミナル
(72200190) ¥350
■ アースコードφ5
(72200180) ¥410

■ヘリコプターには使用しないでください。

フライホイール FLYWHEELS

精密機械加工によって保証された優れたダイナミックバランス。機種、用途に合わせた大きさ、形状に設計されています。



品名コード	名称	適合エンジン	価格
* 71801040	No.1D	15CV-M・MX	¥880
71801050	No.1E	18CV-RM・RM-X	¥1,390
71802200	No.2K	21VZ-M・21XZ-M	¥3,010
71802100	No.2J	21XM	¥1,740
71804020	No.4C	46VX-M	¥2,080
* 71805400	No.7	61・81VR-M	¥2,430

*生産は終了しました。在庫限りの販売になります。

クランクシャフト クランプ CRANKSHAFT CLAMP

ヘリコプター用エンジンのクーリングファン等をクランクシャフトへ取り付けする場合、クランクシャフトを固定し共回りを防ぎ確実に締め付ける事が出来ます。エンジニアリングプラスチック(ポリアセタール樹脂)製のため耐油性、耐久性が高く、しかもエンジンのクランクケースやコンロッド、クランクシャフトに傷をつけることもありません。



品名コード	名称	適合エンジン	価格
71530600	37	37SZ-H	¥810
71530400	3246	32SX-H・50SX-H・55HZ	¥1,160
71530530	91/105/GT15	91HZ・105HZ・GT15HZシリーズ	¥1,160

キャブレター用 サーモインシュレーター FOR CARBURETOR THERMO-INSULATOR

サーモインシュレーターを取り替える場合は、キャブレター本体の接着面に残った古い接着剤や油分を取り除き、エポキシ系接着剤を使用して取り付けください。可動部や取付け部に接着剤がはみ出したり、付着しないよう十分注意してください。



品名コード	適合キャブレター	価格
23781110	20K・21E・21C・21J	¥810
21982900	11L・11K・11H・H(B)・12F	¥810
27984900	61E・E-R・E-P2・60K	¥880

モーター ドライブワッシャー抜き DP1 MOTOR DRIVE WASHER PULLER DP1

O.S.モーター専用のドライブワッシャーを外す工具です。1台で2種類のドライブワッシャーに対応し、また本体はアルミ合金の削り出し品を使用しています。

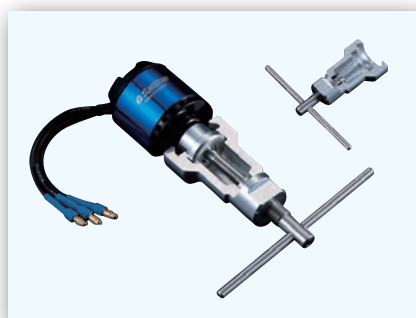

(71510010) ¥2,890

■ 適合モデル
OMA-5025-375・5020-490・5010-810・3825-750-W
3820-1200-W・3820-960

ロング プラグレンチ LONG SOCKET WRENCH WITH PLUG GRIP



スプリングによりプラグがレンチに固定できるので、スケール機やカー用エンジンなどの取付位置が深い場合の脱着に便利です。

(71521000) ¥790

タップドリル セット TAP SETS



品名コード	サイズ	価格
72901000	M2.6	¥930
72901001	M3.0	¥930
72901002	M3.5	¥930
72901003	M4.0	¥930

スプリングワッシャ SPRING WASHER

■ 3.5(黒) 20個入 (79872035) ¥240

タペット調整キット VALVE ADJUSTING TOOL KIT

O.S.4サイクルエンジンは、出荷前に適切なタペットのすきまに調整してありますので、ほとんど調整の必要はありません。エンジンの部品を交換したり、調子が悪い場合のみ、タペット調整キットで点検出来ます。



(72200060)
¥650

■ 内容
シックスネスゲージ(0.04mm・0.1mm)
1.5mm 六角レンチ
5mm スパナ

*FS-62V・95V・200S・200S-PにはM3ナット用5.5mmスパナが必要です。

キャップスクリュー セット(各セット 10本入) CAP SCREW SET(10pcs/set)

品名コード	サイズ	価格
79871010	M2.6x5	¥350
79871020	M2.6x7	¥350
79871025	M2.6x8	¥350
79871030	M2.6x10	¥350
79871040	M2.6x12	¥350
79871050	M2.6x15	¥350
79871055	M2.6x18	¥350

79871110	M3.0x8	¥350
79871120	M3.0x10	¥350
79871140	M3.0x12	¥350
79871145	M3.0x14	¥350
79871150	M3.0x15	¥350
79871160	M3.0x16	¥350
79871180	M3.0x18	¥350
79871200	M3.0x20	¥350
79871280	M3.0x28	¥350

79871060	M3.5x8	¥350
79871070	M3.5x10	¥350
79871080	M3.5x12	¥350
79871090	M3.5x15	¥350
79871098	M3.5x18	¥350
79871100	M3.5x20	¥350
79871105	M3.5x25	¥470

品名コード	サイズ	価格
79871412	M4.0x12	¥350
79871415	M4.0x15	¥470
79871420	M4.0x20	¥470
79871425	M4.0x25	¥470
79871430	M4.0x30	¥470
79871440	M4.0x40	¥470

79871515	M5.0x15	¥580
79871520	M5.0x20	¥580
79871525	M5.0x25	¥580
79871530	M5.0x30	¥580
79871535	M5.0x35	¥580
79871540	M5.0x40	¥580
79871545	M5.0x45	¥580
79871550	M5.0x50	¥580
79871555	M5.0x55	¥580
79871560	M5.0x60	¥660

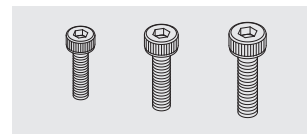



24Kメッキされたボディが特徴的なこのプラグは標準プラグより中低速域のレスポンスが向上する特性を持っています。ここ一番大事なレースでの「勝負プラグ」として是非お使いいただきたいアイテムです。

P3 ■Tタイプヘッドエンジン用
21サイズ
71642720 オフロードレーシングエンジンに最適

18TZ, 21VZ-B V-Spec, 21XZ-B, 21XR-B, 28XZ
O.S.SPEED B2101/B2102/B2103, 21XZ-Bシリーズ
O.S.SPEED 21VZ-B V-Specシリーズ
O.S.SPEED R21GT/21XZ-GT 1個 ¥780

P4 ■Tタイプヘッドエンジン用
21サイズ
71642730 オフロードレーシングエンジンに最適

18TZ, 21VZ-B V-Spec, 21XZ-B, 21XR-B, 28XZ
O.S.SPEED B2101/B2102/B2103, 21XZ-Bシリーズ
O.S.SPEED 21VZ-B V-Specシリーズ
O.S.SPEED R21GT/21XZ-GT 1個 ¥780

RP6 ■Tタイプヘッドエンジン用
12サイズ
71642740 オンロードレーシングエンジンに最適

12XZ/12TZ/R21/21XZ-R Ver.II
O.S.SPEED T1201/T1202/T1203/12XZ/12TZ シリーズ
O.S.SPEED R2101/R2102/R2103/R2104 /R21GT 1個 ¥800

RP7 ■Tタイプヘッドエンジン用
12/21サイズ
71642750 オンロードレーシングエンジンに最適

12XZ/12TZ/R21/21XZ-R Ver.II
O.S.SPEED T1201/T1202/T1203/12XZ/12TZ シリーズ
O.S.SPEED R2101/R2102/R2103/R2104 /R21GT 1個 ¥830

エンジンの性能を100%引き出す。O.S.グロープラグシリーズ

-主に小型エンジン用-

No.6 (旧称 A3)
Hot 71605300 ¥530

- R/C 飛行機用 (ブレイクイン)
適合機種: 25FXII, 10-65LA, 46AXII
- R/C 車用 (ブレイクイン)
入門者用 (ニードルセットが濃いめの走行)
適合機種: 12TG, 15CV
- R/C ヘリコプター用 (ブレイクイン) 32以下のエンジン
適合機種: 32SX-H

-主にヘリコプター・10-61クラスの飛行機・カー・ボートのスポーツ、競技用-

No.7 No.6より濃いめの混合気に強い!
Medium Hot 71607100 ¥540

- R/C 飛行機用 (一般的なエンジン)
適合機種: LA, AX, FX シリーズ
- R/C 車用 (一般的なエンジン)
適合機種: 12TG, 15/18CV, 21VG, 30VG
- R/C ヘリコプター用 (一般的なエンジン)
適合機種: 37SZ-H, 50SX-H Hyper, 55/91HZ シリーズ, 70/91SZ-H, 91RZ-H, 105HZ シリーズ

-主に10-61クラスの飛行機・ヘリコプター・カー・ボートのスポーツ、競技用-

No.8
Medium 71608001 ¥530

- R/C 飛行機用 (一般的なエンジン)
適合機種: LA, AX, FX シリーズ
- R/C 車用 (一般的なエンジン)
適合機種: 12TG, 15/18CV, 21VG, 30VG
- R/C ヘリコプター用 (一般的なエンジン)
適合機種: 37SZ-H, 50SX-H Hyper, 55/91HZ シリーズ, 70/91SZ-H, 91RZ-H, 105HZ シリーズ

-主に61クラス~35ccまでの大型飛行機用高ニトロ燃料で使用されるヘリコプター、カーのスポーツ用、競技用-

No.10 (旧称 A5)
Cold 71605100 ¥580

- R/C 飛行機用 (大型エンジン -60クラス以上)
適合機種: 61/91/160FX, 75/120AX, 140RX, BGX-1
- R/C 車用 (ニトロ分の多い場合、焼け気味な時)
適合機種: 12TG, 15/18CV, 21VG, 30VG
- R/C ヘリコプター用 (ニトロ分の多い場合、焼け気味な時)
適合機種: 37SZ-H, 50SX-H Hyper, 55/91HZ シリーズ, 70/91SZ-H, 91RZ-H, 105HZ シリーズ

T-シリーズプラグ
O.S.SPEEDエンジン・XR・XZ・TZシリーズエンジンには形状の異なるヘッドが搭載しているため、専用のTシリーズプラグが必要になります。

P3 ■Tタイプヘッドエンジン用 ¥670
21サイズ
71641300 オフロードレーシングエンジンに最適

18TZ, 21VZ-B V-Spec, 21XZ-B, 21XR-B, 28XZ
O.S.SPEED B2101/B2102/B2103, 21XZ-Bシリーズ
O.S.SPEED 21VZ-B V-Specシリーズ
O.S.SPEED 21XZ-GT/R21GT

P4 ■Tタイプヘッドエンジン用 ¥670
21サイズ
71641400 オフロードレーシングエンジンに最適

18TZ, 21VZ-B V-Spec, 21XZ-B, 21XR-B, 28XZ
O.S.SPEED B2101/B2102/B2103, 21XZ-Bシリーズ
O.S.SPEED 21VZ-B V-Specシリーズ
O.S.SPEED 21XZ-GT/R21GT

P5 ■Tタイプヘッドエンジン用 ¥690
21サイズ
71641500 オフロードレーシングエンジンに最適

18TZ, 21VZ-B V-Spec, 21XZ-B, 21XR-B, 28XZ
O.S.SPEED B2101/B2102/B2103, 21XZ-Bシリーズ
O.S.SPEED 21VZ-B V-Specシリーズ
O.S.SPEED 21XZ-GT/R21GT

RP6 ■Tタイプヘッドエンジン用 ¥690
12サイズ
71642060 オンロードレーシングエンジンに最適

12XZ/12TZ/R21/21XZ-R Ver.II
O.S.SPEED T1201/T1202/12XZ/12TZ シリーズ
O.S.SPEED R2101/R2102/R2103/R21GT

RP7 ■Tタイプヘッドエンジン用 ¥720
12/21サイズ
71642070 オンロードレーシングエンジンに最適

12XZ/12TZ/R21/21XZ-R Ver.II
O.S.SPEED T1201/T1202/12XZ/12TZ シリーズ
O.S.SPEED R2101/R2102/R2103/R2104/R21GT

RP8 ■Tタイプヘッドエンジン用 ¥740
21サイズ
71642080 オンロードレーシングエンジンに最適

R21/21XZ-R Ver.II O.S.SPEED 21XZ-R
O.S.SPEED R2101/R2102/R2103/R2104

For 4-stroke engines

Type F ¥690
71615009 ■4サイクル・ロータリーエンジン FS/FT/FF/IL/FRシリーズ

ノーマルプラグ専用タイプ

R5 ¥580
71605200 高ニトロ燃料で使用されるカー/ボート用レーシングエンジンに最適

ロングリーチプラグ
ロングリーチのエンジンに対応。O.S.エンジンを含むミディアムリーチのエンジンにご使用の際はプラグガasketを1枚追加して入れてください。

LC3 ■カー用 ロングリーチタイプエンジン
12~21サイズ
71653000 オフロードレーシングエンジンに最適

21TM-T/R 12TGシリーズ (プラグガasketを1枚追加してご使用ください) ¥560

LC4 ■カー用 ロングリーチタイプエンジン
12~21サイズ
71653400 オフロードレーシングエンジンに最適

21TM-T/R 12TGシリーズ (プラグガasketを1枚追加してご使用ください) ¥580

ガソリンエンジン用スパークプラグ

CM-6 (Rcexl)
71669010 ¥740
GT15・GT22・GT33・GT55・GT60
GF40・GT15HZ・GT15HZ600

CM-6 (NGK)
71669000 ¥1,050
GT15・GT22・GT33・GT55・GT60
GF40・GT15HZ・GT15HZ600

1/4-32 (Rcexl)
71669020 ¥1,100
GF30

グローガソリン用プラグ
グローガソリンエンジン専用G5プラグ。電圧/1.2V、電流/2.5Aで、既存のプースターがそのまま使用可能(※従来のグローエンジンには使用できません)

G5 ¥950
71655001 GGT10/15



ナイトロックスグロー燃料

**O.S.エンジンに最高の
パフォーマンスを供給する。**



用途	品名コード	製品名	容量	価格
飛行機 / ヘリコプター両用	79731400	STANDARD 15-18	4L	¥4,100
	79731600	STANDARD 15-18	16L	¥15,200
	79731410	POWER 20-18	4L	¥4,800
	79731610	POWER 20-18	16L	¥18,200
	79731420	HIGH POWER 25-18	4L	¥5,500
入門者向け 飛行機・ヘリ両用	79731290	SKY MASTER 20 (青)	2L	¥2,500
	79731490	SKY MASTER 20 (青)	4L	¥4,300
ヘリコプター専用	79731440	HELI SPECIAL 15 (青)	4L	¥4,300
	79731640	HELI SPECIAL 15 (青)	16L	¥16,000
オンロードカー用	79732200	ON ROAD 16	2L	¥2,200
	79732400	ON ROAD 16	4L	¥4,200
	79732210	ON ROAD 20	2L	¥2,400
	79732410	ON ROAD 20	4L	¥4,400
	79732220	ON ROAD 25	2L	¥2,600
	79732420	ON ROAD 25	4L	¥4,900
オフロードカー用	79732230	OFF ROAD 30	2L	¥3,000
	79732430	OFF ROAD 30	4L	¥5,500
オンロード / オフロードカー両用	79732240	Field Master 20	2L	¥2,400
	79732440	Field Master 20	4L	¥4,400

*上記表示価格は2019年10月1日以降の価格となります。

O.S.SPEED レーシングタイヤ O.S.SPEED RACING TIRES



1/8オンロードレーシングカー、1/10オンロードツーリングカーの2つのカテゴリーに対応。
さまざまな路面状況に対応できるように硬度違いのモデルをラインナップしました。



1/10フロント



1/10リア



1/8フロント



1/8リア

O.S.SPEED スポンジタイヤ(すべて2個セット)

品名コード	品名	特徴	価格
78100010	1/10フロントコンビ ソフト	ステアリング初期の反応が更に向上します。	¥1,500
78100020	1/10フロントコンビ ハード	ステアリング初期の反応が向上します。	¥1,500
78100030	1/10フロント(35)	1/10ツーリングフロントのスタンダードモデル	¥1,450
78100040	1/10フロント(37)	路面グリップが高い時期に使用します。	¥1,450
78100050	1/10リア(35)	1/10ツーリングリアの最も高いグリップ力を発揮	¥1,450
78100060	1/10リア(37)	1/10ツーリングリアのスタンダードモデル	¥1,450
78100070	1/10リア(40)	路面グリップが高い時期に使用します。	¥1,450
78100080	1/8フロント(30)	1/8レーシングフロントのスタンダードモデル	¥2,400
78100090	1/8フロント(32)	路面グリップが高い時期に使用します。	¥2,400
78100100	1/8リア(35)	1/8レーシングリアのスタンダードモデル	¥2,800

O.S.SPEED クリーニングガム O.S.SPEED CLEANING GUM



アウターヘッド等のクリーニング
に最適!

**O.S.SPEED
クリーニングガム**

(71430020) ¥1,500

1/8オンロードレーシングカー、
1/10オンロードツーリングカー
などの走行後、エンジンの掃除用
クリーナーです。

■容量 100g

チューンドサイレンサー TUNED SILENCER

<p>T-2060SC WN 72106130 ¥10,000</p>  <p>1/8オフロードバギー・トラギー / 1/8オンロードGT</p>	<p>T-2090SC 72106190 ¥10,000</p>  <p>1/8オフロードバギー・トラギー</p>	<p>T-2100SC 72107710 ¥10,000</p>  <p>1/8オフロードバギー・トラギー</p>
<p>T-2080SC 72106851 ¥10,200</p>  <p>1/8オンロードレーシング</p>	<p>T-1070SC L52 72107610 ¥7,400</p>  <p>1/10オンロードツーリング</p>	<p>T-1080SC L52 72150010 ¥7,400</p>  <p>1/10オンロードツーリング</p>

エキゾーストマニホールド EXHAUST MANIFOLD

<p>MB01-70 (M2003SC)</p>  <p>1/8オフロードバギー・トラギー 72106880 ¥3,970</p>	<p>MB01-75 (M2000SC)</p>  <p>1/8オフロードバギー・トラギー 72106440 ¥3,970</p>	<p>MB01-80 (M2002SC)</p>  <p>1/8オフロードバギー・トラギー 72106480 ¥3,970</p>	<p>MB01-85 (M2004SC)</p>  <p>1/8オフロードバギー・トラギー 72106910 ¥3,970</p>	<p>MB01-90 (M2005SC)</p>  <p>1/8オフロードバギー・トラギー 72106920 ¥3,970</p>
<p>MR01 (M2001SC)</p>  <p>1/8オンロードレーシング 72106870 ¥3,970</p>	<p>MR02 NEW</p>  <p>1/8オンロードレーシング 72106490 ¥3,970</p>	<p>MT01 (M1006SC)</p>  <p>1/10オンロードツーリング 72107620 ¥3,970</p>	<p>MT02 (M1007SC)</p>  <p>1/10オンロードツーリング 72150020 ¥3,970</p>	<p>MT03 NEW</p>  <p>1/10オンロードツーリング 72106550 ¥3,970</p>

コンプリートセット COMPLETE SET

<p>T-2060SC WN コンプリートセット T-2060SC WN & MB01-75 (M2000SC)</p>  <p>1/8オフロードバギー・トラギー 72106135 ¥12,900</p>	<p>T-2090SC コンプリートセット T-2090SC & MB01-75 (M2000SC)</p>  <p>1/8オフロードバギー・トラギー 72106192 ¥12,900</p>	<p>T-2100SC コンプリートセット T-2100SC & MB01-85 (M2004SC)</p>  <p>1/8オフロードバギー・トラギー 72107700 ¥12,900</p>
<p>T-2080SC II コンプリートセット NEW T-2080SC & MR02 72106852 ¥13,400</p> <p>1/8オンロードレーシング</p> <p>T-2080SC コンプリートセット T-2080SC & MR01 (M2001SC) 72106850 ¥13,400</p>  <p>写真はT-2080SC II コンプリートセット</p>	<p>T-1070SC L52 コンプリートセット T-1070SC L52 & MT01 (M1006SC)</p>  <p>1/10オンロードツーリング 72107600 ¥10,980</p>	<p>T-1080SC L52 コンプリートセット T-1080SC L52 & MT01 (M1006SC)</p>  <p>1/10オンロードツーリング 72150000 ¥10,980</p>

搭載可否の詳細は車体メーカーまでお問い合わせください。

マニホールド スプリング (2本入) EXHAUST HEADER PIPE SPRING(2pcs.)

	品名コード	適合マニホールド	価格
77mm	72106172	MT01(M1006SC)・MT02(M1007SC)・MT03	¥470
	72101272	MB01-70(M2003SC)・MB01-75(M2000SC)・MB01-80(M2002SC)・MB01-85(M2004SC)・MB01-90(M2005SC)・MR01(M2001SC)・MR02	¥470

ジョイント スプリング (3本入) SILENCER JOINT SPRING(3pcs.)



■ 適合サイレンサー (72106042)
SCシリーズ ¥580

スーパー ジョイントチューブ SUPER JOINT TUBE

■ 適合サイレンサー T-2060、T-2070 (72106300) ¥700

エキゾースト シールリング EXHAUST SEAL RING

品名コード	2個入 価格	品名コード	10個入 価格	適合エンジン
21427200	¥580	21427210	¥1,740	12TZ・12TG・12XZ・O.S. SPEEDシリーズ
22826140	¥580	22826145	¥1,740	19-28XZ・21XR-B・21VG・30VG・21VZ-B・21XZ-B・21XZ-R・O.S. SPEEDシリーズ

プレッシャーチャンバー セット PRESSURE CHAMBER SET



サイレンサーからのプレッシャーを安定させ、幅広い回転域で安定した燃料供給を可能にします。アルミ削り出しブラックアルマイトフィニッシュで、O.S. SPEEDロゴ入り。樹脂製ホルダーも付属し、確実な取り付けが可能です。(71550000) ¥1,390

インダクション サイレンサー INDUCTION SILENCER



品名コード	品名	価格
72414000	インダクションサイレンサー	¥2,780
72414100	インダクションサイレンサー フィルター(3個入)	¥1,110
■ 別売り		
72414200	フィルターオイル(20ml)	¥530

スーパー エアクリナー 一式 SUPER AIR CLEANER ASSEMBLY

エンジンの最大ポテンシャルを長時間に渡って保ち発揮させるために開発された湿式タイプのエアクリナーです。特殊フィルター専用オイルで細かな砂、ほこりをシャットアウト、しかも本体との接合部のシール性も充分です。取替用スポンジフィルターエレメントもオイル含経済です。

種類	品名コード	品名	適合エンジン	価格
	72403200	スーパーエアクリナー102 一式 (エレメント3個付)	CVシリーズ	¥930
	72403210	102エアクリナー本体		¥680
	72403120	101・102スポンジフィルターエレメント(6個入)		¥530
	72403202	スーパーエアクリナー102S 一式 (エレメント3個付)	CV、FS-40S-C FS-26S-C Ver.Ⅱ	¥930
	72403212	102Sエアクリナー本体		¥680
	72403120	101・102スポンジフィルターエレメント(6個入)		¥530
	72412000	スーパーエアクリナー202 一式 (エレメント2個付)	12TZ、12TG、12XZ 21オンロードカー用エンジン	¥1,160
	72412100	202エアクリナー本体		¥880
	72412200	202スポンジフィルターエレメント(4個入)		¥580
	72413000	スーパーエアクリナー203 一式 (エレメント2個付)	21~28XZ、21XR-B、30VG 21オフロードバギー用エンジン	¥2,430
	72413200	203スポンジフィルターエレメント(4個入)		¥760
	72415000	スーパーエアクリナー204 一式 (エレメント2個付)		¥1,280
	72415200	204スポンジフィルターエレメント(4個入)		¥760
	79871020	キャップスクリュー M2.6x7(10本入)		¥350
	72415020	“O”リング(P-18 1個)		¥200
	72415010	“O”リング(P-16 1個)		¥200

キャブレター用 レデューサー (アルミ製) CARB REDUCER



品名コード	サイズ	価格	品名コード	サイズ	価格
71533255	φ5.5	¥930	71533865	φ6.5Ⅱ	¥930
71533455	φ5.5Ⅱ	¥930	71533270	φ7	¥930
71533260	φ6	¥930	71533280	φ8	¥930
71533261	φ6Ⅱ	¥930	71533085	φ8.5	¥930
71533265	φ6.5	¥930	71533290	φ9	¥930

O.S.SPEED オフロードクラッチシステム O.S.SPEED OFF-ROAD 4-SHOE CLUTCH SYSTEM



このクラッチシステムは1/8オフロードカー用に開発された4ピースクラッチで、コースレイアウトや路面状況に応じて細かな調整が可能です。従来の3ピースクラッチと比べクラッチミートがスムーズで、燃費面においてもアドバンテージを發揮します。(71814001) ¥8,000

O.S. SPEED シリコンチューブ O.S.SPEED SILICONE TUBE



内径 2.5mm 長さ 1,000mm
(72506100) ¥700

フライホイール コレット FLYWHEEL COLETTE



フライホイール コレット (2個入)
(71801110) ¥470

クラッチ ベアリング (1050ZZ) CLUTCH BEARING



4個入 (71550001) ¥1,040
10個入 (71550002) ¥2,080



<オプション>

O.S.SPEED クラッチシュー-S(B) PL (黄 4個入)
(71814330) ¥2,800

O.S.SPEED クラッチシュー-H(B) PL (黒 4個入)
(71814340) ¥2,800

●表示価格は税抜きです。

ダストキャップ セット DUST CAP SET

エンジンを保管する際、排気口、キャブレターに装着し内部への埃などの侵入を防ぎます。



品名コード	品名	価格
22884254	12-30エンジン用 φ3x2 φ16x2 φ18x1	¥350
73300305	φ3 ダストキャップ 5個入	¥350
73300712	φ7 ダストキャップ 3個入	¥350
73300812	φ8 ダストキャップ 3個入	¥350
73301012	φ10 ダストキャップ 3個入	¥350
73301212	φ12 ダストキャップ 3個入	¥410
73301612	φ16 ダストキャップ 3個入	¥410
73301812	φ18 ダストキャップ 3個入	¥410

キャブレター リペアキット21 CARBURETOR REPAIR KIT 21

キャブレターに使用されている“O”リングの交換を、容易にするツールです。



品名コード	品名	価格
71490000	キャブレターリペアキット21	¥2,310
71491000	キャブレターリペアパーツ21 (“O”リング、ダストカバー、シールワッシャ)	¥930

O.S. SPEED メンテナンスオイル O.S. SPEED MAINTENANCE OIL



アフターランのメンテナンスはエンジンの性能を最適な状態に保つために必要な作業です。O.S. SPEED メンテナンスオイルは内部に発生する錆から重要なパーツを守ります。

- 適合エンジン グローエンジン全般
- 容量 30ml.

(71430010) ¥750



TOOLに求められる快適性能を追求。

カー用グローエンジンの搭載やメンテナンスに必要なサイズのレンチをラインナップしました。精度の高いビットはもちろん、グリップには滑り止めのローレット加工を施し、またレンチの転がりを防止する平面加工も加えました。グリップエンドには一目でサイズが分かるリング加工済み。

O.S.SPEED プラスドライバー

O.S.SPEED
PHILLIPS
SCREWDRIVER

71417100
¥1,740

No.1

71417200
¥1,740

No.2

O.S.SPEED スプリングフック

O.S.SPEED
SPRING REMOVER

71415500
¥1,510

O.S.SPEED ボディリーマー

O.S.SPEED
BODY REAMER

71415400
¥4,050
キャップ付き

O.S.SPEED HEXレンチドライバー

O.S.SPEED
HEX WRENCH DRIVER

1.5

71410150
¥1,620

交換
ビット
71414015
¥680

2.0

71410200
¥1,620

交換
ビット
71414020
¥680

2.5

71410250
¥1,620

交換
ビット
71414025
¥680

3.0

71410300
¥1,620

交換
ビット
71414030
¥680

O.S.SPEED HEXボールレンチドライバー

O.S.SPEED
HEX BALL WRENCH DRIVER

2.0

71411200
¥1,740

交換
ビット
71414120
¥760

2.5

71411250
¥1,740

交換
ビット
71414125
¥760

O.S.SPEED マイナスドライバー

O.S.SPEED
FLAT HEAD
SCREWDRIVER

3.0

71412300
¥1,700

交換
ビット
71414230
¥680

O.S.SPEED ナットドライバー

O.S.SPEED
NUT DRIVER

5.5

71413550
¥2,160

交換
ビット
71414355
¥1,280

6.0

71413600
¥2,160

交換
ビット
71414360
¥1,280

7.0

71413700
¥2,250

交換
ビット
71414370
¥1,280

O.S.SPEED プラグレンチ

O.S.SPEED
PLUG WRENCH

71520100
¥1,740

しっかりとプラグを着脱ができる、プラグレンチは、ブラックボディにO.S.SPEEDのロゴが入ります。レンチの先端は、プラグの脱落防止加工済み。



O.S. SPEED ピストンピンリテイナー プライヤ

PISTON PIN RETAINER PLIERS

ピストンピンリテイナーを交換する際に使用します。クリップ部分がピストンピンを掴みやすい湾曲していますので簡単に交換することが出来ます。

(71492000) ¥3,500



駆動系メンテナンスツール MAINTENANCE TOOL FOR OUTPUT SHAFT

O.S.SPEED クラッチレンチ & アジャスター O.S.SPEED CLUTCH WRENCH & ADJUSTER



71415300 ¥2,160

パイロットシャフトに確実にフライホイールを取り付けるためには、クラッチレンチが欠かせない存在。可動式のハンドルで、しっかりとクラッチを固定することが可能です。またアジャスターは、センタックスタイプのクラッチを細かく調整できます。

O.S.SPEED フライホイールプラー O.S.SPEED FLYWHEEL PULLER



71415100 ¥2,660

R/Cカー用エンジンに必要なフライホイールの着脱も、このフライホイールプラーがあれば、エンジンにダメージを与えずに作業可能。12クラスから30クラスまで、O.S.がラインナップする全てのR/Cカー用エンジンに対応しています。

O.S.SPEED フライホイールキー O.S.SPEED FLYWHEEL KEY



71415200 ¥1,740

フライホイールの着脱、ならびに調整に便利なフライホイールキー。中心部には0.4mm~0.9mmまで測定可能な(※)クリアランスゲージを備えます。12~30クラス用シャーシに使用するほとんどのフライホイールに使用可。(※一部、使用できない車種もあります。ご注意ください)

●表示価格は税抜きです。

O.S.ORIGINAL GOODS

2019 AUTUMN-WINTER NEW ITEM

O.S.A.F ピットクルーシャツ
サイズ/S/M/L/XL
¥7,500

フラップポケットや2本針のチェーンステッチなど、細部に
あしらわれた工夫など、人気のミニタリー調デザインでまと
めたワークシャツです。



O.S.アパレル商品のお求めはお近くの模型店まで。
直接弊社からもご購入いただけます。
詳細は弊社WEBサイトでご確認ください

O.S.SPEED ピットクルーシャツ
サイズ/S/M/L/XL
¥6,500

2本針のチェーンステッチ、フラップポケットなど、シンプ
ルでありながら、細部にあしらわれた工夫がサーキットで
の着こなしに最適です。



O.S.SPEED #1 コットンTシャツ

#1ビッグロゴを前後にプリントしたニューアイテムにコットンシャツがラインナップ。
一年中着こなせるアイテムです

¥3,000 サイズ/S/M/L/XL

ブラック

グレー

ホットピンク



O.S.SPEED #1 ドライTシャツ

#1ビッグロゴを前後にプリントしたニューアイテムです
クールに着こなせるドライ素材を採用しました。

¥3,000 サイズ/S/M/L/XL/3L/4L

ブラック

ミックスグレー

ミックスピンク



O.S.ORIGINAL GOODS

2019 AUTUMN-WINTER

O.S.アパレル商品のお求めはお近くの模型店まで、
直接弊社からもご購入いただけます。
詳細は弊社WEBサイトでご確認ください

O.S.Air Forceカノポロシャツ
サイズ/S/M/L/LL 各 ¥3,000



ロイヤルブルー

ネイビー

O.S.SPEEDドライポロシャツ
サイズ/S/M/L/LL/3L/4L 各 ¥3,000



グレー

ブラック

O.S.SPEEDトレーナー
サイズ/M/L/LL 各 ¥3,500



FRONT

カラー:ブラック

REAR

O.S.SPEED
ロングベンチコート
サイズ/S/L/LL
各 ¥15,000



FRONT

REAR

カラー:ブラック

O.S.SPEEDキャップ
各 ¥3,000



FRONT

カラー:ブラック

REAR

O.S.Air Forceウインドブレーカー
サイズ/M/L/LL 各 ¥6,000



FRONT

カラー:ネイビー

REAR

O.S.SPEEDドライTシャツ
サイズ/S/M/L/LL 各 ¥2,800 サイズ/3L/4L 各 ¥3,000



ブラック

レッド

ホワイト

グレー

O.S.SPEEDジップアップパーカー
サイズ/M/L/LL 各 ¥4,000



FRONT

カラー:ブラック

REAR

O.S.SPEEDピットタオル 各 ¥4,000



レッド

グレー

O.S.FLIGHT STAFF CAP
各 ¥3,000



ブラック

ブルー

メッシュ ブルー

O.S.SPEEDプルオーバーパーカー
サイズ/S/M/L/LL 各 ¥6,000



グレー

ブラック

O.S.SPEEDドライジップパーカー
サイズ/S/M/L/LL 各 ¥4,000



グレー

ブラック

O.S.SPEEDカノポロシャツ
サイズ/M/L/LL 各 ¥3,000



REAR

カラー:ブラック

FRONT

O.S.ENGINE MA-1
サイズ/S/M/L/LL 各 ¥12,000



REAR

カラー:ネイビー

FRONT

O.S. ステッカーシリーズ
各 ¥500

