

# POWER TRANSFER

POWER TRANSFER Vol.39  
O.S.ALL PRODUCTS  
CATALOGUE

2019

O.S.製品総合カタログ  
WEB版

ONLINE



O.S.SPEED B2103 Type R  
COMBO SET

O.S.SPEED B2103 TYPR S



[www.os-engines.co.jp](http://www.os-engines.co.jp)

# POWER TRANSFER

Vol.39

POWER TRANSFER 2019 FULL-LINE UP

## CONTENTS

O.S.FULL LINE-UP 2019

- 2-5 O.S.SPEED カー用エンジン
- 6-8 カー用エンジン/ボート用エンジン
- 9-11 ヘリコプター用エンジン
- 11-12 ヘリコプター用ガソリンエンジン
- 12-16 2ストローク飛行機用エンジン
- 17-18 4ストローク飛行機用エンジン
- 19-20 4ストローク飛行機用多気筒エンジン
- 21-23 2ストローク飛行機用グローガソリン/ガソリンエンジン
- 24 4ストローク飛行機用ガソリンエンジン
- 25-28 O.S.ブラシレスモーター
- 29-30 O.S.ブラシレスモーターコントローラー
- 31-35 O.S.エンジンパーツ&アクセサリー
- 36-37 O.S.グロープラグ/ガソリンエンジン用スパークプラグ
- 37 NITRO-X グローフェューエル
- 38-40 O.S.SPEED カー用アクセサリー/O.S.SPEED ツール
- 41-43 エンジンサイズ表
- 44 プロベラデータ表/適合サイレンサー
- 45-46 モーターサイズ/スペック表
- 47-51 O.S.製品価格表
- 52 O.S. アパレル&GOODS価格表
- 53-54 O.S.LIVE STEAM LOCOMOTIVE
- 表4 O.S.SPEED アパレルGOODS



Code No.1CC01

**O.S.SPEED R21GT Combo Set**  
T-2060SC WN & MB01-70(M2003SC)

## 1/8オフロードバギー競技用エンジン

Code No.1BN00

### O.S.SPEED B2103 Type S W/22D(B)

¥41,800

OFF ROAD



付属品

- ・ Tプラグ P3 1個 ・ エキゾーストシールリング 1個
- ・ レデューサー(赤) 6II(リング付) 1個
- ・ レデューサー(赤) 6.5II(リング付) 1個
- ・ ダストキャップ 3、16、18 各1個

Code No.1BN01

### O.S.SPEED B2103 Type S Combo Set

T-2100SC コンプリートセット付

¥50,500

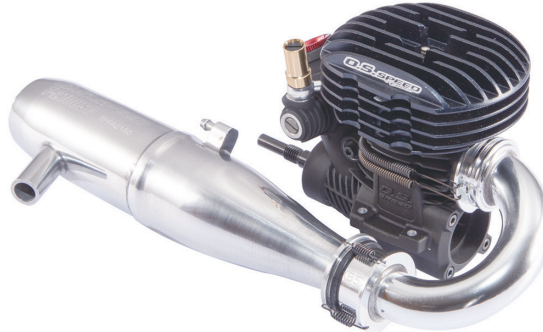

要 目

■ 行程体積	3.49 cc / 0.213 cu.in.
■ ボア	16.27 mm / 0.641 in.
■ ストローク	16.80 mm / 0.661 in.
■ 出力	2.68 ps / 2.64 hp / 34,000 r.p.m.
■ 実用回転数	4,000-42,000 r.p.m.
■ 重量	347 g / 12.24 oz. (エンジン本体)

## O.S. SPEED パーツ&アクセサリ

TypeS/TypeR共通

- T-シリーズプラグ  
・ P3 (71641300) ・ P4 (71641400) ・ P5 (71641500)

- レデューサー (リング付)  
・ 7 (71533270) ・ 8 (71533280)  
・ 8.5 (71533085) ・ 9 (71533290)

- MB01-70(M2003SC)  
エキゾーストマニホールド 一式  
(72106880)



- MB01-75(M2000SC)  
エキゾーストマニホールド 一式  
(72106440)



- MB01-80(M2002SC)  
エキゾーストマニホールド 一式  
(72106480)



- MB01-85(M2004SC)  
エキゾーストマニホールド 一式  
(72106910)



- MB01-90(M2005SC)  
エキゾーストマニホールド 一式  
(72106920)



- T-2100SC コンプリートセット (72107700)  
・ T-2100SC チューンドサイレンサー 一式  
(72107710)

- ・ MB01-85(M2004SC)エキゾーストマニホールド 一式 (72106910)

- T-2060SC WN コンプリートセット (72106135)



- ・ T-2060SC WN チューンドサイレンサー 一式  
(72106130)

- ・ MB01-75(M2000SC) エキゾーストマニホールド 一式 (72106440)

- T-2090SC コンプリートセット (72106192)



- ・ T-2090SC チューンドサイレンサー 一式  
(72106190)

- ・ MB01-75(M2000SC) エキゾーストマニホールド 一式 (72106440)

- O.S. SPEED オフロード クラッチシステム  
(71814001)

- スーパーエアクリナー-203 一式 (72413000)  
・ 203スポンジフィルター  
エレメント (4個入)  
(72413200)



- スーパーエアクリナー-204 一式 (72415000)  
・ 204スポンジフィルター  
エレメント (4個入)  
(72415200)



- O.S. SPEED メンテナンスオイル(30ml) (71430010)

- O.S. SPEED ツール

## 1/8オフロードバギー競技用エンジン

Code No.1BP00

### O.S.SPEED B2103 Type R W/22D(B)

¥41,800

OFF ROAD



付属品

- ・ Tプラグ P3 1個 ・ エキゾーストシールリング 1個
- ・ レデューサー(赤) 6II(リング付) 1個
- ・ レデューサー(赤) 6.5II(リング付) 1個
- ・ ダストキャップ 3、16、18 各1個

Code No.1BP01

### O.S.SPEED B2103 Type R Combo Set

T-2100SC コンプリートセット付

¥50,500

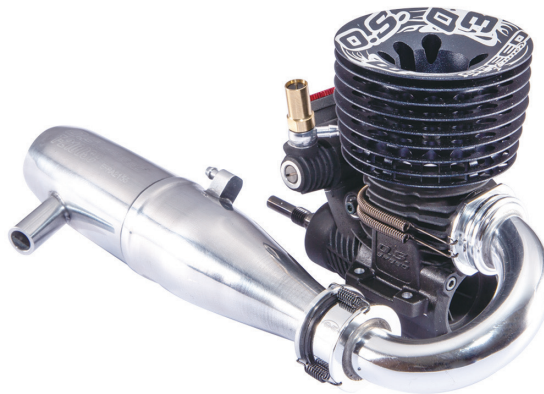

要 目

■ 行程体積	3.49 cc / 0.213 cu.in.
■ ボア	16.27 mm / 0.641 in.
■ ストローク	16.80 mm / 0.661 in.
■ 出力	2.68 ps / 2.64 hp / 34,000 r.p.m.
■ 実用回転数	4,000-42,000 r.p.m.
■ 重量	352 g / 12.42 oz. (エンジン本体)

## 1/10ツーリングカー競技用エンジン

Code No.1BS00

### O.S.SPEED T1203 W/12F5(B)

¥38,600

**ON ROAD**



付属品

- ・ Tプラグ RP6 1個
- ・ エキゾーストシールリング 1個
- ・ ダストキャップセット Ø3 1個 Ø16 2個

#### 要 目

■ 行程体積	2.10 cc / 0.128 cu.in.
■ ボ ア	13.67 mm / 0.538 in.
■ ストローク	14.3 mm / 0.563 in.
■ 出 力	1.75 ps / 1.73 hp / 35,000 r.p.m.
■ 実用回転数	5,000-45,000 r.p.m.
■ 重 量	230 g / 8.11 oz. (エンジン本体)

Code No.1BS01

### O.S.SPEED T1203 Combo Set

T-1070SC L52 コンプリートセット付

¥45,600

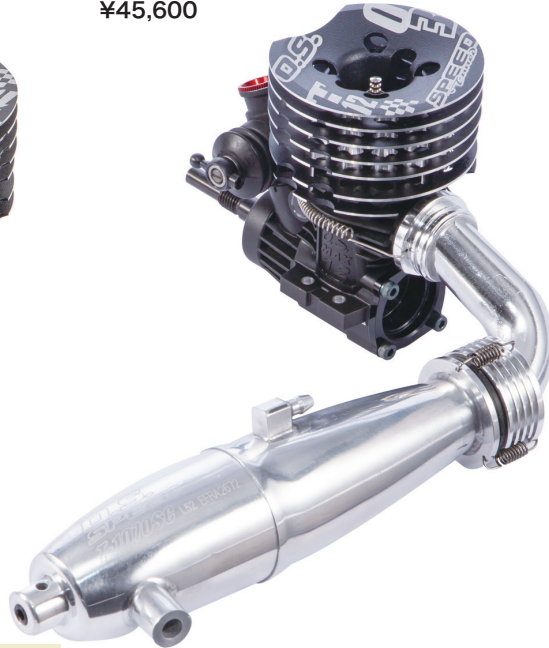

#### O.S. SPEED パーツ&アクセサリ

- T-シリーズプラグ
  - ・ RP6 (71642060)
  - ・ RP7 (71642070)

- MT03エキゾーストマニホールド 一式 (72106550)

**NEW**



- T-1070SC L52 コンプリートセット (72107600)
- ・ T-1070SC L52 チューンドサイレンサー 一式 (72107610)

- ・ MT01 (M1006SC) エキゾーストマニホールド 一式 (72107620)

- スーパーエアクリナー-202 一式 オンロードカー用 (72412000)



- ・ 202エアクリナー本体 (72412100)
- ・ 202スポンジフィルターエレメント (4個入) (72412200)

- インダクション サイレンサー (72414000)

- ・ インダクションサイレンサーフィルター (3個入) (72414100)



- オンロード フィルターオイル(20ml) (72414200)

- プレッシャーチャンバーセット (71550000)



- O.S. SPEED メンテナンスオイル(30ml) (71430010)

- O.S. SPEED ツール

## 1/8レーシングカー競技用エンジン

Code No.1AY00

### O.S.SPEED R2103 W/21M2(B)

¥53,500

**ON ROAD**



付属品

- ・ Tプラグ RP7 1個
- ・ O.S. SPEED フライホイール コレット
- ・ エキゾーストシールリング 1個
- ・ O.S. SPEED ダストキャップセット 12-30 Ø3、Ø16、Ø18 各1個

#### 要 目

■ 行程体積	3.49 cc / 0.213 cu.in.
■ ボ ア	16.08mm / 0.633 in.
■ ストローク	17.20mm / 0.677 in.
■ 出 力	2.8 ps / 2.76 hp / 33,000 r.p.m.
■ 実用回転数	4,000-45,000 r.p.m.
■ 重 量	340g / 11.99 oz. (エンジン本体)

Code No.1AY01

### O.S.SPEED R2103 Combo Set

T-2080SC コンプリートセット付

¥62,000



#### O.S. SPEED パーツ&アクセサリ

- T-シリーズプラグ
  - ・ RP6 (71642060)
  - ・ RP7 (71642070)
  - ・ RP8 (71642080)

- MR02エキゾーストマニホールド 一式 (72106490)

**NEW**



- T-2080SC コンプリートセット (72106850)
- ・ T-2080SC チューンドサイレンサー 一式 (72106851)

- ・ MR01 (M2001SC) エキゾーストマニホールド 一式 (72106870)

- スーパーエアクリナー-202 一式 (72412000) オンロードカー用



- ・ 202エアクリナー本体 (72412100)
- ・ 202スポンジフィルターエレメント (4個入) (72412200)

- インダクション サイレンサー (72414000)

- ・ インダクションサイレンサーフィルター (3個入) (72414100)



- オンロード フィルターオイル(20ml) (72414200)

- プレッシャーチャンバーセット (71550000)



- O.S. SPEED メンテナンスオイル(30ml) (71430010)

- O.S. SPEED ツール

## 1/8GTカー競技用エンジン

Code No.1CC00

### O.S.SPEED R21GT W/22E(B)GT

¥41,800

ON ROAD



(写真はプロトタイプ)

#### 付属品

- ・ Tプラグ RP-6 1個
- ・ レヂューサー7mm 1個
- ・ エキゾーストシールリング 1個
- ・ ダストキャップ  $\phi$ 3、 $\phi$ 16、 $\phi$ 18 各1個

#### 要 目

■ 行程体積	3.49 cc / 0.213 cu.in.
■ ボア	16.08 mm / 0.633 in.
■ ストローク	17.20 mm / 0.677 in.
■ 出力	2.65 ps / 2.61 hp / 34,000 r.p.m.
■ 実用回転数	4,000-42,000 r.p.m.
■ 重量	369 g / 13.02 oz. (エンジン本体)

Code No.1CC01

### O.S.SPEED R21GT Combo Set

T-2060SC WN & MB01-70(M2003SC)

¥50,500



#### O.S. SPEED パーツ&アクセサリ

- T-シリーズプラグ
  - ・ P3 (71641300) ・ P4 (71641400) ・ P5 (71641500)
  - ・ RP6 (71642060) ・ RP7 (71642070)
  - ・ RP8 (71642080)
- レヂューサー (リング付、アルミ製)
  - ・  $\phi$ 6 (71533260) ・  $\phi$ 6.5 (71533265)
  - ・  $\phi$ 7 (71533270) ・  $\phi$ 8 (71533280) ・  $\phi$ 8.5 (71533085)
  - ・  $\phi$ 9 (71533290) ・  $\phi$ 11 (71533261) ・  $\phi$ 6.5II (71533865)
- T-2080SC チューンドサイレンサー 一式 (72106851)



- T-2060SC WN チューンドサイレンサー 一式 (72106130)



- MB01-70(M2003SC) エキゾーストマニホールド 一式 (72106880)



- MB01-75(M2000SC) エキゾーストマニホールド 一式 (72106440)



- MB01-80(M2002SC) エキゾーストマニホールド 一式 (72106480)



- MB01-85(M2004SC) エキゾーストマニホールド 一式 (72106910)



- スーパーエアクリーナー204 一式 (72415000)
  - ・ 204スポンジフィルターエレメント (4個入) (72415200)



- インダクションサイレンサー (72414000)
  - ・ インダクションサイレンサーフィルター (3個入) (72414100)



- オンロード フィルターオイル(20ml) (72414200)

- プレッシャーチャンバーセット (71550000)



- O.S. SPEED メンテナンスオイル(30ml) (71430010)

- O.S. SPEED ツール

## 1/8レーシングカー競技用エンジン

Code No.1C401

### O.S.SPEED R21 EURO Spec. Combo Set

T-2080SC & MR01(M2001SC)

¥62,000

ON ROAD

ハイスピードコースに対応し、クランクシャフト及びシリンダー/ピストンのアレンジを変更。トップスピードの伸びを追求しました。



#### 付属品

- ・ Tプラグ RP7 1個
- ・ O.S.SPEED フライホイールコレット 1個
- ・ エキゾーストシールリング 1個
- ・ ダストキャップセット  $\phi$ 3、 $\phi$ 16、 $\phi$ 18 各1個

#### 要 目

■ 行程体積	3.49 cc / 0.213 cu.in.
■ ボア	16.08 mm / 0.633 in.
■ ストローク	17.20 mm / 0.677 in.
■ 出力	2.8 ps / 2.76 hp / 33,000 r.p.m.
■ 実用回転数	4,000-45,000 r.p.m.
■ 重量	340 g / 11.99 oz. (エンジン本体)

## 1/8オフロードバギー競技用エンジン

Code No.1217D

### O.S.SPEED 21XZ-B TY110% W/21J3(B)

¥42,800

**OFF ROAD**



付属品

- ・Tプラグ P3 1個
- ・レデューサー(赤) 1個  
 径7(リング付) 各1個
- ・エキゾーストシールリング 1個
- ・ダストキャップセット 径3、径16、径18 各1個

Code No.1217E

### O.S.SPEED 21XZ-B TY110% Combo Set

T-2090SC & MB01-90(M2005SC)

¥51,500



**110%  
RACING  
NOTHING LESS.**

要 目

■ 行程体積	3.49 cc / 0.213 cu.in.
■ ボア	16.27 mm / 0.641 in.
■ ストローク	16.8 mm / 0.661 in.
■ 出力	2.65 ps / 2.61 hp / 34,000 r.p.m.
■ 実用回転数	4,000-42,000 r.p.m.
■ 重量	353 g / 12.45 oz. (エンジン本体)

Code No.1A209

### O.S.SPEED B21 TY2 W/21J3(B)

¥42,800

**OFF ROAD**



付属品

- ・Tプラグ P3 1個
- ・レデューサー(赤) 1個  
 径5.8(リング付) 各1個
- ・エキゾーストシールリング 1個
- ・ダストキャップセット 径3、径16、径18 各1個

Code No.1A20A

### O.S.SPEED B21 TY2 Combo Set

T-2090SC & MB01-90(M2005SC)

¥51,500

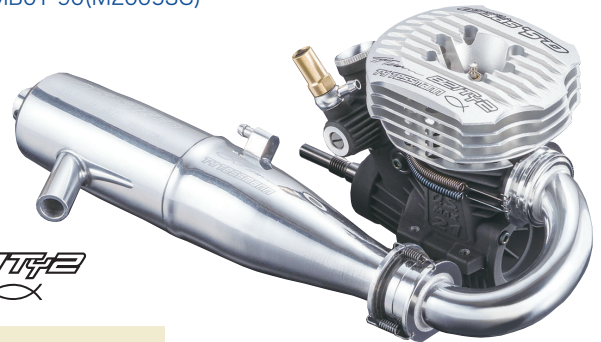

*Team BENTON*  
TRY TRESSUREN O

要 目

■ 行程体積	3.46 cc / 0.211 cu.in.
■ ボア	16.4 mm / 0.646 in.
■ ストローク	16.4 mm / 0.646 in.
■ 出力	2.65 ps / 2.61 hp / 34,000 r.p.m.
■ 実用回転数	4,000-42,000 r.p.m.
■ 重量	356 g / 12.56 oz. (エンジン本体)

Code No.1A20C

### O.S.SPEED B21 Adam Drake Edition W/21J3(B)

¥43,300

**OFF ROAD**



付属品

- ・O.S.SPEED Tシリーズ  
 グロープラグ P3 1個
- ・レデューサー(青) 径6.5(リング付) 1個
- ・レデューサー(青) 径8(リング付) 1個
- ・エキゾーストシールリング 1個
- ・ダストキャップセット 径3、径16、径18 各1個

Code No.1A20B

### O.S.SPEED B21 Adam Drake Edition Combo Set

T-2090SC & MB01-85(M2004SC)

¥52,000

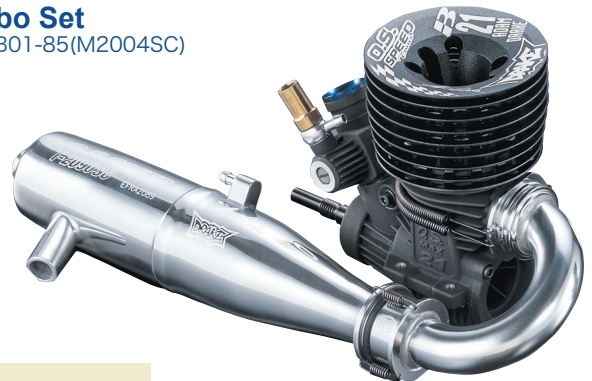

*Adam Drake*  
**DRAKE**

要 目

■ 行程体積	3.49 cc / 0.213 cu.in.
■ ボア	16.4 mm / 0.646 in.
■ ストローク	16.55 mm / 0.652 in.
■ 出力	2.65 ps / 2.61 hp / 34,000 r.p.m.
■ 実用回転数	4,000-42,000 r.p.m.
■ 重量	353 g / 12.45 oz.(エンジン本体)

## 1/10 ツーリングカー競技用エンジン

Code No.1AK00

**MAX-12TG Ver.III W/12D2**

¥20,300

**ON ROAD**



付属品

- ・ Tプラグ P4 1個 ・エキゾーストシールリング 1個
- ・ ダストキャップ 直径3、直径16(2個)

要 目

■ 行程体積	2.10 cc / 0.128 cu.in.
■ ボア	13.8 mm / 0.543 in.
■ ストローク	14.0 mm / 0.551 in.
■ 出力	0.9 ps / 0.88 hp / 30,000 r.p.m.
■ 実用回転数	5,000-32,000 r.p.m.
■ 重量	216 g / 7.62 oz. (エンジン本体)

Code No.1AK05

**MAX-12TG Ver.III T Combo Set**

T-1080SC L52 & MT02(M1007SC)

¥31,000



### O.S. SPEED パーツ&アクセサリ

- T-シリーズプラグ
  - ・ P4 (71641400) ・ P5 (71641500)

- MT03エキゾースト マニホールド 一式 (72106550)

**NEW**



- T-1080SC L52 チューンドサイレンサー 一式 (72150010)
- MT02(M1007SC) エキゾーストマニホールド 一式 (72150020)
- T-1070SC L52 コンプリートセット (72107600)

- ・ T-1070SC L52 チューンドサイレンサー 一式 (72107610)

- ・ MT01 (M1006SC) エキゾーストマニホールド 一式 (72107620)

- スーパーエアクリナー-202 一式 オンロードカー用 (72412000)

- 202エアクリナー本体 (72412100)
- 202スポンジフィルターエレメント (4個入) (72412200)

- インダクション サイレンサー (72414000)

- ・ インダクションサイレンサー フィルター (3個入) (72414100)



- オンロード フィルターオイル(20ml) (72414200)

- プレッシャーチャンバーセット (71550000)



- O.S. SPEED メンテナンスオイル(30ml) (71430010)

- O.S. SPEED ツール

## 1/8 オンロードカー競技用エンジン

Code No.1B900

**MAX-R21 W/21M2**

¥33,000

**ON ROAD**



付属品

- ・ Tプラグ RP7 1個 ・エキゾーストシールリング 1個
- ・ レデューサー 8.5mm(パープル) 1個
- ・ O.S. SPEED フライホイール コレット 1個
- ・ O.S. SPEED ダストキャップセット 12-30 直径3、直径16、直径18 各1個

要 目

■ 行程体積	3.49 cc / 0.213 cu.in.
■ ボア	16.08mm / 0.633 in.
■ ストローク	17.20mm / 0.677 in.
■ 出力	2.75 ps / 2.71 hp / 32,000 r.p.m.
■ 実用回転数	4,000-44,000 r.p.m.
■ 重量	350g / 12.35 oz. (エンジン本体)

### O.S. SPEED パーツ&アクセサリ

- T-シリーズプラグ
  - ・ RP6 (71642060) ・ RP7 (71642070)
  - ・ RP8 (71642080)
- T-2080SC コンプリートセット (72106850)



- T-2080SC チューンドサイレンサー 一式 (72106851)



- MR01 (M2001SC) エキゾーストマニホールド 一式 (72106870)



- MR02エキゾースト マニホールド 一式 (72106490)

**NEW**

- スーパーエアクリナー-202 一式 (72412000) オンロードカー用

- 202エアクリナー本体 (72412100)
- 202スポンジフィルターエレメント (4個入) (72412200)

- インダクション サイレンサー (72414000)

- ・ インダクションサイレンサー フィルター (3個入) (72414100)



- オンロード フィルターオイル(20ml) (72414200)

- プレッシャーチャンバーセット (71550000)



- O.S. SPEED メンテナンスオイル(30ml) (71430010)

- O.S. SPEED ツール

## 1/8オフロードバギー/GTカー競技用エンジン

Code No.1AW00

### MAX-21XR-B Ver.II w/21J3-I

¥24,800

OFF ROAD

ON ROAD



Code No.1AW01

### MAX-21XR-B Ver.II BUGGY Combo Set

T-2090SC コンプリートセット付

¥35,800

OFF ROAD

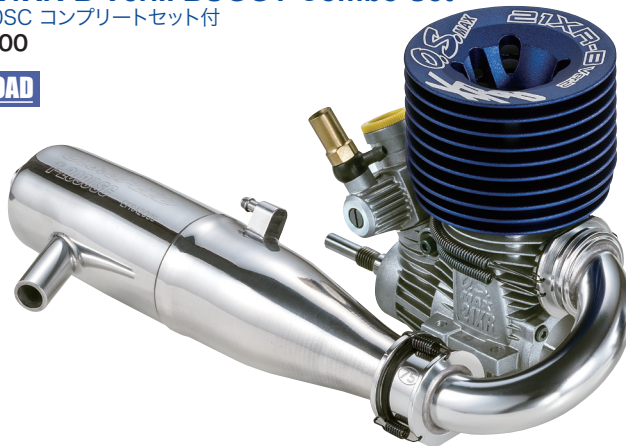

Code No.1AW02

### MAX-21XR-B Ver.II GT Combo Set

T-2060SC WN & MB01-70(M2003SC)

¥35,800

ON ROAD



付属品

- ・ Tプラグ P3 1個
- ・ エキゾーストシールリング 1個
- ・ レデュサー7mm(樹脂、黄) 1個
- ・ レデュサー8mm(樹脂、赤) 1個

#### 要 目

■ 行程体積	3.49 cc / 0.213 cu.in.
■ ボア	16.27 mm / 0.641 in.
■ ストローク	16.8 mm / 0.661 in.
■ 出力	2.45 ps / 2.42 hp / 33,000 r.p.m.
■ 実用回転数	4,000-40,000 r.p.m.
■ 重量	380g / 13.40 oz. (エンジン本体)

## O.S. SPEED パーツ&アクセサリ

### ● グロープラグ

- P3 (71641300) ● P4 (71641400) ● P5 (71641500)

### ● O.S. SPEED Tシリーズ グロープラグ

- P3 (71642720) ● P4 (71642730)

### ● レデュサー (Oリング付、アルミ製)

- φ5.5(71533255) ● φ6(71533260) ● φ6.5(71533265)
- φ7(71533270) ● φ8(71533280) ● φ8.5(71533085)
- φ9(71533290) ● φ6ll(71533261) ● φ6.5ll(71533865)

### ● MB01-70(M2003SC)

エキゾーストマニホールド 一式  
(72106880)



### ● MB01-75(M2000SC)

エキゾーストマニホールド 一式  
(72106440)



### ● MB01-80(M2002SC)

エキゾーストマニホールド 一式  
(72106480)



### ● MB01-85(M2004SC)

エキゾーストマニホールド 一式  
(72106910)



### ● MB01-90(M2005SC)

エキゾーストマニホールド 一式  
(72106920)



### ● T-2100SC コンプリートセット (72107700)



● T-2100SC チューンドサイレンサー 一式  
(72107710)

● MB01-85(M2004SC)  
エキゾーストマニホールド 一式  
(72106910)

### ● T-2060SC WN コンプリートセット (72106135)



● T-2060SC WN チューンドサイレンサー 一式  
(72106130)

● MB01-75(M2000SC)  
エキゾーストマニホールド 一式  
(72106440)

### ● T-2090SC コンプリートセット (72106192)



● T-2090SC チューンドサイレンサー 一式  
(72106190)

● MB01-75(M2000SC)  
エキゾーストマニホールド 一式  
(72106440)

### ● O.S. SPEED オフロード クラッチシステム (71814001)

### ● スーパーエアクリナー-203 一式 (72413000)

● 203スポンジフィルター  
エレメント (4個入)  
(72413200)



### ● スーパーエアクリナー-204 一式 (72415000)

● 204スポンジフィルター  
エレメント (4個入)  
(72415200)



### ● O.S. SPEED メンテナンスオイル(30ml) (71430010)

### ● O.S. SPEED ツール



## 1/8オフロードバギー/GTカー競技用エンジン

Code No.12183

**MAX-21XZ-B Ver.II W/21J3**

¥35,200

OFF ROAD

ON ROAD



### 付属品

- ・ Tプラグ P3 1個
- ・ エキゾーストシールリング 1個
- ・ レヂューサー7mm(樹脂、黄) 1個
- ・ O.S. SPEED ダストキャップセット 12-30  
φ3、φ16、φ18 各1個

### 要 目

■ 行程体積	3.49 cc / 0.213 cu.in.
■ ボア	16.27 mm / 0.641 in.
■ ストローク	16.8 mm / 0.661 in.
■ 出力	2.6 ps / 2.56 hp / 34,000 r.p.m.
■ 実用回転数	3,000-41,500 r.p.m.
■ 重量	362 g / 12.77 oz. (エンジン本体)

## O.S. SPEED パーツ&アクセサリ

- グロープラグ
  - ・ P3 (71641300) ・ P4 (71641400) ・ P5 (71641500)
- O.S. SPEED Tシリーズ グロープラグ
  - ・ P3 (71642720) ・ P4 (71642730)
- レヂューサー (リング付)
  - ・ φ6 (71533260) ・ φ6Ⅱ (71533261)
  - ・ φ6.5 (71533265) ・ φ6.5Ⅱ (71533865)
  - ・ φ7 (71533270)
- MB01-70(M2003SC) エキゾーストマニホールド 一式 (72106880)
- MB01-75(M2000SC) エキゾーストマニホールド 一式 (72106440)
- MB01-80(M2002SC) エキゾーストマニホールド 一式 (72106480)
- MB01-85(M2004SC) エキゾーストマニホールド 一式 (72106910)
- MB01-90(M2005SC) エキゾーストマニホールド 一式 (72106920)
- T-2100SC コンプリートセット (72107700)



- ・ T-2100SC チューンドサイレンサー 一式 (72107710)
- ・ MB01-85(M2004SC) エキゾーストマニホールド 一式 (72106910)

- T-2060SC WN コンプリートセット (72106135)



- ・ T-2060SC WN チューンドサイレンサー 一式 (72106130)
- ・ MB01-75(M2000SC) エキゾーストマニホールド 一式 (72106440)
- T-2090SC コンプリートセット (72106192)



- ・ T-2090SC チューンドサイレンサー 一式 (72106190)
- ・ MB01-75(M2000SC) エキゾーストマニホールド 一式 (72106440)

- O.S. SPEED オフロード クラッチシステム (71814001)

- スーパーエアクリナー-203 一式 (72413000)
- ・ 203スポンジフィルター  
エレメント (4個入)  
(72413200)



- スーパーエアクリナー-204 一式 (72415000)
- ・ 204スポンジフィルター  
エレメント (4個入)  
(72415200)



- O.S. SPEED メンテナンスオイル(30ml) (71430010)

- O.S. SPEED ツール

## ENGINES FOR BOAT

## 2ストロークボート用エンジン

### ボート用船外エンジン

Code No.13941

**MAX-21XM Ver.II W/20J**

¥51,400

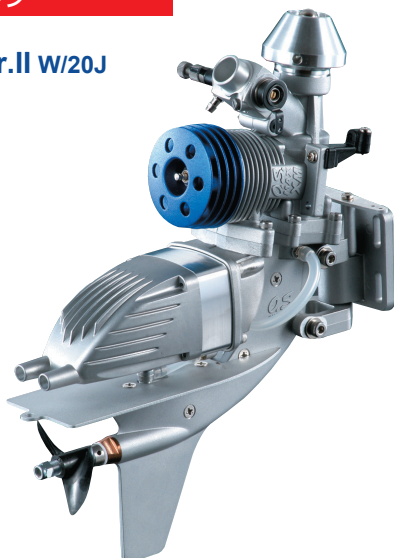

### 付属品

- ・ グロープラグ No.8 1個

### 要 目

■ 行程体積	3.46 cc / 0.211 cu.in.
■ ボア	16.6 mm / 0.654 in.
■ ストローク	16.0 mm / 0.630 in.
■ 出力	1.3 ps / 1.28 hp / 25,000 r.p.m.
■ 実用回転数	3,000-25,000 r.p.m.
■ 重量	682 g / 24.0 oz. (エンジン本体)

## O.S. 純正パーツ&アクセサリ

- スーパーフィルター(L) (72403050)
- ノルトロックワッシャー (10組入) M4 (55500003)
- バブレスウエイト (71531000)
- O.S. SPEED シリコンチューブ (72506100)
- バブレスウエイト S (71531010)
- O.S. SPEED メンテナンスオイル(30ml) (71430010)
- O.S. SPEED ツール

### 30クラスヘリコプター用エンジン

Code No.12956

**MAX-32SX-H RING W/20C**

¥22,000

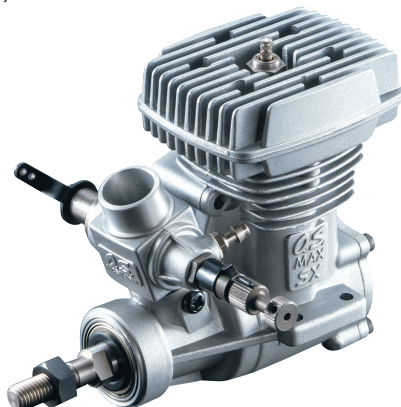

付属品

・グロープラグ No.6 1個

#### 要 目

■ 行程体積	5.23 cc / 0.319 cu.in.
■ ボア	19.5 mm / 0.768 in.
■ ストローク	17.5 mm / 0.689 in.
■ 出力	1.2 ps / 1.18 hp / 18,000 r.p.m.
■ 実用回転数	2,000-22,000 r.p.m.
■ 重量	285 g / 10.06 oz. (エンジン本体)

#### O.S. 純正パーツ&アクセサリ

- グロープラグ
  - ・ No.6 (旧称A3) (71605300)
  - ・ No.7 (71607100) ・ No.8 (71608001)
- ドライブワッシャ (23408000)
- スーパーフィルター (L) (72403050)
- バブレスウエイト S (71531010)
- クランクシャフトクランプ
  - ・ 3246 (71530400) (32SX-H/50SX-H/55HZ用)
- ノルトロックワッシャ (10組入)
  - ・ M3 (55500002)
- O.S. SPEED シリコンチューブ (72506100)
- O.S. SPEED メンテナンスオイル(30ml) (71430010)
- O.S. SPEED ツール

### 30クラスヘリコプター用エンジン

Code No.14000

**MAX-37SZ-H RING W/20M**

¥22,500

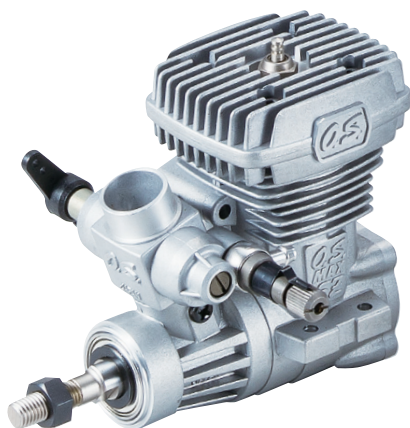

付属品

・グロープラグ No.8 1個  
(エンジン組込済)  
・スロットルアーム 一式

#### 要 目

■ 行程体積	6.07 cc / 0.370 cu.in.
■ ボア	20.5 mm / 0.806 in.
■ ストローク	18.4 mm / 0.725 in.
■ 出力	1.4 ps / 1.38 hp / 18,000 r.p.m.
■ 実用回転数	2,000-21,000 r.p.m.
■ 重量	293 g / 10.34 oz. (エンジン本体)

#### O.S. 純正パーツ&アクセサリ

- グロープラグ
  - ・ No.7 (71607100) ・ No.8 (71608001)
  - ・ No.10 (旧称A5) (71605100)
- スーパーフィルター (L) (72403050)
- バブレスウエイト S (71531010)
- クランクシャフトクランプ
  - ・ 37 (71530600)
- ノルトロックワッシャ (10組入) M3 (55500002)
- O.S. SPEED シリコンチューブ (72506100)
- O.S. SPEED メンテナンスオイル(30ml) (71430010)
- O.S. SPEED ツール

### 50クラスヘリコプター用エンジン

Code No.15550

**MAX-50SX-H RING Hyper W/60LH**

¥27,000



付属品

・グロープラグ No.8 1個

#### 要 目

■ 行程体積	8.17 cc / 0.499 cu.in.
■ ボア	22.0 mm / 0.866 in.
■ ストローク	21.5 mm / 0.847 in.
■ 出力	1.9 ps / 1.87 hp / 17,000 r.p.m.
■ 実用回転数	2,000-20,000 r.p.m.
■ 重量	406g / 14.33 oz. (エンジン本体)

#### O.S. 純正パーツ&アクセサリ

- グロープラグ
  - ・ No.7 (71607100) ・ No.8 (71608001)
  - ・ No.10 (旧称A5) (71605100)
- ノーマルサイレンサー NS 55H **NEW** (72149100)
- パワーブーストパイプ55 III (72149000)
- エキゾーストガスケットセット55HZ (3枚入り) (72144040)
- スーパーフィルター (L) (72403050)
- バブレスウエイト (71531000)
- バブレスウエイト S (71531010)
- クランクシャフトクランプ
  - ・ 3246 (71530400)
- ノルトロックワッシャ (10組入) M3 (55500002)
- O.S. SPEED シリコンチューブ (72506100) 内径2.5mm、長さ1,000mm
- O.S. SPEED メンテナンスオイル(30ml) (71430010)
- O.S. SPEED ツール

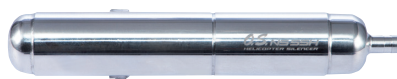

## 50クラスヘリコプター用エンジン

Code No.15630

**MAX-55HZ Hyper W/40L**

¥29,800



付属品

・グロープラグ No.8 1個

### 要 目

■ 行程体積	8.93 cc / 0.55 cu.in.
■ ボア	23 mm / 0.91 in.
■ ストローク	21.5 mm / 0.85 in.
■ 出力	2.1 ps / 2.07 hp / 17,000 r.p.m.
■ 実用回転数	2,000-20,000 r.p.m.
■ 重量	408g / 14.40 oz. (エンジン本体)

### O.S. 純正パーツ&アクセサリ

- グロープラグ
  - ・No.7 (71607100) ・No.8 (71608001)
  - ・No.10 (旧称A5) (71605100)
- ノーマルサイレンサーNS 55H **NEW** (72149100)



- パワーブーストパイプ55 III (72149000)
- エキゾーストガasketセット55HZ (3枚入り) (72144040)
- スーパーフィルター (L) (72403050)
- バブレスウエイト (71531000)
- バブレスウエイトS (71531010)
- クランクシャフトクランプ
  - ・3246 (71530400)
- ノルトロックワッシャ (10組入) M3 (55500002)
- O.S. SPEED シリコンチューブ (72506100) 内径2.5mm、長さ1,000mm
- O.S. SPEED メンテナンスオイル(30ml) (71430010)
- O.S. SPEED ツール

## 50クラスヘリコプター用エンジン

Code No.15650

**MAX-55HZ-R W/40L-R**

¥34,000



デマンドレギュレータシステム  
燃料加圧システム搭載エンジン

付属品

・グロープラグ No.8 1個  
・逆止弁

### 要 目

■ 行程体積	8.93 cc / 0.55 cu.in.
■ ボア	23.0 mm / 0.91 in.
■ ストローク	21.5 mm / 0.85 in.
■ 出力	2.1 ps / 2.07 hp / 17,000 r.p.m.
■ 実用回転数	2,000-20,000 r.p.m.
■ 重量	429 g / 15.13 oz. (エンジン本体)

### O.S. 純正パーツ&アクセサリ

- グロープラグ
  - ・No.7 (71607100) ・No.8 (71608001)
  - ・No.10 (旧称A5) (71605100)
- ノーマルサイレンサーNS 55H **NEW** (72149100)

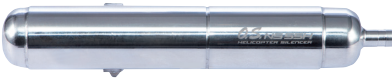

- パワーブーストパイプ55 III (72149000)
- エキゾーストガasketセット55HZ (3枚入り) (72144040)
- スーパーフィルター (L) (72403050)
- バブレスウエイト (71531000)
- バブレスウエイトS (71531010)
- クランクシャフトクランプ
  - ・3246 (71530400)
- ノルトロックワッシャ (10組入) M3 (55500002)
- O.S. SPEED シリコンチューブ (72506100) 内径2.5mm、長さ1,000mm
- O.S. SPEED メンテナンスオイル(30ml) (71430010)
- O.S. SPEED ツール

## 91クラスヘリコプター用エンジン

Code No.18700

**MAX-105HZ W/61E**

¥42,400



付属品

・グロープラグ No.8 1個 ・ヘッドガスケット(0.1mm)  
・エアファンネル 一式 ・ヘッドガスケット(0.2mm)

### 要 目

■ 行程体積	17.17 cc / 1.048 cu.in.
■ ボア	29.0 mm / 1.142 in.
■ ストローク	26.0mm / 1.024 in.
■ 出力	3.7 ps / 3.65 hp / 15,000 r.p.m.
■ 実用回転数	2,000-16,500 r.p.m.
■ 重量	596.2 g / 21.03 oz. (エンジン本体)

### O.S. 純正パーツ&アクセサリ

- グロープラグ
  - ・No.7 (71607100) ・No.8 (71608001)
  - ・No.10 (旧称A5) (71605100)

- パワーブーストパイプ105 (72146000)



- スーパーフィルター (L) (72403050)
- バブレスウエイト (71531000)
- バブレスウエイトS (71531010)
- クランクシャフトクランプ 91/105/GT15 (71530530)
- ノルトロックワッシャ(10組入) M4 (55500003)
- O.S. SPEED シリコンチューブ (72506100) 内径2.5mm、長さ1,000mm
- O.S. SPEED メンテナンスオイル(30ml) (71430010)
- O.S. SPEED ツール

# ENGINES FOR HELICOPTER

## 2ストロークヘリコプター用エンジン

### 91クラス ヘリコプター用エンジン

Code No.18750

**MAX-105HZ-R W/61G**

¥49,800



デマンドレギュレータシステム  
燃料加圧システム搭載エンジン

**GLOW**

付属品

- ・グロープラグ No.8 1個
- ・ヘッドガスケット(0.1mm)
- ・エアファンネル 一式
- ・ヘッドガスケット(0.2mm)
- ・逆止弁

#### 要 目

■ 行程体積	17.17 cc / 1.048 cu.in.
■ ボ ア	29.0 mm / 1.142 in.
■ ストローク	26.0 mm / 1.024 in.
■ 出 力	3.8 ps / 3.75 hp / 15,000 r.p.m.
■ 実用回転数	2,000-16,500 r.p.m.
■ 重 量	608.4 g / 21.46 oz. (エンジン本体)

#### O.S. 純正パーツ&アクセサリ

##### ● グロープラグ

- No.7 (71607100)
- No.8 (71608001)
- No.10 (旧称A5) (71605100)

##### ● パワーブーストパイプ105 (72146000)



##### ● スーパーフィルター (L) (72403050)

##### ● バブレスウエイト (71531000)

##### ● バブレスウエイトS (71531010)

##### ● クランクシャフトクランプ 91/105/GT15 (71530530)

##### ● ノルトロックワッシャ(10組入) M4 (55500003)

##### ● O.S. SPEED シリコンチューブ (72506100)

内径2.5mm、長さ1,000mm

##### ● O.S. SPEED メンテナンスオイル(30ml) (71430010)

##### ● O.S. SPEED ツール

# GASOLINE ENGINES FOR HELICOPTER

## ヘリコプター用ガソリンエンジン

### 91クラス ヘリコプター用エンジン

Code No.38156

**GT15HZII W/WT-1067**

¥42,000



Code No.38157

**GT15HZII** パワーブーストパイプGT15HZ付

¥51,500

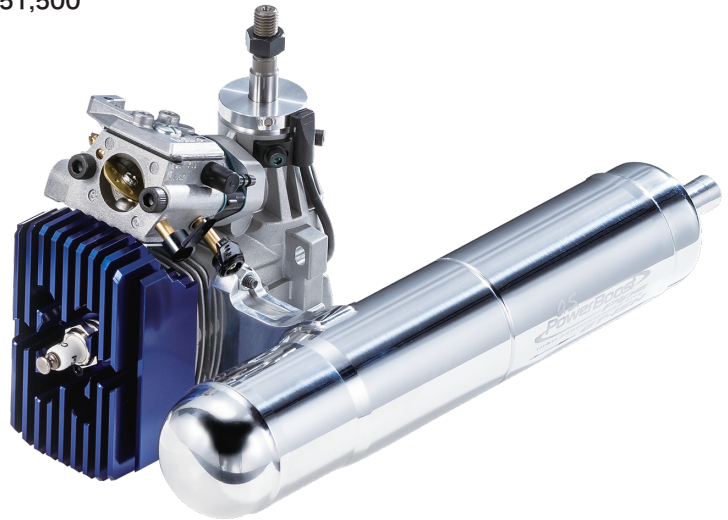

付属品

- ・スパークプラグ CM-6
- ・スロットルバルブアーム
- ・チョークバルブアーム
- ・イグナイター IG-05
- ・パワーブーストパイプGT15HZ (パワーブーストパイプGT15HZ付き)

#### 要 目

■ 行程体積	14.95 cc / 0.912 cu.in.
■ ボ ア	27.7 mm / 1.091 in.
■ ストローク	24.8 mm / 0.976 in.
■ 出 力	2.8 ps / 2.76 hp / 14,000 r.p.m.
■ 実用回転数	2,000-16,000 r.p.m.
■ 重 量	835.1 g / 29.46 oz. (エンジン本体)
	92.0 g / 3.25 oz. (イグナイター)
	197.5 g / 6.97 oz. (パワーブーストパイプ GT15HZ)

#### O.S. 純正パーツ&アクセサリ

- スパークプラグ CM-6(NGK) (71669000)
- パワーブーストパイプ GT15HZ (72148000)



##### ● KS-01キルスイッチ (74001130)

##### ● スーパーフィルター (燃料缶用)

- (S) (72403051)
- (L) (72403050)

##### ● バブレスウエイト S (燃料タンク用) (71531010)

##### ● クランクシャフトクランプ 91/105/GT15 (71530530)

##### ● ガソリン用燃料チューブ

- 内径2mm×外径4mm 長さ500mm (28382100)
- 内径3mm×外径5mm 長さ500mm (28382200)

##### ● O.S. SPEED ツール

**GS** ガソリンエンジン  
混合ガソリンを燃料にするエンジン

# GASOLINE ENGINES FOR HELICOPTER

## ヘリコプター用ガソリンエンジン

### 91クラス ヘリコプター用エンジン

Code No.38150

#### GT15HZ W/WT-1067

サイレンサー無

¥38,000

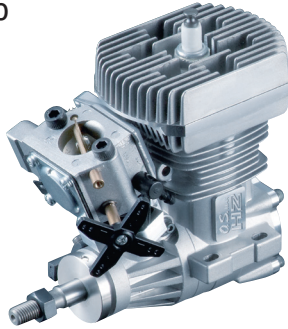

Code No.38154

#### GT15HZ E-4051サイレンサー付

¥41,500



Code No.38153

#### GT15HZ パワーブーストパイプGT15HZ付

¥47,500

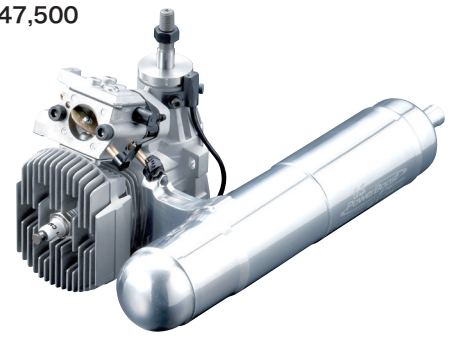

付属品

- ・スパークプラグ CM-6
- ・スロットルバルブアーム
- ・チョークバルブアーム
- ・イグナイター IG-05
- ・E-4051サイレンサー
- ・E-4011エクステンションアダプター (E-4051サイレンサー付き)
- ・パワーブーストパイプGT15HZ (パワーブーストパイプGT15HZ付き)

#### 要 目

■ 行程体積	14.95 cc / 0.912 cu.in.
■ ボア	27.7 mm / 1.091 in.
■ ストローク	24.8 mm / 0.976 in.
■ 出力	2.8 ps / 2.76 hp / 14,000 r.p.m.
■ 実用回転数	2,000-16,000 r.p.m.
■ 重量	748.6 g / 26.41 oz. (エンジン本体)
	92.0 g / 3.25 oz. (イグナイター)
	144 g / 5.08 oz. (E-4051サイレンサー / アダプター含む)
	197.5 g / 6.97 oz. (パワーブーストパイプ GT15HZ)

**GS** ガソリンエンジン

混合ガソリンを燃料にするエンジン

## For Airplane 2-Stroke Glow Engines

## 2ストローク飛行機用エンジン

### 小型スポーツ機・トレーナー機用エンジン

Code No.1AD02

#### MAX-11AX W/12G

¥46,000

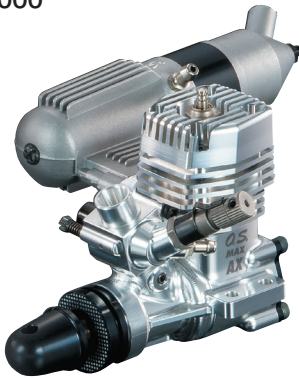

付属品

- ・グロープラグNo.8
- ・871Aサイレンサー 一式
- ・ヘッドガスケット(0.2mm)
- ・スピナーナット締付け棒

#### 要 目

■ 行程体積	1.79 cc / 0.109 cu.in.
■ ボア	13.44 mm / 0.529 in.
■ ストローク	12.65 mm / 0.498 in.
■ 出力	0.31 ps / 0.31 hp / 18,000 r.p.m.
■ 実用回転数	2,500-18,000 r.p.m.
■ 重量	157.8 g / 5.57 oz. (エンジン本体)
	38.5 g / 1.36 oz. (サイレンサー)

種 類	プロペラサイズ(DxP)
ブレードイン	8x4
トレーナー・スポーツ	7x4, 7x5

### O.S. 純正パーツ&アクセサリ

- グロープラグ
  - ・No.8 (71608001)
- パブレスウエイト (S) (71531010)
- スーパーフィルター (L) (72403050)
- O.S. SPEED メンテナンスオイル(30ml) (71430010)
- O.S. SPEED ツール

### 小型スポーツ機・トレーナー機用エンジン

Code No.1BR00

#### MAX-11CZ-A W/12H

¥17,500

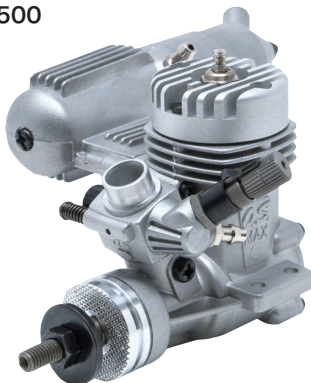

付属品

- ・グロープラグNo.6
- ・871サイレンサー 一式

#### 要 目

■ 行程体積	1.79 cc / 0.109 cu.in.
■ ボア	13.44 mm / 0.529 in.
■ ストローク	12.65 mm / 0.498 in.
■ 出力	0.28 ps / 0.28 hp / 17,000 r.p.m.
■ 実用回転数	2,500-17,000 r.p.m.
■ 重量	161.0 g / 5.68 oz. (エンジン本体)
	37.0 g / 1.31 oz. (サイレンサー)

種 類	プロペラサイズ(DxP)
ブレードイン	8x4
トレーナー・スポーツ	7x4, 7x5

### O.S. 純正パーツ&アクセサリ

- グロープラグ
  - ・No.6 (旧称A3) (71605300)
  - ・No.7 (71607100)
  - ・No.8 (71608001)
- ラジアルマウントセット (71909410)
- スピナーナット M5 (20824005)
- ニードル延長ワイヤーセット (72200080)
- サイレンサーエクステンションアダプター (21125108)
- パブレスウエイト (S) (71531010)
- スーパーフィルター (L) (72403050)
- 鬼目ナット M3 (6個入) (79870031)
- ノルトロックワッシャ M3 (10組入) (55500002)
- O.S. SPEED メンテナンスオイル(30ml) (71430010)
- O.S. SPEED ツール

**小型スポーツ機・トレーナー機/Uコン用エンジン**

Code No.11532  
**MAX-15LA W/10G**  
¥11,300

Code No.11536  
**MAX-15LA-S**  
¥11,100

付属品 (15LA/15LA-S)

- ・グロープラグ No.6(旧称A3)
- ・871サイレンサー 一式

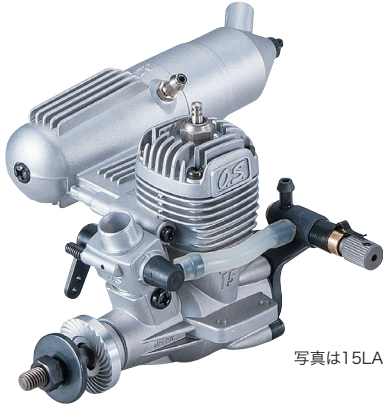

写真は15LA

15LA-S

**CL** **コントロールライン (Uコン) 用エンジン**  
スロットルを装備していないエンジン

要 目 (15LA/15LA-S)

■ 行程体積	2.49 cc / 0.152 cu.in.
■ ボア	15.2 mm / 0.598 in.
■ ストローク	13.7 mm / 0.539 in.
■ 出力	0.41 ps / 0.40 hp / 17,000r.p.m.
■ 実用回転数	2,500-18,000 r.p.m.
■ 重量	138 g / 4.87 oz. (エンジン本体) 129.5 g / 4.56 oz. (15LA-S) 37 g / 1.31 oz. (サイレンサー)

	種 類	プロペラサイズ (DxP)
15LA	ブレードイン	トレーナー/スポーツ機
	8x4	7x5-6, 8x4-5
15LA-S	ブレードイン	スタント/スポーツ機
	8x4	8x4-6

**O.S. 純正パーツ&アクセサリ**

- グロープラグ
  - ・No.6 (旧称A3) (71605300)
  - ・No.7 (71607100) ・No.8 (71608001)
- ラジアルマウントセット
  - ・15LA/15LA-S (71909310)
- スピンナーナット M5 (20824005) 15LA/15LA-S
- サイレンサーエクステンション アダプター (21125108) 15LA/15LA-S  
幅11.5mm 穴ピッチ27.5mm
- ニードル延長ワイヤーセット (72200080)
- バブレスウエイト S (71531010)
- スーパーフィルター (L) (72403050)
- 鬼目ナット (6個入) M3 (79870031)
- ノルトロックワッシャ (10組入)
  - ・M3 (55500002)
- O.S. SPEED メンテナンスオイル(30ml) (71430010)
- O.S. SPEED ツール

**小型スポーツ機・トレーナー機用エンジン**

Code No.12354  
**MAX-25LAII W/22F**  
¥17,800

付属品

- ・グロープラグ No.6(旧称A3)
- ・E-2030サイレンサー 一式



要 目

■ 行程体積	4.07 cc / 0.249 cu.in.
■ ボア	18.0 mm / 0.709 in.
■ ストローク	16.0 mm / 0.630 in.
■ 出力	0.6 ps / 0.59 hp / 15,000r.p.m.
■ 実用回転数	2,500-16,000 r.p.m.
■ 重量	197 g / 6.94 oz. (エンジン本体) 62 g / 2.19 oz. (サイレンサー)

	種 類	プロペラサイズ (DxP)
ブレードイン		9x5
トレーナー/スポーツ機		9x5-6

**O.S. 純正パーツ&アクセサリ**

- グロープラグ
  - ・No.6 (旧称A3) (71605300)
  - ・No.7 (71607100) ・No.8 (71608001)
- ラジアルマウントセット (71908100)
- スピンナーナット
  - ・1/4"-28 (23024008) ・1/4"-28 (L) (23024009)
- サイレンサーエクステンション アダプター (22325100)
- ニードル延長ワイヤーセット (72200080)
- バブレスウエイト S (71531010)
- スーパーフィルター (L) (72403050)
- 鬼目ナット (6個入) M3 (79870031)
- ノルトロックワッシャ (10組入)
  - ・M3 (55500002)
- O.S. SPEED メンテナンスオイル(30ml) (71430010)
- O.S. SPEED ツール

**小型スタント機・スポーツ機用エンジン**

Code No.12662  
**MAX-25FXII W/21L**  
¥19,000

付属品

- ・グロープラグNo.8
- ・892サイレンサー 一式

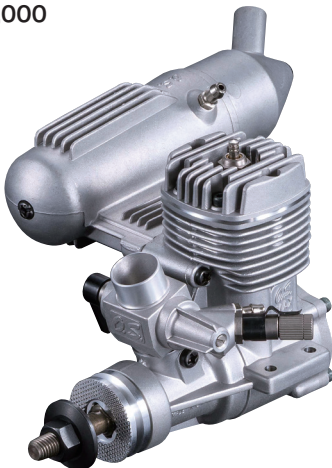

要 目

■ 行程体積	4.07 cc / 0.248 cu.in.
■ ボア	18.0 mm / 0.709 in.
■ ストローク	16.0 mm / 0.630 in.
■ 出力	0.84 ps / 0.83 hp / 18,000 r.p.m.
■ 実用回転数	2,500-19,000 r.p.m.
■ 重量	260 g / 9.17 oz. (エンジン本体) 62 g / 2.19 oz. (サイレンサー)

	種 類	プロペラサイズ (DxP)
スポーツ用		9x5-6, 9.5x5, 10x5
スタント用		9x6, 9.5x5

**O.S. 純正パーツ&アクセサリ**

- グロープラグ
  - ・No.6 (旧称A3) (71605300)
  - ・No.7 (71607100) ・No.8 (71608001)
- ラジアルマウントセット (71908410)
- スピンナーナット 1/4"-28 (23024008)
- サイレンサーエクステンション アダプター (22625103) 幅12.5mm 穴ピッチ35.0mm
- ニードル延長ワイヤーセット (72200080)
- バブレスウエイト (71531000)
  - ・S (71531010)
- スーパーフィルター (L) (72403050)
- 鬼目ナット (6個入) M3 (79870031)
- ノルトロックワッシャ (10組入)
  - ・M3 (55500002)
- O.S. SPEED シリコンチューブ (72506100)
- O.S. SPEED メンテナンスオイル(30ml) (71430010)
- O.S. SPEED ツール

小型スタント機・スポーツ機用エンジン

Code No.13100  
**MAX-35AX W/21K**  
¥19,500

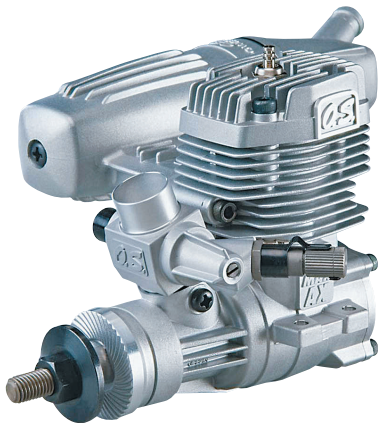

- 付属品
- ・グロープラグNo.8
  - ・ニードル延長ワイヤーセット
  - ・E-3080 サイレンサー 一式  
サイレンサー取付ねじ(M3x28 2本)

要 目

■ 行程体積	5.77 cc / 0.352 cu.in.
■ ボア	20.2 mm / 0.795 in.
■ ストローク	18.0 mm / 0.709 in.
■ 出力	1.3 ps / 1.28 hp / 16,000 r.p.m.
■ 実用回転数	2,500-17,000 r.p.m.
■ 重量	280 g / 9.88 oz. (エンジン本体) 83.0 g / 2.93 oz. (サイレンサー)

種 類	プロペラサイズ(DxP)
スタント・スポーツ	10x6-7, 11x6, 12x6

O.S. 純正パーツ&アクセサリ

- グロープラグ
  - ・No.6 (旧称A3) (71605300)
  - ・No.7 (71607100) ・No.8 (71608001)
- ラジアルマウントセット (71908410)
- スピナーナット
  - ・1/4"-28 (23024008) ・1/4"-28(L) (23024009)
- サイレンサーエクステンション アダプター (22625103) 幅12.5mm 穴ピッチ35.0mm
- ロング プロペラナット セット1/4"-28 (73101000)
- バブレスウエイト (71531000) ・S (71531010)
- スーパーフィルター (L) (72403050)
- 鬼目ナット (6個入) M3 (79870031)
- 爪付ナット (10個入) M4 (79870040)
- ノルトロックワッシャ (10組入)
  - ・M3 (55500002) ・M4 (55500003)
- O.S. SPEEDシリコンチューブ (72506100)
- O.S. SPEED メンテナンスオイル(30ml) (71430010)
- O.S. SPEED ツール

中型スタント機・スポーツ機用エンジン

Code No.15490  
**MAX-46AXII W/40K**  
¥20,200



- 付属品
- ・ニードル延長ワイヤーセット
  - ・E-3071 サイレンサー 一式  
サイレンサー取付ねじ(M3x35 2本)

要 目

■ 行程体積	7.45 cc / 0.455 cu.in.
■ ボア	22.0 mm / 0.866 in.
■ ストローク	19.6 mm / 0.772 in.
■ 出力	1.65 ps / 1.63 hp / 16,000 r.p.m.
■ 実用回転数	2,000-17,000 r.p.m.
■ 重量	378 g / 13.33 oz. (エンジン本体) 108 g / 3.81 oz. (サイレンサー)

種 類	プロペラサイズ(DxP)
スポーツ	10.5x6, 11x6-8, 12x6-7

O.S. 純正パーツ&アクセサリ

- グロープラグ
  - ・No.6 (旧称A3) (71605300)
  - ・No.7 (71607100) ・No.8 (71608001)
- ラジアルマウントセット (71913100)
- スピナーナット
  - ・1/4"-28(L) (23024009)
- サイレンサーエクステンション アダプター (25425600) 幅11.5mm 穴ピッチ37.0mm
- バブレスウエイト (71531000)
  - ・S (71531010)
- スーパーフィルター (L) (72403050)
- 鬼目ナット (6個入) M3 (79870031)
- ノルトロックワッシャ (10組入)
  - ・M3 (55500002)
- O.S. SPEEDシリコンチューブ (72506100)
- O.S. SPEED メンテナンスオイル(30ml) (71430010)
- O.S. SPEED ツール

中型スタント機・スポーツ機用エンジン

Code No.15612  
**MAX-55AX W/40K**  
¥23,000



- 付属品
- ・グロープラグNo.8
  - ・ニードル延長ワイヤーセット
  - ・E-3071 サイレンサー 一式  
サイレンサー取付ねじ(M3x35 2本)

要 目

■ 行程体積	8.93 cc / 0.545 cu.in.
■ ボア	23.0 mm / 0.906 in.
■ ストローク	21.5 mm / 0.846 in.
■ 出力	1.7 ps / 1.68 hp / 16,000 r.p.m.
■ 実用回転数	2,000-17,000 r.p.m.
■ 重量	404 g / 14.25 oz. (エンジン本体) 108 g / 3.81 oz. (サイレンサー)

種 類	プロペラサイズ(DxP)
スポーツ	12x7-8, 13x6-7

O.S. 純正パーツ&アクセサリ

- グロープラグ
  - ・No.8 (71608001)
  - ・No.10 (旧称A5) (71605100)
- ラジアルマウントセット (71913100)
- スピナーナット 1/4"-28(L) (23024009)
- サイレンサーエクステンション アダプター (25425600) 幅11.5mm 穴ピッチ37.0mm
- バブレスウエイト (71531000)
- バブレスウエイト S (71531010)
- スーパーフィルター (L) (72403050)
- 鬼目ナット (6個入) M3 (79870031)
- ノルトロックワッシャ (10組入)
  - ・M3 (55500002)
- O.S. SPEEDシリコンチューブ (72506100)
- O.S. SPEED メンテナンスオイル(30ml) (71430010)
- O.S. SPEED ツール

スタント機・スケール機・スポーツ機用エンジン

Code No.16521

**MAX-65AX W/61D E-4010A**

¥28,800



Code No.16520

**MAX-65AX W/61D E-4050**

¥29,700

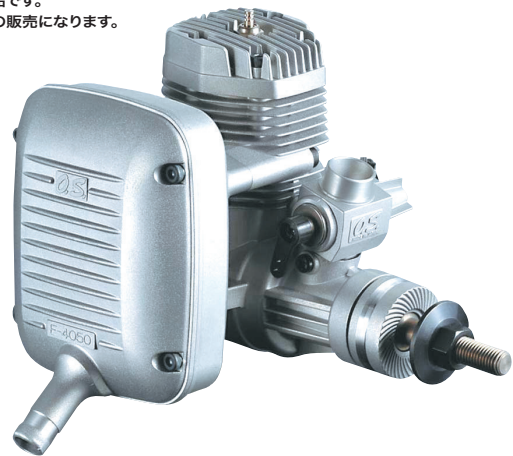

\*生産終了品です。  
在庫限りの販売になります。

付属品(E-4010Aサイレンサー付き)

- ・グロープラグNo.8
- ・ニードル延長ワイヤーセット
- ・E-4010A サイレンサー 一式  
サイレンサー取付ねじ  
(M4x40 2本)

付属品(E-4050サイレンサー付き)

- ・グロープラグNo.8
- ・ニードル延長ワイヤーセット
- ・E-4050 サイレンサー 一式  
サイレンサー取付ねじ  
(M4x40 2本)

要 目

■ 行程体積	10.63 cc / 0.649 cu.in.
■ ボア	24.0 mm / 0.945 in.
■ ストローク	23.5 mm / 0.925 in.
■ 出力	1.75 ps / 1.73 hp / 16,000 r.p.m.
■ 実用回転数	2,000-17,000 r.p.m.
■ 重量	497 g / 17.53 oz. (エンジン本体) 128 g / 4.52 oz. (E-4050サイレンサー) 156 g / 5.50 oz. (E-4010Aサイレンサー)

種 類	プロペラサイズ(DxP)
スポーツ	12x6、13x6-7、14x6

**O.S. 純正パーツ&アクセサリ**

- **グロープラグ**
  - ・ **No.7** (71607100) ・ **No.8** (71608001)
  - ・ **No.10** (旧称A5) (71605100)
- **ラジアルマウントセット**  
(71905200)

- **E-4010Aサイレンサー 一式** (26028050)
- **E-4050サイレンサー 一式** (27426000)
- **サイレンサーエクステンション アダプター**  
(26625340) 幅14.5mm 穴ピッチ42.0mm  
(26625500) **ロング** 幅35.0mm 穴ピッチ42.0mm
- **スピナーナット 5/16"-24** (45024000)
- **バブレスウエイト** (71531000)
- **バブレスウエイト S** (71531010)
- **スーパーフィルター (L)** (72403050)
- **鬼目ナット (6個入) M3** (79870031)
- **爪付ナット (10個入) M4** (79870040)
- **ノルトロックワッシャ (10組入)**  
・ **M3** (55500002) ・ **M4** (55500003)
- **O.S. SPEEDシリコンチューブ** (72506100)
- **O.S. SPEED メンテナンスオイル(30ml)**  
(71430010)
- **O.S. SPEEDツール**

スタント機・スケール機・スポーツ機用エンジン

Code No.17400

**MAX-75AX W/61A**

¥31,400

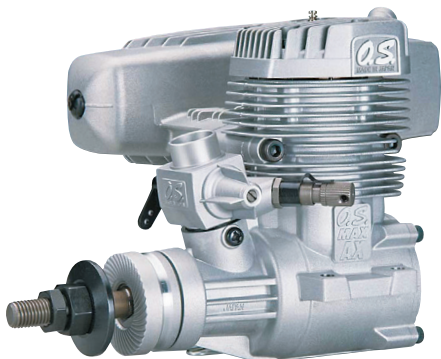

付属品

- ・グロープラグNo.8
- ・ニードル延長ワイヤーセット
- ・E-4040 サイレンサー 一式  
サイレンサー取付ねじ(M4x40 2本)

要 目

■ 行程体積	12.29 cc / 0.75 cu.in.
■ ボア	25.8 mm / 1.016 in.
■ ストローク	23.5 mm / 0.925 in.
■ 出力	2.4 ps / 2.37 hp / 15,000 r.p.m.
■ 実用回転数	2,000-16,000 r.p.m.
■ 重量	578 g / 20.39 oz. (エンジン本体) 169 g / 5.97 oz. (サイレンサー)

種 類	プロペラサイズ(DxP)
スポーツ	13x8-10、14x6-8

**O.S. 純正パーツ&アクセサリ**

- **グロープラグ**
  - ・ **No.7** (71607100) ・ **No.8** (71608001)
  - ・ **No.10** (旧称A5) (71605100)
- **ラジアルマウントセット** (71905200)
- **サイレンサーエクステンション アダプター**  
(26625340) 幅14.5mm 穴ピッチ42.0mm  
(26625500) **ロング** 幅35.0mm 穴ピッチ42.0mm
- **バブレスウエイト** (71531000)
- **バブレスウエイト S** (71531010)
- **スーパーフィルター (L)** (72403050)
- **鬼目ナット (6個入) M3** (79870031)
- **爪付ナット (10個入) M4** (79870040)
- **ノルトロックワッシャ (10組入)**  
・ **M3** (55500002) ・ **M4** (55500003)
- **O.S. SPEEDシリコンチューブ** (72506100)
- **O.S. SPEED メンテナンスオイル(30ml)**  
(71430010)
- **O.S. SPEEDツール**



**スタント機・スケール機・スポーツ機用エンジン**

Code No.19120

**MAX-95AX RING W/61C**

¥36,000



付属品

- ・グロープラグNo.8
- ・ニードル延長ワイヤーセット
- ・E-4040 サイレンサー 一式  
サイレンサー取付ねじ(M4x40 2本)

**要 目**

■ 行程体積	15.55 cc / 0.949 cu.in.
■ ボア	27.7 mm / 1.091 in.
■ ストローク	25.8 mm / 1.016 in.
■ 出力	2.9 ps / 2.86 hp / 15,000 r.p.m.
■ 実用回転数	2,000-16,000 r.p.m.
■ 重量	567 g / 20.0 oz. (エンジン本体) 169 g / 5.97 oz. (サイレンサー)

種 類	プロペラサイズ(DxP)
スポーツ	14x8、15x6-8、16x6-8

**O.S. 純正パーツ&アクセサリ**

- グロープラグ
  - No.7 (71607100) ● No.8 (71608001)
  - No.10 (旧称A5) (71605100)
- ラジアルマウントセット (71905200)
- サイレンサーエクステンション アダプター  
(26625340) 幅14.5mm 穴ピッチ42.0mm  
(26625500) ロング 幅35.0mm 穴ピッチ42.0mm
- バブレスウエイト (71531000)
- バブレスウエイト S (71531010)
- スーパーフィルター (L) (72403050)
- 爪付ナット (10個入)
  - M4 (79870040) ● M5 (79870050)
- ノルトロックワッシャ (10組入)
  - M4 (55500003) ● M5 (55500004)
- O.S. SPEEDシリコンチューブ (72506100)
- O.S. SPEED メンテナンスオイル(30ml)  
(71430010)
- O.S. SPEEDツール

**大型スケール機・スポーツ機用エンジン**

Code No.19210

**MAX-120AX RING W/70D**

¥39,900

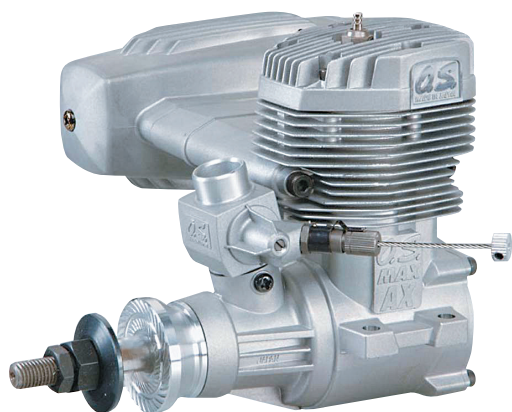

付属品

- ・グロープラグNo.8
- ・ニードル延長ワイヤーセット
- ・E-5020エクステンションアダプター  
エクステンション  
アダプター取付ねじ(M4x90 2本)
- ・E-5020 90°アダプター  
90°アダプター取付ねじ  
(M4x20 2本)
- ・E-5020 サイレンサー 一式  
サイレンサー取付ねじ(M4x45 2本)

**要 目**

■ 行程体積	19.96 cc / 1.218 cu.in.
■ ボア	30.4 mm / 1.197 in.
■ ストローク	27.5 mm / 1.083 in.
■ 出力	3.1 ps / 3.06 hp / 9,000 r.p.m.
■ 実用回転数	1,800-9,500 r.p.m.
■ 重量	647 g / 22.82 oz. (エンジン本体) 176 g / 6.21 oz. (サイレンサー) 219.2 g / 7.73 oz. (90°アダプター装着) 245 g / 8.64 oz. (エクステンションアダプター装着)

種 類	プロペラサイズ(DxP)
スポーツ	15x10-12、16x8-10

**O.S. 純正パーツ&アクセサリ**

- グロープラグ
  - No.7 (71607100) ● No.8 (71608001)
  - No.10 (旧称A5) (71605100)
- ラジアルマウントセット (71904200)
- スピナー用ロックナットセット
  - 5/16"-M4 (45910200)
  - 5/16"-M5 (45910300)
- バブレスウエイト (71531000)
- バブレスウエイト S (71531010)
- スーパーフィルター (L) (72403050)
- 爪付ナット (10個入)
  - M4 (79870040) ● M5 (79870050)
- ノルトロックワッシャ (10組入)
  - M4 (55500003) ● M5 (55500004)
- O.S. SPEEDシリコンチューブ (72506100)
- O.S. SPEED メンテナンスオイル(30ml)  
(71430010)
- O.S. SPEEDツール

■ 三 面 図 単位mm

エクステンションアダプター装着図

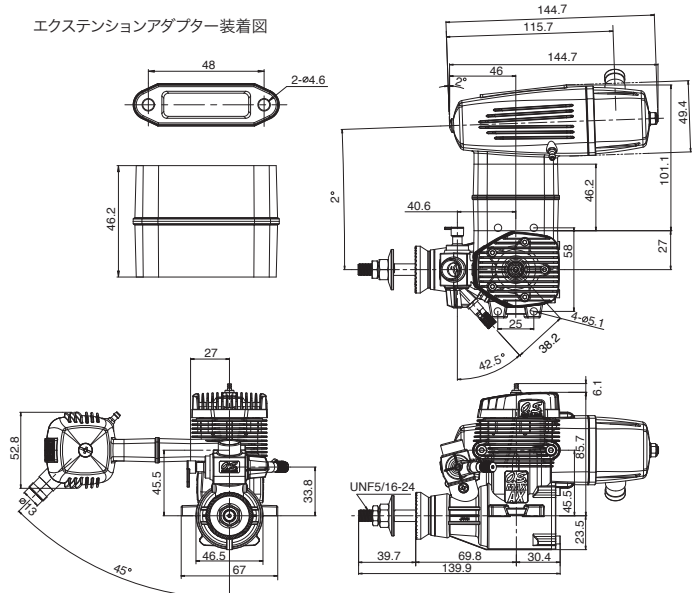

90°アダプター装着図

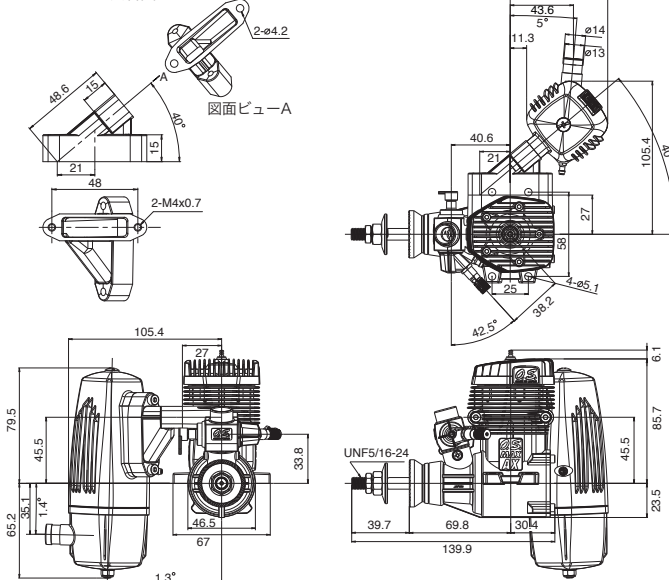

# 4-Stroke Single Cylinder Glow Engines for Airplane

# 4ストローク飛行機用エンジン

## スケール機・スポーツ機用エンジン

Code No.34330

**FSα-56II W/40NA**

¥39,000

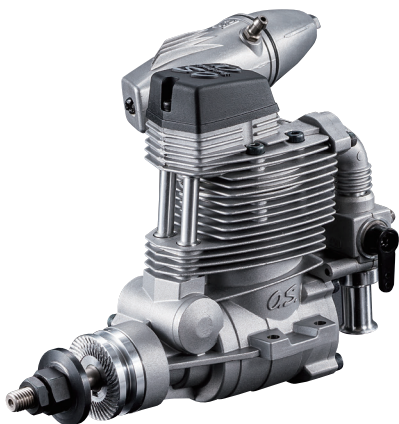

付属品

- ・グロープラグ TypeF
- ・F-4040 サイレンサー 一式  
サイレンサー本体 一式  
エキゾーストマニホールド 一式  
M10ナット付

### 要 目

■ 行程体積	9.32 cc / 0.569 cu.in.
■ ボア	24.0 mm / 0.945 in.
■ ストローク	20.6 mm / 0.811 in.
■ 出力	1.0 ps / 0.99 hp / 10,000 r.p.m.
■ 実用回転数	2,400-13,000 r.p.m.
■ 重量	419 g / 14.8 oz. (エンジン本体) 42 g / 1.48 oz. (サイレンサー)

種 類	プロペラサイズ (DxP)
スポーツ/スタント	13x6、12x6-8
スケール	13x6-7、12x6-8

## O.S. 純正パーツ&アクセサリ

- ラジアルマウントセット (71913000)
- スピナー用ロックナットセット
  - 1/4"-M4 (45810200)
  - 1/4"-M5 (45810300)
- 単気筒用プースターケーブルセット (72200200)
- インカウルマニホールド
  - M10 サイド60D (72109660)
  - M10 倒立80D (72109670)
- バブレスウエイト (71531000)
- バブレスウエイト S (71531010)
- スーパーフィルター (L) (72403050)
- タペット調整キット (72200060)
- ニードル延長ワイヤーセット (72200080)
- O.S. SPEED シリコンチューブ (72506100)
- O.S. SPEED メンテナンスオイル(30ml) (71430010)
- O.S. SPEED ツール

## スケール機・スポーツ機用エンジン

Code No.30600

**FS-62V W/61T**

¥37,900



付属品

- ・グロープラグ TypeF
- ・F-4050 サイレンサー 一式  
サイレンサー本体 一式  
エキゾーストマニホールド 一式  
M10ナット付

### 要 目

■ 行程体積	10.11 cc / 0.617 cu.in.
■ ボア	25.0 mm / 0.984 in.
■ ストローク	20.6 mm / 0.811 in.
■ 出力	1.1 ps / 1.08 hp / 11,000 r.p.m.
■ 実用回転数	2,400-11,000 r.p.m.
■ 重量	442 g / 15.59 oz. (エンジン本体) 44 g / 1.55 oz. (サイレンサー)

種 類	プロペラサイズ (DxP)
スポーツ/スタント	12x7-8、13x6
スケール	13x7-8、14x6

## O.S. 純正パーツ&アクセサリ

- ラジアルマウントセット (71913000)
- スピナー用ロックナットセット
  - 1/4"-M4 (45810200)
  - 1/4"-M5 (45810300)
- 単気筒用プースターケーブルセット (72200200)
- インカウルマニホールド
  - M10 サイド60D (72109660)
  - M10 倒立80D (72109670)
- バブレスウエイト (71531000)
- バブレスウエイト S (71531010)
- スーパーフィルター (L) (72403050)
- タペット調整キット (72200060)  
このエンジンはタペット調整キット以外に5.5mm スパナが必要です。
- ニードル延長ワイヤーセット (72200080)
- O.S. SPEED シリコンチューブ (72506100)
- O.S. SPEED メンテナンスオイル(30ml) (71430010)
- O.S. SPEED ツール

## スケール機・スポーツ機用エンジン

Code No.34721

**FSα-72II W/61N**

¥41,700



付属品

- ・グロープラグ TypeF
- ・F-5030 サイレンサー 一式  
サイレンサー本体 一式  
エキゾーストマニホールド 一式  
M11ナット付

### 要 目

■ 行程体積	11.79 cc / 0.719 cu.in.
■ ボア	27.0 mm / 1.063 in.
■ ストローク	20.6 mm / 0.811 in.
■ 出力	1.2 ps / 1.18 hp / 11,000 r.p.m.
■ 実用回転数	2,400-12,500 r.p.m.
■ 重量	476 g / 16.79 oz. (エンジン本体) 54 g / 1.9 oz. (サイレンサー)

種 類	プロペラサイズ (DxP)
スポーツ/スタント	12x7-8、13x6-8
スケール	14x6-7

## O.S. 純正パーツ&アクセサリ

- ラジアルマウントセット (71905010)
- スピナー用ロックナットセット
  - 1/4"-M4 (45810200)
  - 1/4"-M5 (45810300)
- 単気筒用プースターケーブルセット (72200200)
- インカウルマニホールド
  - M11 サイド60D (72109680)
  - M11 倒立80D (72109690)
- バブレスウエイト (71531000)
- バブレスウエイト S (71531010)
- スーパーフィルター (L) (72403050)
- タペット調整キット (72200060)
- ニードル延長ワイヤーセット (72200080)
- O.S. SPEED シリコンチューブ (72506100)
- O.S. SPEED メンテナンスオイル(30ml) (71430010)
- O.S. SPEED ツール

# 4-Stroke Single Cylinder Glow Engines for Airplane

# 4ストローク飛行機用エンジン

## スケール機・スポーツ機用エンジン

Code No.30900  
**FS-95V W/60PA**  
 ¥43,600



### 付属品

- ・グロープラグ TypeF (エンジン組込済)
- ・F-5050 サイレンサー 一式  
 サイレンサー本体 一式  
 エキゾーストマニホールド 一式  
 M11ナット付

### 要 目

■ 行程体積	15.59 cc / 0.951 cu.in.
■ ボア	29.0 mm / 1.142 in.
■ ストローク	23.6 mm / 0.929 in.
■ 出力	1.7 ps / 1.68 hp / 10,000 r.p.m.
■ 実用回転数	2,100-11,000 r.p.m.
■ 重量	592 g / 20.88 oz. (エンジン本体) 58 g / 2.05 oz. (サイレンサー)

種 類	プロペラサイズ (DxP)
スポーツ/スタント	13x7-9、14x6-8
スケール	15x6-8

### O.S. 純正パーツ&アクセサリ

- ラジアルマウントセット (71901200)
- スピナー用ロックナットセット  
 ・ 5/16"-M4 (45910200)  
 ・ 5/16"-M5 (45910300)
- 単気筒用ブースターケーブルセット (72200200)
- インカウルマニホールド  
 ・ M11 サイド60D (72109680)  
 ・ M11 倒立80D (72109690)
- バブレスウエイト (71531000)
- バブレスウエイト S (71531010)
- スーパーフィルター (L) (72403050)
- タペット調整キット (72200060)  
 このエンジンはタペット調整キット以外に  
 5.5mm スパナが必要です。
- ニードル延長ワイヤーセット (72200080)
- O.S. SPEED シリコンチューブ (72506100)
- O.S. SPEED メンテナンスオイル(30ml) (71430010)
- O.S. SPEED ツール

## スタント機・スケール機・スポーツ機用エンジン

Code No.35540  
**FS-120SIII W/70N**  
 ¥61,700

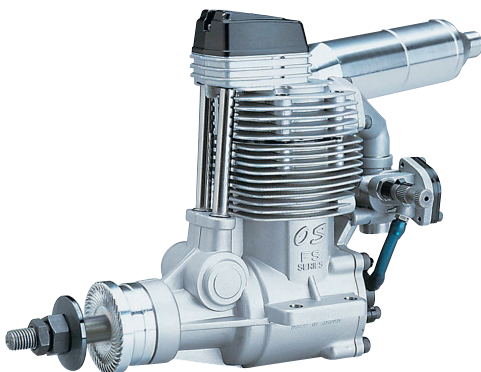

### 付属品

- ・グロープラグ TypeF
- ・F-5020 サイレンサー 一式  
 サイレンサー本体 一式  
 エキゾーストマニホールド 一式  
 M14ナット付
- ・ニードル
- ・タペット調整キット

### 要 目

■ 行程体積	19.96 cc / 1.218 cu.in.
■ ボア	30.4 mm / 1.197 in.
■ ストローク	27.5 mm / 1.083 in.
■ 出力	2.1 ps / 2.07 hp / 12,000 r.p.m.
■ 実用回転数	2,000-12,000 r.p.m.
■ 重量	920 g / 32.5 oz. (エンジン本体) 92.2 g / 3.26 oz. (サイレンサー)

種 類	プロペラサイズ (DxP)
スポーツ/スタント	13x11-13、14x10-11
スケール	15x8、16x6-8、18x5-6 14x7 (3B)、15x8 (3B)

### O.S. 純正パーツ&アクセサリ

- ラジアルマウントセット (71904200)
- スピナー用ロックナットセット  
 ・ 5/16"-M4 (45910200) ・ 5/16"-M5 (45910300)
- 単気筒用ブースターケーブルセット (72200200)
- インカウルマニホールド  
 ・ M14 サイド60D (72109720)  
 ・ M14 倒立80D (72109730)
- EXエキゾーストマニホールド  
 ・ 内装型 (72109200) ・ 外装型 (72109300)
- フレキシブルエキゾーストパイプ  
 ・ 1414A (72108510) 120mm  
 ・ 1414B (72108520) 240mm
- アダプター1411 (1114A~1114D用)  
 (72108500)
- バブレスウエイト (71531000) (S) (71531010)
- スーパーフィルター (L) (72403050)
- ニードル延長ワイヤーセット (72200080)
- O.S. SPEED シリコンチューブ (72506100)
- O.S. SPEED メンテナンスオイル(30ml)  
 (71430010)
- O.S. SPEED ツール

### P ボンプ付エンジン

燃料過給のためのポンプを備えるエンジン

## スタント機・スケール機・スポーツ機用エンジン

Code No.35430  
**FSa-155-P W/70R**  
 ¥63,200



### 付属品

- ・グロープラグ TypeF
- ・ニードル延長ワイヤーセット
- ・F-6020 サイレンサー 一式  
 サイレンサー本体 一式  
 エキゾーストマニホールド 一式  
 M14ナット付

### 要 目

■ 行程体積	25.36 cc / 1.548 cu.in.
■ ボア	33.6 mm / 1.323 in.
■ ストローク	28.6 mm / 1.126 in.
■ 出力	2.6 ps / 2.56 hp / 10,000 r.p.m.
■ 実用回転数	2,000-10,000 r.p.m.
■ 重量	805 g / 28.40 oz. 95 g / 3.35 oz. (サイレンサー)

種 類	プロペラサイズ (DxP)
スポーツ/スタント/ スケール	16x8-12、17x8-12

### O.S. 純正パーツ&アクセサリ

- ラジアルマウントセット (71904200)
- スピナー用ロックナットセット  
 ・ 5/16"-M4 (45910200)  
 ・ 5/16"-M5 (45910300)
- 単気筒用ブースターケーブルセット (72200200)
- インカウルマニホールド  
 ・ M14 サイド60D (72109720)  
 ・ M14 倒立80D (72109730)
- バブレスウエイト (71531000)
- バブレスウエイト S (71531010)
- スーパーフィルター (L) (72403050)
- タペット調整キット (72200060)
- O.S. SPEED シリコンチューブ (72506100)
- O.S. SPEED メンテナンスオイル(30ml)  
 (71430010)
- O.S. SPEED ツール

### P ボンプ付エンジン

燃料過給のためのポンプを備えるエンジン

# 4-Stroke Multi Cylinder Glow Engines for Airplane

# 4ストローク飛行機用多気筒エンジン

水平対向2気筒エンジン大型スケール機用

Code No.36108

**FT-160(Gemini-160)**

¥139,300



付属品

- ・グロープラグ TypeF x2
- ・ラジアルマウントセット 一式
  - ラジアルマウント x1
  - マウント取付ねじ(M5X25) x4
  - スプリングワッシャ(φ5) x4
  - 爪付ナット(M5) x4
  - エンジン取付ねじ(M4X22) x4
- ・プラグコードセット
  - プラグコード x2 プラグターミナル x2
  - φ5アースコード x1
- ・ウッドラフ・キー x1
- ・タペット調整キット x1
- ・六角レンチ x1
- ・チョークレバー x1

## 要 目

■ 行程体積	13.26 cc x 2 / 1.218 cu.in. x 2
■ ボア	27.7 mm / 1.091 in.
■ ストローク	22.0 mm / 0.866 in.
■ 出力	
■ 実用回転数	2,000-10,000 r.p.m.
■ 重量	1,100 g / 38.8oz. (エンジン本体)

種 類	プロペラサイズ(DxP)
スポーツ/スケール	16x8、18x6-8、20x6

## O.S. 純正パーツ&アクセサリ

- グロープラグ TYPE F (71615009)
- 単気筒用ブースターケーブルセット (72200200)
- スピナー用ロックナットセット
  - 5/16"-M5(L) (46110200)
- ニードル延長ワイヤーセット (72200080)
- パブレスウエイト (71531000)
- スーパーフィルター
  - (L) (72403050)
- 爪付ナット(10個入)
  - M5(79870050)
- ノルトロックワッシャ(10個入)
  - M5(55500004)
- O.S. SPEEDシリコンチューブ(72506100)
- O.S. SPEED メンテナンスオイル(30ml) (71430010)
- O.S. SPEEDツール

水平対向4気筒エンジン大型スケール機用

Code No.36410

**FF-320(Pegasus-320)**

¥256,600

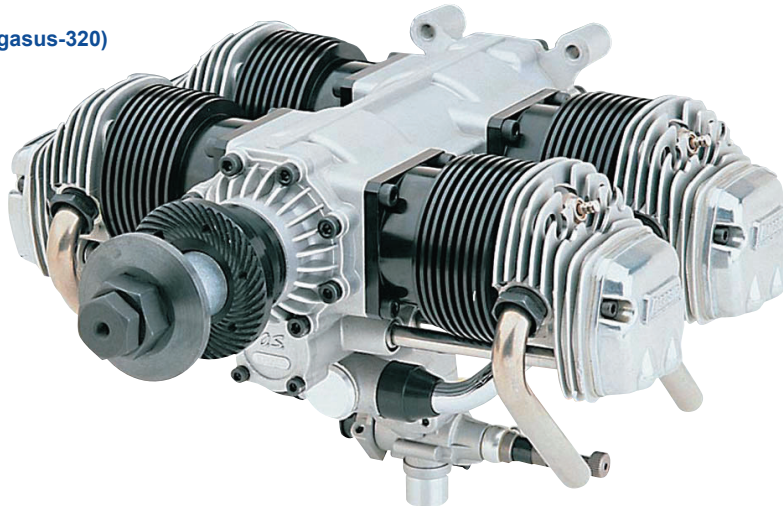

付属品

- ・グロープラグ TypeF x4 (エンジン取付済)
- ・ラジアル・マウント・セット 一式
  - ラジアルマウント x1 (エンジン取付済)
  - マウント取付ねじ(M5X25) x4
  - スプリングワッシャ(φ5) x4
  - 爪付ナット(M5) x4
  - エンジン取付ねじ x4 (エンジン取付済)
- ・プラグコードセット
  - プラグコード x2 プラグターミナル x2
  - φ5アースコード x1
- ・ウッドラフ・キー x1
- ・六角レンチ x1
- ・ドレンプラグ
- ・タペット調整キット x1
- ・チョークレバー x1

## 要 目

■ 行程体積	13.26 cc x 4 / 0.809 cu.in. x 4
■ ボア	27.7 mm / 1.091 in.
■ ストローク	22.0 mm / 0.866 in.
■ 出力	
■ 実用回転数	1,800-8,500 r.p.m.
■ 重量	2,190 g / 77.3 oz. (エンジン本体)

種 類	プロペラサイズ(DxP)
スポーツ/スケール	18x10-12、20x8-10、22x8

## O.S. 純正パーツ&アクセサリ

- グロープラグ TYPE F (71615009)
- 単気筒用ブースターケーブルセット (72200200)
- スピナー用ロックナットセット
  - 5/16"-M5(L) (46110200)
- ニードル延長ワイヤーセット (72200080)
- パブレスウエイト (71531000)
- スーパーフィルター
  - (L) (72403050)
- 爪付ナット(10個入)
  - M5(79870050)
- ノルトロックワッシャ(10個入)
  - M5(55500004)
- O.S. SPEEDシリコンチューブ(72506100)
- O.S. SPEED メンテナンスオイル(30ml) (71430010)
- O.S. SPEEDツール

# 4-Stroke Multi Cylinder Glow Engines for Airplane

# 4ストローク飛行機用多気筒エンジン

星型7気筒エンジン大型スケール機用

Code No.37010

FR7-420(Sirius7)

¥421,500

# Sirius7

FR7-420  
SEVEN-CYLINDER RADIAL ENGINE



### 付属品

- ・グロープラグ TypeF x7 (エンジン取付済)
- ・ラジアル・マウント・取付ねじセット  
マウント取付ねじ(M5X25) x5  
スプリングワッシャ(φ5) x5  
爪付ナット(M5) x5
- ・プラグコードセット  
プラグコード x7  
プラグターミナル x7 (シリコンパイプ付)  
φ5アースコード x1
- ・ニードル延長ワイヤーセット x1
- ・ドレンプラグ x1
- ・キャブレターインサート x1
- ・タペット調整キット x1
- ・アルミケース 一式 x1

### O.S. 純正パーツ&アクセサリー

- グロープラグ TYPE F (71615009)
- 単気筒用プースターケーブルセット (72200200)
- スピナー用ロックナットセット  
・ 3/8"-M5(S) (29310110)
- 集合排気管 (47169000)
- バブレスウエイト (71531000)
- バブレスウエイト S (71531010)
- スーパーフィルター (L) (72403050)
- 爪付ナット(10個入) M5(79870050)
- ノルトロックワッシャ(10個入) M5(55500004)
- O.S. SPEEDシリコンチューブ(72506100)
- O.S. SPEED メンテナンスオイル(30ml) (71430010)
- O.S. SPEEDツール



### 要目

■ 行程体積	9,95 cc x 7 / 0.607 cu.in. x 7
■ ボア	24,0 mm / 0.945 in.
■ ストローク	22,0mm / 0.866 in.
■ 出力	
■ 実用回転数	1,500-7,000 r.p.m.
■ 重量	3,167 g / 111.71 oz. (エンジン本体)

### ■ 寸法図 単位mm

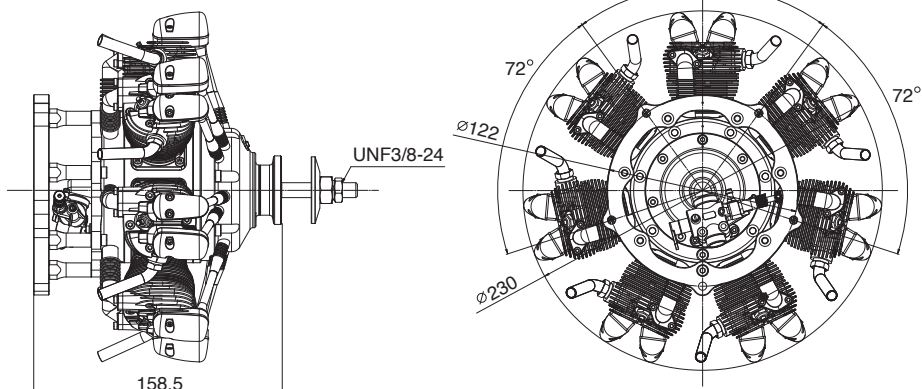

種類	プロペラサイズ(DxP)
スポーツ/スケール	22x10-12、23x8-12、 24x8-12、26x8

# 2-Stroke Single Cylinder Glow Gasoline Engines 2ストローク飛行機用 グローガソリンエンジン

## 小型スポーツ機・トレーナー機用エンジン

Code No.3A200  
**GGT15 W/61H**  
 ¥38,200

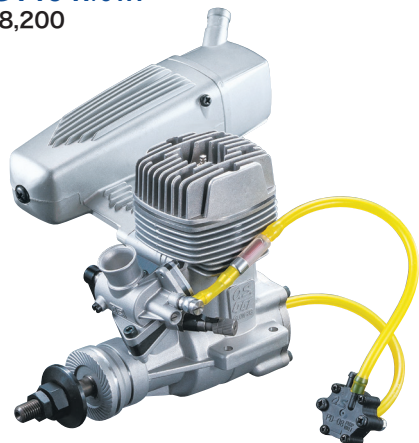

- 付属品
- ・グロープラグ G5
  - ・ポンプセット
  - ・E-4040 サイレンサー 一式  
サイレンサー取付ねじ(M4x40 2本)

要 目	
■ 行程体積	14.95 cc / 0.912 cu.in.
■ ボア	27.7 mm / 1.091 in.
■ ストローク	24.8 mm / 0.976 in.
■ 出力	2.35 ps / 2.32 hp / 15,000r.p.m.
■ 実用回転数	2,000-15,000 r.p.m.
■ 重量	610 g / 21.52 oz. (エンジン本体) 169 g / 5.97 oz. (サイレンサー)

種 類	プロペラサイズ(DxP)
スポーツ/アクロ/スケール	13x8-11、14x8-10、15x8

## O.S. 純正パーツ&アクセサリ

- グローガソリンエンジン用プラグG5 (71655001)
- E-4051サイレンサー 一式 (27426010)
- スピナー用ロックナットセット  
● 5/16"-M4 (45910200) ● 5/16"-M5 (45910300)
- バブレスウエイト S (71531010)
- スーパーフィルター  
● (S) (72403051) ● (L) (72403050)
- 爪付ナット (10個入) M4 (79870040)
- ノルトロックワッシャ (10組入)  
● M4 (55500003)
- ガソリン用 燃料チューブ  
● 内径2mm×外径4mm 長さ500mm (28382100)  
● 内径3mm×外径5mm 長さ500mm (28382200)
- O.S. SPEEDツール



**GG** グローガソリンエンジン  
 イグナイター不用。ガソリン用グロープラグG5により混合ガソリンで運転可能。

# 2-Stroke Single Cylinder Gasoline Engines 2ストローク飛行機用 ガソリンエンジン

## 2ストロークガソリン15cc スケール機・アクロ機

Code No.38160  
**GT15 W/61H**  
 ¥39,300

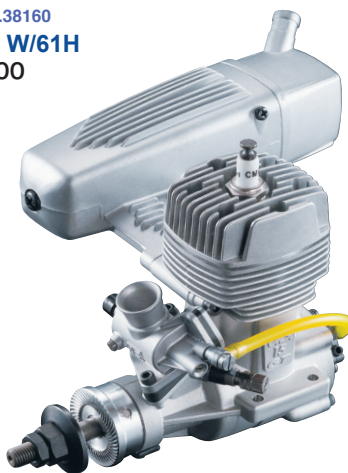

- 付属品
- ・スパークプラグ CM-6
  - ・イグナイター IG-06
  - ・E-4040 サイレンサー 一式  
サイレンサー取付ねじ(M4x40 2本)
  - ・ポンプセット

要 目	
■ 行程体積	14.95 cc / 0.912 cu.in.
■ ボア	27.7 mm / 1.091 in.
■ ストローク	24.8 mm / 0.976 in.
■ 出力	2.4 ps / 2.37 hp / 15,000 r.p.m.
■ 実用回転数	2,000-15,000 r.p.m.
■ 重量	631 g / 22.26 oz. (エンジン本体) 169 g / 5.97 oz. (サイレンサー) 95 g / 3.35 oz. (イグナイター)

種 類	プロペラサイズ(DxP)
スポーツ/アクロ/スケール	13x8-11、14x8-10、15x8

## O.S. 純正パーツ&アクセサリ

- スパークプラグ CM-6(NGK) (71669000)
- E-4051サイレンサー 一式 (27426010)
- KS-01キルスイッチ (74001130)
- スピナー用ロックナットセット  
● 5/16"-M4 (45910200) ● 5/16"-M5 (45910300)
- バブレスウエイト S (71531010)
- スーパーフィルター (S) (72403051) (L) (72403050)
- 爪付ナット (10個入) M4 (79870040)
- ノルトロックワッシャ (10組入) M4 (55500003)
- ガソリン用 燃料チューブ  
● 内径2mm×外径4mm 長さ500mm (28382100)  
● 内径3mm×外径5mm 長さ500mm (28382200)
- O.S. SPEEDツール



**GS**

## 2ストロークガソリン22cc スケール機・アクロ機

Code No.38200  
**GT22 W/WT1054**  
 ¥40,500



- 付属品
- ・スパークプラグ CM-6
  - ・イグナイター IG-02
  - ・E-5040 サイレンサー  
エキゾーストガスカート

要 目	
■ 行程体積	22.12 cc / 1.350 cu.in.
■ ボア	32.0 mm / 1.260 in.
■ ストローク	27.5 mm / 1.083 in.
■ 出力	2.7 ps / 2.66 hp / 9,000 r.p.m.
■ 実用回転数	1,800-9,000 r.p.m.
■ 重量	761.6 g / 26.86 oz. (エンジン本体) 132.6 g / 4.68 oz. (サイレンサー) 105.0 g / 3.70 oz. (イグナイター)

種 類	プロペラサイズ(DxP)
ブレイクイン	15x10
スポーツ/スタント	16x8、16x10、17x6、17x8

## O.S. 純正パーツ&アクセサリ

- スパークプラグ CM-6(NGK) (71669000)
- KS-01キルスイッチ (74001130)
- スピナー用ロックナットセット  
● 5/16"-M4 (45910200) ● 5/16"-M5 (45910300)
- バブレスウエイト S (71531010)
- スーパーフィルター  
● (S) (72403051) ● (L) (72403050)
- 爪付ナット (10個入) M4 (79870040)
- ノルトロックワッシャ (10組入)  
● M4 (55500003)
- ガソリン用 燃料チューブ  
● 内径2mm×外径4mm 長さ500mm (28382100)  
● 内径3mm×外径5mm 長さ500mm (28382200)
- O.S. SPEEDツール

**GS** ガソリンエンジン  
 混合ガソリンを燃料にするエンジン

## 2-Stroke Single Cylinder Gasoline Engines

## 2ストローク飛行機用 ガソリンエンジン

### 2ストロークガソリン33cc スケール機・アクリク機

Code No.38300

**GT33 W/WT1024**

¥44,900



種類	プロペラサイズ(DxP)
ブレードイン	18x8
スポーツ/スタント	18x10-12、19x10、20x8-10

#### 要 目

■ 行程体積	32.98 cc / 2.013 cu.in.
■ ボア	36.0 mm / 1.417 in.
■ ストローク	32.4 mm / 1.276 in.
■ 出力	3.9 ps / 3.85 hp / 9,000r.p.m.
■ 実用回転数	1,800-9,000 r.p.m.
■ 重量	984.2 g / 34.72 oz. (エンジン本体)
	187.5 g / 6.61 oz. (サイレンサー)
	105.0 g / 3.70 oz. (イグナイター)

#### 付属品

- ・ スパークプラグ CM-6
- ・ イグナイター IG-02
- ・ E-5030 サイレンサー  
エキゾーストガスケット

#### O.S. 純正パーツ&アクセサリ

- スパークプラグ CM-6(NGK) (71669000)
- KS-01キルスイッチ (74001130)
- スピンナー用ロックナットセット  
● 5/16"-M4 (45910200) ● 5/16"-M5 (45910300)

● バブレスウエイト S (71531010)

- スーパーフィルター  
● (S) (72403051)  
● (L) (72403050)

● 爪付ナット (10個入) M5 (79870050)

- ノルトロックワッシャ (10組入)  
● M5 (55500004)

● M5スタンドオフ エンジンマウント (4個入)

- 1/4" (6.4mm) (74003510)
- 1/2" (12.7mm) (74003520)
- 3/4" (19.1mm) (74003530)
- 1" (25.4mm) (74003540)
- 1-1/4" (31.8mm) (74003550)
- 1-1/2" (38.1mm) (74003560)
- 1-3/4" (44.5mm) (74003570)
- 2" (50.8mm) (74003580)

● ガソリン用 燃料チューブ

- 内径2mm×外径4mm 長さ500mm (28382100)
- 内径3mm×外径5mm 長さ500mm (28382200)

● O.S. SPEEDツール

### 2ストロークガソリン60cc スケール機・アクリク機

Code No.38608

**GT60 W/HDA-313**

(サイレンサー無)

¥66,000



#### 付属品

- ・ スパークプラグ CM-6
- ・ イグナイター IG-02
- ・ プロペラワッシャ
- ・ キャップスクリューM5x45
- ・ E-6020 サイレンサー (サイレンサー付きのみ)  
エキゾーストガスケット  
キャップスクリューM5x50  
M5ワッシャ

種類	プロペラサイズ(DxP)
ブレードイン	23x8
スポーツ/スタント	22x10-12、23x8-10、24x8-10

Code No.38600

**GT60 W/HDA-313**

(サイレンサー付き)

¥71,500



#### 要 目

■ 行程体積	59.91 cc / 3.656 cu.in.
■ ボア	44.0 mm / 1.732 in.
■ ストローク	39.4 mm / 1.551 in.
■ 出力	6.08 ps / 6.00 hp / 8,000r.p.m.
■ 実用回転数	1,600-8,000 r.p.m.
■ 重量	1,400 g / 49.38 oz. (エンジン本体)
	178.0 g / 6.28 oz. (サイレンサー)
	105.0 g / 3.70 oz. (イグナイター)

#### O.S. 純正パーツ&アクセサリ

- スパークプラグ CM-6(NGK) (71669000)
- KS-01キルスイッチ (74001130)
- バブレスウエイト S (71531010)
- スーパーフィルター  
● (S) (72403051) ● (L) (72403050)
- 爪付ナット (10個入) M5 (79870050)

● ノルトロックワッシャ (10組入)  
● M5 (55500004)

● M5スタンドオフ エンジンマウント (4個入)

- 1/4" (6.4mm) (74003510)
- 1/2" (12.7mm) (74003520)
- 3/4" (19.1mm) (74003530)
- 1" (25.4mm) (74003540)
- 1-1/4" (31.8mm) (74003550)
- 1-1/2" (38.1mm) (74003560)
- 1-3/4" (44.5mm) (74003570)
- 2" (50.8mm) (74003580)

● ガソリン用 燃料チューブ

- 内径2mm×外径4mm 長さ500mm (28382100)
- 内径3mm×外径5mm 長さ500mm (28382200)

● O.S. SPEEDツール

# 2-Stroke BOXER TWIN Gasoline Engine

# 2ストローク飛行機用 ガソリンエンジン

2サイクルガソリン120cc 水平対向2気筒エンジン

Code No.3AB00

GT120T W/HS-324A

¥146,000

**GT120T**  
FLAT-TWIN HIGH PERFORMANCE GASOLINE ENGINE

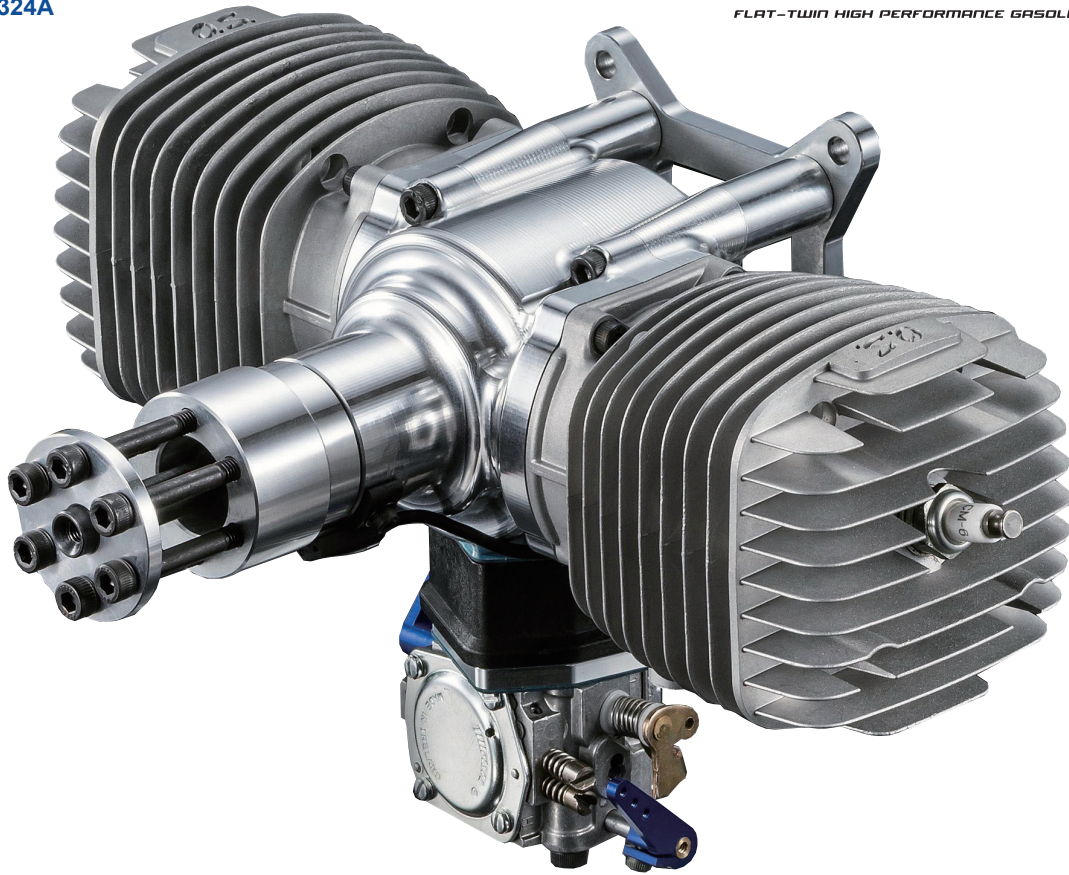

付属品

- ・ スパークプラグ CM-6
- ・ イグナイター IG-10
- ・ スロットルアーム 2個
- ・ プロペラワッシャ
- ・ キャップスクリュー-M5x50 6本

種類	プロペラサイズ(DxP)
ブレークイン	26x12、27x10
スポーツ/スタント	26x11-13、27x9-12、28x8-10

## 要 目

■ 行程体積	59.9 cc x 2 / 3.66 cu.in. x 2
■ ボア	44.0 mm / 1.732 in.
■ ストローク	39.4 mm / 1.551 in.
■ 出力	10.0 ps / 9.86 hp / 7,000 r.p.m.
■ 実用回転数	1,600-8,000 r.p.m.
■ 重量	2,450 g / 86.42 oz. (エンジン本体)
	150 g / 5.29 oz. (イグナイター)

## O.S. 純正パーツ&アクセサリ

- スパークプラグ CM-6(NGK) (71669000)
- スパークプラグ CM-6(Rcexl) (71669010)
- KS-01キルスイッチ (74001130)
- ガソリン用燃料フィルター S (78300000)
- バブレスウエイト S (71531010)
- スーパーフィルター
  - ・ (S) (72403051)
  - ・ (L) (72403050)
- ノルトロックワッシャ (10組入)
  - ・ M6 (55500005)
- ガソリン用 燃料チューブ
  - ・ 内径3mm×外径5mm 長さ500mm (28382200)
- O.S. SPEEDツール

## ■ 三 面 図 単位mm

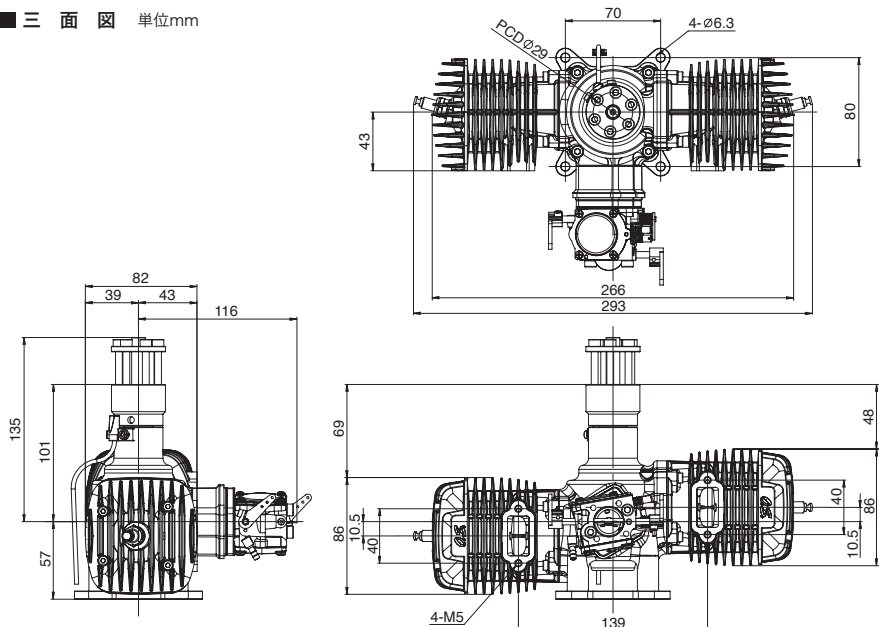



# 4-Stroke Single Cylinder Gasoline Engines for Airplane

# 4ストローク飛行機用ガソリンエンジン

## 4ストロークガソリン30cc スケール機・アクロ機

Code No.3A000  
**GF30 W/70T**  
¥71,100



### 要目

■行程体積	29.94 cc / 1.827 cu.in.
■ボア	38.0 mm / 1.496 in.
■ストローク	26.4 mm / 1.039 in.
■出力	2.8 ps / 2.76 hp / 9,000 r.p.m.
■実用回転数	1,800-9,000 r.p.m.
■重量	990 g / 34.92 oz. (エンジン本体) 113 g / 3.99 oz. (サイレンサー) 95 g / 3.35 oz. (イグナイター)

### 付属品

- ・スパークプラグ 1/4-32
- ・イグナイター IG-07
- ・F-6040サイレンサー 一式

種類	プロペラサイズ(DxP)
ブレークイン	17x8
スポーツ/アクロ/スケール	16x10-12, 17x8-10, 18x6W-8

## O.S. 純正パーツ&アクセサリ

- KS-01キルスイッチ (74001130)
- スピナー用ロックナットセット
  - 5/16"-M4 (45910200)
  - 5/16"-M5 (45910300)
- パブレスウエイト S (燃料タンク用) (71531010)
- スーパーフィルター (燃料缶用)
  - (S) (72403051) ●(L) (72403050)
- ノルトロックワッシャ(10組入)
  - M5 (55500004)
- タペット調整キット (72200060)  
このエンジンはタペット調整キット以外に5.5mm スパナが必要です。
- ガソリン用燃料チューブ
  - 内径2mm×外径4mm 長さ500mm (28382100)
  - 内径3mm×外径5mm 長さ500mm (28382200)
- O.S. SPEEDツール

## 4ストロークガソリン40cc スケール機・アクロ機

Code No.39400  
**GF40 W/WT1070**  
¥74,800



### 要目

■行程体積	39.96 cc / 2.439 cu.in.
■ボア	40.0 mm / 1.575 in.
■ストローク	31.8 mm / 1.252 in.
■出力	3.8 ps / 3.75 hp / 8,600 r.p.m.
■実用回転数	1,800-9,000 r.p.m.
■重量	1,170 g / 41.27 oz. (エンジン本体) 113 g / 3.99 oz. (サイレンサー) 95 g / 3.35 oz. (イグナイター)

### 付属品

- ・スパークプラグ CM-6
- ・イグナイター IG-04
- ・F-6040サイレンサー 一式

種類	プロペラサイズ(DxP)
ブレークイン	18x8
スポーツ/アクロ/スケール	18x8-12, 19x8-10, 20x8-10

## O.S. 純正パーツ&アクセサリ

- スパークプラグ CM-6(NGK) (71669000)
- KS-01キルスイッチ (74001130)
- スピナー用ロックナットセット
  - 5/16"-M4 (45910200) ●5/16"-M5 (45910300)
- パブレスウエイト S (燃料タンク用) (71531010)
- スーパーフィルター (燃料缶用)
  - (S) (72403051) ●(L) (72403050)
- 爪付ナット (10個入) M5 (79870050)
- ノルトロックワッシャ (10組入) M5 (55500004)
- タペット調整キット (72200060)  
このエンジンはタペット調整キット以外に5.5mm スパナが必要です。
- M5スタンドオフ エンジンマウント (4個入)
  - 1/4"(6.4mm) (74003510)
  - 1/2"(12.7mm) (74003520)
  - 3/4"(19.1mm) (74003530)
  - 1"(25.4mm) (74003540)
  - 1-1/4"(31.8mm) (74003550)
  - 1-1/2"(38.1mm) (74003560)
  - 1-3/4"(44.5mm) (74003570)
  - 2"(50.8mm) (74003580)
- ガソリン用 燃料チューブ
  - 内径2mm×外径4mm 長さ500mm (28382100)
  - 内径3mm×外径5mm 長さ500mm (28382200)
- O.S. SPEEDツール

## 大型ガソリンエンジンマネジメントシステム

Code No.74001040  
**EM-100** エンジンマネジメントシステム  
¥66,000

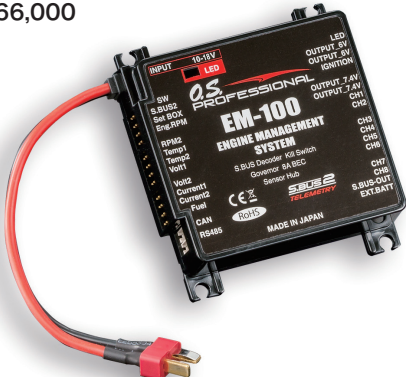

EM-100は大型ガソリンエンジンの各種制御を始め、テレメトリーセンサーの情報を最大で26個(\*)のサーボに対してフィードバックミキシングが可能。プロコースのクオリティーと豊富な制御機能を備えたマネジメントシステムです。

(\*) システム用サーボ8個 +S.BUS システムサーボ 18個

## EM-100用プログラムボックス

Code No.74001160  
**MPB-01**  
¥12,800



EM-100に接続することにより、各ファンクションのCH設定やガバナーの各設定データの変更ができます。

## リモートキルスイッチ

Code No.74001130  
**KS-01** キルスイッチ  
¥7,300



KS-01は、ガソリンエンジン用イグナイター電源のON/OFFを送信機側から制御を可能にする装置です。予備の空きスイッチチャンネルに接続して使用できます。また、イグナイター電源操作以外でも、飛行機、ヘリコプターなどの機体のライティング(LED)やスモーク用ポンプの電源操作にも使用可能です。

プロペラデータは一例です。APCプロペラを使用。ピッチの後のEは電動用。その他はエンジン用を示す。  
電池はLi-Poバッテリー使用時のセル数。なお各データは、あくまで参考値であり諸条件により異なります。  
電流値は必ず測定器等で実際に測定し確認が必要です。  
コントローラー(ESC)やLi-Poバッテリーの許容範囲内でご使用ください。

注意  
※電圧は満充電時の電圧で測定 ※ESCは当社ESC(OCAシリーズ)を使用 ※使用プロペラはAPCを使用

モーター名称の意味

**OMA-3820-960**

モータータイプ      ローター直径      マグネット長      KV値

Code No.51015010  
**OMA-3815-1000-W**  
¥8,900



Code No.51010910  
**OMA-3810-1050** 生産は終了しました。  
在庫限りの販売になります。  
¥6,000



Code No.51010905  
**OMA-3805-1200**  
¥5,800



OMA-3815-1000-W		15クラス飛行機用		中型のマルチコプター		
適合ESC OCA-150,OCA-240						
プロペラ(DxP) Propeller	Li-Poセル数 LiPo cell	電圧(V) voltage	電流(A) current	電力(W) wattage	推力(kg) thrust	回転数(rpm) r.p.m
9x6SF	3セル	12.6V	40A	504W	1.4kg	9,350
9x6E	3セル	12.6V	25A	315W	1.3kg	10,500
9x7.5E	3セル	12.6V	30A	378W	1.3kg	10,250
10x3.8SF	3セル	12.6V	37A	466W	1.6kg	9,700
10x4.7SF	3セル	12.6V	37A	466W	1.8kg	9,700
10x5E	3セル	12.6V	26A	328W	1.5kg	10,500
10x7SF	3セル	12.6V	52A	655W	1.9kg	8,300
10x7E	3セル	12.6V	34A	428W	1.6kg	9,900
11x3.8SF	3セル	12.6V	41A	517W	1.9kg	9,300
11x4.7SF	3セル	12.6V	45A	567W	2.1kg	9,000
11x5.5E	3セル	12.6V	33A	416W	1.8kg	9,900
11x7SF	3セル	12.6V	55A	693W	2.3kg	7,800
11x7E	3セル	12.6V	40A	504W	2.0kg	9,500
11x10E	3セル	12.6V	50A	630W	1.8kg	8,600
12x3.8SF	3セル	12.6V	55A	693W	2.1kg	8,100
12x6SF	3セル	12.6V	64A	806W	1.9kg	7,300

SF:電動スローフライト用 For Electric Slow Flight E:電動用 For Electric

OMA-3805-1200		1.0~1.2mクラスのフォームプレーンに最適		中型のマルチコプター		
適合ESC OCA-150,OCA-240						
プロペラ(DxP) Propeller	Li-Poセル数 LiPo cell	電圧(V) voltage	電流(A) current	電力(W) wattage	推力(kg) thrust	回転数(rpm) r.p.m
9x6SF	3セル	12.6V	40A	504W	1.2kg	8,470
9x6E	3セル	12.6V	29A	365W	1.3kg	10,850
9x7.5E	3セル	12.6V	36A	454W	1.3kg	9,950
10x3.8SF	3セル	12.6V	40A	504W	1.4kg	8,960
10x4.7SF	3セル	12.6V	40A	504W	1.4kg	8,750
10x5E	3セル	12.6V	30A	378W	1.5kg	10,600
10x7E	3セル	12.6V	40A	504W	1.4kg	9,380
11x3.8SF	3セル	12.6V	43A	542W	1.4kg	8,150
11x4.7SF	3セル	12.6V	48A	605W	1.3kg	7,250
11x5.5E	3セル	12.6V	38A	479W	1.7kg	9,380
11x7E	3セル	12.6V	43A	542W	1.5kg	8,380

SF:電動スローフライト用 For Electric Slow Flight  
E:電動用 For Electric

OMA-3810-1050		10クラス飛行機用		中型のマルチコプター		
適合ESC OCA-150,OCA-240						
プロペラ(DxP) Propeller	Li-Poセル数 LiPo cell	電圧(V) voltage	電流(A) current	電力(W) wattage	推力(kg) thrust	回転数(rpm) r.p.m
9x6SF	3セル	12.6V	40A	504W	1.4kg	9,150
9x6E	3セル	12.6V	25A	315W	1.3kg	10,750
9x7.5E	3セル	12.6V	30A	378W	1.3kg	10,250
10x3.8SF	3セル	12.6V	37A	466W	1.6kg	9,500
10x4.7SF	3セル	12.6V	37A	466W	1.7kg	9,550
10x5E	3セル	12.6V	26A	328W	1.5kg	10,650
10x7SF	3セル	12.6V	52A	655W	1.7kg	8,000
10x7E	3セル	12.6V	34A	428W	1.6kg	9,850
11x3.8SF	3セル	12.6V	41A	517W	1.8kg	9,000
11x4.7SF	3セル	12.6V	45A	567W	1.8kg	8,500
11x5.5E	3セル	12.6V	33A	416W	1.8kg	9,900
11x7SF	3セル	12.6V	55A	693W	1.9kg	7,200
11x7E	3セル	12.6V	40A	504W	1.9kg	9,200
11x10E	3セル	12.6V	50A	630W	1.6kg	8,150

SF:電動スローフライト用 For Electric Slow Flight E:電動用 For Electric

### モーターサイズ表 Dimensions Chart

寸法図(mm) Dimension (mm)

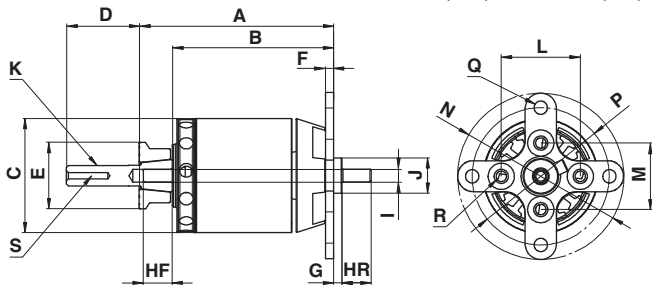

機種 Model	A	B	C	D	E	F	G	HF	HR	I	J	K	L	M	N	P	Q	R	S
OMA-3815-1000-W	55.5	40.5	∅37.0	25.0	∅20.0	3.0	1.0	11.7	11.7	∅5	∅9.5	M6x0.75	25.0	25.0	∅50.0	∅43.0	∅3.1	M3x0.5	M3x0.5
OMA-3810-1050	50.5	35.5	∅37.0	25.0	∅20.0	3.0	1.0	11.7	—	∅4	∅8.5	M6x0.75	25.0	25.0	∅50.0	∅43.0	∅3.1	M3x0.5	M3x0.5
OMA-3805-1200	45.5	30.5	∅37.0	25.0	∅20.0	3.0	1.0	11.7	11.7	∅4	∅9.5	M6x0.75	25.0	25.0	∅50.0	∅43.0	∅3.1	M3x0.5	M3x0.5

モーター仕様表		Motor Specifications Charts			
項目	Item	単位 unit	OMA-3815-1000-W	OMA-3810-1050	OMA-3805-1200
極数	Poles		14	14	14
重量	Weight	g	134	102	76
リード線長さ	Wire length	mm	50	50	50
リード線太さ	Wire gauge		17AWG	17AWG	17AWG
コネクタ凸	Male connector	mm	3.5	3.5	3.5
定格電圧	Rated voltage	V	11.1	11.1	11.1
定格電流(3分)	Rated current (3 minutes.)	A	35	30	20
最大電流(5秒)	Maximum current (5 seconds)	A	60	50	30
無負荷電流	No-load current	A	1.1/10V	1.1/10V	1.1/10V
相間抵抗	Phase resistance	mΩ	36.5	51.3	65.1
相間インダクタンス	Phase Inductance	μH	23.8	31.6	52.7
最大効率	Maximum efficiency	%	85以上	85以上	80以上
KV値	KV	rpm/V	1000	1050	1200
巻き数	Turns	T	16	22	34

\*重量(コネクタ&リード込) Weight (wire included)

### ■ 付属品(共通)

- プロペラアダプター 一式      バナナゴールドコネクタ(メス)
- バックマウント 一式      ヒートシュリンクチューブ

Code No.51012110

**OMA-3825-750-W**

¥9,500



Code No.51011100

**OMA-3820-960**

¥9,100

生産は終了しました。  
在庫限りの販売になります。

Code No.51011210

**OMA-3820-1200-W**

¥9,100



OMA-3825-750-W 25~30クラス飛行機用						
適合ESC OCA-170HV,OCA-150						
プロペラ(DxP) Propeller	Li-Poセル数 LiPo cell	電圧(V) voltage	電流(A) current	電力(W) wattage	推力(kg) thrust	回転数(rpm) r.p.m
10x7	3セル	12.6V	18A	227W	1.2kg	8,600
	4セル	16.8V	30A	504W	2.0kg	11,000
11x6	3セル	12.6V	23A	290W	1.3kg	8,400
	4セル	16.8V	36A	605W	2.1kg	10,700
11x7E	3セル	12.6V	22A	277W	1.6kg	8,340
	4セル	16.8V	37A	622W	2.5kg	10,500
12x6E	3セル	12.6V	24A	302W	1.7kg	8,300
	4セル	16.8V	40A	672W	2.8kg	10,400
12x8E	3セル	12.6V	30A	378W	2.2kg	8,000
	4セル	16.8V	48A	806W	3.4kg	10,000
13x8E	3セル	12.6V	38A	479W	2.6kg	7,700
	4セル	16.8V	60A	1,008W	3.8kg	9,400
14x7E	3セル	12.6V	40A	504W	2.7kg	7,600
	4セル	16.8V	65A	1,092W	3.9kg	9,100
15x7E	3セル	12.6V	46A	580W	2.4kg	6,500
	4セル	16.8V	79A	1,327W	3.6kg	7,900

E : 電動用 For Electric

OMA-3820-1200-W 25クラス飛行機用						
適合ESC OCA-170HV,OCA-150						
プロペラ(DxP) Propeller	Li-Poセル数 LiPo cell	電圧(V) voltage	電流(A) current	電力(W) wattage	推力(kg) thrust	回転数(rpm) r.p.m
9x6	3セル	12.6V	37A	466W	1.6kg	12,400
	4セル	16.8V	61A	1,025W	2.5kg	15,600
9.5x7.5	3セル	12.6V	44A	554W	2.2kg	12,000
9.5x8	3セル	12.6V	48A	605W	2.3kg	11,800
10x6	3セル	12.6V	47A	592W	2.0kg	11,900
10x7	3セル	12.6V	52A	655W	2.2kg	11,600
11x5	3セル	12.6V	54A	680W	2.0kg	11,400
11x6	3セル	12.6V	60A	756W	2.3kg	11,100
11x7	3セル	12.6V	62A	781W	2.4kg	10,500
10x5E	3セル	12.6V	42A	529W	1.8kg	12,200
10x7E	3セル	12.6V	53A	668W	2.3kg	11,500
11x5.5E	3セル	12.6V	54A	680W	2.4kg	11,500
11x7E	3セル	12.6V	62A	781W	2.7kg	10,900
12x6E	3セル	12.6V	66A	832W	2.8kg	10,400
12x8E	2セル	8.4V	42A	353W	1.9kg	7,500
	3セル	12.6V	75A	945W	2.9kg	9,300

E : 電動用 For Electric

OMA-3820-960 1.2m~1.5mクラスの電動アクロ機等						
適合ESC OCA-170HV,OCA-150						
プロペラ(DxP) Propeller	Li-Poセル数 LiPo cell	電圧(V) voltage	電流(A) current	電力(W) wattage	推力(kg) thrust	回転数(rpm) r.p.m
11x5.5E	3セル	12.6V	31A	391W	1.9kg	10,100
11x7E	3セル	12.6V	37A	466W	2.1kg	9,750
11x8.5E	3セル	12.6V	44A	554W	2.1kg	9,350
11x10E	3セル	12.6V	49A	617W	2.0kg	9,100
11x4.7SF	3セル	12.6V	44A	554W	2.2kg	9,400
11x7SF	3セル	12.6V	59A	743W	2.7kg	8,540
12x6E	3セル	12.6V	40A	504W	2.4kg	9,650
12x6SF	3セル	12.6V	66A	832W	2.4kg	8,280
12x8E	3セル	12.6V	49A	617W	2.5kg	9,170
12x10E	3セル	12.6V	66A	832W	2.0kg	8,050
13x6.5E	3セル	12.6V	50A	630W	2.8kg	9,040
13x8E	3セル	12.6V	56A	706W	2.9kg	8,730
13x10E	3セル	12.6V	65A	819W	2.7kg	8,120
14x7E	3セル	12.6V	61A	769W	3.1kg	8,520
14x10E	3セル	12.6V	75A	945W	2.9kg	7,600

SF : 電動スローフライト用 For Electric Slow Flight E : 電動用 For Electric

モーター仕様表		Motor Specifications Charts			
項目	Item	単位: unit	OMA- 3825-750-W	OMA- 3820-960	OMA- 3820-1200-W
極数	Poles		14	14	14
重量	Weight	g	195	160	160
リード線長さ	Wire length	mm	90	90	90
リード線太さ	Wire gauge		15AWG	17AWG	17AWG
コネクタ凸	Male connector	mm	3.5	3.5	3.5
定格電圧	Rated voltage	V	14.8	11.1	11.1
定格電流(3分)	Rated current (3 minutes.)	A	40	40	40
最大電流(5秒)	Maximum current (5 seconds)	A	75	70	75
無負荷電流	No-load current	A	1.5/10V	1.7/10V	1.9/10V
相間抵抗	Phase resistance	mΩ	31.0	26.7	21.4
相間インダクタンス	Phase Inductance	μH	21.0	15.3	11.5
最大効率	Maximum efficiency	%	85以上	80以上	85以上
KV値	KV	rpm/V	750	960	1200
巻き数	Turns	T	12	12	10

\*重量(コネクタ&amp;リード込) Weight (wire included)

**モーターサイズ表 Dimensions Chart**

寸法図(mm) Dimension (mm)

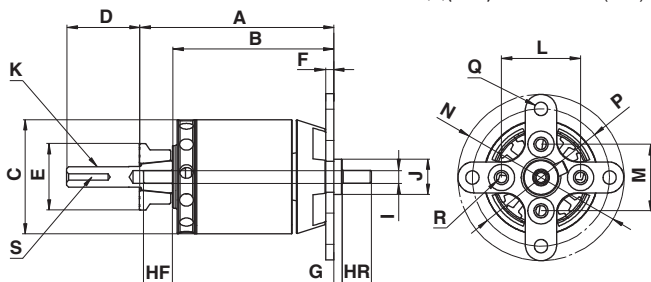

機種	Model	A	B	C	D	E	F	G	HF	HR	I	J	K	L	M	N	P	Q	R	S
OMA-3825-750-W		65.5	51.0	φ37.5	25.0	φ22.0	3.0	1.0	11.5	11.5	φ5	φ9.5	M6x0.75	25.0	25.0	φ50.0	φ43.0	φ3.1	M3x0.5	M3x0.5
OMA-3820-960		61.0	46.5	φ37.5	25.0	φ22.0	3.0	1.0	11.5	—	φ5	φ9.5	M6x0.75	25.0	25.0	φ50.0	φ43.0	φ3.1	M3x0.5	M3x0.5
OMA-3820-1200-W		61.0	46.5	φ37.5	25.0	φ22.0	3.0	1.0	11.5	11.5	φ5	φ9.5	M6x0.75	25.0	25.0	φ50.0	φ43.0	φ3.1	M3x0.5	M3x0.5

## ■ 付属品(共通)

プロペラアダプター 一式  
バックマウント 一式バナナゴールドコネクタ(メス)  
ヒートシュリンクチューブ

Code No.51014010

**OMA-5025-375**

¥15,700



Code No.51013010

**OMA-5020-490**

¥14,900



Code No.51020160

**OMA-5015-650**

¥13,900

**OMA-5025-375** 4st91クラス 2st50クラス飛行機用

適合ESC OCA-1100HV,OCA-170HV,OCA-280

プロペラ(DxP) Propeller	Li-Poセル数 LiPo cell	電圧(V) voltage	電流(A) current	電力(W) wattage	推力(kg) thrust	回転数(rpm) r.p.m
14x8	6セル	25.2V	36A	907W	3.7kg	8,400
	7セル	29.4V	47A	1,382W	4.8kg	9,570
14x10	6セル	25.2V	40A	1,008W	4.3kg	8,100
	7セル	29.4V	54A	1,588W	5.6kg	9,300
15x8E	6セル	25.2V	39A	983W	4.5kg	8,200
	7セル	29.4V	52A	1,529W	5.8kg	9,300
15x10E	6セル	25.2V	45A	1,134W	5.4kg	8,000
	7セル	29.4V	64A	1,882W	6.9kg	9,100
16x8E	6セル	25.2V	47A	1,184W	5.2kg	8,000
	7セル	29.4V	64A	1,882W	6.7kg	9,000
16x10E	6セル	25.2V	56A	1,411W	6.2kg	7,800
	7セル	29.4V	71A	2,087W	7.3kg	8,500
16x12E	5セル	21.0V	56A	1,176W	5.0kg	6,400
	6セル	25.2V	78A	1,966W	6.3kg	7,200
17x8E*	5セル	21.0V	44A	924W	3.9kg	6,500
	6セル	25.2V	62A	1,562W	5.2kg	7,600

E:電動用 For Electric ※17x8E\*使用プロペラは\*XOARを使用 17x8E propeller used is XOAR.

Code No.51012910

**OMA-5010-810**

¥13,100

**OMA-5020-490** 4st70クラス 2st40~50クラス飛行機用

適合ESC OCA-1100HV,OCA-170HV,OCA-280

プロペラ(DxP) Propeller	Li-Poセル数 LiPo cell	電圧(V) voltage	電流(A) current	電力(W) wattage	推力(kg) thrust	回転数(rpm) r.p.m
14x7E	5セル	21.0V	33A	693W	3.5kg	8,600
	6セル	25.2V	47A	1,184W	4.8kg	10,000
14x8	5セル	21.0V	47A	987W	3.4kg	8,080
	6セル	25.2V	64A	1,613W	5.2kg	9,900
14x10	5セル	21.0V	50A	1,050W	4.3kg	8,100
	6セル	25.2V	70A	1,764W	5.8kg	9,400
15x8E	5セル	21.0V	49A	1,029W	4.5kg	8,200
	6セル	25.2V	70A	1,764W	5.9kg	9,400
15x10E	4セル	16.8V	37A	622W	3.6kg	6,600
	5セル	21.0V	57A	1,197W	5.2kg	7,900
16x8E	4セル	16.8V	39A	655W	3.5kg	6,600
	5セル	21.0V	59A	1,239W	5.1kg	7,900
16x10E	4セル	16.8V	46A	773W	4.1kg	6,400
	5セル	21.0V	68A	1,428W	5.9kg	7,600
16x12E	4セル	16.8V	62A	1,042W	4.4kg	6,000
	4セル	16.8V	50A	840W	3.6kg	6,300
17x8E*	5セル	21.0V	75A	1,575W	5.0kg	7,500

E:電動用 For Electric ※17x8E\*使用プロペラは\*XOARを使用 17x8E propeller used is XOAR.

**OMA-5015-650**

4スト 62クラスの機体

適合ESC OCA-1100HV,OCA-170HV,OCA-280

プロペラ(DxP) Propeller	Li-Poセル数 LiPo cell	電圧(V) voltage	電流(A) current	電力(W) wattage	推力(kg) thrust	回転数(rpm) r.p.m
12x10E	4セル	16.8V	55.0A	924W	2.3kg	8,690
13x6.5E	4セル	16.8V	38.5A	647W	3.0kg	9,320
13x8E	4セル	16.8V	45.0A	756W	3.1kg	9,050
13x10E	4セル	16.8V	67.5A	1,134W	2.8kg	8,330
14x7E	4セル	16.8V	49.5A	832W	3.4kg	8,950
14x10E	4セル	16.8V	63.0A	1,058W	3.6kg	8,480
15x7E	4セル	16.8V	66.5A	1,117W	4.3kg	8,340
15x8E	4セル	16.8V	67.5A	1,134W	4.2kg	8,270

E:電動用 For Electric

**OMA-5010-810**

4スト 52クラスの機体

適合ESC OCA-170HV/OCA-280

プロペラ(DxP) Propeller	Li-Poセル数 LiPo cell	電圧(V) voltage	電流(A) current	電力(W) wattage	推力(kg) thrust	回転数(rpm) r.p.m
12x8E	4セル	16.8V	51A	857W	3.2kg	10,300
12x10E	3セル	12.6V	54A	680W	1.7kg	7,380
13x6.5E	4セル	16.8V	55A	924W	3.7kg	10,150
13x8E	4セル	16.8V	62A	1,042W	3.7kg	9,930
13x10E	4セル	16.8V	78A	1,310W	3.6kg	9,370
14x7E	4セル	16.8V	70A	1,176W	4.0kg	9,660
14x10E	3セル	12.6V	54A	680W	2.7kg	7,380

E:電動用 For Electric

表中の電流、電力、推力、回転数データはテストベンチ上で定電圧電源(1セル=4.2Vとして設定)を使用して測定したデータです。実際にモデルに搭載しバッテリーを使用した場合には表記のデータとは異なる事があります。表記のデータはESC選択時の目安とお考えください。

## ■ 付属品(共通)

プロペラアダプター 一式

バナナゴールドコネクタ(メス)

バックマウント 一式

ヒートシュリンクチューブ

**モーターサイズ表 Dimensions Chart**

寸法図(mm) Dimension (mm)

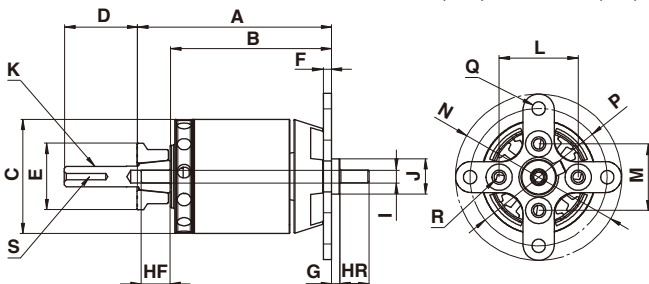
**モータースペック表 Motor Specifications Charts**

項目	Item	単位: unit	OMA-5025-375	OMA-5020-490	OMA-5015-650	OMA-5010-810
極数	Poles		14	14	14	14
重量	Weight	g	405	350	295	234
リード線長さ	Wire length	mm	125	110	110	110
リード線太さ	Wire gauge		∅0.38x20	∅0.38x20	∅0.38x20	∅0.38x16
コネクタ凸	Male connector	mm	4.0	4.0	4.0	4.0
定格電圧	Rated voltage	V	25.9	22.2	14.8	14.8
定格電流(3分)	Rated current (3 minutes.)	A	50	50	50	45
最大電流(5秒)	Maximum current (5 seconds)	A	90	90	85	80
無負荷電流	No-load current	A	2.0/10V	1.5/10V	1.5/10V	1.8/10V
相間抵抗	Phase resistance	mΩ	27.5	23.0	20.0	24.5
相間インダクタンス	Phase inductance	μH	43.0	33.0	25.0	27.4
最大効率	Maximum efficiency	%	85以上	85以上	85以上	85以上
KV値	KV	rpm/V	375	490	650	810
巻き数	Turns	T	16	16	16	20

\*重量(コネクタ&amp;リード込) Weight (wire included)

機種 Model	A	B	C	D	E	F	G	HF	HR	I	J	K	L	M	N	P	Q	R	S
OMA-5025-375	78.0	61.5	∅50.0	34.0	∅27.0	4.0	1.0	11.5	—	∅6	∅9.0	M8x1.0	30.0	30.0	∅68.0	∅58.0	∅4.1	M4x0.7	M3x0.5
OMA-5020-490	72.5	56.0	∅50.0	34.0	∅27.0	4.0	1.0	11.5	—	∅6	∅9.0	M8x1.0	30.0	30.0	∅68.0	∅58.0	∅4.1	M4x0.7	M3x0.5
OMA-5015-650	68.0	51.5	∅50.0	34.0	∅27.0	4.0	1.0	11.5	—	∅6	∅9.0	M8x1.0	30.0	30.0	∅68.0	∅58.0	∅4.1	M4x0.7	M3x0.5
OMA-5010-810	63.0	46.5	∅50.0	34.0	∅27.0	4.0	1.0	11.7	—	∅6	∅9.0	M8x1.0	30.0	30.0	∅68.0	∅58.0	∅4.1	M4x0.7	M3x0.5

## F3A競技用モーターリダクション/ダイレクトモーター

**NEW**



**OMR-4043-165**

Code No.51031000 ¥82,000

前モデルから減速比を6.73:1から7.03:1へ変更。172 II では負荷が大きく回しきれなかった22インチサイズのプロペラに対応し、よりゆったりとした等速感のあるフライトを実現します。従来の21インチサイズのプロペラも使用可能であり、減速比が変わった事で全体的にマイルドな出力特性になっています。

また、ベルトは前モデル同様に1段目を9mm、2段目を11mmとし、よりマイルドな音を実現する防振ゴムの構造を継承しています。

適合機体:F3A機並びにLi-Poバッテリー10セル対応の飛行機

動力電源:Li-Po 10セル (42V)が最適

適合ESC:OCA-1100HV



ブラシレスモーター

**OMA-4043-1160**

Code No.51020140 ¥38,000



リダクションユニット

**RU-03**

Code No.51030000 ¥55,000

**OMR-4043-172 II**

Code No.51020260 ¥82,000

初代モデルに比べリダクションベルトのサイズアップ。2段目のリダクションベルトの幅を1サイズアップ(9mm→11mm)し、これにより歯飛びに対して強くなりました。またフローティングの構造が、一般的なOリングを使用したものから、専用の防振ゴムを使用した構造に変更され、これにより、飛行中の高周波的な音が消され、さらにマイルドなサウンドとなりました。

適合機体:F3A機並びにLi-Poバッテリー10セル対応の飛行機

動力電源:Li-Po 10セル (42V)が最適

適合ESC:OCA-1100HV

ブラシレスモーター

**OMA-4043-1160**

Code No.51020140 ¥38,000

リダクションユニット

**RU-02**

Code No.51020270 ¥55,000

**F3A**  
BRUSHLESS MOTOR FOR F3A COMPETITION



**OMA-6030-220**

Code No.51021000 ¥68,000

弊社F3A競技用モーターリダクションOMR-4043-172との互換性を持たせたφ78mmフロントマウントを標準装備とした、メンテナンスが容易なダイレクトドライブモーターで、F3Aフライトフィーリングにマッチしたパワーソース選択が可能になりました。また他社製モーターとの換装を容易に行えるφ48mmフロントマウントも付属しました。

付属品:フロントマウント(φ48mm/φ78mm モーター取付済み)

リアサポーター プロペラワッシャセット

適合機体:F3A機並びにLi-Poバッテリー10セル対応の飛行機

動力電源:Li-Po 10セル (42V)が最適

適合ESC:SW周波数が8kHz又は16kHzの仕様の物のみが可能。

※当社ESC OCA-1100HVはSW周波数が32kHz仕様の為、使用できません

## 58シリーズ 3D/F3C競技専用ヘリコプター用ブラシレスモーター



700-800クラスヘリコプター用 3D対応

**OMH-5825-520**

Code No.51020210 ¥48,800

KV値:520KV RPM/Volt 重量:525g



700-800クラスヘリコプター用 F3C対応

**OMH-5830-490**

Code No.51020180 ¥49,800

KV値:490KV RPM/Volt 重量:600g

AERO SPORTS  
**OS**  
Flight Stab  
**OS MOTOR F3C**



ALIGN/GOBLIN等対応

**OMH-5830-490用**  
ロングシャフト50mm

Code No.74004141

¥3,850

# Motor Controller

## 確実にポテンシャルを引き出すO.S.ブラシレスモーターコントローラー(ESC)

### OCA-2シリーズ

#### OCA-2シリーズの特徴

OCA-2シリーズは全機種に自動進角機能搭載。自動進角により使用モーターに合わせた進角量の設定が不要になり、標準的な固定進角と比べて低回転からのスムーズな加速と最大回転数のアップを実現します。また、進角量が回転数に応じて適切になるため、消費電流が下がり、より長時間のフライトが可能となります。しかしパイロットによっては、自動進角のフィーリングが合わない場合もありますので、このような場合への対応として、3段階で選択可能な半自動モード、および一般的な2種類の固定モードを装備しています。また、ヘリコプターでの使用時に便利なガバナー機能も搭載しました。これらの設定は、付属のプログラミングカード(※OCP-2)で行います。BECにはスイッチング方式を採用することにより、動力用バッテリーからサーボ用電源(5.5V)への電圧変換効率をアップ。回路温度の上昇を抑えることができるため、信頼性の向上とプラスαの飛行時間を実現しました。

- ※ 付属のプログラムカード(OCP-2)を本体に接続して詳細設定が簡単操作で可能。
- ※ 低電圧カット：コントロールを失ったり、セルの過放電によるダメージを発生させる恐れのある電圧になる前にモーターを停止。
- ※ バッテリーのセル数(LiPo時)は自動認識します。
- ※ 2種類のSW周波数(8kHz/16kHz)の選択により幅広いモーターに対応可能。
- ※ ヘリ用ガバナー搭載。
- ※ BEC出力：受信機用電源をESCから供給。高効率BEC採用

#### OCA-280 プログラムカード付



自動進角機能搭載

(飛行機/ヘリ用)  
(2s~6sLiPo対応)

Code No.52020081  
¥12,600

#### OCA-260 プログラムカード付



自動進角機能搭載

(飛行機/ヘリ用)  
(2s~6sLiPo対応)

Code No.52020061  
¥9,900

#### OCA-240 プログラムカード付



自動進角機能搭載

(飛行機/ヘリ用)  
(2s~6sLiPo対応)

Code No.52020041  
¥7,600

#### OCA-230 プログラムカード付



自動進角機能搭載

(飛行機/ヘリ用)  
(2s~4sLiPo対応)  
モーター側  
φ3.5メスコネクター付

Code No.52020031  
¥6,500

#### ●対応モーター

**飛行機用:**飛行機用としてご使用の場合、最大電流が規格を超えないモーターとプロペラの選定を推奨します。

OCA-260はO.S.モーター、OMA-3820/OMA-3825/OMA-5010の各シリーズを推奨します。

OCA-280はOMA-5010/OMA-5020/OMA-5025を推奨します。ただし、このモーター+ESCを選択する場合にも、最大電流がESCの最大電流を超えないようにしてください。

**ヘリ用:**ヘリ用としてご使用の場合、最大電流が50A(OCA-260)/70A(OCA-280)を超えないモーターとヘリの選定を推奨します。

#### ●対応モーター

**飛行機用:**飛行機用としてご使用の場合、最大電流が規格を超えないモーターとプロペラの選定を推奨します。

飛行機用としては、OSモーターOMA-2810-1250/OMA-2815-1100(OCA-230)またはOMA-2820-950/OMA-3805-1200/OMA-3810-1050/OMA-3815-1000(OCA-240)を推奨します。ただし、このモーターを選定の場合にも、プロペラの選定には注意し、最大電流が30A(OCA-230)/40A(OCA-240)を超えないようにしてください。

**ヘリ用:**ヘリ用としてご使用の場合、最大電流が20A(OCA-230)/35A(OCA-240)を超えないモーターとヘリの選定を推奨します。

#### 簡単な操作で プログラム設定可能。

プログラムカードOCP-2はESCのパラメーターを簡単に設定する事が出来ます。ESC付属のプログラムカードは専用品です。他と互換性は有りません。

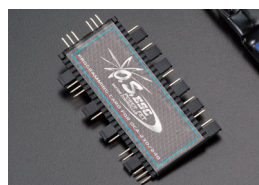

※OCA-2シリーズはマルチコプターにはご使用できません。

#### ●設定項目 OCP-2で設定できる項目は下記のとおりです。

1. バッテリータイプの設定
2. カットオフセル電圧の設定
3. カットオフタイプの設定
4. スタート パワーの設定
5. アクセルレーションの設定
6. PWM周波数の設定
7. ブレーキタイプの設定
8. ローテーションの設定
9. ガバナモードの設定
10. アドバンスタイミングの設定

## OCA-1シリーズ

O.S.製ブラシレスモーターはもちろん、様々なブラシレスモーターに対応するESCをラインナップしています。高性能パワー-FETの採用はもちろん、種々の機能を装備することで、ブラシレスモーターのポテンシャルを確実に引き出します。

- ※OCP-1(ESCプログラマー：別売)により、詳細設定を簡単操作で行えます。
- ※スタート保護：スタート時の不意のモーター回転を防止します。
- ※低電圧カットオフ：バッテリー電圧の低下によるコントロール不能や過放電によるセルのダメージを防ぎます。
- ※無信号時カットオフ：受信機からの信号が無い場合、モーター出力をカット。

- ※過熱保護：過負荷による異常温度上昇時、モーター出力を抑えFETを保護。
- ※バッテリーセル数自動認識：接続されるバッテリーセル数を自動認識。
- ※OPTO：モーターと受信機側を電氣的に分離し、モーターノイズの影響を軽減。(OCA-170HV/OCA-1100HV)
- ※アンチスパーク機能内蔵。(OCA-170HV/OCA-1100HVのみ)
- ※BEC出力：受信機用および周辺機器用電源を装備。(OCA-150のみ)

### OCA-1100HV アンチスパーク内蔵ESC



F3A競技  
(飛行機用)  
(4s~12sLiPo対応)

Code No.52012100 ¥23,600

### OCA-170HV アンチスパーク内蔵ESC



(飛行機)  
(4s~12sLiPo対応)

Code No.52012070 ¥18,500

### OCA-150 ヘリ用ガバナ機能搭載



(飛行機/ヘリ用) (2s~6sLiPo対応)

Code No.52010050 ¥11,200

## OCP-1



OCA-1シリーズESC専用プログラマー。  
モデルの特性に合わせて、短時間で確実に設定可能。

Code No.52610001  
¥3,800

対応ESC：OCA-150/OCA-170HV/OCA-1100HV

### ●設定項目

OCP-1で設定できる項目は下表のとおりです。

設定項目 (モデルタイプ：HELI/AIR)	
①バッテリータイプの選択	⑩エアブレーキ機能のタイプ選択 (AIRのみ)
②カットオフ電圧の設定	⑪エアブレーキ機能のON/OFF (AIRのみ)
③カットオフタイプの選択	⑫モーター極数の設定
④モーター回転方向の選択	⑬ギヤ比の設定
⑤進角の設定	⑭最大回転数表示
⑥アクセルレーションの設定	⑮平均回転数表示
⑦スタートパワーの設定	⑯設定データの書き込み
⑧ガバナレスポンスの設定 (HELIのみ)	⑰設定データの読み出し
⑨ガバナ機能のON/OFF (HELIのみ)	⑱設定データのバックアップ

【注意】使用するセル数またはプロペラによっては、ESCの容量以上の電流が流れます。  
詳細はO.S.モーターの説明書内、プロペラデータ表を参照してください。

### OCA-2シリーズ

	OCA-230	OCA-240	OCA-260	OCA-280
負荷電流 (ピーク)	30A (35A 5秒)	40A (50A 5秒)	60A (70A 5秒)	80A (100A 5秒)
BEC出力	5.5V, 3A(ピーク4A)	5.5V, 3A(ピーク5A)	5.5V, 4A(ピーク5A)	
寸法	45 x 25 x 12 mm	75 x 28 x 12 mm	76x40x21mm (配線を除く)	76x40x23mm (配線を除く)
重量	25 g	45 g	80g (コネクタを除く)	88g (コネクタを除く)
セル数	6-12 Ni-Cd/Ni-MH, 2-4 Li-po		6-18 Ni-Cd/Ni-MH, 2-6 Li-po	
パラメータ設定	本体/プログラムカード (付属) にて設定可能			
保護機能	スタート保護/低電圧カットオフ/無信号時カットオフ/過熱保護			
PWM周波数	8-16 kHz			

### OCA-1シリーズ

	OCA-150	OCA-170HV	OCA-1100HV
負荷電流 (ピーク)	50A (60A 5秒)	70A (85A 5秒)	100A (150A 5秒)
BEC出力	5.5V, 3A(ピーク5A)		
寸法	50 x 25x 10 mm	78x 29x 14 mm	73.4x 56x 31 mm
重量	52g	89g	124g
セル数	6-18 Ni-Cd/Ni-MH, 2-6 Li-po	14-36 Ni-Cd/Ni-MH, 4-12 Li-po	
パラメータ設定	本体/OCP-1 ESCプログラマー (別売) にて設定可		
保護機能	スタート保護/低電圧カットオフ/無信号時カットオフ/過熱保護		
PWM周波数	32 kHz		

# PARTS & ACCESSORIES

O.S. GENUINE  
High-Quality  
PARTS

エンジンを知り尽くしたO.S.がリリースするアクセサリパーツ群。  
純正だけにエンジンとの相性も抜群です。

## ラジアルマウント セット RADIAL MOTOR MOUNTS

O.S.エンジンの性能をフルに発揮するためのラジアルマウントセットです。  
取付面は完全平面加工、正立、横積、倒立どちらでも使いやすいように設計、  
しかも強度と軽さを両立しています。

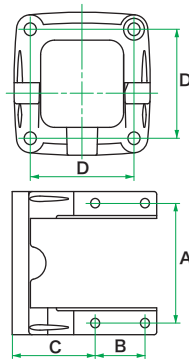

### ■付属品

- エンジン取付ねじ
- マウント取付ねじ
- マウント取付ナット
- エンジン取付ねじ用ワッシャ
- マウント取付ねじ用ワッシャ

品名コード	適合エンジン	価格	寸法(mm)			
			A	B	C	D
71909310	15LA	¥1,160	33.0	14.4	24.0	30.0
71909410	11CZ-A・15CV-A・10LA	¥1,160	31.5	11.0	26.0	30.0
71908300	FS-30S	¥1,280	36.0	14.0	37.0	35.0
71908100	25LAⅡ・25LA	¥1,280	36.0	14.0	28.0	35.0
71908410	25・35AX・25FXⅡ・25FX・32SX	¥1,280	38.0	15.0	32.5	35.0
71906200	40・46LA	¥1,850	40.5	17.5	34.0	39.6
71906000	FS-40S	¥1,850	42.0	17.5	37.5	39.6
71913000	FS-52S・FSα-56Ⅱ・FS-62V	¥1,970	44.0	17.5	42.5	42.0
71913100	40・46FX・50SX・46AXⅡ・55AX	¥1,850	44.0	17.5	36.0	42.0
71905200	65LA・61・91FX・65・75・95AX	¥2,200	52.0	25.0	37.0	45.3
71905010	FL-70・FS-70U・FSα-72Ⅱ	¥2,200	45.0	20.0	51.0	45.3
71905030	FS-70SⅡ・FSα-81・81-P	¥2,200	50.0	21.0	51.0	45.3
71901200	FS-91SⅡ・SⅡ-P・FSα-110・110-P・FS-95V	¥2,310	52.0	25.0	53.0	48.0
71904200	FS-120SⅡ・120S-E・120AX・120AX-BE・FS-200S・FSα-155-P	¥3,010	58.0	25.0	56.0	53.7
71920000	160FX・160FX-FI	¥3,470	64.0	30.0	51.0	53.7
71910100	IL-300	¥15,180	72.0	80.0	53.0	76x90

## 爪付ナット(10個入) / 鬼目ナット(6個入) BLIND NUTS(10pcs.) / FANG NUTS(6pcs.)

ラジアルマウントなどを防火壁に取り付ける時に、この爪付ナットや鬼目ナット  
を使用するとラジアルマウントを確実に取り付ける事ができます。

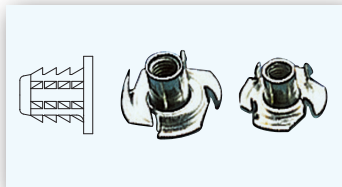

### 鬼目ナット

M3 (79870031) ¥300

### 爪付ナット

M4 (79870040) ¥300

M5 (79870050) ¥300

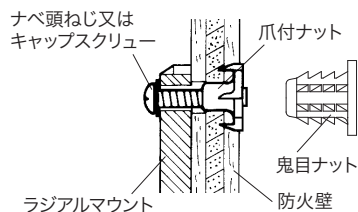
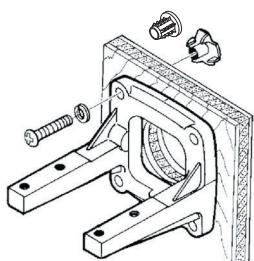

## ノルトロック ワッシャ(10組入) LOCK WASHER(10sets)

ノルトロックワッシャは内側にクサビ形状、外側には放射状にリブが付けられて  
います。そのため、2枚のノルトロックワッシャを組み合わせることにより、強力な  
効果が発揮されます。

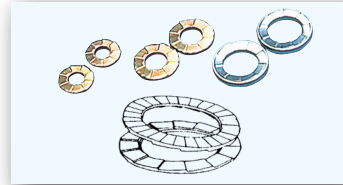

- M3 (55500002) ¥810
- M4 (55500003) ¥810
- M5 (55500004) ¥810
- M6 (55500005) ¥810

ボルトを締め付けると、リブが締め付け物や  
ナットにくい込み、ボルトナットのゆるみはクサビ  
の作用効果で吸収されるので、ボルトの張力は  
かえって増大されます。内側のクサビの高さは、  
ねじピッチより大きく設計されていますので、  
激振にもナットがひと山以上ゆるむ、という  
事はありません。なお取り外しも簡単ですし、  
再使用もできます。

貫通穴には上下2組ワッシャを使用すれば  
効果は倍増されます。この場合、締め付け時には  
一方のナットを固定してください。

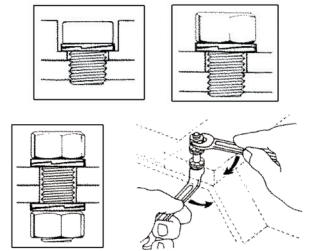

## スピナー用 ロックナット セット (M4) (M5) PROPELLER LOCKNUT SET FOR SPINNER

スピナー 取付用として特別に開発された専用ロックナットで、特にプロペラの  
緩みには十分注意を払わなければならない、2/4サイクルエンジンに安心して  
ご使用頂けます。

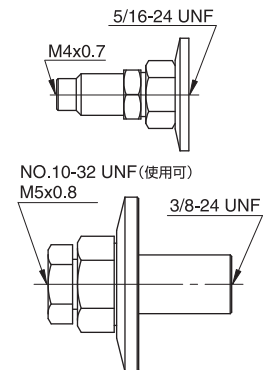

品名コード	サイズ	適合エンジン	価格
45810200	1/4"-M4	FS-52S・FL-70・FSα-56Ⅱ・72Ⅱ・FS-62V	¥1,160
45810300	1/4"-M5	FS-52S・FL-70・FSα-56Ⅱ・72Ⅱ・FS-62V	¥1,160
45910200	5/16"-M4	FS-70SⅡ・91SⅡ・FS-120S Series・200S・91FX・75AX 120AX・FSα-81・81-P・110・110-P・155-P・FS-95V・GT33	¥1,390
45910300	5/16"-M5	FS-70SⅡ・91SⅡ・FS-120S Series・200S・FS-95V FSα-81・81-P・110・110-P・155-P・GT22・GT33	¥1,390
46110200	5/16"-M5(L)	FT-120Ⅱ・FT-160・FF-320	¥1,970
29310110	3/8"-M5(S)	BGX-1・160FX・108FSR (BX-1)・FR7-420	¥1,390
46210300	3/8"-M5(L)	FT-240・FT-300・FR5-300	¥1,970

■スピナー取付用として先端にM4又はM5のねじが加工されています。



## M5スタンドオフ エンジンマウント (GT33/55/60・GF40用) M5 STAND OFF ENGINE MOUNTS

このパーツを使用することにより、エンジンと防火壁からの距離を搭載する機体により、1/4インチ(約6.4mm)刻みに細かく調整することが出来ます。

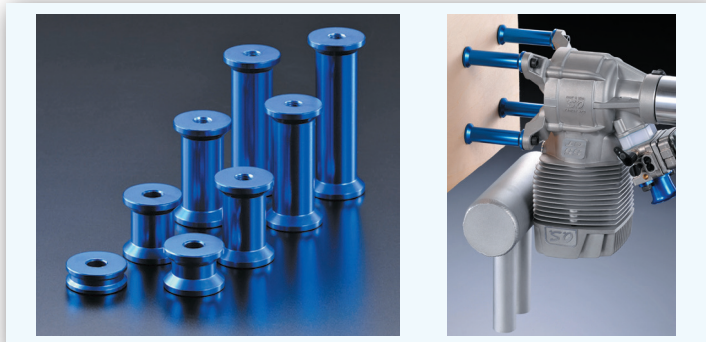

品名コード	サイズ	価格
74003510	1/4" (6.4mm)	¥1,510
74003520	1/2" (12.7mm)	¥1,620
74003530	3/4" (19.1mm)	¥1,740
74003540	1" (25.4mm)	¥1,970
74003550	1-1/4" (31.8mm)	¥2,200
74003560	1-1/2" (38.1mm)	¥2,310
74003570	1-3/4" (44.5mm)	¥2,430
74003580	2" (50.8mm)	¥2,550

## スピナーナット SPINNER NUTS

スケール機からスタント機まで幅広く対応。確実に締め付けられ、スターターも使用出来ます。しかもデザイン的に優れた使いやすいアルミ合金製スピナーナットです。



■4サイクルエンジンには使用しないでください。

品名コード	サイズ	適合エンジン	価格
20824005	M5	10FP・10LA・11CZ-A・15LA	¥300
23024008	1/4"-28	25LAⅡ・25FXⅡ・RE・25・35AX	¥410
23024009	1/4"-28(L)	20~50・RE・46AXⅡ・55AX	¥470
45024000	5/16"-24	60FP・61FX・65LA・65AX	¥650

## サイレンサー エクステンションアダプター SILENCER EXTENSION ADAPTORS

サイレンサーをエンジンから離して取り付けることができます。

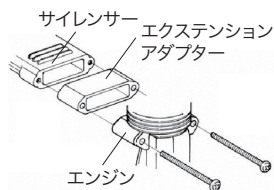
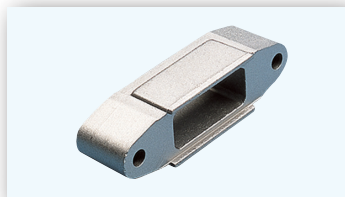

品名コード	適合サイレンサー	幅	穴ピッチ	価格
21125108	761・871	11.5	27.5	¥700
22625103	762・892・E-3080	12.5	35.0	¥700
25425600	873・E-3010・3020・3070・3071	11.5	37.0	¥880
22325100	E-2030・842	12.5	32.0	¥520
23325100	E-3030・843・762S	17.5	35.5	¥520
26625340	E-4010・4020・4040・4050・4051	14.5	42.0	¥880
26625500	E-4010・4020・4040・4050・4051 (Long)	35.0	42.0	¥1,160
29122600	E-5020	46.2	48.0	¥1,390

## EXエキゾースト マニホールド EX EXHAUST HEADER PIPES



- 適合エンジン  
FS-120S-E・SⅢ・FSα-155-P (72109200) ¥1,850  
FS-70SⅡ・91SⅡ・FL-70 FSα-72・81・FS-95V (72109500) ¥1,850
- 適合エンジン  
FS-120S-E・SⅢ・FSα-155-P (72109300) ¥1,850  
FS-70SⅡ・91SⅡ・FL-70 FSα-72・81・FS-95V (72109600) ¥1,850

■必ずフレキシブル エキゾーストパイプと一緒に使用してください。

## フレキシブル エキゾーストパイプ FLEXIBLE EXHAUST PIPES



4サイクルエンジンの排気をより自由に処理できるように考えたエキゾーストパイプです。そのまま使用したりサイレンサーを取り付けて使用出来ます。

品名コード	名称	長さ(mm)	適合エンジン	価格
72108300	1010A	120	FS-40S・52S・FSα-56・FS-62V	¥2,200
72108100	1111A	120	FS-70S・91S・FL-70・FSα-72・81・FS-95V	¥2,080
72108110	1111B	240	FS-70S・91S・FL-70・FSα-72・81・FS-95V	¥2,780
72108120	1111C	170	FS-70S・91S・FL-70・FSα-72・81・FS-95V	¥2,430
72108200	1114A	120	FT-300	¥2,080
72108210	1114B	240	FT-300	¥2,780
* 72108230	1114C	170	FT-300	¥2,310
72108510	1414A	120	FS-120SⅢ・FSα-155-P	¥2,200
72108520	1414B	240	FS-120SⅢ・FSα-155-P	¥2,890
72108201	A	120	FS-120S・SP・S-E	¥2,200
72108211	B	240	FS-120S・SP・S-E	¥2,890

\*生産は終了しました。在庫限りの販売になります。

## インカウル マニホールド IN-COWL EXHAUST HEADER PIPES

機体のカウリング形状によってやむをえずカウリングを切り欠いたり、サイレンサーを機体の外へ出さなければならなかった場合、このインカウルマニホールドを取り付けることにより、カウリング内部へサイレンサーを収めることが可能で、機首周りをすっきり仕上げる事が出来ます。



品名コード	名称	適合エンジン	価格
72109660	M10 サイド60D	FS-40S・52S・FSα-56・FS-62V	¥2,200
72109670	M10 倒立80D	FS-40S・52S・FSα-56・FS-62V	¥1,970
72109680	M11 サイド60D	FS-70S・91S・FSα-72・81・81-P・FS-95V	¥2,200
72109690	M11 倒立80D	FS-70S・91S・FSα-72・81・81-P・FS-95V	¥1,970
72109700	M12 サイド60D	FSα-110・110-P	¥2,200
72109710	M12 倒立90D	FSα-110・110-P	¥1,970
72109720	M14 サイド60D	FS-120S-E・SⅢ・FSα-155-P	¥2,550
72109730	M14 倒立80D	FS-120S-E・SⅢ・FSα-155-P	¥2,310
72109750	M16 サイド60D	FS-200Sシリーズ	¥2,550
72109760	M16 倒立80D	FS-200Sシリーズ	¥2,310

FS-40S/52SはFSα-56用 F-4040サイレンサー 一式が必要です。

FS-70S/91SⅡはFSα-72・81用 F-5030サイレンサー 一式が必要です。

■カウリングの大きさによってはサイレンサー本体が内部に収まらない場合があります。

## マニホールド ロックナット

MANIFOLD LOCK NUTS

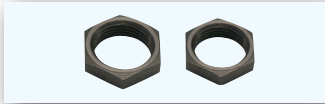

品名コード	適合エンジン	価格
43069200	FS-30S (9mm 2個)	¥200
45626010	FS-40S・52S・FSα-56・FS-62V (10mm)	¥200
45626030	FL-70・FS-70SII・91SII・FSα-72・81・81-P・FS-95V(11mm)	¥200
45526400	FS-120S-E・FSα-110・110-P(12mm)	¥200
45526032	FS-120SII・FSα-155-P (14mm)	¥200
44525210	FS-200S (16mm)	¥200

## ノーマルサイレンサー

NORMAL SILENCER

### NS 55H **NEW**

50/55クラスヘリ用エンジンに開発されたノーマルサイレンサーです。



■ 適合エンジン  
50SX-H RING Hyper・  
55HZ Hyper・55HZ-R  
(72149100) ¥9,800

## パワーブーストパイプ

POWERBOOST PIPE

### パワーブーストパイプ55III

50SX-H、55HZヘリ用エンジンに開発されたパワーブーストパイプです。サイレンサー本体の容量UPにより、よりパワフルで静かな飛びを実現します。



■ 適合エンジン  
50SX-H RING Hyper・  
55HZ Hyper・55HZ-R  
(72149000) ¥12,600

### パワーブーストパイプGT15HZ

ヘリ用ガソリンエンジンGT15HZ専用パワーブーストパイプです。ガソリンエンジンの特性に合わせて設計、常用する回転域で優れた性能を発揮します。



■ 適合エンジン  
GT15HZ・  
GT15HZ600  
(72148000) ¥16,640

## パワーブーストパイプ105

91HZから排気量UPされた105HZに適合したパワーブーストパイプです。特に3Dフライトで必要とする回転域で優れた出力特性を発揮します。またホバリングやアイドリング域においても、常に安定した性能を発揮しエンジン調整が容易に行えます。



■ 適合エンジン  
91HZシリーズ・  
105HZ・105HZ-R  
(72146000) ¥18,950

### パワーブーストパイプ90 (3Dフライト専用)

91HZシリーズ用に開発された90クラスヘリコプター3Dフライト専用パワーブーストパイプです。ヘリコプターに要求されるアイドリングやホバリングの安定性を確保しながら、上空飛行時に常用する回転域で優れた性能を発揮するサイレンサーです。



■ 適合エンジン  
91HZシリーズ  
(72145000) ¥18,020

## エキゾースト ガasketセット

EXHAUST GASKET SET

ヘリエンジンのサイレンサー取付面に使用します。排気漏れが防げる為、耐久性、メンテナンス性が向上します。

■ 適合エンジン  
50SX-H RING Hyper  
55HZ Hyper  
(72144040) ¥700(3枚入)

■ 適合エンジン  
91HZ・105HZ・GT15HZ  
GT15HZ600  
(72145020) ¥200(2枚入)

## GT55 ガソリンエンジン専用サイレンサー

GT55 SILENCER TYPE-2

GT55ガソリンエンジン専用のピッツタイプサイレンサーです。パワーロスが少なく一般的なサイレンサーより静かでほぼ同等のパワーを実現。

■ Type-2 (E6011)  
(74003010) ¥11,900

■ セット内容  
サイレンサー本体・取付ねじ (M5x50キャップスクリュー)  
ノルトロックワッシャー (M5)・平ワッシャー (M5)

## 集合排気管

EXHAUST COLLECTOR RING & COLLECTOR PIPE

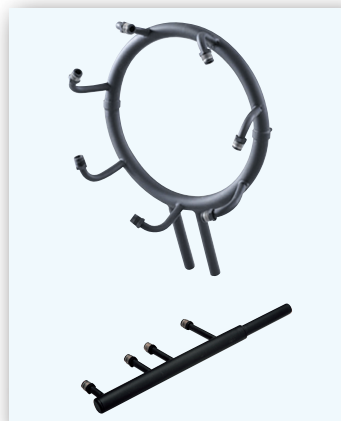

星形7気筒エンジンの排気をまとめるリング状排気管です。排気管がカウリングの中につきぼり収まり、より高いスケール感が得られます。

■ FR7-420 星形7気筒用  
(47169000) ¥23,100

直列4気筒エンジンの排気をまとめる排気管です。

■ IL-300 直列4気筒用  
(46569000) ¥27,720

## スーパーフィルター (燃料缶用) SUPER FILTERS(FOR FUEL CANS)

このスーパーフィルターは、燃料缶内部の燃料吸入口に装着し、二重の特殊フィルターで完全にゴミをシャットアウトすることが出来ます。きれいな燃料だけを模型内の燃料タンクに送ります。

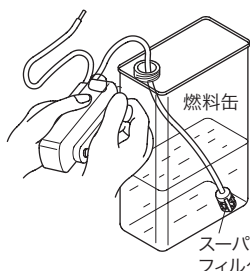

S(72403051) ¥470  
L(72403050) ¥580

## パブレス ウェイト (燃料タンク用) NON-BUBBLE WEIGHTS(FOR FUEL TANKS)

この燃料タンクおもりを使用することで、エンジンや機体の振動と模型の姿勢変化などにより発生する泡を吸い込みにくく、息付きやエンストの原因となる泡のない燃料をエンジンに送ることが出来ます。



- 外周にはめ込まれたシリコン製Oリングにより、燃料タンク内を傷つけることがありません。
- 燃料タンク内でのおもりの腐食を防止するために全周にメッキを施しています。
- ニップルとおもり本体は、溶着してありますから外れる心配はありません。
- Sタイプは直径10mmと小型でヘリ用のサブタンクにも使用できます。

(71531000) ¥990  
S(71531010) ¥700

## ガソリン用 燃料フィルターS GASOLINE FUEL FILTER S

小型ガソリン用燃料フィルターです。透明な本体部によりフィルター部に溜まったゴミのチェックが容易です。



■ 適合エンジン  
GT15・GGT10・GGT15  
GF30  
(78300000) ¥690

全長:36mm 本体長:21mm 直径φ7mm

## ガソリン用 燃料チューブ FLUORORUBBER TUBES

耐久性、柔軟性に優れたフッ素ゴムチューブです。ガソリンの燃料タンク内にも使用可能です。使用箇所に合わせて2種類の太さからお選びいただけます。



内径φ2mmX外径φ4mm長さ500mm  
(28382100) ¥810



内径φ3mmX外径φ5mm 長さ500mm  
(28382200) ¥1,040

## リモートニードル REMOTE NEEDLE

キャブレターから離れたところからニードルバルブを操作したい場合にご使用ください。

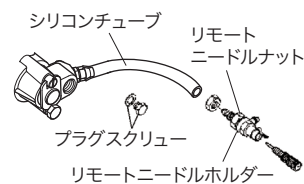

■ 適合キャブレター  
Type 9B・40A \* Type 20G・21D  
(28282000) ¥2,430 (23882900) ¥2,080

\*生産は終了しました。在庫限りの販売になります。

## ニードル延長ワイヤーセット NEEDLE VALVE EXTENSION CABLE SET

ニードルに簡単に取り付けられる延長ワイヤーです。ノブも付属しています。

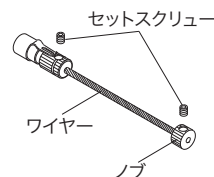

■ 適合エンジン  
10LA~BGX-1  
(72200080) ¥270

## 単気筒用 ブースターケーブルセット BOOSTER CABLE SET FOR SINGLE CYLINDER

機体に内蔵された電源でプラグヒートする場合や、多気筒エンジンで一箇所にとどめて、プラグヒートする場合に大変便利です。



■ ブースターケーブルセット  
(72200200) ¥990  
■ プラグコードセット  
(72200170) ¥700  
● プラグコード  
(72200171) ¥350  
● プラグターミナル  
(72200190) ¥350  
■ アースコードφ5  
(72200180) ¥410

■ヘリコプターには使用しないでください。

## フライホイール FLYWHEELS

精密機械加工によって保証された優れたダイナミックバランス。機種、用途に合わせた大きさ、形状に設計されています。



品名コード	名称	適合エンジン	価格
* 71801040	No.1D	15CV-M・MX	¥880
71801050	No.1E	18CV-RM・RM-X	¥1,390
71802200	No.2K	21VZ-M・21XZ-M	¥3,010
71802100	No.2J	21XM	¥1,740
71804020	No.4C	46VX-M	¥2,080
* 71805400	No.7	61・81VR-M	¥2,430

\*生産は終了しました。在庫限りの販売になります。

## クランクシャフト クランプ

ヘリコプター用エンジンのクーリングファン等をクランクシャフトへ取り付けする場合、クランクシャフトを固定し共回りを防ぎ確実に締め付ける事が出来ます。エンジニアリングプラスチック(ポリアセタール樹脂)製のため耐油性、耐久性が高く、しかもエンジンのクランクケースやコンロッド、クランクシャフトに傷をつけることもありません。

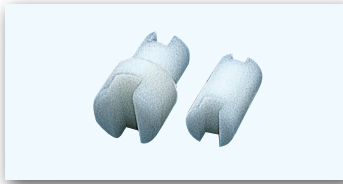

品名コード	名称	適合エンジン	価格
71530600	37	37SZ-H	¥810
71530400	3246	32SX-H・50SX-H・55HZ	¥1,160
71530530	91/105/GT15	91HZ・105HZ・GT15HZシリーズ	¥1,160

## キャブレター用 サーモインシュレーター

サーモインシュレーターを取り替える場合は、キャブレター本体の接着面に残った古い接着剤や油分を取り除き、エポキシ系接着剤を使用して取り付けください。可動部や取付け部に接着剤がはみ出したり、付着しないよう十分注意してください。

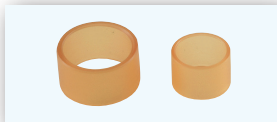

品名コード	適合キャブレター	価格
23781110	20K・21E・21C・21J	¥810
21982900	11L・11K・11H・H(B)・12F	¥810
27984900	61E・E-R・E-P2・60K	¥880

## モーター ドライブワッシャー抜き DP1

O.S.モーター専用のドライブワッシャーを外す工具です。1台で2種類のドライブワッシャーに対応し、また本体はアルミ合金の削り出し品を使用しています。



(71510010) ¥2,890

■ 適合モデル

OMA-5025-375・5020-490・5010-810・3825-750-W  
3820-1200-W・3820-960

## ロング プラグレンチ

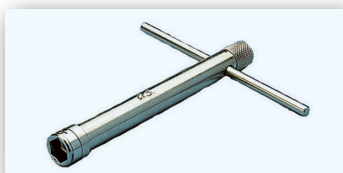

スプリングによりプラグがレンチに固定できるので、スケール機やカー用エンジンなどの取付位置が深い場合の脱着に便利です。

(71521000) ¥790

## タップドリル セット



品名コード	サイズ	価格
72901000	M2.6	¥930
72901001	M3.0	¥930
72901002	M3.5	¥930
72901003	M4.0	¥930

## スプリングワッシャー

■ 3.5(黒) 20個入 (79872035) ¥240

## タペット調整キット

O.S.4サイクルエンジンは、出荷前に適切なタペットのすきまに調整してありますので、ほとんど調整の必要はありません。エンジンの部品を交換したり、調子が悪い場合のみ、タペット調整キットで点検出来ます。



(72200060)  
¥650

■ 内容

シックスネスゲージ(0.04mm・0.1mm)  
1.5mm 六角レンチ  
5mm スパナ

\*FS-62V・95V・200S・200S-PにはM3ナット用  
5.5mmスパナが必要です。

## キャップスクリュー セット(各セット 10本入)

品名コード	サイズ	価格
79871010	M2.6x5	¥350
79871020	M2.6x7	¥350
79871025	M2.6x8	¥350
79871030	M2.6x10	¥350
79871040	M2.6x12	¥350
79871050	M2.6x15	¥350
79871055	M2.6x18	¥350

79871110	M3.0x8	¥350
79871120	M3.0x10	¥350
79871140	M3.0x12	¥350
79871145	M3.0x14	¥350
79871150	M3.0x15	¥350
79871160	M3.0x16	¥350
79871180	M3.0x18	¥350
79871200	M3.0x20	¥350
79871280	M3.0x28	¥350

79871060	M3.5x8	¥350
79871070	M3.5x10	¥350
79871080	M3.5x12	¥350
79871090	M3.5x15	¥350
79871098	M3.5x18	¥350
79871100	M3.5x20	¥350
79871105	M3.5x25	¥470

品名コード	サイズ	価格
79871412	M4.0x12	¥350
79871415	M4.0x15	¥470
79871420	M4.0x20	¥470
79871425	M4.0x25	¥470
79871430	M4.0x30	¥470
79871440	M4.0x40	¥470

79871515	M5.0x15	¥580
79871520	M5.0x20	¥580
79871525	M5.0x25	¥580
79871530	M5.0x30	¥580
79871535	M5.0x35	¥580
79871540	M5.0x40	¥580
79871545	M5.0x45	¥580
79871550	M5.0x50	¥580
79871555	M5.0x55	¥580
79871560	M5.0x60	¥660

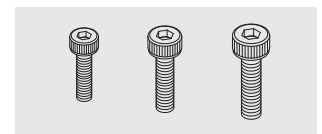

# エンジンの性能を100%引き出す。O.S.グロープラグシリーズ

-主に小型エンジン用-

## No.6 (旧称 A3) Hot 71605300 ¥530

- R/C 飛行機用 (ブレークイン)  
適合機種：25FXII、10-65LA、46AXII
- R/C カー用 (ブレークイン)  
入門者用 (ノードルセットが濃いめの走行)  
適合機種：12TG、15CV
- R/C ヘリコプター用 (ブレークイン) 32以下のエンジン  
適合機種：32SX-H



-主にヘリコプター・10-61クラスの飛行機・カー・ボートのスポーツ、競技用-

## No.7 No.8より濃いめの混合気に強い! Medium Hot 71607100 ¥540

- R/C 飛行機用 (一般的なエンジン)  
適合機種：LA、AX、FXシリーズ
- R/C カー用 (一般的なエンジン)  
適合機種：12TG、15/18CV、21VG、30VG
- R/C ヘリコプター用 (一般的なエンジン)  
適合機種：37SZ-H、50SX-H Hyper、55/91HZシリーズ、70/91SZ-H、91RZ-H、105HZシリーズ



-主に10-61クラスの飛行機・ヘリコプター・カー・ボートのスポーツ、競技用-

## No.8 Medium 71608001 ¥530

- R/C 飛行機用 (一般的なエンジン)  
適合機種：LA、AX、FXシリーズ
- R/C カー用 (一般的なエンジン)  
適合機種：12TG、15/18CV、21VG、30VG
- R/C ヘリコプター用 (一般的なエンジン)  
適合機種：37SZ-H、50SX-H Hyper、55/91HZシリーズ、70/91SZ-H、91RZ-H、105HZシリーズ



-主に61クラス~35ccまでの大型飛行機用高ニトロ燃料で使用されるヘリコプター、カーのスポーツ用、競技用-

## No.10 (旧称 A5) Cold 71605100 ¥580

- R/C 飛行機用 (大型エンジン・60クラス以上)  
適合機種：61/91/160FX、75/120AX、140RX、BGX-1
- R/C カー用 (ニトロ分の多い場合、焼け気味な時)  
適合機種：12TG、15/18CV、21VG、30VG
- R/C ヘリコプター用 (ニトロ分の多い場合、焼け気味な時)  
適合機種：37SZ-H、50SX-H Hyper、55/91HZシリーズ、70/91SZ-H、91RZ-H、105HZシリーズ



For 4-stroke engines

## Type F ¥690 71615009

- 4サイクル・ロータリーエンジン  
FS/FT/FF/IL/FRシリーズ



## Tシリーズプラグ

O.S.SPEEDエンジン・XR・XZ・TZシリーズエンジンには形状の異なるヘッドが搭載しているため、専用のTシリーズプラグが必要になります。

### P3 ■Tタイプヘッドエンジン用 71641300

- 21サイズ  
オフロードレーシングエンジンに最適
- 18TZ、21VZ-B V-Spec、21XZ-B、21XR-B、28XZ  
O.S.SPEED B2101/B2102/B2103、21XZ-Bシリーズ  
O.S.SPEED 21VZ-B V-Specシリーズ  
O.S.SPEED 21XZ-GT ¥670



### P4 ■Tタイプヘッドエンジン用 71641400

- 21サイズ  
オフロードレーシングエンジンに最適
- 18TZ、21VZ-B V-Spec、21XZ-B、21XR-B、28XZ  
O.S.SPEED B2101/B2102/B2103、21XZ-Bシリーズ  
O.S.SPEED 21VZ-B V-Specシリーズ  
O.S.SPEED 21XZ-GT ¥670



### P5 ■Tタイプヘッドエンジン用 71641500

- 21サイズ  
オフロードレーシングエンジンに最適
- 18TZ、21VZ-B V-Spec、21XZ-B、21XR-B、28XZ  
O.S.SPEED B2101/B2102/B2103、21XZ-Bシリーズ  
O.S.SPEED 21VZ-B V-Specシリーズ  
O.S.SPEED 21XZ-GT ¥690



### RP6 ■Tタイプヘッドエンジン用 71642060

- 12サイズ  
オンロードレーシングエンジンに最適
- 12XZ/12TZ/R21/21XZ-R Ver.II  
O.S.SPEED T1201/T1202/12XZ/12TZ シリーズ  
O.S.SPEED R2101/R2102/R2103/21XZ-R ¥690



### RP7 ■Tタイプヘッドエンジン用 71642070

- 12/21サイズ  
オンロードレーシングエンジンに最適
- 12XZ/12TZ/R21/21XZ-R Ver.II  
O.S.SPEED T1201/T1202/12XZ/12TZ シリーズ  
O.S.SPEED R2101/R2102/R2103/21XZ-R ¥720



### RP8 ■Tタイプヘッドエンジン用 71642080

- 21サイズ  
オンロードレーシングエンジンに最適
- R21/21XZ-R Ver.II  
O.S.SPEED 21XZ-R  
O.S.SPEED R2101/R2102/R2103 ¥740



ここ一番の“勝負プラグ!!”

## O.S.SPEED Tシリーズ グロープラグ



24Kメッキされたボディが特徴的なこのプラグは標準プラグより中低速域のレスポンスが向上する特性を持っています。ここ一番大事なレースでの“勝負プラグ”として是非お使いいただきたいアイテムです。

HOT

COLD

### P3 ■Tタイプヘッドエンジン用 71642720

- 21サイズ  
オフロードレーシングエンジンに最適
- 18TZ、21VZ-B V-Spec、21XZ-B、21XR-B、28XZ  
O.S.SPEED B2101/B2102/B2103、21XZ-Bシリーズ  
O.S.SPEED 21VZ-B V-Specシリーズ  
O.S.SPEED 21XZ-GT 1個 ¥780



### P4 ■Tタイプヘッドエンジン用 71642730

- 21サイズ  
オフロードレーシングエンジンに最適
- 18TZ、21VZ-B V-Spec、21XZ-B、21XR-B、28XZ  
O.S.SPEED B2101/B2102/B2103、21XZ-Bシリーズ  
O.S.SPEED 21VZ-B V-Specシリーズ  
O.S.SPEED 21XZ-GT 1個 ¥780



### RP6 ■Tタイプヘッドエンジン用 71642740

- 12サイズ  
オンロードレーシングエンジンに最適
- 12XZ/12TZ/R21/21XZ-R Ver.II  
O.S.SPEED T1201/T1202/T1203/12XZ/12TZ シリーズ  
O.S.SPEED R2101/R2102/R2103/21XZ-R 1個 ¥800



### RP7 ■Tタイプヘッドエンジン用 71642750

- 12/21サイズ  
オンロードレーシングエンジンに最適
- 12XZ/12TZ/R21/21XZ-R Ver.II  
O.S.SPEED T1201/T1202/T1203/12XZ/12TZ シリーズ  
O.S.SPEED R2101/R2102/R2103/21XZ-R 1個 ¥830



ノーマルプラグ専用タイプ

**R5**

¥580

71605200

高ニトロ燃料で使用される  
カー/ボート用レーシングエンジンに最適



グローガソリン用プラグ

イグナイター不要新世代ガソリンエンジンGGT15用グロープラグです。一般的な混合ガソリンで運転を可能にした、新開発グローガソリンエンジン専用G5プラグ。電圧/1.2V、電流/2.5Aで、既存のブースターがそのまま使用可能(※従来のグローエンジンには使用できません)

Gシリーズ

**G5**

¥950

71655001

GGT10/15



ガソリンエンジン用スパークプラグ

**CM-6 (Rcexl)**

71669010 ¥740

GT15・GT22・GT33  
GT55・GT60・GF40  
GT15HZ・GT15HZ600



**CM-6 (NGK)**

71669000 ¥1,050

GT15・GT22・GT33  
GT55・GT60・GF40  
GT15HZ・GT15HZ600



**1/4-32 (Rcexl)**

71669020 ¥1,100

GF30



**ロングリーチプラグ**

ロングリーチのエンジンに対応。O.S.エンジンを含むメディアムリーチのエンジンにご使用の際はプラグガasketを1枚追加して入れてください。

**LC3**

71653000

■カー用 ロングリーチタイプエンジン

12~21サイズ

オフロードレーシングエンジンに最適

21TM-T/R

12TGシリーズ

(プラグガasketを1枚追加してご使用ください) ¥560



**LC4**

71653400

■カー用 ロングリーチタイプエンジン

12~21サイズ

オフロードレーシングエンジンに最適

21TM-T/R

12TGシリーズ

(プラグガasketを1枚追加してご使用ください) ¥580



プラグガasket 5枚 71690020 ¥240

ナイトロックス  
**NITRO-X**

感じて欲しいのは信頼性という見えないスペック。模型用スタンダード燃料、ナイトロックス R/C グローフェューエル。



www.nitro-x.jp

ナイトロックスグロー燃料

O.S.エンジンに最高の  
パフォーマンスを供給する。



用途	品名コード	製品名	容量	価格
飛行機 / ヘリコプター両用	79731400	STANDARD 15-18	4L	¥3,800
	79731600	STANDARD 15-18	16L	¥14,000
	79731410	POWER 20-18	4L	¥4,500
	79731610	POWER 20-18	16L	¥17,000
ヘリコプター専用	79731420	HIGH POWER 25-18	4L	¥5,200
	79731290	SKY MASTER 20 (青)	2L	¥2,200
入門者向け 飛行機・ヘリ両用	79731490	SKY MASTER 20 (青)	4L	¥3,800
	79731440	HELI SPECIAL 15 (青)	4L	¥3,800
オンロードカー専用	79731640	HELI SPECIAL 15 (青)	16L	¥14,000
	79732200	ON ROAD 16	2L	¥2,000
オンロードカー用	79732400	ON ROAD 16	4L	¥3,900
	79732210	ON ROAD 20	2L	¥2,200
	79732410	ON ROAD 20	4L	¥4,100
	79732220	ON ROAD 25	2L	¥2,400
	79732420	ON ROAD 25	4L	¥4,600
	79732230	OFF ROAD 30	2L	¥2,800
オフロードカー用	79732430	OFF ROAD 30	4L	¥5,200
	79732240	Field Master 20	2L	¥2,200
オンロード / オフロードカー両用	79732440	Field Master 20	4L	¥4,100

## チューンドサイレンサー TUNED SILENCER

<p><b>T-2060SC WN</b> 72106130 ¥10,000</p>  <p>1/8オフロードバギー・トラギー / 1/8オンロードGT</p>	<p><b>T-2090SC</b> 72106190 ¥10,000</p>  <p>1/8オフロードバギー・トラギー</p>	<p><b>T-2100SC</b> 72107710 ¥10,000</p>  <p>1/8オフロードバギー・トラギー</p>
<p><b>T-2080SC</b> 72106851 ¥10,200</p>  <p>1/8オンロードレーシング</p>	<p><b>T-1070SC L52</b> 72107610 ¥7,400</p>  <p>1/10オンロードツーリング</p>	<p><b>T-1080SC L52</b> 72150010 ¥7,400</p>  <p>1/10オンロードツーリング</p>

## エキゾーストマニホールド EXHAUST MANIFOLD

<p><b>MB01-70 (M2003SC)</b></p>  <p>1/8オフロードバギー・トラギー 72106880 ¥3,970</p>	<p><b>MB01-75 (M2000SC)</b></p>  <p>1/8オフロードバギー・トラギー 72106440 ¥3,970</p>	<p><b>MB01-80 (M2002SC)</b></p>  <p>1/8オフロードバギー・トラギー 72106480 ¥3,970</p>	<p><b>MB01-85 (M2004SC)</b></p>  <p>1/8オフロードバギー・トラギー 72106910 ¥3,970</p>	<p><b>MB01-90 (M2005SC)</b></p>  <p>1/8オフロードバギー・トラギー 72106920 ¥3,970</p>
<p><b>MR01 (M2001SC)</b></p>  <p>1/8オンロードレーシング 72106870 ¥3,970</p>	<p><b>MR02 NEW</b></p>  <p>1/8オンロードレーシング 72106490 ¥3,970</p>	<p><b>MT01 (M1006SC)</b></p>  <p>1/10オンロードツーリング 72107620 ¥3,970</p>	<p><b>MT02 (M1007SC)</b></p>  <p>1/10オンロードツーリング 72150020 ¥3,970</p>	<p><b>MT03 NEW</b></p>  <p>1/10オンロードツーリング 72106550 ¥3,970</p>

## コンプリートセット COMPLETE SET

<p><b>T-2060SC WN コンプリートセット</b> T-2060SC WN &amp; MB01-75 (M2000SC)</p>  <p>1/8オフロードバギー・トラギー 72106135 ¥12,900</p>	<p><b>T-2090SC コンプリートセット</b> T-2090SC &amp; MB01-75 (M2000SC)</p>  <p>1/8オフロードバギー・トラギー 72106192 ¥12,900</p>	<p><b>T-2100SC コンプリートセット</b> T-2100SC &amp; MB01-85 (M2004SC)</p>  <p>1/8オフロードバギー・トラギー 72107700 ¥12,900</p>
<p><b>T-2080SC コンプリートセット</b> T-2080SC &amp; MR01 (M2001SC)</p>  <p>1/8オンロードレーシング 72106850 ¥13,400</p>	<p><b>T-1070SC L52 コンプリートセット</b> T-1070SC L52 &amp; MT01 (M1006SC)</p>  <p>1/10オンロードツーリング 72107600 ¥10,980</p>	<p><b>T-1080SC L52 コンプリートセット</b> T-1080SC L52 &amp; MT01 (M1006SC)</p>  <p>1/10オンロードツーリング 72150000 ¥10,980</p>

搭載可否の詳細は車体メーカーまでお問い合わせください。

**マニホールド スプリング (2本入) EXHAUST HEADER PIPE SPRING(2pcs.)**

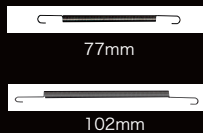

品名コード	適合マニホールド	価格
72106172	MT01(M1006SC)・MT02(M1007SC)・MT03	¥470
72101272	MB01-70(M2003SC)・MB01-75(M2000SC)・MB01-80(M2002SC)・MB01-85(M2004SC)・MB01-90(M2005SC)・MR01(M2001SC)・MR02	¥470

**ジョイント スプリング (3本入) SILENCER JOINT SPRING(3pcs.)**



■ 適合サイレンサー SCシリーズ ¥580 (72106042)

**スーパー ジョイントチューブ SUPER JOINT TUBE**

■ 適合サイレンサー T-2060、T-2070 (72106300) ¥700

**エキゾースト シールリング EXHAUST SEAL RING**

品名コード	2個入 価格	品名コード	10個入 価格	適合エンジン
21427200	¥580	21427210	¥1,740	12TZ・12TG・12XZ・O.S. SPEEDシリーズ
22826140	¥580	22826145	¥1,740	19-28XZ・21XR-B・21VG・30VG・21VZ-B・21XZ-B・21XZ-R・O.S. SPEEDシリーズ

**プレッシャーチャンバー セット PRESSURE CHAMBER SET**



サイレンサーからのプレッシャーを安定させ、幅広い回転域で安定した燃料供給を可能にします。アルミ削り出しブラックアルマイトフィニッシュで、O.S. SPEEDロゴ入り。樹脂製ホルダーも付属し、確実な取り付けが可能です。(71550000) ¥1,390

**インダクション サイレンサー INDUCTION SILENCER**



品名コード	品名	価格
72414000	インダクションサイレンサー	¥2,780
72414100	インダクションサイレンサー フィルター(3個入)	¥1,110
■ 別売り		
72414200	フィルターオイル(20ml)	¥530

**スーパー エアクリーナー 一式 SUPER AIR CLEANER ASSEMBLY**

エンジンの最大ポテンシャルを長時間に渡って保ち発揮させるために開発された湿式タイプのエアクリーナーです。特殊フィルター専用オイルで細かな砂、ほこりをシャットアウト、しかも本体との接合部のシール性も充分です。取替用スポンジフィルターエレメントもオイル含浸済です。

種類	品名コード	品名	適合エンジン	価格
102	72403200	スーパーエアクリーナー102 一式 (エレメント3個付)	CVシリーズ	¥930
	72403210	102エアクリーナー本体		¥680
	72403120	101・102スポンジフィルターエレメント(6個入)		¥530
102S	72403202	スーパーエアクリーナー102S 一式 (エレメント3個付)	CV、FS-40S-C FS-26S-C Ver.Ⅱ	¥930
	72403212	102Sエアクリーナー本体		¥680
	72403120	101・102スポンジフィルターエレメント(6個入)		¥530
202	72412000	スーパーエアクリーナー202 一式 (エレメント2個付)	12TZ、12TG、12XZ 21オンロードカー用エンジン	¥1,160
	72412100	202エアクリーナー本体		¥880
	72412200	202スポンジフィルターエレメント(4個入)		¥580
203	72413000	スーパーエアクリーナー203 一式 (エレメント2個付)	21~28XZ、21XR-B、30VG 21オフロードバギー用エンジン	¥2,430
	72413200	203スポンジフィルターエレメント(4個入)		¥760
	72415000	スーパーエアクリーナー204 一式 (エレメント2個付)		¥1,280
204	72415200	204スポンジフィルターエレメント(4個入)	¥760	
	79871020	キャップスクリュー M2.6x7(10本入)	¥350	
	72415020	“O”リング(P-18 1個)	¥200	
	72415010	“O”リング(P-16 1個)	¥200	

**キャブレター用 レデューサー (アルミ製) CARB REDUCER**



品名コード	サイズ	価格	品名コード	サイズ	価格
71533255	Ø5.5	¥930	71533865	Ø6.5Ⅱ	¥930
71533455	Ø5.5Ⅱ	¥930	71533270	Ø7	¥930
71533260	Ø6	¥930	71533280	Ø8	¥930
71533261	Ø6Ⅱ	¥930	71533085	Ø8.5	¥930
71533265	Ø6.5	¥930	71533290	Ø9	¥930

**O.S.SPEED オフロードクラッチシステム O.S.SPEED OFF-ROAD 4-SHOE CLUTCH SYSTEM**



このクラッチシステムは1/8オフロードカー用に開発された4ピースクラッチで、コースレイアウトや路面状況に応じて細かな調整が可能です。従来の3ピースクラッチと比べクラッチミートがスムーズで、燃費面においてもアドバンテージを発揮します。(71814001) ¥8,000

**O.S. SPEED シリコンチューブ O.S.SPEED SILICONE TUBE**

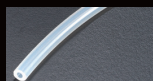

内径 2.5mm 長さ 1,000mm (72506100) ¥700

**フライホイール コレット FLYWHEEL COLETTE**



フライホイール コレット (2個入) (71801110) ¥470

**クラッチ ベアリング (1050ZZ) CLUTCH BEARING**



4個入 (71550001) ¥1,040  
10個入 (71550002) ¥2,080



**<オプション>**

O.S.SPEED クラッチシューS(B) PL (黄 4個入) (71814330) ¥2,800

O.S.SPEED クラッチシューH(B) PL (黒 4個入) (71814340) ¥2,800



## ダストキャップ セット DUST CAP SET

エンジンを保管する際、排気口、キャブレターに装着し内部への埃などの侵入を防ぎます。



品名コード	品名	価格
22884254	12-30エンジン用 φ3x2 φ16x2 φ18x1	¥350
73300305	φ3 ダストキャップ 5個入	¥350
73300712	φ7 ダストキャップ 3個入	¥350
73300812	φ8 ダストキャップ 3個入	¥350
73301012	φ10 ダストキャップ 3個入	¥350
73301212	φ12 ダストキャップ 3個入	¥410
73301612	φ16 ダストキャップ 3個入	¥410
73301812	φ18 ダストキャップ 3個入	¥410

## キャブレター リペアキット21 CARBURETOR REPAIR KIT 21

キャブレターに使用されている“O”リングの交換を、容易にするツールです。



品名コード	品名	価格
71490000	キャブレターリペアキット21	¥2,310
71491000	キャブレターリペアパーツ21 (“O”リング、ダストカバー、シールワッシャ)	¥930

## O.S. SPEED メンテナンスオイル O.S. SPEED MAINTENANCE OIL



アフターランのメンテナンスはエンジンの性能を最適な状態に保つために必要な作業です。O.S. SPEED メンテナンスオイルは内部に発生する錆から重要なパーツを守ります。

- 適合エンジン グローエンジン全般
- 容量 30ml.

(71430010) ¥750



## TOOLに求められる快適性能を追求。

カー用グローエンジンの搭載やメンテナンスに必要なサイズのレンチをラインナップしました。精度の高いビットはもちろん、グリップには滑り止めローレット加工を施し、またレンチの転がりを防止する平面加工も加えました。グリップエンドには一目でサイズが分かるリング加工済み。

### O.S. SPEED プラスドライバー

O.S. SPEED  
PHILLIPS  
SCREWDRIVER

71417100  
¥1,740

No.1

71417200  
¥1,740

No.2

### O.S. SPEED スプリングフック

O.S. SPEED  
SPRING REMOVER

71415500  
¥1,510

### O.S. SPEED ボディリーマー

O.S. SPEED  
BODY REAMER

71415400  
¥4,050

キャップ付き

### O.S. SPEED HEXレンチドライバー

O.S. SPEED  
HEX WRENCH DRIVER

1.5

71410150  
¥1,620

交換  
ビット  
71414015  
¥680

2.0

71410200  
¥1,620

交換  
ビット  
71414020  
¥680

2.5

71410250  
¥1,620

交換  
ビット  
71414025  
¥680

3.0

71410300  
¥1,620

交換  
ビット  
71414030  
¥680

### O.S. SPEED HEXボールレンチドライバー

O.S. SPEED  
HEX BALL WRENCH DRIVER

2.0

71411200  
¥1,740

交換  
ビット  
71414120  
¥760

2.5

71411250  
¥1,740

交換  
ビット  
71414125  
¥760

### O.S. SPEED マイナスドライバー

O.S. SPEED  
FLAT HEAD  
SCREWDRIVER

3.0

71412300  
¥1,700

交換  
ビット  
71414230  
¥680

### O.S. SPEED ナットドライバー

O.S. SPEED  
NUT DRIVER

5.5

71413550  
¥2,160

交換  
ビット  
71414355  
¥1,280

6.0

71413600  
¥2,160

交換  
ビット  
71414360  
¥1,280

7.0

71413700  
¥2,250

交換  
ビット  
71414370  
¥1,280

### O.S. SPEED プラグレンチ

O.S. SPEED  
PLUG WRENCH

71520100  
¥1,740

しっかりとプラグを着脱ができる、プラグレンチは、ブラックボディにO.S. SPEEDのロゴが入ります。レンチの先端は、プラグの脱落防止加工済み。

### O.S. SPEED ピストンピンリテイナー プライヤ

PISTON PIN RETAINER PLIERS

ピストンピンリテイナーを交換する際に使用します。クリップ部分がピストンピンを掴みやすいよう湾曲していますので簡単に交換することが出来ます。

(71492000) ¥3,500

## 駆動系メンテナンスツール MAINTENANCE TOOL FOR OUTPUT SHAFT

### O.S. SPEED クラッチレンチ & アジャスター

O.S. SPEED CLUTCH WRENCH & ADJUSTER



71415300 ¥2,160

パイロットシャフトに確実にフライホイールを取り付けるためには、クラッチレンチが欠かせない存在。可動式のハンドルで、しっかりとクラッチを固定することが可能です。またアジャスターは、センタックスタイプのクラッチを細かく調整できます。

### O.S. SPEED フライホイールプラー

O.S. SPEED FLYWHEEL PULLER



71415100 ¥2,660

R/Cカー用エンジンに必要なフライホイールの着脱も、このフライホイールプラーがあれば、エンジンにダメージを与えずに作業可能。12クラスから30クラスまで、O.S. がラインナップする全てのR/Cカー用エンジンに対応しています。

### O.S. SPEED フライホイールキー

O.S. SPEED FLYWHEEL KEY



71415200 ¥1,740

フライホイールの着脱、ならびに調整に便利なフライホイールキー。中心部には0.4mm~0.9mmまで測定可能な(※)クリアランスゲージを備えます。12~30クラス用シャフトに使用するほとんどのフライホイールに使用可。(※一部、使用できない車種もあります。ご注意ください)

## 2ストローク用

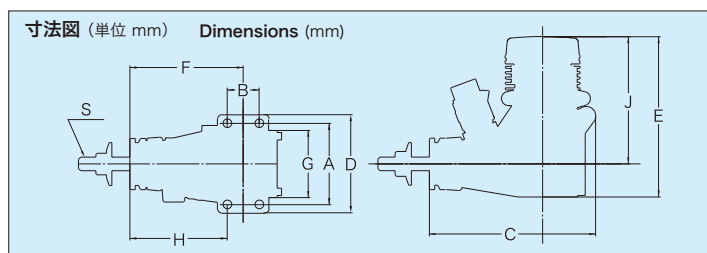

### 2ストロークカー用エンジン (2-STROKE ENGINES FOR CAR MODEL)

品名 Items	A	B	C	D	E	F	G	H	J	S
O.S. SPEED T1203	31.4	11	52.4	39	81.5	34.9	26	29.4	68	UNF1/4-28
O.S. SPEED R2103	37	21	65.6	45	91.2	44	31.6	33.5	75.6	UNF1/4-28
O.S. SPEED B2103 Type S	37	21	65.6	45	83.8	44	31.6	33.5	68.1	UNF1/4-28
O.S. SPEED B2103 Type R	37	21	65.6	45	96.9	44	31.6	33.5	81.2	UNF1/4-28
O.S. SPEED R21GT	37	21	65.6	45	102.1	44	31.6	33.5	86.5	UNF1/4-28
MAX-12TG Ver.Ⅱ	31.4	11	52.4	39	86.8	34.9	25.4	29.4	73.3	UNF1/4-28
MAX-R21	37	21	65.6	45	91.2	44	31.6	33.5	75.6	UNF1/4-28
MAX-21XR-B Ver.Ⅱ	37	21	65.6	45	102.2	44	31.6	33.5	86.6	UNF1/4-28
MAX-21XZ-B Ver.Ⅱ	37	21	65.6	45	102.1	44	31.6	33.5	86.5	UNF1/4-28

### 2ストロークヘリコプター用エンジン (2-STROKE ENGINES FOR HELICOPTER MODEL)

品名 Items	A	B	C	D	E	F	G	H	J	S
MAX-32SX-H RING	38	15	75	45	76	53	30.3	45.5	60.6	UNF1/4-28
MAX-37SZ-H RING	38	15	75	45	76.5	53	30.6	45.5	61	UNF1/4-28
MAX-50SX-H RING Hyper	44	17.5	85.8	52	92.5	61	36	52.3	74	UNF1/4-28
MAX-55HZ Hyper	44	17.5	76.6	52	90.9	51.6	36	42.85	72.6	UNF1/4-28
MAX-55HZ-R	44	17.5	76.6	52	90.9	51.6	36	42.85	72.6	UNF1/4-28
MAX-105HZ	52	25	85.5	61	100.7	55.4	43	42.9	79.2	UNF5/16-24
MAX-105HZ-R	52	25	85.5	61	100.7	55.4	43	42.9	79.2	UNF5/16-24
MAX-105HZ-R Super6	52	25	87.5	61	100.7	57.4	43	44.9	79.2	UNF1/4-28

### 2ストローク飛行機用エンジン (2-STROKE ENGINES FOR FIXED-WING AIRCRAFT)

品名 Items	A	B	C	D	E	F	G	H	J	S
MAX-11AX	31.4	11.0	58.5	39	60.4	40.9	24.2	35.4	48.4	M5
MAX-11CZ-A	31.4	11.0	58.5	40	60.4	40.9	24.7	35.4	48.1	M5
MAX-15LA	33	14.4	63.7	40	61	39.5	24.8	30.8	48.5	M5
MAX-15LA-S	33	14.4	63.7	40	61	39.5	24.8	30.8	48.5	M5
MAX-25LAⅡ	36	14	66.6	44	74.5	46.5	29	39	60	UNF1/4-28
MAX-25FXⅡ	38	15	75.6	46	75.5	53	30	45.5	60	UNF1/4-28
MAX-35AX	38	15	75.5	45	77.4	53	30.6	45.5	61.5	UNF1/4-28
MAX-46AXⅡ	44	17.5	84.5	51	85.1	60.4	35	52	67.4	UNF1/4-28
MAX-55AX	44	17.5	85.3	51	90.5	60.4	36	52	72	UNF1/4-28
MAX-65AX	52	25	93.3	60	99.5	66.6	40	54.1	78.5	UNF5/16-24
MAX-75AX	52	25	94.5	61	103.4	66.6	42.6	54.1	81.4	UNF5/16-24
MAX-95AX RING	52	25	94.5	61	103.4	66.6	42.6	54.1	81.3	UNF5/16-24
MAX-120AX RING	58	25	100.2	67	109.1	70	46.5	57.5	85.5	UNF5/16-24

## 4ストローク用

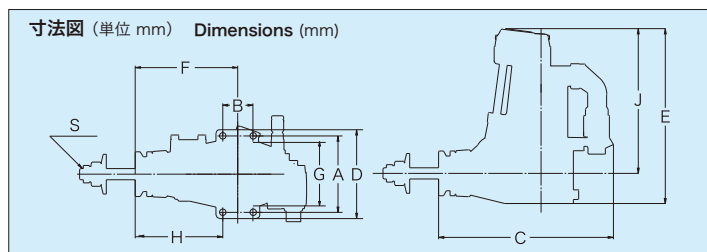

### 4ストローク飛行機用エンジン (4-STROKE ENGINES FOR FIXED-WING AIRCRAFT)

品名 Items	A	B	C	D	E	F	G	H	J	S
FSα-56Ⅱ	44	17.5	102.3	51	101.7	59	34	49.3	84	UNF1/4-28
FS-62V	44	17.5	102.8	51	105.1	60	34.1	51.3	87.5	UNF1/4-28
FSα-72Ⅱ	45	20	103.6	54	108	59.5	36	49.5	90	UNF1/4-28
FS-95V	52	25	115.7	61	119	66.5	42.6	54	97.5	UNF5/16-24
FS-120SⅡ	58	25	134.5	67	139.5	77	47	64.5	116	UNF5/16-24
FSα-155-P	58	25	127.6	67	138.6	77	47	64.5	114	UNF5/16-24

# エンジンサイズ&寸法図

## 多気筒 & ボート用エンジン寸法図

### 4ストローク飛行機用 多気筒エンジン (4-STROKE MULTI-CYLINDER ENGINES)

品名 Items	A	B	C	D	E	F	G	H	J	S
FT-160 (Gemini-160)	68	56.5	23.5	196	120	50.5	63.5	54	—	M5
FF-320 (Pegasus)	68	56.5	23.5	196	181.5	112.5	125.5	76	62	UNF1/4-28
FR7-420 (Sirius7)	122	—	—	230	158.5	—	—	—	—	UNF1/4-28

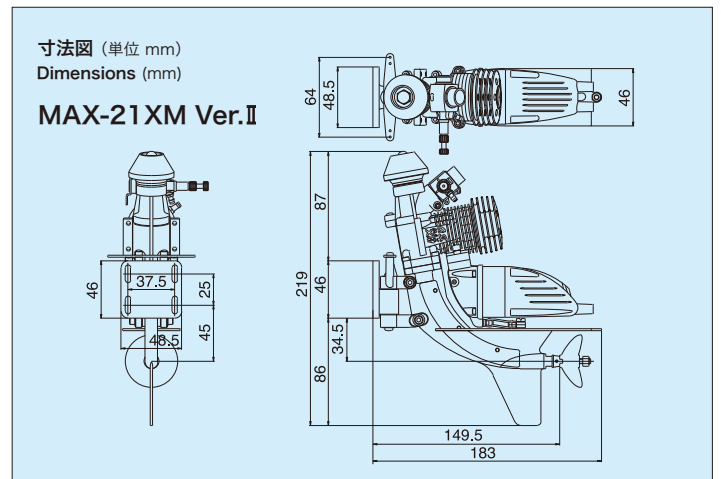
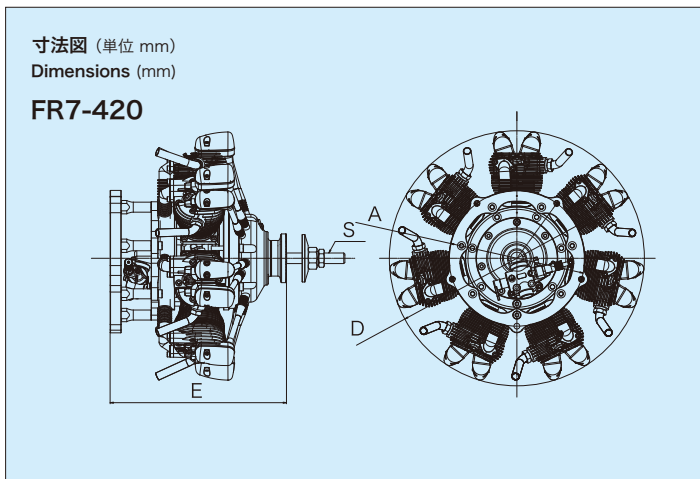
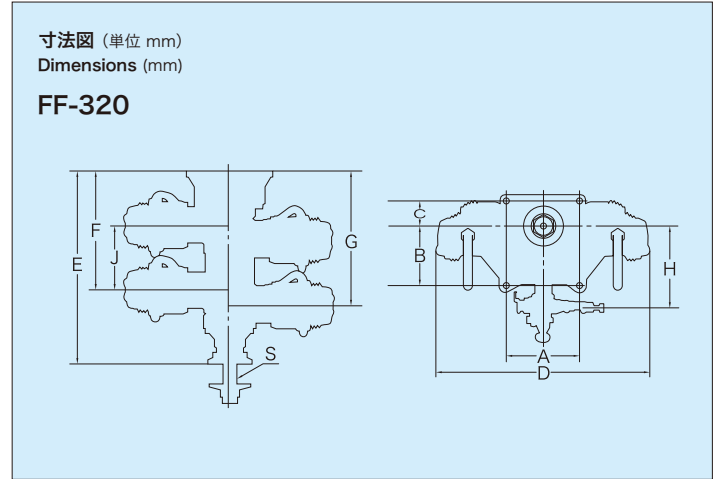
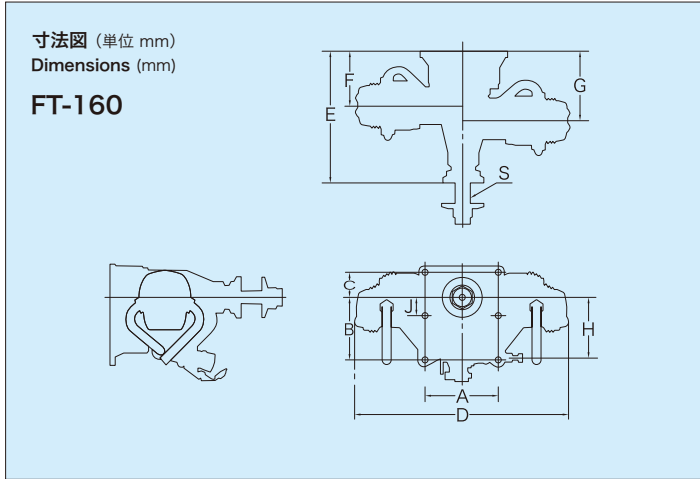

## GFシリーズ寸法図

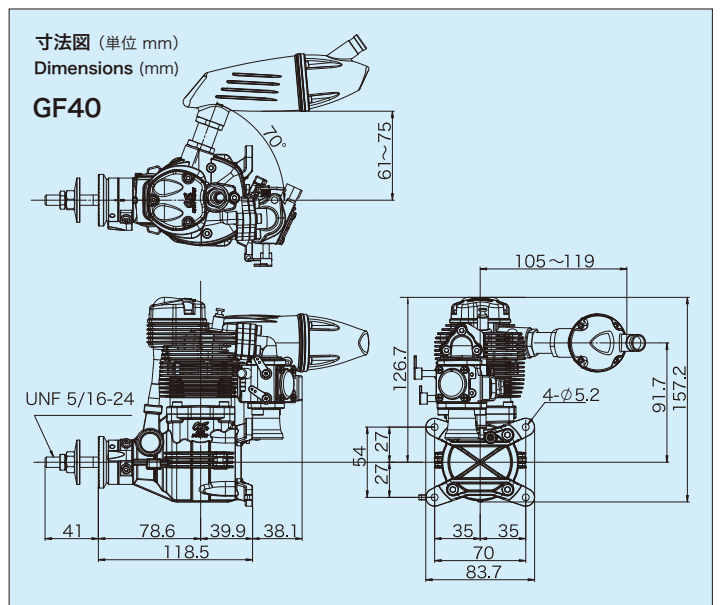
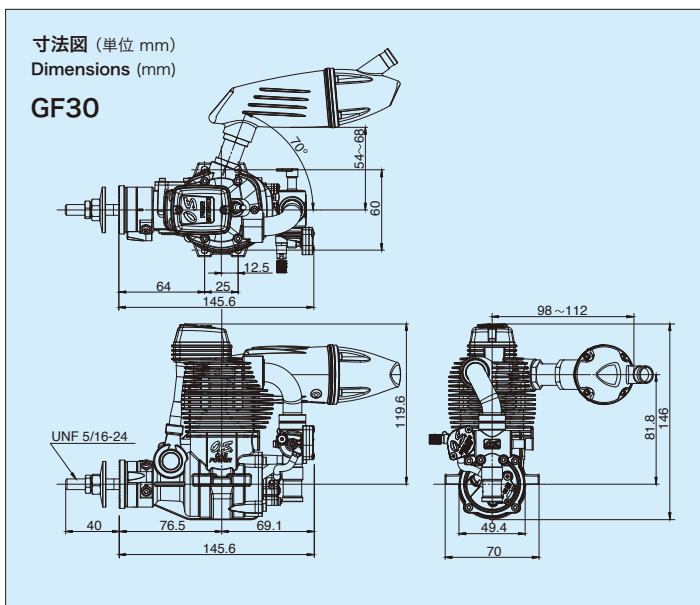

# GT/GGTシリーズ エンジン寸法図

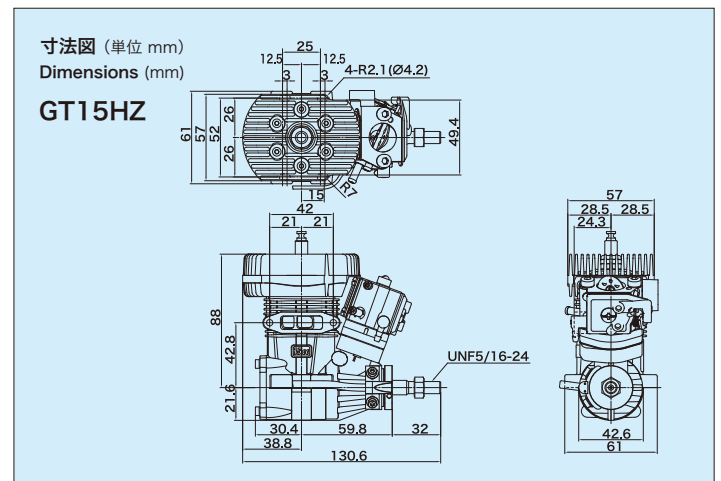
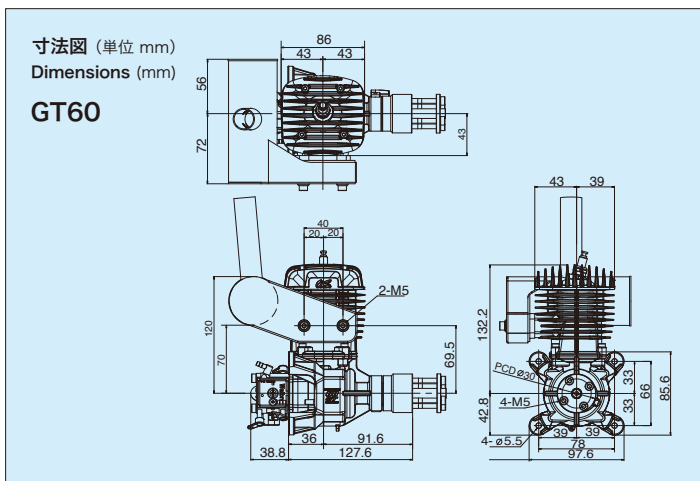
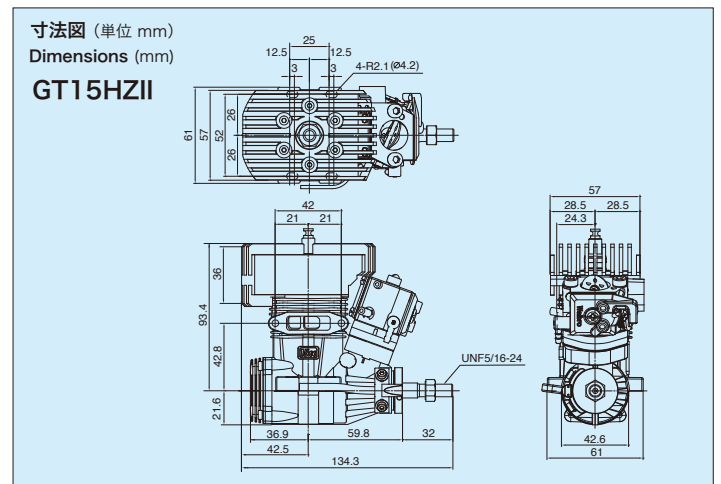
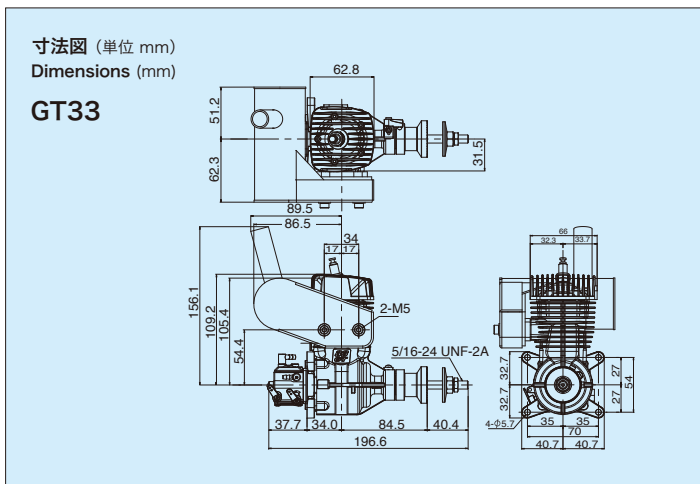
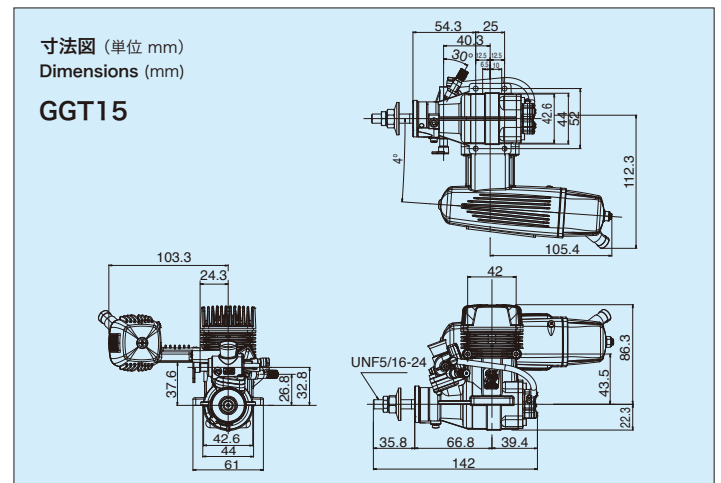
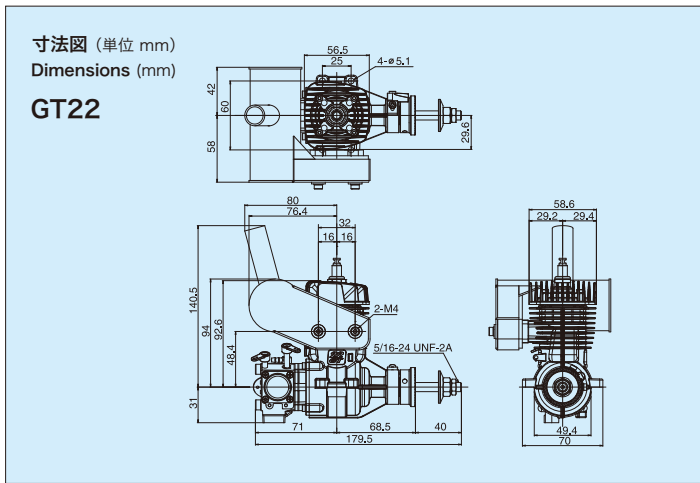
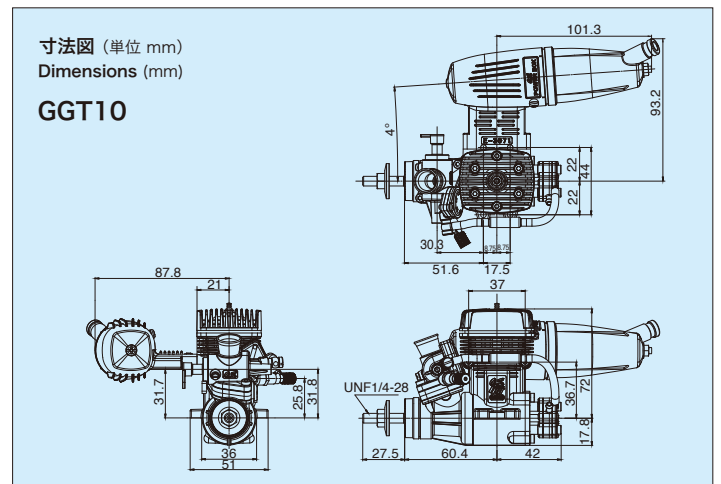
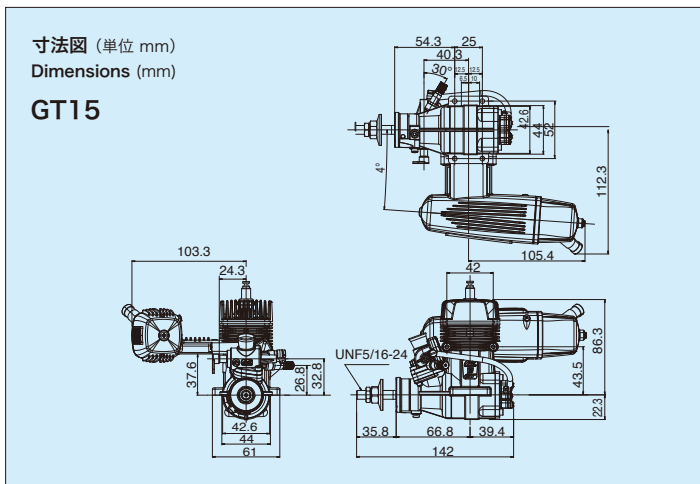

# プロペラデータ表 / 適合サイレンサー

## 2ストローク飛行機用エンジン

品名	プロペラサイズ	サイレンサー	サイレンサー重量(g)
MAX-11AX	ブレードイン : 8x4 トレーナー・スポーツ : 7x4, 7x5	871A	38.5
MAX-11CZ-A	ブレードイン : 8x4 トレーナー・スポーツ : 7x4, 7x5	871	37.0
MAX-15LA	ブレードイン : 8x4 トレーナー・スポーツ : 7x5-6, 8x4-5	871	37.0
MAX-15LA-S	ブレードイン : 8x4 スタント・スポーツ : 8x4-6	871	37.0
MAX-25LA II	ブレードイン : 9x5 トレーナー・スポーツ : 9x5-6	E-2030	62.0
MAX-25FX II	スポーツ・スタント : 9x5-6, 9.5x5, 10x5	892	62.0
MAX-35AX	スポーツ : 10x6-7, 11x6, 12x6	E-3080	83.0
MAX-46AX II	スポーツ : 10.5x6, 11x6-8, 12x6-7	E-3071	108.0
MAX-55AX	スポーツ : 12x7-8, 13x6-7	E-3071	108.0
MAX-65AX w/E-4050	スポーツ : 12x6, 13x6-7, 14x6	E-4050	128.0
MAX-65AX w/E-4010A	スポーツ : 12x6, 13x6-7, 14x6	E-4010A	156
MAX-75AX	スポーツ : 13x8-10, 14x6-8	E-4040	178.0
MAX-95AX RING	スポーツ : 14x8, 15x6-8, 16x6-8	E-4040	178.0
MAX-120AX RING	スポーツ : 15x10-12, 16x8-10	E-5020	176.0

## 4ストローク飛行機用エンジン

品名	プロペラサイズ	サイレンサー	サイレンサー重量(g)
FS $\alpha$ -56 II	スポーツ・スタント : 12x6-8, 13x6 スケール : 12x6-8, 13x6-7	F-4040	42.0
FS-62V	スポーツ・スタント : 12x6-7, 13x6-7 スケール : 14x6	F-4050	44.0
FS $\alpha$ -72 II	スポーツ・スタント・スケール : 12x7-8, 13x6-8, 14x6-7	F-5030	54.0
FS-95V	スポーツ・スタント : 13x7-9, 14x6-8 スケール : 15x6-8	F-5050	58.0
FS-120S III	スポーツ・スタント : 13x11-13, 14x10-11 スケール : 15x8, 16x6-8, 18x5-6	F-5020	92.2
FS $\alpha$ -155-P	スポーツ・スタント : 16x8-12, 17x8-12	F-6020	95.0

## 4ストローク飛行機用 マルチシリンダーエンジン

品名	プロペラサイズ
FT-160 (Gemini-160)	スポーツ・スケール : 16x8, 18x6-8, 20x6
FF-320 (Pegasus)	スポーツ・スケール : 18x10-12, 20x8-10, 22x8
FR7-420 (Sirius7)	スポーツ・スケール : 22x10-12, 23x8-12, 24x8-12, 26x8

## 2ストローク飛行機用 グローガソリンエンジン GGTシリーズ

品名	プロペラサイズ	サイレンサー	サイレンサー重量(g)
GGT10	スポーツ・アクロ・スケール : 12x7-9, 13x6-8	E-3071	108.0
GGT15	スポーツ・アクロ・スケール : 13x8-11, 14x8-10, 15x8	E-4040	178.0

## 2ストローク飛行機用 ガソリンエンジン GTシリーズ

品名	プロペラサイズ	サイレンサー	サイレンサー重量(g)
GT15	スポーツ・アクロ・スケール : 13x8-11, 14x8-10, 15x8	E-4040	178.0
GT22	ブレードイン : 15x10 スポーツ・スタント : 16x8, 16x10, 17x6, 17x8	E-5040	132.6
GT33	ブレードイン : 18x8 スポーツ・スタント : 18x10, 18x12, 19x10, 20x8, 20x10	E-5030	187.5
GT60	ブレードイン : 22x8 スポーツ・スタント : 22x10, 23x8, 23x10, 24x8, 24x10	E-6020	178.0
GT120T	ブレードイン : 26x12, 27x10 スポーツ・スタント : 26x11-13, 27x9-12, 28x8-10		

## 4ストローク飛行機用 ガソリンエンジン GFシリーズ

品名	プロペラサイズ	サイレンサー	サイレンサー重量(g)
GF30	ブレードイン : 17x8 スポーツ・アクロ・スケール : 16x10-12, 17x8-10, 18x6W-8	F-6040	113.0
GF40	ブレードイン : 18x8 スポーツ・アクロ・スケール : 18x8-12, 19x8-10, 20x8-10	F-6040	113.0

## モーターサイズ表 Dimensions Chart

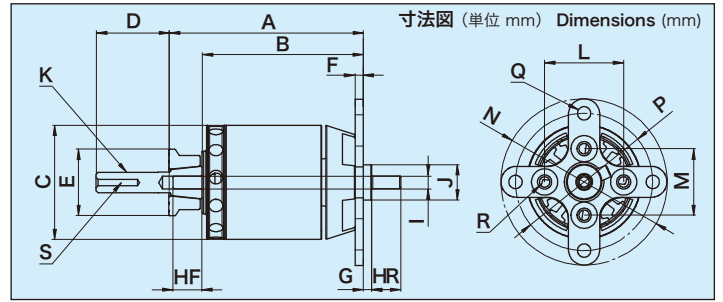

### 飛行機用モーター

機種 Model	A	B	C	D	E	F	G	HF	HR	I	J	K	L	M	N	P	Q	R	S
* OMA-2810-1250	37.5	29.5	ø28.0	17.5	ø16.0	2.0	2.0	7.0	7.0	ø3	ø8.5	M5x0.8	19.0	16.0	ø40.0	ø33.0	ø3.1	M3x0.5	—
* OMA-2815-1100	42.5	34.5	ø28.0	17.5	ø16.0	2.0	2.0	7.0	7.0	ø3	ø8.5	M5x0.8	19.0	16.0	ø40.0	ø33.0	ø3.1	M3x0.5	—
* OMA-2820-950	46.5	38.5	ø28.0	17.5	ø16.0	2.0	2.0	7.0	7.0	ø3	ø8.5	M5x0.8	19.0	16.0	ø40.0	ø33.0	ø3.1	M3x0.5	—
OMA-3805-1200	45.5	30.5	ø37.0	25.0	ø20.0	3.0	1.0	11.7	11.7	ø4	ø9.5	M6x0.75	25.0	25.0	ø50.0	ø43.0	ø3.1	M3x0.5	M3x0.5
* OMA-3810-1050	50.5	35.5	ø37.0	25.0	ø20.0	3.0	1.0	11.7	—	ø4	ø8.5	M6x0.75	25.0	25.0	ø50.0	ø43.0	ø3.1	M3x0.5	M3x0.5
OMA-3815-1000-W	55.5	40.5	ø37.0	25.0	ø20.0	3.0	1.0	11.7	11.7	ø5	ø9.5	M6x0.75	25.0	25.0	ø50.0	ø43.0	ø3.1	M3x0.5	M3x0.5
OMA-3820-1200-W	61.0	46.5	ø37.5	25.0	ø22.0	3.0	1.0	11.5	11.5	ø5	ø9.5	M6x0.75	25.0	25.0	ø50.0	ø43.0	ø3.1	M3x0.5	M3x0.5
* OMA-3820-960	61.0	46.5	ø37.5	25.0	ø22.0	3.0	1.0	11.5	—	ø5	ø9.5	M6x0.75	25.0	25.0	ø50.0	ø43.0	ø3.1	M3x0.5	M3x0.5
OMA-3825-750-W	65.5	51.0	ø37.5	25.0	ø22.0	3.0	1.0	11.5	11.5	ø5	ø9.5	M6x0.75	25.0	25.0	ø50.0	ø43.0	ø3.1	M3x0.5	M3x0.5
OMA-5010-810	63.0	46.5	ø50.0	34.0	ø27.0	4.0	1.0	11.7	—	ø6	ø9.0	M8x1.0	30.0	30.0	ø68.0	ø58.0	ø4.1	M4x0.7	M3x0.5
OMA-5015-650	68.0	51.5	ø50.0	34.0	ø27.0	4.0	1.0	11.5	—	ø6	ø9.0	M8x1.0	30.0	30.0	ø68.0	ø58.0	ø4.1	M4x0.7	M3x0.5
OMA-5020-490	72.5	56.0	ø50.0	34.0	ø27.0	4.0	1.0	11.5	—	ø6	ø9.0	M8x1.0	30.0	30.0	ø68.0	ø58.0	ø4.1	M4x0.7	M3x0.5
OMA-5025-375	78.0	61.5	ø50.0	34.0	ø27.0	4.0	1.0	11.5	—	ø6	ø9.0	M8x1.0	30.0	30.0	ø68.0	ø58.0	ø4.1	M4x0.7	M3x0.5

\*生産は終了しました。在庫限りの販売になります。

### モータースペック表

項目	単位	OMA-2810-1250	OMA-2815-1100	OMA-2820-950	OMA-3805-1200	OMA-3810-1050	OMA-3815-1000-W	OMA-3820-1200-W	OMA-3820-960	OMA-3825-750-W	OMA-5010-810	OMA-5015-650	OMA-5020-490	OMA-5025-375
極数		14	14	14	14	14	14	14	14	14	14	14	14	14
重量	g	51	66	80	76	102	134	160	160	195	234	295	350	405
リード線長さ	mm	40	40	40	50	50	50	90	90	90	110	110	110	125
リード線太さ		17AWG	17AWG	17AWG	17AWG	17AWG	17AWG	17AWG	17AWG	15AWG	ø0.38x16	ø0.38x20	ø0.38x20	ø0.38x20
コネクタ凸	mm	3.5	3.5	3.5	3.5	3.5	3.5	3.5	3.5	3.5	4.0	4.0	4.0	4.0
定格電圧	V	11.1	11.1	11.1	11.1	11.1	11.1	11.1	11.1	14.8	14.8	14.8	22.2	25.9
定格電流(3分)	A	14	18	22	20	30	35	40	40	40	45	50	50	50
最大電流(5秒)	A	20	25	30	30	50	60	75	70	75	80	85	90	90
無負荷電流	A	0.6/10V	0.7/10V	0.9/10V	1.1/10V	1.1/10V	1.1/10V	1.9/10V	1.7/10V	1.5/10V	1.8/10V	1.5/10V	1.5/10V	2.0/10V
相間抵抗	mΩ	94.0	69.0	72.0	65.1	51.3	36.5	21.4	26.7	31.0	24.5	20.0	23.0	27.5
相間インダクタンス	μH	30.0	23.0	24.0	52.7	31.6	23.8	11.5	15.3	21.0	27.4	25.0	33.0	43.0
最大効率	%	75以上	80以上	80以上	80以上	85以上	85以上	85以上	80以上	85以上	85以上	85以上	85以上	85以上
KV値	rpm/V	1250	1100	950	1200	1050	1000	1200	960	750	810	650	490	375
巻き数	T	22	16	14	34	22	16	10	12	12	20	16	16	16

●重量(コネクタ&リード込)

### 700-800クラス電動ヘリコプター専用 3D/F3C対応ブラシレスモーター

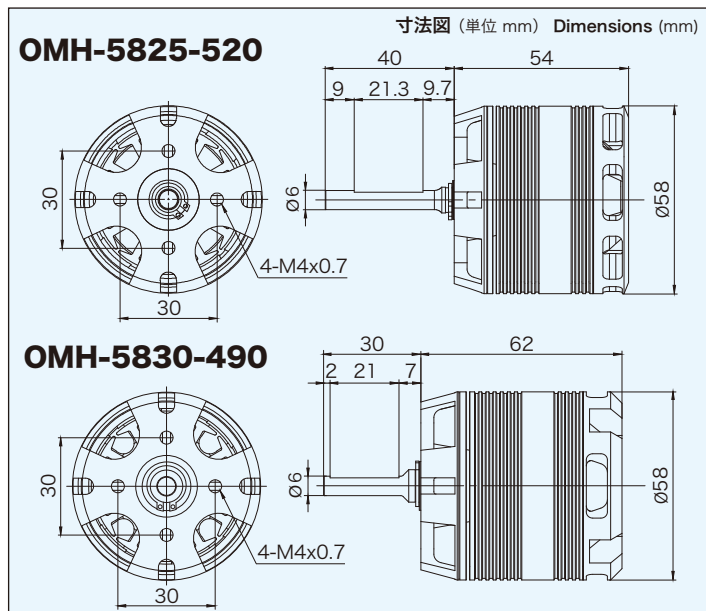

### モーターサイズ表/スペック表

項目	単位	OMH-5825-520	OMH-5830-490
外径	mm	ø58	ø58
本体長さ	mm	54	62
極数		10	10
シャフト直径	mm	ø6	ø6
シャフト長さ	mm	40	30
重量	g	525	600
リード線長さ	mm	110	100
リード線太さ		ø0.38x14	ø0.38x14
コネクタ凸	mm	付属なし	付属なし
定格電圧	V	44.4	44.4
定格電流(3分)	A	100	100
最大電流(5秒)	A	150	150
無負荷電流	A	2/10V	3.1/10V
相間抵抗	mΩ	15	14
相間インダクタンス	μH	26	25
最大効率	%	85以上	90以上
KV値	rpm/V	520	490
巻き数	T	12	12

# F3A競技用モーターリダクション/ダイレクトモーター

OMR-4043-165

**F3A**  
BRUSHLESS MOTOR FOR F3A COMPETITION

寸法図 (単位 mm) Dimensions (mm)

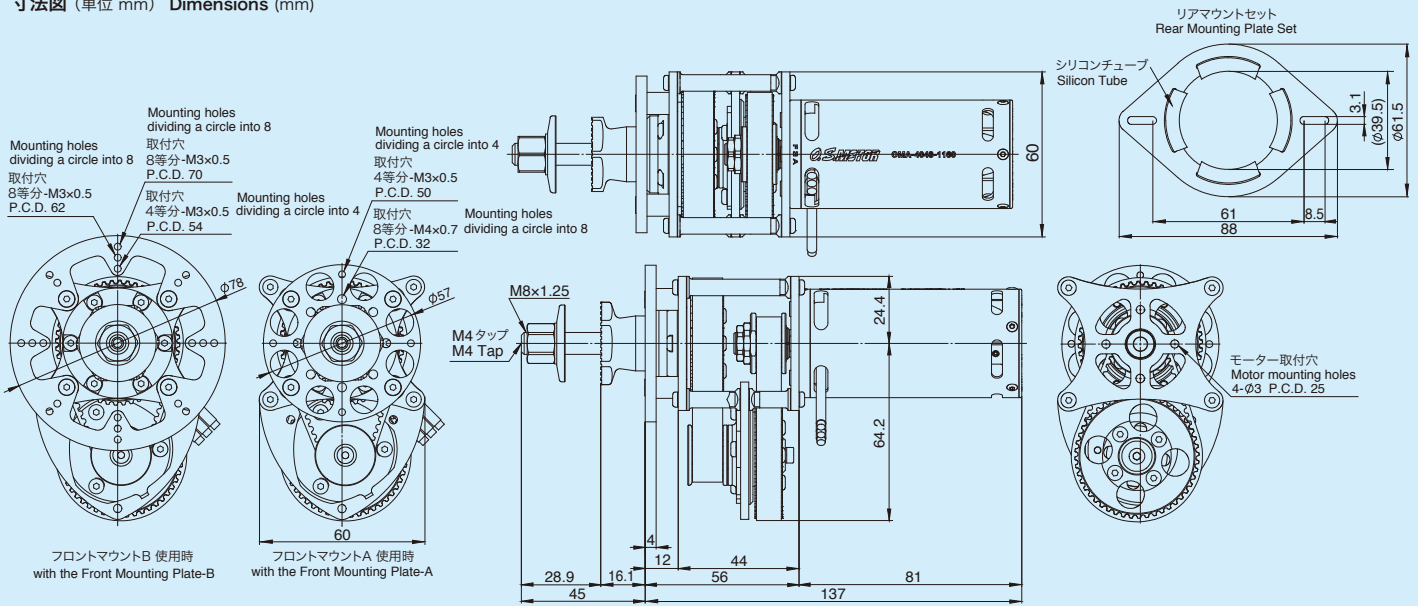

OMA-4043-1160

寸法図 (単位 mm) Dimensions (mm)

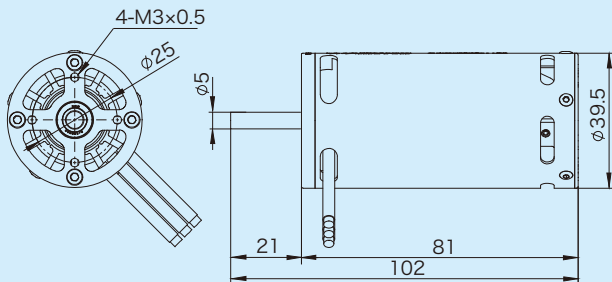

モーターリダクション&モーターサイズ表/スペック表

項目	単位	OMR-4043-165	OMA-4043-1160
外径	mm	W60xH89 ※1	φ39.5
本体長さ	mm	137 ※2	81.0
極数		4	4
シャフト直径	mm	φ8	φ5
シャフト長さ	mm	45 ※3	21
重量	g	630	390
リード線長さ	mm	110	110
リード線太さ		φ0.38x15	φ0.38x15
コネクタ凸	mm	付属無し	付属無し
定格電圧	V	37	37
定格電流	A	80	80
最大電流 (5秒)	A	125	125
無負荷電流	A	1.9	1.9
相間抵抗	mΩ	13.2	13.2
相間インダクタンス	μH	18.9	18.9
最大効率	%	—	92以上
KV値	rpm/V	165	1160
巻き数	T	3	3

※1 フロントマウントを除く ※2 マウント面〜モーター後端 ※3 マウント面〜シャフト先端

OMA-6030-220

寸法図 (単位 mm) Dimensions (mm)

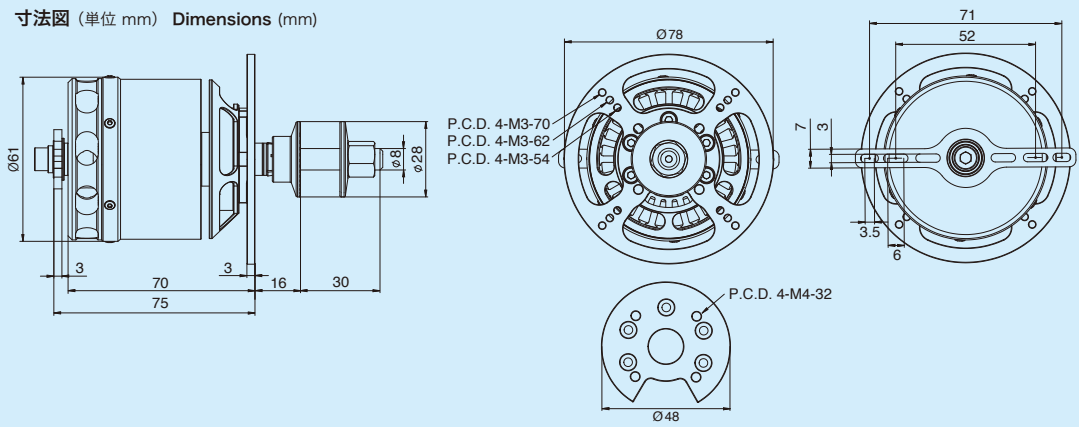

モーター仕様表

項目	単位	
極数		28
重量	g	675
リード線長さ	mm	110
リード線太さ		φ0.38x9
コネクタ凸	mm	付属無し
定格電圧	V	37
定格電流 (3分)	A	70
最大電流 (5秒)	A	90
無負荷電流	A	1.1/10V
相間抵抗	mΩ	28
相間インダクタンス	μH	27
最大効率	%	85以上
KV値	rpm/V	220
巻き数	T	4

\*重量(リード込)

# O.S. 製品 価格表

O.S.SPEED カー用チューニングエンジン		
品名	品名コード	価格
O.S. SPEED T1203	1BS00	¥38,600
O.S. SPEED T1203 Combo Set T-1070SC L52 コンプリートセット付	1BS01	¥45,600
O.S. SPEED R2103	1AY00	¥53,500
O.S. SPEED R2103 Combo Set T-2080SC コンプリートセット付	1AY01	¥62,000
O.S. SPEED R21GT	1CC00	¥41,800
O.S. SPEED R21GT Combo Set T-2060SC WN & MB01-70(M2003SC)	1CC01	¥50,500
O.S. SPEED R21 EURO Spec. Combo Set T-2080SC & MR01(M2001SC)	1C401	¥62,000
O.S. SPEED B2103 Type S	1BN00	¥41,800
O.S. SPEED B2103 Type S Combo Set T-2100SC コンプリートセット付	1BN01	¥50,500
O.S. SPEED B2103 Type R	1BP00	¥41,800
O.S. SPEED B2103 Type R Combo Set T-2100SC コンプリートセット付	1BP01	¥50,500
O.S. SPEED 21XZ-B TY110%	1217D	¥42,800
O.S. SPEED 21XZ-B TY110% Combo Set T-2090SC & MB01-90(M2005SC)	1217E	¥51,500
O.S. SPEED B21 TY2	1A209	¥42,800
O.S. SPEED B21 TY2 Combo Set T-2090SC & MB01-90(M2005SC)	1A20A	¥51,500
O.S. SPEED B21 Adam Drake Edition	1A20C	¥43,300
O.S. SPEED B21 Adam Drake Edition Combo Set T-2090SC & MB01-85(M2004SC)	1A20B	¥52,000
カー用2ストロークエンジン		
MAX-12TG Ver.Ⅲ	1AK00	¥20,300
MAX-12TG Ver.Ⅲ T Combo Set T-1080SC L52 & MT02(M1007SC)	1AK05	¥31,000
MAX-R21	1B900	¥33,000
MAX-21XR-B Ver.Ⅱ	1AW00	¥24,800
MAX-21XR-B Ver.Ⅱ BUGGY Combo Set T-2090SC コンプリートセット付	1AW01	¥35,800
MAX-21XR-B Ver.Ⅱ GT Combo Set T-2060SC WN & MB01-70(M2003SC)	1AW02	¥35,800
MAX-21XZ-B Ver.Ⅱ	12183	¥35,200
ボート用2ストロークエンジン		
MAX-21XM Ver.Ⅱ	13941	¥51,400
ヘリコプター用2ストロークエンジン		
MAX-32SX-H RING	12956	¥22,000
MAX-37SZ-H RING	14000	¥22,500
MAX-50SX-H RING Hyper	15550	¥27,000
MAX-55HZ Hyper	15630	¥29,800
MAX-55HZ-R	15650	¥34,000
MAX-105HZ	18700	¥42,400
MAX-105HZ-R	18750	¥49,800

ヘリコプター用2ストローク ガソリンエンジン		
品名	品名コード	価格
GT15HZⅡ サイレンサー無	38156	¥42,000
GT15HZⅡ パワーブーストパイプ付	38157	¥51,500
GT15HZ サイレンサー無	38150	¥38,000
GT15HZ E-4051サイレンサー付	38154	¥41,500
GT15HZ パワーブーストパイプ付	38153	¥47,500
飛行機用2ストロークエンジン		
MAX-11AX	1AD02	¥46,000
MAX-11CZ-A	1BR00	¥17,500
MAX-15LA	11532	¥11,300
MAX-15LA-S	11536	¥11,100
MAX-25LAⅡ	12354	¥17,800
MAX-25FXⅡ	12662	¥19,000
MAX-35AX	13100	¥19,500
MAX-46AXⅡ	15490	¥20,200
MAX-55AX	15612	¥23,000
MAX-65AX w/E-4010A	16521	¥28,800
MAX-65AX w/E-4050	16520	¥29,700
MAX-75AX	17400	¥31,400
MAX-95AX RING	19120	¥36,000
MAX-120AX RING	19210	¥39,900
飛行機用4ストロークエンジン		
FSα-56Ⅱ	34330	¥39,000
FS-62V	30600	¥37,900
FSα-72Ⅱ	34721	¥41,700
FS-95V	30900	¥43,600
FS-120SⅢ	35540	¥61,700
FSα-155-P	35430	¥63,200
飛行機用4ストローク マルチシリンダーエンジン		
FT-160 (Gemini-160)	36108	¥139,300
FF-320 (Pegasus)	36410	¥256,600
FR7-420 (Sirius7)	37010	¥421,500
飛行機用2ストローク/4ストロークガソリンエンジン		
GGTシリーズ(グローガソリンエンジン)		
GGT15	3A200	¥38,200
GTシリーズ(2ストローク)		
GT15	38160	¥39,300
GT22	38200	¥40,500
GT33	38300	¥44,900
GT60 サイレンサー無	38608	¥66,000
GT60 サイレンサー付	38600	¥71,500
GT120T	3AB00	¥146,000
GFシリーズ(4ストローク)		
GF30	3A000	¥71,100
GF40	39400	¥74,800

●表示価格は税抜きです。



飛行機用ブラシレスモーター		
品名	品名コード	価格
<b>3805～3815シリーズ</b>		
OMA-3805-1200	51010905	¥5,800
* OMA-3810-1050	51010910	¥6,000
OMA-3815-1000-W	51015010	¥8,900
<b>3820, 3825シリーズ</b>		
OMA-3820-1200-W	51011210	¥9,100
* OMA-3820-960	51011100	¥9,100
OMA-3825-750-W	51012110	¥9,500
<b>50シリーズ</b>		
OMA-5010-810	51012910	¥13,100
OMA-5015-650	51020160	¥13,900
OMA-5020-490	51013010	¥14,900
OMA-5025-375	51014010	¥15,700

F3A競技専用モーターリダクション/ダイレクトモーター		
<b>モーターリダクション</b>		
OMR-4043-165	51031000	¥82,000
OMA-4043-1160 ブラシレスモーター	51020140	¥38,000
RU-03 F3A用リダクションユニット	51030000	¥55,000
<b>モーターリダクション</b>		
OMR-4043-172Ⅱ	51020260	¥82,000
OMA-4043-1160 ブラシレスモーター	51020140	¥38,000
RU-02 F3A用リダクションユニット	51020270	¥55,000
<b>ダイレクトモーター</b>		
OMA-6030-220	51021000	¥68,000

ヘリコプター用ブラシレスモーター		
<b>800クラス電動ヘリコプター専用</b>		
OMH-5825-520 3D対応	51020210	¥48,800
OMH-5830-490 F3C対応	51020180	¥49,800
OMH-5830-490用ロングシャフト50mm ALIGN/GOBLIN等対応	74004141	¥3,850

ブラシレスモーターコントローラー(ESC)		
<b>OCA-2シリーズ</b>		
OCA-280 プログラムカード付 80A	52020081	¥12,600
OCA-260 プログラムカード付 60A	52020061	¥9,900
OCA-240 プログラムカード付 40A	52020041	¥7,600
OCA-230 プログラムカード付 30A	52020031	¥6,500
<b>OCA-1シリーズ</b>		
OCA-1100HV アンチスパーク内蔵 100A	52012100	¥23,600
OCA-170HV アンチスパーク内蔵 70A	52012070	¥18,500
OCA-150 ヘリ用ガバナ機能搭載 50A	52010050	¥11,200
<b>OCA-1シリーズESC専用プログラマー</b>		
OCP-1	52610001	¥3,800

O.S. 純正パーツ&アクセサリ		
品名	品名コード	価格
<b>&lt;ラジアルマウントセット&gt;</b>		
15LA用	71909310	¥1,160
11CZ-A・15CV-A・10LA用	71909410	¥1,160
FS-30S用	71908300	¥1,280
25LAⅡ・25LA用	71908100	¥1,280
25・35AX・25FXⅡ・25FX・32SX用	71908410	¥1,280
40・46LA用	71906200	¥1,850
FS-40S用	71906000	¥1,850
FS-52S・FSα-56・FS-62V用	71913000	¥1,970
40・46FX・50SX・46AXⅡ・55AX用	71913100	¥1,850
65LA・61・91FX・65・75AX・95AX用	71905200	¥2,200
FL-70・FS-70U・FSα-72用	71905010	¥2,200
FS-70SⅡ・FSα-81・FSα-81-P用	71905030	¥2,200
FS-91SⅡ・91SⅡ-P・FSα-110・110-P・FS-95V用	71901200	¥2,310
FS-120SⅢ・120S-E・120AX・120AX-BE・FS-200S・FSα-155-P用	71904200	¥3,010
160FX・160FX-FI用	71920000	¥3,470
IL-300用	71910100	¥15,180
<b>&lt;鬼目ナット M3&gt; (6個入)</b>		
	79870031	¥300
<b>&lt;爪付ナット M4&gt; (10個入)</b>		
	79870040	¥300
<b>&lt;爪付ナット M5&gt; (10個入)</b>		
	79870050	¥300
<b>&lt;ノルトロックワッシャ&gt;</b>		
M3(10組入)	55500002	¥810
M4(10組入)	55500003	¥810
M5(10組入)	55500004	¥810
M6(10組入)	55500005	¥810
<b>&lt;スピナー用ロックナットセット&gt; (M4) (M5)</b>		
1/4"-M4(FS-52S・FL-70・FSα-56・72・FS-62V用)	45810200	¥1,160
5/16"-M4(FS-70SⅡ・91SⅡ・120S SERIES・200S・75AX・FS-95V・120AX・91FX・FSα-81・81-P・110・110-P・155-P・GT33用)	45910200	¥1,390
1/4"-M5(FS-52S・FL-70・FSα-56・72・FS-62V用)	45810300	¥1,160
5/16"-M5(FS-70SⅡ・91SⅡ・120S SERIES・200S・FS-95V・FSα-81・81-P・110・110-P・155-P・GT22・GT33用)	45910300	¥1,390
5/16"-M5(L) (FT-120Ⅱ・160・FF-320用)	46110200	¥1,970
3/8"-M5(S) (BGX-1・160FX・108FSR・FR7-420用)	29310110	¥1,390
3/8"-M5(L) (FT-240・300・FR5-300用)	46210300	¥1,970
<b>&lt;M5 スタンドオフエンジンマウント&gt;</b>		
(GT33/55/60, GF40用)		
M5スタンドオフマウント 1/4"(6.4mm)	74003510	¥1,510
M5スタンドオフマウント 1/2"(12.7mm)	74003520	¥1,620
M5スタンドオフマウント 3/4"(19.1mm)	74003530	¥1,740
M5スタンドオフマウント 1"(25.4mm)	74003540	¥1,970
M5スタンドオフマウント 1-1/4"(31.8mm)	74003550	¥2,200
M5スタンドオフマウント 1-1/2"(38.1mm)	74003560	¥2,310
M5スタンドオフマウント 1-3/4"(44.5mm)	74003570	¥2,430
M5スタンドオフマウント 2"(50.8mm)	74003580	¥2,550
<b>&lt;スピナーナット&gt;</b>		
M5(10FP・15LA・10LA用)	20824005	¥300
1/4"-28 (25LAⅡ・25FXⅡ・RE・25・35AX用)	23024008	¥410
1/4"-28(L) (20～50・RE・46AXⅡ・55AX用)	23024009	¥470
5/16"-24 (60FP・61FX・65LA・65AX用)	45024000	¥650
<b>&lt;サイレンサー エクステンションアダプター&gt;</b>		
761・871サイレンサー用	21125108	¥700
762・892・E-3080サイレンサー用	22625103	¥700
873・E-3010・3020・3070・3071サイレンサー用	25425600	¥880
E-2030・842サイレンサー用	22325100	¥520
E-3030・843・762Sサイレンサー用	23325100	¥520
E-4010・4020・4040・4050・4051サイレンサー用	26625340	¥880
E-4010・4020・4040・4050・4051サイレンサー用(ロング)	26625500	¥1,160
E-5020サイレンサー用	29122600	¥1,390
<b>&lt;EX エキゾーストマニホールド&gt;</b>		
FS-120S-E・FS-120SⅢ・FSα-155-P 内装型	72109200	¥1,850
FS-120S-E・FS-120SⅢ・FSα-155-P 外装型	72109300	¥1,850
FS-70SⅡ・91SⅡ・FS-95V・FL-70・FSα-72・81 内装型	72109500	¥1,850
FS-70SⅡ・91SⅡ・FS-95V・FL-70・FSα-72・81 外装型	72109600	¥1,850

\*生産は終了しました。在庫限りの販売になります。

●表示価格は税抜きです。

品名	品名コード	価格
<b>&lt;フレキシブルエキゾーストパイプ&gt;</b>		
1010A(120mm)(FS-40・52S・FSα-56・FS-62V用)	72108300	¥2,200
1111A(120mm)(FS-70S・91S・FL-70・FSα-72・81・FS-95V用)	72108100	¥2,080
1111B(240mm)(FS-70S・91S・FL-70・FSα-72・81・FS-95V用)	72108110	¥2,780
1111C(170mm)(FS-70S・91S・FL-70・FSα-72・81・FS-95V用)	72108120	¥2,430
*1114A(120mm)(FT-300用)	72108200	¥2,080
1114B(240mm)(FT-300用)	72108210	¥2,780
1114C(170mm)(FS-120SIII・FSα-155-P用)	72108230	¥2,310
1414A(120mm)(FS-120SIII・FSα-155-P用)	72108510	¥2,200
1414B(240mm)(FS-120S-SP・120S-E用)	72108520	¥2,890
A (120mm)(FS-120S-SP・120S-E用)	72108201	¥2,200
B (240mm)	72108211	¥2,890
<b>&lt;インカウルマニホールド&gt;</b>		
M10サイド60D(FSα-56・FS-40S・52S・FS-62V用)	72109660	¥2,200
M10倒立80D(FSα-56・FS-40S・52S・FS-62V用)	72109670	¥1,970
M11サイド60D(FSα-72・81・81-P・FS-70S・91SII・FS-95V用)	72109680	¥2,200
M11倒立80D(FSα-72・81・81-P・FS-70S・91SII・FS-95V用)	72109690	¥1,970
M12サイド60D(FSα-110・110-P用)	72109700	¥2,200
M12倒立90D(FSα-110・110-P用)	72109710	¥1,970
M14サイド60D(FS-120S-E・SIII・FSα-155-P用)	72109720	¥2,550
M14倒立80D(FS-120S-E・SIII・FSα-155-P用)	72109730	¥2,310
M16サイド60D(FS-200シリーズ用)	72109750	¥2,550
M16倒立80D(FS-200シリーズ用)	72109760	¥2,310
<b>&lt;マニホールロックナット&gt;</b>		
FS-30S用(9mm 2個)	43069200	¥200
FS-40S・52S・FSα-56・FS-62V用(10mm)	45626010	¥200
FL-70・FS-70SII・91S・FSα-72・81・81-P・FS-95V用(11mm)	45626030	¥200
FS-120S-E・FSα-110・110-P用(12mm)	45526400	¥200
FS-120SIII・FSα-155-P用(14mm)	45526032	¥200
FS-200S(16mm)	44525210	¥200
<b>&lt;ノーマルサイレンサー&gt;</b>		
NS 55H	72149100	¥9,800
<b>&lt;パワーブーストパイプ(PBP)&gt;</b>		
PBP 55III(50SX-H RING Hyper・55HZ Hyper・HZ-R用)	72149000	¥12,600
PBP GT15HZ(GT15HZ用)	72148000	¥16,640
PBP105(105HZ・HZ-R・91HZシリーズ用)	72146000	¥18,950
PBP 90(91HZシリーズ用)	72145000	¥18,020
<b>&lt;エキゾーストガスカートセット&gt;</b>		
55HZ Hyper・50SX-H RING Hyper用(3枚入)	72144040	¥700
91HZ・105HZ用・GT15HZ・GT15HZ600(2枚入)	72145020	¥200
<b>&lt;GT55 ガソリンエンジン専用サイレンサー&gt;</b>		
Type-2(E-6011)	74003010	¥11,900
<b>&lt;集合排気管&gt;</b>		
FR7-420 星形7気筒用 後方取付型	47169000	¥23,100
IL-300 直列4気筒用	46569000	¥27,720
<b>&lt;コンバージョンキット&gt;</b>		
GT15HZ600 コンバージョンキット T-REX600N	72520000	¥30,030
55HZ-R コンバージョンキット	72512100	¥17,100
<b>&lt;スーパーフィルター&gt;</b>		
スーパーフィルター S(ガソリン対応・燃料缶用)	72403051	¥470
スーパーフィルター L(ガソリン対応・燃料缶用)	72403050	¥580
<b>&lt;バブレスウエイト&gt;</b>		
バブレスウエイト(燃料タンク用)	71531000	¥990
バブレスウエイト S(ガソリン対応・燃料タンク用)	71531010	¥700
<b>&lt;ガソリン用燃料フィルター S&gt;</b>		
(GT15・GGT15・GF30用)	78300000	¥690
<b>&lt;ガソリン用燃料チューブ&gt;(ガソリン対応)</b>		
内径2mm×外径4mm 長さ500mm	28382100	¥810
内径3mm×外径5mm 長さ500mm	28382200	¥1,040
<b>&lt;リモートニードル&gt;</b>		
9B・40Aキャブレター用	28282000	¥2,430
*20G・21Dキャブレター用	23882900	¥2,080

品名	品名コード	価格
<b>&lt;ニードル延長ワイヤーセット&gt;</b>		
10LA~BGX-1用	72200080	¥270
<b>&lt;単気筒用ブースターケーブルセット&gt;</b>		
プラグコードセット	72200200	¥990
プラグコード	72200170	¥700
プラグターミナル	72200171	¥350
アースコードφ5	72200190	¥350
	72200180	¥410
<b>&lt;フライホイール&gt;</b>		
*No.1D(15CV-M・MX用)	71801040	¥880
No.1E(18CV-RM・RMX用)	71801050	¥1,390
No.2K(21VZ-M・21XZ-M用)	71802200	¥3,010
No.2J(21XM用)	71802100	¥1,740
No.4C(46VX-M用)	71804020	¥2,080
*No.7(61・81VR-M用)	71805400	¥2,430
<b>&lt;クランクシャフトクランプ&gt;</b>		
37(37SZ-H用)	71530600	¥810
3246(32・50SX-H・55HZ用)	71530400	¥1,160
91/105/GT15(91HZ・105HZ・GT15HZシリーズ用)	71530530	¥1,160
<b>&lt;キャブレター用サーモインシュレーター&gt;</b>		
20K・21E・21C・21J	23781110	¥810
11L・11K・11H・11H(B)・12F	21982900	¥810
61E・E-R・E-P2・60K	27984900	¥880
<b>&lt;モータードライブワッシャ抜き DP1&gt;</b>		
OMA-5025-375・5020-490・5010-810・3825-750-W 3820-1200-W・3820-960用	71510010	¥2,890
<b>&lt;ロングブラグレンチ&gt;</b>		
	71521000	¥790
<b>&lt;タップドリルセット&gt;</b>		
タップドリルセット M2.6	72901000	¥930
タップドリルセット M3.0	72901001	¥930
タップドリルセット M3.5	72901002	¥930
タップドリルセット M4.0	72901003	¥930
<b>&lt;スプリングワッシャ&gt;</b>		
3.5(黒) 20個入	79872035	¥240
<b>&lt;タペット調整キット&gt;</b>		
	72200060	¥650
<b>&lt;キャップスクリュー セット&gt;(各10本入)</b>		
M2.6x5	79871010	¥350
M2.6x7	79871020	¥350
M2.6x8	79871025	¥350
M2.6x10	79871030	¥350
M2.6x12	79871040	¥350
M2.6x15	79871050	¥350
M2.6x18	79871055	¥350
M3.0x8	79871110	¥350
M3.0x10	79871120	¥350
M3.0x12	79871140	¥350
M3.0x14	79871145	¥350
M3.0x15	79871150	¥350
M3.0x16	79871160	¥350
M3.0x18	79871180	¥350
M3.0x20	79871200	¥350
M3.0x28	79871280	¥350
M3.5x8	79871060	¥350
M3.5x10	79871070	¥350
M3.5x12	79871080	¥350
M3.5x15	79871090	¥350
M3.5x18	79871098	¥350
M3.5x20	79871100	¥350
M3.5x25	79871105	¥470

\*生産は終了しました。在庫限りの販売になります。

●表示価格は税抜きです。

品名	品名コード	価格
<b>&lt;キャップスクリュー セット&gt; (各10本入)</b>		
M4.0x12	79871412	¥350
M4.0x15	79871415	¥470
M4.0x20	79871420	¥470
M4.0x25	79871425	¥470
M4.0x30	79871430	¥470
M4.0x40	79871440	¥470
M5.0x15	79871515	¥580
M5.0x20	79871520	¥580
M5.0x25	79871525	¥580
M5.0x30	79871530	¥580
M5.0x35	79871535	¥580
M5.0x40	79871540	¥580
M5.0x45	79871545	¥580
M5.0x50	79871550	¥580
M5.0x55	79871555	¥580
M5.0x60	79871560	¥660
<b>&lt;グロージョイント用プラグ&gt;</b>		
No.6 (旧称 A3)	71605300	¥530
No.7	71607100	¥540
No.8	71608001	¥530
No.10 (旧称 A5)	71605100	¥580
R5 (カー・ポート レーシングエンジン用)	71605200	¥580
TypeF (4ストローク・ロータリーエンジン用)	71615009	¥690
P3 (21サイズ オフロードレーシングエンジン用)	71641300	¥670
P4 (21サイズ オフロードレーシングエンジン用)	71641400	¥670
P5 (21サイズ オフロードレーシングエンジン用)	71641500	¥690
RP6 (12サイズ オンロードレーシングエンジン用)	71642060	¥690
RP7 (12サイズ オンロードレーシングエンジン用)	71642070	¥720
RP8 (12サイズ オンロードレーシングエンジン用)	71642080	¥740
LC3 (12~21サイズ オフロードエンジン用)	71653000	¥560
LC4 (12~21サイズ オフロードエンジン用)	71653400	¥580
<b>&lt;プラグガスカート&gt;</b>		
5枚入	71690020	¥240
<b>&lt;グロージョイントエンジン用プラグ&gt;</b>		
G5 (GGT10・GGT15用)	71655001	¥950
<b>&lt;ガソリンエンジン用スパークプラグ&gt;</b>		
CM-6 (Rcexl) (GT15・22・33・55・60・GF40・GT15HZ・GT15HZ600用)	71669010	¥740
CM-6 (NGK) (GT15・22・33・55・60・GF40・GT15HZ・GT15HZ600用)	71669000	¥1,050
1/4-32 (Rcexl) (GF30用)	71669020	¥1,100
<b>&lt;大型ガソリンエンジン マネジメントシステム&gt;</b>		
EM-100	74001040	¥66,000
<b>&lt;EM-100 用プログラムボックス&gt;</b>		
MPB-01	74001160	¥12,800
<b>&lt;ガソリンエンジン用リモートキルスイッチ&gt;</b>		
KS-01キルスイッチ	74001130	¥7,300



品名	品名コード	価格
<b>&lt;O.S. SPEED T シリーズ グロープラグ&gt;</b>		
O.S. SPEED T-プラグ P3 (21オフロード)	71642720	¥780
O.S. SPEED T-プラグ P4 (21オフロード)	71642730	¥780
O.S. SPEED T-プラグ RP6 (12オンロード)	71642740	¥800
O.S. SPEED T-プラグ RP7 (12/21オンロード)	71642750	¥830
<b>&lt;チューンドサイレンサー&gt;</b>		
T-2060SC WN	72106130	¥10,000
T-2090SC (1/8オフロードバギー・トラギー)	72106190	¥10,000
T-2100SC	72107710	¥10,000
T-2080SC (1/8オンロードレーシング)	72106851	¥10,200
T-1070SC L52 (1/10オンロードツーリング)	72107610	¥7,400
T-1080SC L52	72150010	¥7,400
<b>&lt;エキゾーストマニホールド&gt;</b>		
MB01-70(M2003SC) (1/8オフロードバギー・トラギー)	72106880	¥3,970
MB01-75(M2000SC)	72106440	¥3,970
MB01-80(M2002SC)	72106480	¥3,970
MB01-85(M2004SC)	72106910	¥3,970
MB01-90(M2005SC)	72106920	¥3,970
MR01(M2001SC) (1/8オンロードレーシング)	72106870	¥3,970
MR02	72106490	¥3,970
MT01(M1006SC) (1/10オンロードツーリング)	72107620	¥3,970
MT02(M1007SC)	72150020	¥3,970
MT03	72106550	¥3,970
<b>&lt;コンプリートセット&gt;</b>		
T-2060SC WN コンプリートセット	72106135	¥12,900
MB01-75(M2000SC)		
T-2090SC コンプリートセット	72106192	¥12,900
MB01-75(M2000SC)		
T-2100SC コンプリートセット	72107700	¥12,900
MB01-85(M2004SC)		
T-2080SC コンプリートセット	72106850	¥13,400
MR01(M2001SC)		
T-1070SC L52 コンプリートセット	72107600	¥10,980
MT01(M1006SC)		
T-1080SC L52 コンプリートセット	72150000	¥10,980
MT01(M1006SC)		
<b>&lt;マニホールドスプリング&gt;</b>		
MB01-70(M2003SC)・MB01-75(M2000SC)	72101272	¥470
MB01-80(M2002SC)・MB01-85(M2004SC)		
MB01-90(M2005SC)・MR01(M2001SC)		
MR02用		
MT01(M1006SC)・MT02(M1007SC)・MT03用	72106172	¥470
<b>&lt;ジョイントスプリング&gt;</b>		
SCシリーズサイレンサー用(3本入)	72106042	¥580
<b>&lt;スーパージョイントチューブ&gt;</b>		
T-2060・T-2070用	72106300	¥700
<b>&lt;エキゾーストシールリング&gt;</b>		
12TZ・TG・XZ用(2個入)	21427200	¥580
12TZ・TG・XZ用(10個入)	21427210	¥1,740
19-28XZ・21XR-B・21VG・30VG・R2101用(2個入)	22826140	¥580
19-28XZ・21XR-B・21VG・30VG・R2101用(10個入)	22826145	¥1,740
<b>&lt;プレッシャーチャンバーセット&gt;</b>		
	71550000	¥1,390

●表示価格は税抜きです。

品名	品名コード	価格
<b>&lt;スーパーエアクリーナー 一式&gt;</b>		
スーパーエアクリーナー102 一式(エレメント3個付)	72403200	¥930
102エアクリーナー本体	72403210	¥680
101・102スポンジフィルターエレメント(6個入)	72403120	¥530
スーパーエアクリーナー102S 一式(エレメント3個付)	72403202	¥930
102Sエアクリーナー本体	72403212	¥680
101・102スポンジフィルターエレメント(6個入)	72403120	¥530
スーパーエアクリーナー202 一式(エレメント2個付)	72412000	¥1,160
202エアクリーナー本体	72412100	¥880
202スポンジフィルターエレメント(4個入)	72412200	¥580
スーパーエアクリーナー203 一式(エレメント2個付)	72413000	¥2,430
203スポンジフィルターエレメント(4個入)	72413200	¥760
スーパーエアクリーナー204 一式(エレメント2個付)	72415000	¥1,280
204スポンジフィルターエレメント(4個入)	72415200	¥760
キャップスクリュー M2.6x7(10本入り)	79871020	¥350
"O"リング(P-18 1個)	72415020	¥200
"O"リング(P-16 1個)	72415010	¥200
<b>&lt;インダクションサイレンサー&gt;</b>		
インダクションサイレンサーフィルター(3個入)	72414100	¥1,110
<b>&lt;オンロードフィルターオイル 20ml&gt;</b>		
	72414200	¥530
<b>&lt;キャブレター用レドューサー&gt;</b>		
Ø5.5 アルミ製	71533255	¥930
Ø5.5II アルミ製	71533455	¥930
Ø6 アルミ製	71533260	¥930
Ø6II アルミ製	71533261	¥930
Ø6.5 アルミ製	71533265	¥930
Ø6.5II アルミ製	71533865	¥930
Ø7 アルミ製	71533270	¥930
Ø8 アルミ製	71533280	¥930
Ø8.5 アルミ製	71533085	¥930
Ø9 アルミ製	71533290	¥930
<b>&lt;O.S.SPEED シリコンチューブ&gt;</b>		
内径 2.5mm 長さ 1,000mm	72506100	¥700
<b>&lt;フライホイールコレット&gt; (2個入)</b>		
	71801110	¥470
<b>&lt;クラッチベアリング (1050ZZ)&gt; (4個入)</b>		
	71550001	¥1,040
<b>&lt;クラッチベアリング (1050ZZ)&gt; (10個入)</b>		
	71550002	¥2,080
<b>&lt;O.S.SPEED オフロード クラッチシステム&gt;</b>		
1/8オフロードカー用	71814001	¥8,000
<b>&lt;ダストキャップセット&gt;</b>		
12-30エンジン用(Ø3x2・Ø16x2・Ø18x1)	22884254	¥350
Ø3ダストキャップ (5個入)	73300305	¥350
Ø7ダストキャップ (3個入)	73300712	¥350
Ø8ダストキャップ (3個入)	73300812	¥350
Ø10ダストキャップ(3個入)	73301012	¥350
Ø12ダストキャップ(3個入)	73301212	¥410
Ø16ダストキャップ(3個入)	73301612	¥410
Ø18ダストキャップ(3個入)	73301812	¥410

品名	品名コード	価格
<b>&lt;キャブレターリペアキット 21&gt;</b>		
キャブレターリペアパーツ21	71491000	¥930
<b>&lt;O.S.SPEED メンテナンスオイル&gt;</b>		
容量 30ml	71430010	¥750
<b>O.S. SPEED RACING TOOLS</b>		
O.S. SPEED プラスドライバーNo.1	71417100	¥1,740
O.S. SPEED プラスドライバーNo.2	71417200	¥1,740
O.S. SPEED スプリングフック	71415500	¥1,510
O.S. SPEED ボディリマー (キャップ付)	71415400	¥4,050
O.S. SPEED HEXレンチドライバー1.5	71410150	¥1,620
O.S. SPEED HEXレンチドライバー2.0	71410200	¥1,620
O.S. SPEED HEXレンチドライバー2.5	71410250	¥1,620
O.S. SPEED HEXレンチドライバー3.0	71410300	¥1,620
O.S. SPEED HEXボールレンチドライバー2.0	71411200	¥1,740
O.S. SPEED HEXボールレンチドライバー2.5	71411250	¥1,740
O.S. SPEED マイナスドライバー	71412300	¥1,700
O.S. SPEED ナットドライバー5.5	71413550	¥2,160
O.S. SPEED ナットドライバー6.0	71413600	¥2,160
O.S. SPEED ナットドライバー7.0	71413700	¥2,250
O.S. SPEED プラグレンチ	71520100	¥1,740
O.S. SPEED ピストンピンリテイナー プライヤ	71492000	¥3,500
<b>交換ビット</b>		
O.S. SPEED HEX レンチビット1.5	71414015	¥680
O.S. SPEED HEX レンチビット2.0	71414020	¥680
O.S. SPEED HEX レンチビット2.5	71414025	¥680
O.S. SPEED HEX レンチビット3.0	71414030	¥680
O.S. SPEED HEX ボールレンチビット2.0	71414120	¥760
O.S. SPEED HEX ボールレンチビット2.5	71414125	¥760
O.S. SPEED マイナスドライバービット3.0	71414230	¥680
O.S. SPEED ナットドライバービット5.5	71414355	¥1,280
O.S. SPEED ナットドライバービット6.0	71414360	¥1,280
O.S. SPEED ナットドライバービット7.0	71414370	¥1,280
<b>駆動系メンテナンスツール</b>		
O.S. SPEED クラッチレンチ&アジャスター	71415300	¥2,160
O.S. SPEED フライホイールブローラー	71415100	¥2,660
O.S. SPEED フライホイールキー	71415200	¥1,740



●表示価格は税抜きです。

# O.S. オリジナル・アパレル&GOODS 価格表

O.S. SPEED フルオーバーパーカー ¥6,000	色	サイズ/品名コード					
	ブラック	S/79883066	M/79883067	L/79883068	LL/79883069		
	グレー	S/79883070	M/79883071	L/79883072	LL/79883073		
O.S. SPEED ドライジップパーカー ¥4,000	色	サイズ/品名コード					
	ブラック	S/79883074	M/79883075	L/79883076	LL/79883077		
	グレー	S/79883078	M/79883079	L/79883080	LL/79883081		
O.S. Air Force ウィンドブレーカー ¥6,000	色	サイズ/品名コード					
	ネイビー	M/79883082	L/79883083	LL/79883084			
O.S. SPEED ドライポロシャツ ¥3,000	色	サイズ/品名コード					
	ブラック	S/79883607	M/79883608	L/79883609	LL/79883610	3L/79883611	4L/79883612
	グレー	S/79883090	M/79883091	L/79883092	LL/79883093	3L/79883094	4L/79883095
O.S. Air Force 鹿の子ポロシャツ ¥3,000	色	サイズ/品名コード					
	ネイビー	S/79883096	M/79883097	L/79883098	LL/79883099		
	ロイヤルブルー	S/79883603	M/79883604	L/79883605	LL/79883606		
O.S. ENGINE フライトジャケット (MA-1 Type) ¥12,000	色	サイズ/品名コード					
	ネイビー	S/79883062	M/79883063	L/79883064	LL/79883065		
O.S. SPEED ロングベンチコート ¥15,000	色	サイズ/品名コード					
	ブラック	S/79883059	L/79883060	LL/79883061			
O.S. SPEED フィールドコート (ブラック) ¥15,500 <small>在庫限りの販売になります。</small>	刺繍色	サイズ/品名コード					
	レッド	M/79883053	L/79883054	LL/79883055			
	ブラック	M/79883056	L/79883057	LL/79883058			
O.S. SPEED トレーナー ¥3,500	色	サイズ/品名コード					
	ブラック	M/79883321	L/79883322	LL/79883323			
O.S. SPEED パーカー ¥4,000	色	サイズ/品名コード					
	ブラック	M/79883034	L/79883035	LL/79883036			
O.S. SPEED T-シャツ S~LL ¥2,800 3L/4L ¥3,000	色	サイズ/品名コード					
	ブラック	S/79882300	M/79882301	L/79882302	LL/79882303	3L/79882304	4L/79882305
	レッド	S/79882310	M/79882311	L/79882312	LL/79882313	3L/79882314	4L/79882315
	グレー	S/79882320	M/79882321	L/79882322	LL/79882323	3L/79882324	4L/79882325
	ホワイト	S/79882330	M/79882331	L/79882332	LL/79882333	3L/79882334	4L/79882335
O.S. SPEED ポロシャツ コットン100% 鹿の子ポロ ¥3,000	色	サイズ/品名コード					
	ブラック	M/79883600	L/79883601	LL/79883602			
O.S. SPEED キャップ サイズは調整可能です ¥3,000	色	品名コード					
	ブラック	79883462					
O.S. フライト スタッフキャップ ¥3,000	色	品名コード	色	品名コード	色	品名コード	
	ブルー	79883481	ブラック	79883482	ブルー(メッシュ)	79883484	
O.S. SPEED タオル (今治ブランド) ¥3,400	プリント色	品名コード	プリント色	品名コード			
	レッド	79883570	グレー	79883580			
O.S. ステッカー シリーズ 各 ¥500 サイズ:140x240	品名	O.S.SPEED PRO ステッカー ブラック	O.S.SPEED PRO ステッカー ホワイト	NITRO-X ステッカー	O.S.ENGINE ステッカー		
	品名コード	79884293	79884294	79884295	79884296		



●表示価格は税抜きです。

## 蒸気機関車ラインナップ

### ポーターモガール **PORTER MOGUL**

コロラド セントラル レールロード仕様

小川 重夫  
生誕100周年記念モデル



最大牽引人数  
機関士含む-5人  
最小通過半径  
R3.8m

軌間 / 3.5"(127mm) (3.5インチ)  
重量 / エンジン:17.5kg テンダー:8.4kg  
寸法 / 全 長:1,050mm  
全 幅:175mm  
全 高:300mm



10台限定生産

**Price**

キット	¥1,080,000(税抜)
-----	----------------

### ボールドウィン B1 **BALDWIN B1** (0-4-2)



最大牽引人数  
機関士含む-5人  
最小通過半径  
R3.8m

コンパクトで取扱が楽な  
3.5インチゲージ。

軌間 / 3.5"(127mm) (3.5インチ)  
重量 / エンジン:28kg  
寸法 / 全 長:688mm  
全 幅:258mm  
全 高:361mm



**Price**

キット	¥ 930,000(税抜)
完成機	¥1,250,000(税抜)
オプション(OPA)	¥ 230,000(税抜)

ヘッドライト、ジェネレーター(ダミー)、窓、ステップ、ダミーチェックバルブ、シリンダートップカバー、ダミーホイッスル、ダミーの配管類 等  
・写真はプロトタイプです。OPA(オプション・アクセサリ)付  
・煙突、ジャケット、キャブは焼付塗装済み、シリンダーや小さな部品は塗装されていません。

### ドルテ **DORTE**

3分割システムが  
ライブスチームの常識を変える。



最大牽引人数  
機関士含む-5人  
最小通過半径  
R3.8m

軌間 / 5"(127mm) (5インチ)  
重量 / エンジン:44.5kg  
寸法 / 全 長:630mm  
全 幅:285mm  
全 高:442mm



**Price**

キット	¥ 890,000(税抜)
完成機	¥1,130,000(税抜)

### コッペル(井笠鉄道) **KOPPEL**



最大牽引人数  
機関士含む-5人  
最小通過半径  
R3.8m

細部にもこだわったスケールモデル。



軌間 / 5"(127mm) (5インチ)  
重量 / エンジン:43kg  
寸法 / 全 長:770mm  
全 幅:230mm  
全 高:440mm

**Price**

キット	¥1,080,000(税抜)
完成機	¥1,580,000(税抜)

### フォルテ **FORTE**

ライブスチーム入門者に最適!!



最大牽引人数  
機関士含む-5人  
最小通過半径  
R3.8m

軌間 / 5"(127mm) (5インチ)  
重量 / エンジン:45kg  
寸法 / 全 長:625mm  
全 幅:287mm  
全 高:440mm



**Price**

キット	¥880,000(税抜)
完成機	¥1,120,000(税抜)

# C21 (旧国鉄型フリーランス)



5" gauge (127mm)

## 力強い走りが魅力のフリーランスモデル

軌間 / 5" (127mm) (5インチ)  
 重量 / エンジン: 70kg  
 テンダー: 26kg  
 寸法 / 全 長: 1,620mm  
 全 幅: 310mm  
 全 高: 382mm

最大牽引人数  
 機関士含む-10人  
 最小通過半径  
 R5m

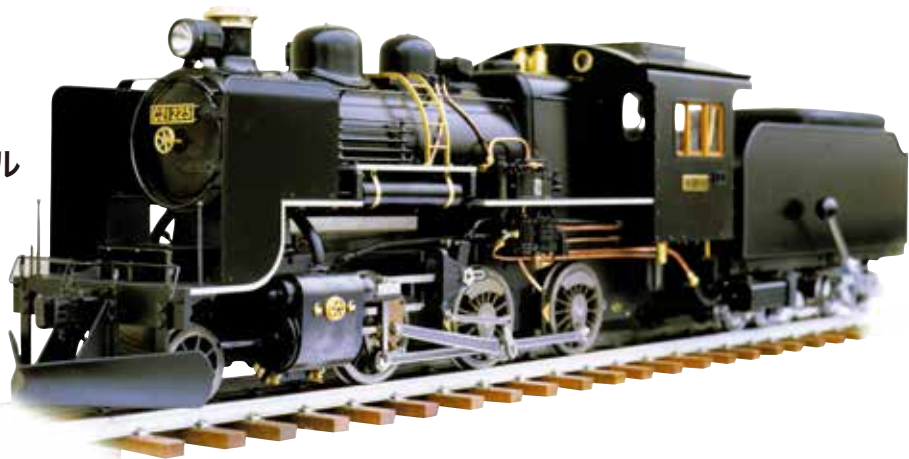

### Price

キット	¥1,780,000 (税抜)
完成機	¥2,150,000 (税抜)



# BR24 (ドイツ型)



5" gauge (127mm)

最大牽引人数  
 機関士含む-10人  
 最小通過半径  
 R5m

## 1/11.3スケールで再現した 草原の曳き馬。

軌間 / 5" (127mm) (5インチ)  
 重量 / エンジン: 57kg  
 テンダー: 23kg  
 寸法 / 全 長: 1,528mm  
 全 幅: 285mm  
 全 高: 381mm

### Price

キット	¥1,850,000 (税抜)
完成機	¥2,590,000 (税抜)

ボールドウィン モーガル(アメリカ型)

# BALDWIN MOGUL



7-1/2" gauge (191mm)

最大牽引人数  
 機関士含む-20人  
 最小通過半径  
 R5m

## パワフルな7.5インチ アメリカ型。

軌間 / 7-1/2" (191mm) (7.5インチ)  
 重量 / エンジン: 116kg  
 テンダー: 53kg  
 寸法 / 全 長: 2,235mm  
 全 幅: 363mm  
 全 高: 553mm

### Price

キット	¥2,250,000 (税抜)
完成機	¥2,650,000 (税抜)



## 電動モデル

# O.S.-SHINKANSEN N700

## O.S.新幹線 N700ベーシックキット



5" gauge (127mm)

### Price

キット (未塗装)	¥ 750,000 (税抜)
(塗装済)	¥1,020,000 (税抜)
完成機	¥1,170,000 (税抜)

#### 先頭車両仕様

縮 尺 / 1/11.3  
 軌 間 / 5インチゲージ (127mm)  
 最小通過半径 / 3.8m  
 重 量 / 17.8kg  
 ボディ材質 / FRP (3プライ、色: 黒色)  
 ト ラ ッ ク / AT-67トラック

#### 中間車両仕様

軌 間 / 5インチゲージ (127mm)  
 最小通過半径 / 3.8m  
 重 量 / 46kg  
 ト ラ ッ ク / AT-67トラック (パワーユニット搭載)  
 搭載モーター / マブチRS-540SH (4個) 出力: 200W (1個50W)



# O.S.ORIGINAL GOODS

## 2019 SPRING-SUMMER

O.S.アパレル商品のお求めはお近くの模型店まで。  
直接弊社からもご購入いただけます。  
詳細は弊社WEBサイトでご確認ください

O.S.Air Forceカノポロシャツ  
サイズ/S/M/L/LL 各 ¥3,000



ロイヤルブルー

ネイビー

O.S.Air Forceウインドブレーカー  
サイズ/M/L/LL 各 ¥6,000



FRONT

カラー:ネイビー

REAR

O.S.SPEEDドライポロシャツ  
サイズ/S/M/L/LL/3L/4L 各 ¥3,000



グレー

ブラック

O.S.SPEEDドライTシャツ

サイズ/S/M/L/LL 各 ¥2,800 サイズ/3L/4L 各 ¥3,000



ブラック

レッド

ホワイト

グレー

O.S.SPEEDカノポロシャツ  
サイズ/M/L/LL 各 ¥3,000



REAR

カラー:ブラック

FRONT

O.S.SPEEDトレーナー  
サイズ/M/L/LL 各 ¥3,500



FRONT

カラー:ブラック

REAR

O.S.SPEEDジップアップパーカー  
サイズ/M/L/LL 各 ¥4,000



FRONT

カラー:ブラック

REAR

O.S.ENGINE MA-1  
サイズ/S/M/L/LL 各 ¥12,000



REAR

カラー:ネイビー

FRONT

O.S.SPEED  
ロングベンチコート  
サイズ/S/L/LL  
各 ¥15,000



FRONT

REAR

カラー:ブラック

O.S.SPEEDピットタオル 各 ¥4,000



レッド

グレー

O.S.SPEEDキャップ  
各 ¥3,000



FRONT

カラー:ブラック

REAR

O.S.FLIGHT STAFF CAP  
各 ¥3,000



ブラック

ブルー

メッシュ ブルー

O.S.SPEEDブルーオーバーパーカー  
サイズ/S/M/L/LL 各 ¥6,000



グレー

ブラック

O.S.SPEEDドライジップパーカー  
サイズ/S/M/L/LL 各 ¥4,000



グレー

ブラック

O.S.SPEEDカノポロシャツ  
サイズ/M/L/LL 各 ¥3,000



REAR

カラー:ブラック

FRONT

O.S.ENGINE MA-1  
サイズ/S/M/L/LL 各 ¥12,000



REAR

カラー:ネイビー

FRONT

O.S. ステッカーシリーズ  
各 ¥500



このカタログは2019年5月現在のものです。  
お求めはお近くのO.S.製品取扱店へ  
商品に関するお問い合わせ O.S.エンジンサービス係  
小川精機株式会社 〒546-0003 ☎06-6702-0230  
大阪府大阪市東住吉区今川3-6-15 06-6702-0225(代表)

製品仕様の内容は予告なく変更する場合があります。印刷のため、実際の色とは多少異なる場合があります。

カタログ内の表示価格は税抜です

201905

POWER TRANSFER Vol.39  
O.S.FULL LINE-UP 2019