

# POWER TRANSFER

POWER TRANSFER Vol.36

**O.S.FULL LINE-UP  
2017-2018**

## NEW PRODUCTS

小川 重夫生誕100周年

O.S.ロータリーエンジン49-PI TYPEII

GO!! FAST 最新レーシング誕生!!

O.S.SPEED R2103/MAX-R21

選べるパワー特性。2つのチャンピオンスペック

O.S.SPEED 21XZ-B TY 110%/O.S.SPEED B21 TY2

*O.S. ROTARY ENGINE 49-PI TypeII  
GOLD EDITION*

MAX-R21



O.S.SPEED R2103

## CONTENTS

### NEW PRODUCTS

- 2 小川 重夫生誕100周年  
O.S.ロータリーエンジン49-PI TYPEII
- 3-4 GO!! FAST 最新レーシング誕生!!  
O.S.SPEED R2103/MAX-R21
- 5 選べるパワー特性。2つのチャンピオンズベック  
O.S.SPEED 21XZ-B TY 110%/O.S.SPEED B21 TY2

### O.S.FULL LINE-UP 2017

- 6 O.S.SPEED
- 7 カー/ボート/ヘリコプターエンジン
- 8 ヘリコプターエンジン
- 9 2ストローク飛行機用エンジン
- 10 4ストローク飛行機用エンジン
- 11 2/4ストローク飛行機用ガソリンエンジン
- 12-14 O.S.ブラシレスモーター
- 14-15 O.S.ブラシレスモーターコントローラー
- 15 マルチコプター用アイテム
- 16-20 O.S.エンジンパーツ&アクセサリ
- 21 O.S.グロープラグ/ガソリンエンジン用スパークプラグ
- 22 NITRO-X グローフューエル
- 23-24 O.S.SPEED カー用アクセサリ
- 25 O.S.SPEED ツール
- 26-28 エンジンサイズ表
- 29 プロペラデータ表
- 30-31 モーターサイズ/スペック表
- 32-36 O.S.製品価格表
- 37-38 O.S.LIVE STEAM LOCOMOTIVE
- 表4 O.S.SPEED アパレルGOODS

# 小川 重夫 生誕100周年記念 O.S.ロータリーエンジン49-PI TypeII



O.S.エンジン創業者である故小川 重夫生誕100周年を記念して、皆様から再販のご要望の声が熱く寄せられておりましたO.S.ロータリーエンジン49-PI TypeIIが100台限りの数量限定で再生産されます。特別仕様でフロント及びリアハウジング、リアカバー部は24金メッキを施したゴージャスな仕様となっております。またリアカバープレート部には100周年特別仕様のエンブレムがレーザーマーキングされ、製品固有のシリアル番号も印字されます。もちろん実際のエンジンとしてグロー燃料で運転可能です。全世界100台限りの限定生産品でコレクターズアイテムとしても貴重な1台です。

全世界限定100台 **¥100,000(税抜)**  
Code No.3AC00

※写真はプロトタイプ



専用ディスプレイスタンド標準付属。

記念エンブレムがプリントされた専用ディスプレイスタンド標準付属。工芸品のようにゴールドに輝く美しいロータリーエンジンのフォルムはエンジンマニアのデスクトップを飾るアイテムとして最適です。勿論実際にグローエンジンとして運転できます。



小川精機 創業者 小川 重夫(1917-1992)

## Father of model engine

「模型エンジンの父 小川重夫。」

1917年(大正6年)2月 岐阜県多治見市に生まれる。1936年(昭和11年)小川精機「小川製作所」を創立、以後模型エンジンの製造、開発に尽力し1970年(昭和45年)世界初の模型用ロータリーエンジンを発売した。そのかたわら日本エンジン模型工業会(現日本ラジコン模型工業会)の初代会長を務めるなど、日本は勿論、世界の模型界に果たした役割は大きく1984年(昭和59年)航空界最高の栄誉であるホールティサンディエ賞を国際航空連盟(FAI)より贈られた。1992年(平成4年)没(享年75歳)

GO! FAST  
最新レーシング誕生!

# さらなる頂点へ!



## O.S.SPEED R2103 DEBUT!

2016年度下 高章選手のドライビングで見事全日本選手権3連覇達成、また前回の世界選手権ブラジル大会で激闘を繰り広げたO.S.SPEED R21シリーズ。さらなるパフォーマンス向上を目指し、低中速のトルク向上を目標に心臓部品であるシリンダーライナー、クランクシャフト形状をブラッシュUP。"R2103"に進化しました。O.S.SPEED伝統のDLCコーティング、タングステンウエイト埋め込みクランクシャフト、ポッティングなどのチューニングはもろん継承。レースの勝敗を左右する燃費性能はそのままに、ハイグリップ路面でも本来のパワーを発揮することが出来ます。また、アウターヘッドには2カラープリントグラフィックを施し、さらに精悍さを増しました。

O.S.SPEED R2103 Code No. 1AY00  
価格¥53,500(税抜)

スペック -----  
行程体積：3.49cc/0.213cu.in  
ボア：16.08mm/0.633in  
ストローク：17.2mm/0.677in  
出力：2.8ps/33,000r.p.m. (2.76hp/33,000r.p.m.)  
実用回転数：4,000-45,000r.p.m.  
重量：340g/11.99oz.

標準付属 -----  
プラグ T-RP7/ エキゾーストシールリング  
フライホイールコレット/ダストキャップセット (Φ18,16.3 各1)



O.S.SPEED R2103 COMBO SET (T2080SCコンプリートセット付) Code No. 1AY01  
価格¥62,000(税抜)

# スポーツを愛するレーシングドライバーへ

GO! FAST  
最新レーシング誕生!

# R21

## 新ベーシックレーシングエンジンR21誕生



### 扱い易さと高性能を両立!!

21 レーシングベーシックエンジンに求められる扱いやすさと高性能を両立させるため上位機種である O.S.SPEED R2102 をベースにほとんどのパーツを新設計しました。お求め易い価格も魅力の一つです。

MAX- R21 Code No. 1B900  
価格¥33,000(税抜)

スペック -----  
行程体積：3.49cc/0.213cu.in  
ボア：16.08mm/0.633in  
ストローク：17.2mm/0.677in  
出力：2.75ps/2.71hp/32,000r.p.m.  
実用回転数：4,000-44,000 r.p.m.  
重量：350g/12.35oz



# 110% Champion's Spec.

## 選べるパワー特性 2つのチャンピオン・スペック登場。

O.S.SPEED 21XZ-B Spec.IIベース (7mmレデューサー付属)

### O.S.SPEED 21XZ-B TY 110%



**COMBO SET** Code No.1217E

T2090SC チューンドサイレンサー付き  
M2005SC マニホールド (90mm) 付き **¥51,500**

**エンジン単体** Code No.1217D

**¥42,800**

Ty Tessmann の 2017 年 ROAR NATS TRUGGY 優勝を記念しレースで勝つための特性を追求したO.S.SPEED 21XZ-B TY110%と、デザイン変更されたTy Tessmann専用ヘッドのO.S.SPEED B21 TY2が数量限定で登場しました。コンボモデルにはTy Tessmannの要求に合わせた90mmの新設計M2005SCマニホールドとT2090SCチューンドサイレンサーをセットにしました。

**110% RACING**  
**NOTHING LESS.**

O.S.SPEED B2101ベース (5.8mmレデューサー付属)

### O.S.SPEED B21 TY2

**COMBO SET** Code No.1A20A

T2090SC チューンドサイレンサー付き  
M2005SC マニホールド (90mm) 付き **¥51,500**

**エンジン単体** Code No.1A209

**¥42,800**

1/8 OFF-ROADエンジン用マニホールド3個セット  
コースに合わせたマニホールドがチョイスできるお得なセットです。

数量 限定	M2002 SC (80mm)	M2004 SC (85mm)	M2005 SC (90mm)
	<b>¥11,500(税抜)</b> Code No. 72150030		

シリーズ最長ロングマニホールド  
**M2005SC(90mm)**

**¥3,970(税抜)**

Code No. 72106920



O.S.SPEED エンジンのメンテナンスに最適な O.S.SPEED RACING TOOLS に新アイテムが加わりました。

#### O.S.SPEED メンテナンスオイル



アフターランのメンテナンスはエンジンの性能を最適な状態に保つために必要な作業です。O.S.SPEED メンテナンスオイルは内部に発生する錆びから重要なパーツを守ります。

**30ml**

Code No. 71430010

**価格 ¥750(税抜)**

#### ピストンピン リテイナー プライヤ



ピストンピンリテイナーを交換する際に使用します。クリップ部分がピストンピンリテイナーを掴みやすいよう湾曲していますので簡単に交換することが出来ます。

Code No. 71492000

**価格 ¥3,500(税抜)**



1/10ツーリングカー競技用エンジン

Code No.1AP00  
**O.S.SPEED T1202**  
 ¥38,600

- 行程体積 2.10 cc / 0.128 cu.in.
- ボア 13.67 mm / 0.538 in.
- ストローク 14.3 mm / 0.563 in.
- 出力 1.75 ps / 1.73 hp / 35,000r.p.m.
- 実用回転数 5,000-45,000 r.p.m.
- 重量 215 g / 7.58 oz. (エンジン本体)



Code No.1AP01  
**O.S.SPEED T1202 Combo set**  
 T-1070SC L52 コンプリートセット付  
 ¥45,600

1/8レーシングカー競技用エンジン

Code No.1AY00  
**O.S.SPEED R2103**  
 ¥53,500

- 行程体積 3.49 cc / 0.213 cu.in.
- ボア 16.08 mm / 0.633 in.
- ストローク 17.20 mm / 0.677 in.
- 出力 2.8 ps / 2.76 hp / 33,000r.p.m.
- 実用回転数 4,000-45,000 r.p.m.
- 重量 340 g / 11.99 oz. (エンジン本体)



Code No.1AY01  
**O.S.SPEED R2103 Combo set**  
 ¥62,000



T-2080SC  
 コンプリートセット付

1/8GT カー競技用エンジン

Code No.1AS00  
**O.S.SPEED 21XZ-GT**  
 ¥41,800

- 行程体積 3.49 cc / 0.213 cu.in.
- ボア 16.27 mm / 0.641 in.
- ストローク 16.80 mm / 0.661 in.
- 出力 2.65 ps / 2.61 hp / 34,000r.p.m.
- 実用回転数 4,000-42,000 r.p.m.
- 重量 353 g / 12.45 oz. (エンジン本体)



1/8オフロードバギー競技用エンジン

Code No.1A300  
**O.S.SPEED B2102**  
 ¥41,800

- 行程体積 3.46 cc / 0.211 cu.in.
- ボア 16.4 mm / 0.646 in.
- ストローク 16.4 mm / 0.646 in.
- 出力 2.65 ps / 2.61 hp / 34,000r.p.m.
- 実用回転数 4,000-42,000 r.p.m.
- 重量 347 g / 12.25 oz. (エンジン本体)



Code No.1A301  
**O.S.SPEED B2102 Combo Set**  
 T-2090SC コンプリートセット付  
 ¥50,500



Code No.1AS01  
**O.S.SPEED 21XZ-GT Combo Set**  
 ¥50,500



T-2060SC WN  
 & M2003SC(70mm)

1/8オフロードバギー競技用エンジン

Code No.1AN00  
**O.S.SPEED 21XZ-B Spec.III**  
 ¥41,800

- 行程体積 3.49 cc / 0.213 cu.in.
- ボア 16.27 mm / 0.641 in.
- ストローク 16.80 mm / 0.661 in.
- 出力 2.65 ps / 2.61 hp / 34,000r.p.m.
- 実用回転数 4,000-42,000 r.p.m.
- 重量 353 g / 12.45 oz. (エンジン本体)



Code No.1AN01  
**O.S.SPEED 21XZ-B Spec.III Combo Set**  
 ¥50,500



T-2060SC WN コンプリートセット付

O.S.SPEED ENGINES

**ON** オンロード用エンジン

**OFF** オフロード用エンジン



# ENGINES FOR CAR

カー用エンジン

## 1/10 ツーリングカー 競技用エンジン

Code No.1AK00  
**MAX-12TG Ver.III**  
¥20,300

- 行程体積 2.10 cc / 0.128 cu.in.
- ボア 13.80 mm / 0.543 in.
- ストローク 14.0 mm / 0.551 in.
- 出力 0.9 ps / 0.88 hp / 30,000r.p.m.
- 実用回転数 5,000-32,000 r.p.m.
- 重量 216 g / 7.62 oz.



## 1/8 オンロードカー 競技用エンジン

Code No.1B900  
**MAX-R21**  
¥33,000

- 行程体積 3.49 cc / 0.213 cu.in.
- ボア 16.08 mm / 0.633 in.
- ストローク 17.2 mm / 0.677 in.
- 出力 2.75 ps / 2.71 hp
- 実用回転数 4,000-44,000 r.p.m.



## 1/8 オフロードバギー/GTカー 競技用エンジン

Code No.1AW00  
**MAX-21XR-B Ver.II**  
¥24,800

- 行程体積 3.49 cc / 0.213 cu.in.
- ボア 16.27 mm / 0.641 in.
- ストローク 16.8 mm / 0.661 in.
- 出力 2.45 ps / 2.42 hp / 33,000r.p.m.
- 実用回転数 4,000-40,000 r.p.m.
- 重量 380 g / 13.40 oz. (エンジン本体)



## 1/8 オフロードバギー/GTカー 競技用エンジン

Code No.1AW01  
**MAX-21XR-B Ver.II  
BUGGY Combo Set**  
¥35,800



T-2090SC コンプリートセット付

Code No.1AW02  
**MAX-21XR-B Ver.II  
GT Combo Set**  
¥35,800



T-2060SC WN  
& M2003SC(70mm)

## 1/8 オフロードバギー/GTカー 競技用エンジン

Code No.12183  
**MAX-21XZ-B Ver.II**  
¥35,200

- 行程体積 3.49 cc / 0.213 cu.in.
- ボア 16.27 mm / 0.641 in.
- ストローク 16.8 mm / 0.661 in.
- 出力 2.6 ps / 2.56 hp / 34,000r.p.m.
- 実用回転数 3,000-41,500 r.p.m.
- 重量 362 g / 12.77 oz. (エンジン本体)



## 1/8 オフロードバギー/GTカー 競技用エンジン

Code No.12830  
**MAX-28XZ**  
¥42,700

- 行程体積 4.65 cc / 0.284 cu.in.
- ボア 18.5 mm / 0.728 in.
- ストローク 17.3 mm / 0.681 in.
- 出力 3.31 ps / 3.26 hp / 32,000r.p.m.
- 実用回転数 4,000-38,000 r.p.m.
- 重量 375 g / 13.1 oz. (エンジン本体)



\*生産終了品です。  
在庫限りの販売になります。



# ENGINES FOR BOAT

ボート用エンジン

## ボート船外エンジン

Code No.13941  
**MAX-21XM Ver.II**  
¥46,200

- 行程体積 3.46 cc / 0.211 cu.in.
- ボア 16.6 mm / 0.654 in.
- ストローク 16.0 mm / 0.630 in.
- 出力 1.3 ps / 1.28 hp / 25,000r.p.m.
- 実用回転数 3,000-25,000 r.p.m.
- 重量 682 g / 24.0 oz. (エンジン本体)



# ENGINES FOR HELICOPTER



ヘリコプター用エンジン

## 30クラス ヘリコプター用

Code No.12956  
**MAX-32SX-H RING**  
¥19,000

- 行程体積 5.23 cc / 0.319 cu.in.
- ボア 19.5 mm / 0.768 in.
- ストローク 17.5 mm / 0.689 in.
- 出力 1.2 ps / 1.18 hp / 18,000r.p.m.
- 実用回転数 2,000-22,000 r.p.m.
- 重量 285 g / 10.06 oz. (エンジン本体)



\*スポット生産品となります。

30クラス ヘリコプター用

Code No.14000  
**MAX-37SZ-H RING**  
¥19,300

- 行程体積 6.07 cc / 0.370 cu.in.
- ボア 20.5 mm / 0.806 in.
- ストローク 18.4 mm / 0.725 in.
- 出力 1.4 ps / 1.38 hp / 18,000r.p.m.
- 実用回転数 2,000-21,000 r.p.m.
- 重量 293 g / 10.34 oz. (エンジン本体)



50クラス ヘリコプター用

Code No.15550  
**MAX-50SX-H RING Hyper**  
¥25,900

- 行程体積 8.17 cc / 0.499 cu.in.
- ボア 22.0 mm / 0.866 in.
- ストローク 21.5 mm / 0.847 in.
- 出力 1.9 ps / 1.87 hp / 17,000r.p.m.
- 実用回転数 2,000-20,000 r.p.m.
- 重量 406 g / 14.33 oz. (エンジン本体)



50クラス ヘリコプター用

Code No.15630  
**MAX-55HZ Hyper**  
¥28,600

- 行程体積 8.93 cc / 0.55 cu.in.
- ボア 23.0 mm / 0.91 in.
- ストローク 21.5 mm / 0.85 in.
- 出力 2.1 ps / 2.07 hp / 17,000r.p.m.
- 実用回転数 2,000-20,000 r.p.m.
- 重量 408 g / 14.40 oz. (エンジン本体)



50クラス ヘリコプター用

Code No.15650  
**MAX-55HZ-R**  
¥32,800

- 行程体積 8.93 cc / 0.55 cu.in.
- ボア 23.0 mm / 0.91 in.
- ストローク 21.5 mm / 0.85 in.
- 出力 2.1 ps / 2.07 hp / 17,000r.p.m.
- 実用回転数 2,000-20,000 r.p.m.
- 重量 429 g / 15.13 oz. (エンジン本体)



91クラス ヘリコプター用

Code No.18700  
**MAX-105HZ**  
¥41,300

- 行程体積 17.17 cc / 1.048 cu.in.
- ボア 29.0 mm / 1.142 in.
- ストローク 26.0 mm / 1.024 in.
- 出力 3.7 ps / 3.65 hp / 15,000r.p.m.
- 実用回転数 2,000-16,500 r.p.m.
- 重量 596.2 g / 21.03 oz. (エンジン本体)



91クラス ヘリコプター用

Code No.18750  
**MAX-105HZ-R**  
¥48,700

- 行程体積 17.17 cc / 1.048 cu.in.
- ボア 29.0 mm / 1.142 in.
- ストローク 26.0 mm / 1.024 in.
- 出力 3.8 ps / 3.75 hp / 15,000r.p.m.
- 実用回転数 2,000-16,500 r.p.m.
- 重量 608.4 g / 21.46 oz. (エンジン本体)



**GASOLINE ENGINES FOR HELICOPTER**

ヘリコプター用ガソリンエンジン

600クラス ヘリコプター用

Code No.38170  
**GT15HZ 600**  
サイレンサー無  
¥38,000

- 行程体積 14.95 cc / 0.912 cu.in.
- ボア 27.7 mm / 1.091 in.
- ストローク 24.8 mm / 0.976 in.
- 出力 2.5 ps / 2.47 hp / 14,000r.p.m.
- 実用回転数 2,000-16,000 r.p.m.
- 重量 685 g / 24.17 oz. (エンジン本体)
- 92.0 g / 3.25 oz. (イグナイター)
- 197.5 g / 6.97 oz. (パワーブーストパイプ GT15HZ)



Code No.38173  
**GT15HZ 600**  
パワーブーストパイプ付  
¥47,500



91クラス ヘリコプター用

Code No.38150  
**GT15HZ**  
サイレンサー無  
¥38,000

- 行程体積 14.95 cc / 0.912 cu.in.
- ボア 27.7 mm / 1.091 in.
- ストローク 24.8 mm / 0.976 in.
- 出力 2.8 ps / 2.76 hp / 14,000r.p.m.
- 実用回転数 2,000-16,000 r.p.m.
- 重量 748.6 g / 26.41 oz. (エンジン本体)
- 92.0 g / 3.25 oz. (イグナイター)
- 144 g / 5.08 oz. (サイレンサーアダプター含む)
- 197.5 g / 6.97 oz. (パワーブーストパイプ GT15HZ)



Code No.38154  
**GT15HZ**  
E-4051サイレンサー付  
¥41,500



Code No.38153  
**GT15HZ**  
パワーブーストパイプ付  
¥47,500



**DRS** デマンドレギュレータシステム  
燃料加圧システム搭載エンジン

**GS** ガソリンエンジン  
混合ガソリンを燃料にするエンジン。



小型スタント機・スポーツ機用エンジン

Code No.12662  
**MAX-25FXII**  
¥19,000

- 行程体積 4.07 cc / 0.248 cu.in.
- ボア 18.0 mm / 0.709 in.
- ストローク 16.0 mm / 0.630 in.
- 出力 0.84 ps / 0.83 hp / 18,000r.p.m.
- 実用回転数 2,500-19,000 r.p.m.
- 重量 260 g / 9.17 oz. (エンジン本体)  
62 g / 2.19 oz. (サイレンサー)



中型スタント機・スポーツ機用エンジン

Code No.15612  
**MAX-55AX**  
¥22,000

- 行程体積 12.29 cc / 0.75 cu.in.
- ボア 23.0 mm / 0.906 in.
- ストローク 21.5 mm / 0.846 in.
- 出力 1.7 ps / 1.68 hp / 16,000r.p.m.
- 実用回転数 2,000-17,000 r.p.m.
- 重量 404 g / 14.25 oz. (エンジン本体)  
108 g / 3.81 oz. (サイレンサー)



スタント機・スケール機・スポーツ機用エンジン

Code No.17400  
**MAX-75AX**  
¥30,300

- 行程体積 15.55 cc / 0.949 cu.in.
- ボア 25.8 mm / 1.016 in.
- ストローク 23.5 mm / 0.925 in.
- 出力 2.4 ps / 2.37 hp / 15,000r.p.m.
- 実用回転数 2,000-16,000 r.p.m.
- 重量 578 g / 20.39 oz. (エンジン本体)  
169 g / 5.97 oz. (サイレンサー)

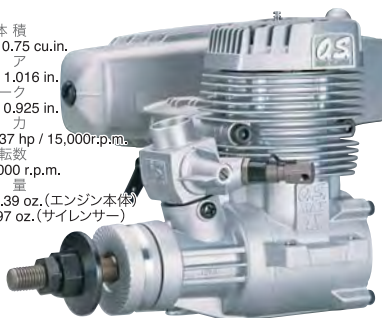

小型スポーツ機・トレーナー機用エンジン

Code No.1AD02  
**MAX-11AX**  
¥46,000

- 行程体積 1.79 cc / 0.109 cu.in.
- ボア 13.44 mm / 0.529 in.
- ストローク 12.65 mm / 0.498 in.
- 出力 0.31 ps / 0.31 hp / 18,000r.p.m.
- 実用回転数 2,500-18,000 r.p.m.
- 重量 157.8 g / 5.57 oz. (エンジン本体)  
38.5 g / 1.36 oz. (サイレンサー)



小型スタント機・スポーツ機用エンジン

Code No.13100  
**MAX-35AX**  
¥18,500

- 行程体積 5.77 cc / 0.352 cu.in.
- ボア 20.2 mm / 0.795 in.
- ストローク 18.0 mm / 0.709 in.
- 出力 1.3 ps / 1.28 hp / 16,000r.p.m.
- 実用回転数 2,500-17,000 r.p.m.
- 重量 280 g / 9.88 oz. (エンジン本体)  
83 g / 2.93 oz. (サイレンサー)



スタント機・スケール機・スポーツ機用エンジン

Code No.16520  
**MAX-65AX E-4050**  
¥28,600

- 行程体積 10.63 cc / 0.649 cu.in.
- ボア 24.0 mm / 0.945 in.
- ストローク 23.5 mm / 0.925 in.
- 出力 1.75 ps / 1.73 hp / 16,000r.p.m.
- 実用回転数 2,000-17,000 r.p.m.
- 重量 497 g / 17.53 oz. (エンジン本体)  
128 g / 4.52 oz. (サイレンサー)

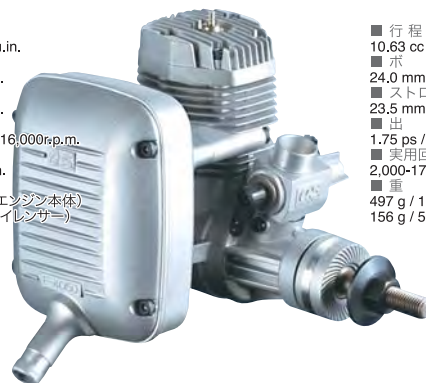

スタント機・スケール機・スポーツ機用エンジン

Code No.19120  
**MAX-95AX RING**  
¥34,700

- 行程体積 19.96 cc / 1.218 cu.in.
- ボア 30.4 mm / 1.197 in.
- ストローク 27.5 mm / 1.083 in.
- 出力 3.1 ps / 3.06 hp / 9,000r.p.m.
- 実用回転数 1,800-9,500 r.p.m.
- 重量 647 g / 22.82 oz. (エンジン本体)  
176 g / 6.21 oz. (サイレンサー)



小型スポーツ機・トレーナー機・コントロールライン(Uコン)用エンジン

Code No.11532  
**MAX-15LA**  
¥10,500

- 行程体積 2.49 cc / 0.152 cu.in.
- ボア 15.2 mm / 0.598 in.
- ストローク 13.7 mm / 0.539 in.
- 出力 0.41 ps / 0.40 hp / 17,000r.p.m.
- 実用回転数 2,500-18,000 r.p.m.
- 重量 138 g / 4.87 oz. (エンジン本体)  
37 g / 1.31 oz. (サイレンサー)



15LA-S  
129.5 g / 4.56 oz. (エンジン本体)  
37 g / 1.31 oz. (サイレンサー)

写真は15LA



中型スタント機・スポーツ機用エンジン

Code No.15490  
**MAX-46AXII**  
¥18,700

- 行程体積 7.45 cc / 0.455 cu.in.
- ボア 22.0 mm / 0.866 in.
- ストローク 19.6 mm / 0.772 in.
- 出力 1.65 ps / 1.63 hp / 16,000r.p.m.
- 実用回転数 2,000-17,000 r.p.m.
- 重量 378 g / 13.33 oz. (エンジン本体)  
108 g / 3.81 oz. (サイレンサー)



大型スケール機・スポーツ機用エンジン

Code No.16521  
**MAX-65AX E-4010A**  
¥27,700

- 行程体積 15.55 cc / 0.949 cu.in.
- ボア 27.7 mm / 1.091 in.
- ストローク 25.8 mm / 1.016 in.
- 出力 2.9 ps / 2.86 hp / 15,000r.p.m.
- 実用回転数 2,000-16,000 r.p.m.
- 重量 567 g / 20.0 oz. (エンジン本体)  
169 g / 5.97 oz. (サイレンサー)

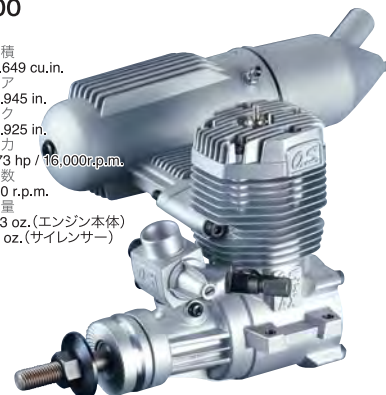

大型スケール機・スポーツ機用エンジン

Code No.19210  
**MAX-120AX RING**  
¥38,500

- 行程体積 19.96 cc / 1.218 cu.in.
- ボア 30.4 mm / 1.197 in.
- ストローク 27.5 mm / 1.083 in.
- 出力 3.1 ps / 3.06 hp / 9,000r.p.m.
- 実用回転数 1,800-9,500 r.p.m.
- 重量 647 g / 22.82 oz. (エンジン本体)  
176 g / 6.21 oz. (サイレンサー)

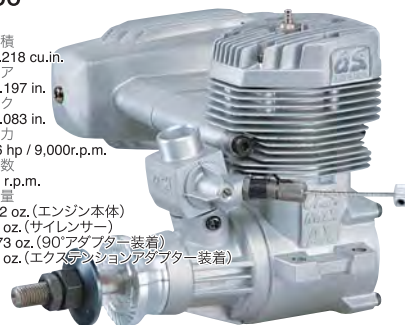

219.2 g / 7.73 oz. (90°アダプター装着)  
245 g / 8.64 oz. (エクステンションアダプター装着)

**CL** コントロールライン (Uコン) 用エンジン  
◎コントロールライン (Uコン) 用でスロットルを装備していないエンジン。



## 4-Stroke Single Cylinder Glow Engines for Airplane

4ストローク飛行機用エンジン



スケール機・スポーツ機用エンジン

Code No.34721  
**FSα-72II**  
¥39,800

- 行程体積 11.79 cc / 0.719 cu.in.
- ボア 27.0 mm / 1.063 in.
- ストローク 20.6 mm / 0.811 in.
- 出力 1.2 ps / 1.18 hp / 11,000r.p.m.
- 実用回転数 2,400-12,500 r.p.m.
- 重量 476 g / 16.79 oz. (エンジン本体)  
54 g / 1.9 oz. (サイレンサー)

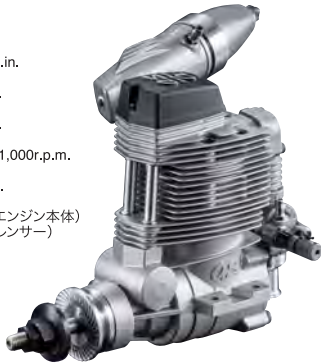

スタント機・スケール機・スポーツ機用エンジン

Code No.35430  
**FSα-155-P**  
¥60,300

- 行程体積 25.36 cc / 1.548 cu.in.
- ボア 33.6 mm / 1.323 in.
- ストローク 28.6 mm / 1.126 in.
- 出力 2.6 ps / 2.56 hp / 10,000r.p.m.
- 実用回転数 2,000-10,000 r.p.m.
- 重量 805 g / 28.40 oz. (エンジン本体)  
95 g / 3.35 oz. (サイレンサー)



水平対向2気筒エンジン大型スケール機用

Code No.36108  
**FT-160(Gemini-160)**  
¥133,000

- 行程体積 13.26 cc x 2 / 1,218 cu.in. x 2
- ボア 27.7 mm / 1.091 in.
- ストローク 22.0 mm / 0.866 in.
- 出力 2,000-10,000 r.p.m.
- 重量 1,100 g / 38.8 oz. (エンジン本体)



スケール機・スポーツ機用エンジン

Code No.34330  
**FSα-56II**  
¥37,200

- 行程体積 9.32 cc / 0.569 cu.in.
- ボア 24.0 mm / 0.945 in.
- ストローク 20.6 mm / 0.811 in.
- 出力 1.0 ps / 0.99 hp / 10,000r.p.m.
- 実用回転数 2,400-13,000 r.p.m.
- 重量 419 g / 14.8 oz. (エンジン本体)  
42 g / 1.48 oz. (サイレンサー)



スケール機・スポーツ機用エンジン

Code No.30900  
**FS-95V**  
¥41,800

- 行程体積 15.59 cc / 0.951 cu.in.
- ボア 29.0 mm / 1.142 in.
- ストローク 23.6 mm / 0.929 in.
- 出力 1.7 ps / 1.68 hp / 10,000r.p.m.
- 実用回転数 2,100-11,000 r.p.m.
- 重量 592 g / 20.88 oz. (エンジン本体)  
58 g / 2.05 oz. (サイレンサー)



スケール機・スポーツ機用エンジン

Code No.30600  
**FS-62V**  
¥36,000

- 行程体積 10.11 cc / 0.617 cu.in.
- ボア 25.0 mm / 0.984 in.
- ストローク 20.6 mm / 0.811 in.
- 出力 1.1 ps / 1.08 hp / 11,000r.p.m.
- 実用回転数 2,400-11,000 r.p.m.
- 重量 442 g / 15.59 oz. (エンジン本体)  
44 g / 1.55 oz. (サイレンサー)



スタント機・スケール機・スポーツ機用エンジン

Code No.35540  
**FS-120SIII**  
¥58,900

- 行程体積 19.96 cc / 1.218 cu.in.
- ボア 30.4 mm / 1.197 in.
- ストローク 27.5 mm / 1.083 in.
- 出力 2.1 ps / 2.07 hp / 12,000r.p.m.
- 実用回転数 2,000-12,000 r.p.m.
- 重量 920 g / 32.5 oz. (エンジン本体)  
92.2 g / 3.26 oz. (サイレンサー)

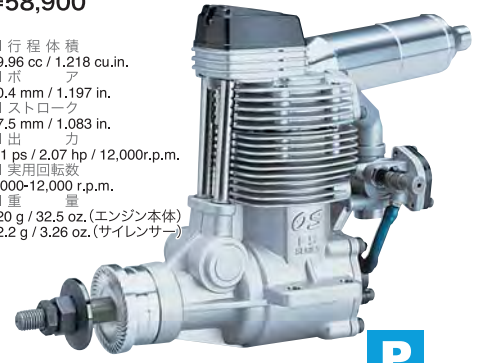

## O.S. AIRPLANE 4-STROKE ENGINES

## 4-Stroke Multi Cylinder Glow Engines for Airplane

4ストローク飛行機用多気筒エンジン



水平対向4気筒エンジン大型スケール機用

Code No.36410  
**FF-320(Pegasus-320)**  
¥245,000

- 行程体積 13.26 cc x 4 / 0.809 cu.in. x 4
- ボア 27.7 mm / 1.091 in.
- ストローク 22.0 mm / 0.866 in.
- 出力 1,800-8,500 r.p.m.
- 重量 2,190 g / 77.3 oz. (エンジン本体)



星型7気筒エンジン大型スケール機用

Code No.37010  
**FR7-420(Sirius7)**  
¥402,500

- 行程体積 9.95 cc x 7 / 0.607 cu.in. x 7
- ボア 24.0 mm / 0.945 in.
- ストローク 22.0 mm / 0.866 in.
- 出力 1,500-7,000 r.p.m.
- 重量 3,167 g / 111.71 oz. (エンジン本体)



### P ポンプ付エンジン

◎飛行機用、ヘリ用エンジンで、燃料過給のためのポンプを備えるエンジン。

## 2-Stroke Single Cylinder Glow Gasoline Engines for Airplane

2ストローク飛行機用  
グローガソリンエンジン



小型スポーツ機・トレーナー機用エンジン

Code No.3A400  
**GGT10**  
¥32,800

- 行程体積 9.73 cc / 0.594 cu.in.
- ボア 24.0 mm / 0.945 in.
- ストローク 21.5 mm / 0.846 in.
- 出力 1.6 ps / 1.58 hp / 10,000r.p.m.
- 実用回転数 2,000-11,000 r.p.m.
- 重量 453 g / 15.98 oz. (エンジン本体)  
108 g / 3.81 oz. (サイレンサー)



2サイクルガソリン15cc スケール機・アクロ機

Code No.38160  
**GT15**  
¥38,500

- 行程体積 14.95 cc / 0.912 cu.in.
- ボア 27.7 mm / 1.091 in.
- ストローク 24.8 mm / 0.976 in.
- 出力 2.4 ps / 2.37 hp / 15,000r.p.m.
- 実用回転数 2,000-15,000 r.p.m.
- 重量 631 g / 22.26 oz. (エンジン本体)  
169 g / 5.97 oz. (サイレンサー)  
95 g / 3.35 oz. (イグナイター)



小型スポーツ機・トレーナー機用エンジン

Code No.3A200  
**GGT15**  
¥37,400

- 行程体積 14.95 cc / 0.912 cu.in.
- ボア 27.7 mm / 1.091 in.
- ストローク 24.8 mm / 0.976 in.
- 出力 2.35 ps / 2.32 hp / 15,000r.p.m.
- 実用回転数 2,000-15,000 r.p.m.
- 重量 610 g / 21.52 oz. (エンジン本体)  
169 g / 5.97 oz. (サイレンサー)

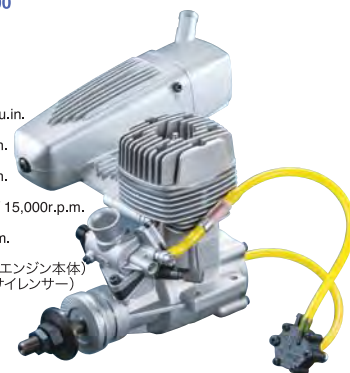

2サイクルガソリン22cc スケール機・アクロ機

Code No.38200  
**GT22**  
¥39,600

- 行程体積 22.12 cc / 1.350 cu.in.
- ボア 32.0 mm / 1.260 in.
- ストローク 27.5 mm / 1.083 in.
- 出力 2.7 ps / 2.66 hp / 9,000r.p.m.
- 実用回転数 1,800-9,000 r.p.m.
- 重量 761.6 g / 26.86 oz. (エンジン本体)  
132.6 g / 4.68 oz. (サイレンサー)  
105.0 g / 3.70 oz. (イグナイター)



## 2-Stroke Single Cylinder Gasoline Engines for Airplane

2ストローク飛行機用  
ガソリンエンジン



2サイクルガソリン33cc スケール機・アクロ機

Code No.38300  
**GT33**  
¥44,000

- 行程体積 32.98 cc / 2.013 cu.in.
- ボア 36.0 mm / 1.417 in.
- ストローク 32.4 mm / 1.276 in.
- 出力 3.9 ps / 3.85 hp / 9,000r.p.m.
- 実用回転数 1,800-9,000 r.p.m.
- 重量 984.2 g / 34.72 oz. (エンジン本体)  
187.5 g / 6.61 oz. (サイレンサー)  
105.0 g / 3.70 oz. (イグナイター)



2サイクルガソリン60cc スケール機・アクロ機

Code No.38608  
**GT60**  
(サイレンサー無)  
¥66,000

- 行程体積 59.91 cc / 3.656 cu.in.
- ボア 44.0 mm / 1.732 in.
- ストローク 39.4 mm / 1.551 in.
- 出力 6.08 ps / 6.00 hp / 8,000r.p.m.
- 実用回転数 1,600-8,000 r.p.m.
- 重量 1,400 g / 49.38 oz. (エンジン本体)  
178.0 g / 6.28 oz. (サイレンサー)  
105.0 g / 3.70 oz. (イグナイター)



Code No.38600  
**GT60**  
(サイレンサー付き)  
¥71,500



## 4-Stroke Single Cylinder Gasoline Engines for Airplane

4ストローク飛行機用  
ガソリンエンジン



4サイクルガソリン30cc スケール機・アクロ機

Code No.3A000  
**GF30**  
¥68,200

- 行程体積 29.94 cc / 1.827 cu.in.
- ボア 38.0 mm / 1.496 in.
- ストローク 26.4 mm / 1.039 in.
- 出力 2.8 ps / 2.76 hp / 9,000r.p.m.
- 実用回転数 1,800-9,000 r.p.m.
- 重量 990 g / 34.92 oz. (エンジン本体)  
113 g / 3.99 oz. (サイレンサー)  
95 g / 3.35 oz. (イグナイター)



4サイクルガソリン40cc スケール機・アクロ機

Code No.39400  
**GF40**  
¥74,800

- 行程体積 39.96 cc / 2.439 cu.in.
- ボア 40.0 mm / 1.575 in.
- ストローク 31.8 mm / 1.252 in.
- 出力 3.8 ps / 3.75 hp / 8,600r.p.m.
- 実用回転数 1,800-9,000 r.p.m.
- 重量 1,170 g / 41.27 oz. (エンジン本体)  
113 g / 3.99 oz. (サイレンサー)  
95 g / 3.35 oz. (イグナイター)

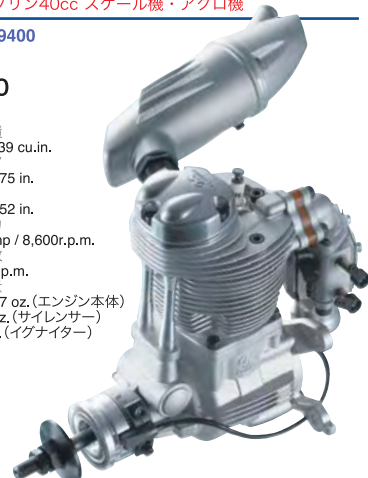

**GG** グローガソリンエンジン  
イグナイター不用。ガソリン用グロープラグG5により混合ガソリンで運転可能。

**GS** ガソリンエンジン  
混合ガソリンを燃料にするエンジン。

# 充実のラインナップを誇る O.S.ブラシレスモーター

モーターの外観の色等は、予告無く変更する場合があります。

## プロペラデータ表

プロペラデータは一例です。APCプロペラを使用。ピッチの後のEは電動用。その他はエンジン用を示す。電池は、Li-Poバッテリー使用時のセル数。なお各データは、あくまで参考値であり、諸条件により異なります。電流値は必ず測定器等で実際に測定し確認が必要です。コントローラー(ESC)やLi-Poバッテリーの許容範囲内でご利用ください。

## モーター名称の意味

**OMA-3820-960**  
 モータータイプ    ローター直径    マグネット長    KV値

※電圧は満充電時の電圧で測定※ESCは当社ESC(OCAシリーズ)を使用  
 ※使用プロペラはAPCを使用※17x8E\*使用プロペラは\*XOARを使用

## 3805~3815シリーズ



**OMA-3805-1200**  
¥5,800

**OMA-3810-1050**  
¥6,000

**OMA-3815-1000-W**  
¥8,900

OMA-3805-1200 1.0~1.2mクラスのフォームブレンに最適 中型のマルチコプター						
Code No.51010905 適合ESC OCA-150,OCA-240						
プロペラ(DxP) Propeller	Li-Poセル数 LiPo cell	電圧(V) voltage	電流(A) current	電力(W) wattage	推力(kg) thrust	回転数(rpm) r.p.m
9x6SF	3セル	12.6V	40A	504W	1.2Kg	8,470
9x6E	3セル	12.6V	29A	365W	1.3Kg	10,850
9x7.5E	3セル	12.6V	36A	454W	1.3Kg	9,950
10x3.8SF	3セル	12.6V	40A	504W	1.4Kg	8,960
10x4.7SF	3セル	12.6V	40A	504W	1.4Kg	8,750
10x5E	3セル	12.6V	30A	378W	1.5Kg	10,600
10x7E	3セル	12.6V	40A	504W	1.4Kg	9,380
11x3.8SF	3セル	12.6V	43A	542W	1.4Kg	8,150
11x4.7SF	3セル	12.6V	48A	605W	1.3Kg	7,250
11x5.5E	3セル	12.6V	38A	479W	1.7Kg	9,380
11x7E	3セル	12.6V	43A	542W	1.5Kg	8,380

SF:電動スローフライト用 For Electric Slow Flight E:電動用 For Electric

OMA-3810-1050 10クラス飛行機用 中型のマルチコプター						
Code No.51010910 適合ESC OCA-150,OCA-240						
プロペラ(DxP) Propeller	Li-Poセル数 LiPo cell	電圧(V) voltage	電流(A) current	電力(W) wattage	推力(kg) thrust	回転数(rpm) r.p.m
9x6SF	3セル	12.6V	40A	504W	1.4Kg	9,150
9x6E	3セル	12.6V	25A	315W	1.3Kg	10,750
9x7.5E	3セル	12.6V	30A	378W	1.3Kg	10,250
10x3.8SF	3セル	12.6V	37A	466W	1.6Kg	9,500
10x4.7SF	3セル	12.6V	37A	466W	1.7Kg	9,550
10x5E	3セル	12.6V	26A	328W	1.5Kg	10,650
10x7SF	3セル	12.6V	52A	655W	1.7Kg	8,000
10x7E	3セル	12.6V	34A	428W	1.6Kg	9,850
11x3.8SF	3セル	12.6V	41A	517W	1.8Kg	9,000
11x4.7SF	3セル	12.6V	45A	567W	1.8Kg	8,500
11x5.5E	3セル	12.6V	33A	416W	1.8Kg	9,900
11x7SF	3セル	12.6V	55A	693W	1.9Kg	7,200
11x7E	3セル	12.6V	40A	504W	1.9Kg	9,200
11x10E	3セル	12.6V	50A	630W	1.6Kg	8,150

SF:電動スローフライト用 For Electric Slow Flight E:電動用 For Electric

OMA-3815-1000-W 15クラス飛行機用 中型のマルチコプター						
Code No.51015000 適合ESC OCA-150,OCA-240						
プロペラ(DxP) Propeller	Li-Poセル数 LiPo cell	電圧(V) voltage	電流(A) current	電力(W) wattage	推力(kg) thrust	回転数(rpm) r.p.m
9x6SF	3セル	12.6V	40A	504W	1.4Kg	9,350
9x6E	3セル	12.6V	25A	315W	1.3Kg	10,500
9x7.5E	3セル	12.6V	30A	378W	1.3Kg	10,250
10x3.8SF	3セル	12.6V	37A	466W	1.6Kg	9,700
10x4.7SF	3セル	12.6V	37A	466W	1.8Kg	9,700
10x5E	3セル	12.6V	26A	328W	1.5Kg	10,500
10x7SF	3セル	12.6V	52A	655W	1.9Kg	8,300
10x7E	3セル	12.6V	34A	428W	1.6Kg	9,900
11x3.8SF	3セル	12.6V	41A	517W	1.9Kg	9,300
11x4.7SF	3セル	12.6V	45A	567W	2.1Kg	9,000
11x5.5E	3セル	12.6V	33A	416W	1.8Kg	9,900
11x7SF	3セル	12.6V	55A	693W	2.3Kg	7,800
11x7E	3セル	12.6V	40A	504W	2.0Kg	9,500
11x10E	3セル	12.6V	50A	630W	1.8Kg	8,600
12x3.8SF	3セル	12.6V	55A	693W	2.1Kg	8,100
12x6SF	3セル	12.6V	64A	806W	1.9Kg	7,300

SF:電動スローフライト用 For Electric Slow Flight E:電動用 For Electric

## 3820,3825シリーズ



**OMA-3820-1200-W**  
¥9,100

\* **OMA-3820-960**  
¥9,100

**OMA-3825-750-W**  
¥9,500

OMA-3820-1200-W 25クラス飛行機用						
Code No.51011210 適合ESC OCA-170HV,OCA-150						
プロペラ(DxP) Propeller	Li-Poセル数 LiPo cell	電圧(V) voltage	電流(A) current	電力(W) wattage	推力(kg) thrust	回転数(rpm) r.p.m
9x6	3セル	12.6V	37A	466W	1.6kg	12,400
4セル	16.8V	61A	1,025W	2.5kg	15,600	
9.5x7.5	3セル	12.6V	44A	554W	2.2kg	12,000
9.5x8	3セル	12.6V	48A	605W	2.3kg	11,800
10x6	3セル	12.6V	47A	592W	2.0kg	11,900
10x7	3セル	12.6V	52A	655W	2.2kg	11,600
11x5	3セル	12.6V	54A	680W	2.0kg	11,400
11x6	3セル	12.6V	60A	756W	2.3kg	11,100
11x7	3セル	12.6V	62A	781W	2.4kg	10,500
10x5E	3セル	12.6V	42A	529W	1.8kg	12,200
10x7E	3セル	12.6V	53A	668W	2.3kg	11,500
11x5.5E	3セル	12.6V	54A	680W	2.4kg	11,500
11x7E	3セル	12.6V	62A	781W	2.7kg	10,900
12x6E	3セル	12.6V	66A	832W	2.8kg	10,400
2セル	8.4V	42A	353W	1.9kg	7,500	
3セル	12.6V	75A	945W	2.9kg	9,300	

E:電動用 For Electric

OMA-3820-960 1.2m~1.5mクラスの電動アクロ機等						
Code No.51011100 適合ESC OCA-170HV,OCA-150						
プロペラ(DxP) Propeller	Li-Poセル数 LiPo cell	電圧(V) voltage	電流(A) current	電力(W) wattage	推力(kg) thrust	回転数(rpm) r.p.m
11x5.5E	3セル	12.6V	31A	391W	1.9Kg	10,100
11x7E	3セル	12.6V	37A	466W	2.1Kg	9,750
11x8.5E	3セル	12.6V	44A	554W	2.1Kg	9,350
11x10E	3セル	12.6V	49A	617W	2.0Kg	9,100
11x4.7SF	3セル	12.6V	44A	554W	2.2Kg	9,400
11x7SF	3セル	12.6V	59A	743W	2.7Kg	8,540
12x6E	3セル	12.6V	40A	504W	2.4Kg	9,650
12x6SF	3セル	12.6V	66A	832W	2.4Kg	8,280
12x8E	3セル	12.6V	49A	617W	2.5Kg	9,170
12x10E	3セル	12.6V	66A	832W	2.0Kg	8,050
13x6.5E	3セル	12.6V	50A	630W	2.8Kg	9,040
13x8E	3セル	12.6V	56A	706W	2.9Kg	8,730
13x10E	3セル	12.6V	65A	819W	2.7Kg	8,120
14x7E	3セル	12.6V	61A	769W	3.1Kg	8,520
14x10E	3セル	12.6V	75A	945W	2.9Kg	7,600

SF:電動スローフライト用 For Electric Slow Flight E:電動用 For Electric

OMA-3825-750-W 25~30クラス飛行機用						
Code No.51012110 適合ESC OCA-170HV,OCA-150						
プロペラ(DxP) Propeller	Li-Poセル数 LiPo cell	電圧(V) voltage	電流(A) current	電力(W) wattage	推力(kg) thrust	回転数(rpm) r.p.m
10x7	3セル	12.6V	18A	227W	1.2kg	8,600
4セル	16.8V	30A	504W	2.0kg	11,000	
11x6	3セル	12.6V	23A	290W	1.3kg	8,400
4セル	16.8V	36A	605W	2.1kg	10,700	
11x7E	3セル	12.6V	22A	277W	1.6kg	8,340
4セル	16.8V	37A	622W	2.5kg	10,500	
12x6E	3セル	12.6V	24A	302W	1.7kg	8,300
4セル	16.8V	40A	672W	2.8kg	10,400	
12x8E	3セル	12.6V	30A	378W	2.2kg	8,000
4セル	16.8V	48A	806W	3.4kg	10,000	
13x8E	3セル	12.6V	38A	479W	2.6kg	7,700
4セル	16.8V	60A	1,008W	3.8kg	9,400	
14x7E	3セル	12.6V	40A	504W	2.7kg	7,600
4セル	16.8V	65A	1,092W	3.9kg	9,100	
15x7E	3セル	12.6V	46A	580W	2.4kg	6,500
4セル	16.8V	79A	1,327W	3.6kg	7,900	

E:電動用 For Electric

\*生産は終了しました。在庫限りの販売になります。

●表示価格は税抜きです。

## 50シリーズ



OMA-5010-810		4スト 52クラスの機体				
Code No.51012910		適合ESC OCA-1100HV,OCA-170HV,OCA-280				
プロペラ(DxP) Propeller	Li-Poセル数 LiPo cell	電圧(V) voltage	電流(A) current	電力(W) wattage	推力(kg) thrust	回転数(rpm) r.p.m
12x8E	4セル	16.8V	51A	857W	3.2Kg	10,300
12x10E	3セル	12.6V	54A	680W	1.7Kg	7,380
13x6.5E	4セル	16.8V	55A	924W	3.7Kg	10,150
13x8E	4セル	16.8V	62A	1,042W	3.7Kg	9,930
13x10E	4セル	16.8V	78A	1,310W	3.6Kg	9,370
14x7E	4セル	16.8V	70A	1,176W	4.0Kg	9,660
14x10E	3セル	12.6V	54A	680W	2.7Kg	7,380

E : 電動用 For Electric

OMA-5015-650		4スト 62クラスの機体				
Code No.51020160		適合ESC OCA-1100HV,OCA-170HV,OCA-280				
プロペラ(DxP) Propeller	Li-Poセル数 LiPo cell	電圧(V) voltage	電流(A) current	電力(W) wattage	推力(kg) thrust	回転数(rpm) r.p.m
12x10E	4セル	16.8V	55.0A	924W	2.3Kg	8,690
13x6.5E	4セル	16.8V	38.5A	647W	3.0Kg	9,320
13x8E	4セル	16.8V	45.0A	756W	3.1Kg	9,050
13x10E	4セル	16.8V	67.5A	1,134W	2.8Kg	8,330
14x7E	4セル	16.8V	49.5A	832W	3.4Kg	8,950
14x10E	4セル	16.8V	63.0A	1,058W	3.6Kg	8,480
15x7E	4セル	16.8V	66.5A	1,117W	4.3Kg	8,340
15x8E	4セル	16.8V	67.5A	1,134W	4.2Kg	8,270

E : 電動用 For Electric

- OMA-5010-810 ¥13,100
- OMA-5020-490 ¥14,900
- OMA-5015-650 ¥13,900
- OMA-5025-375 ¥15,700

OMA-5020-490		4st70クラス 2st40~50クラス飛行機用				
Code No.51013010		適合ESC OCA-1100HV,OCA-170HV,OCA-280				
プロペラ(DxP) Propeller	Li-Poセル数 LiPo cell	電圧(V) voltage	電流(A) current	電力(W) wattage	推力(kg) thrust	回転数(rpm) r.p.m
14x7E	5セル	21.0V	33A	693W	3.5kg	8,600
	6セル	25.2V	47A	1,184W	4.8kg	10,000
14x8	5セル	21.0V	47A	987W	3.4kg	8,080
	6セル	25.2V	64A	1,613W	5.2kg	9,900
14x10	5セル	21.0V	50A	1,050W	4.3kg	8,100
	6セル	25.2V	70A	1,764W	5.8kg	9,400
15x8E	5セル	21.0V	49A	1,029W	4.5kg	8,200
	6セル	25.2V	70A	1,764W	5.9kg	9,400
15x10E	4セル	16.8V	37A	622W	3.6kg	6,600
	5セル	21.0V	57A	1,197W	5.2kg	7,900
16x8E	4セル	16.8V	39A	655W	3.5kg	6,600
	5セル	21.0V	59A	1,239W	5.1kg	7,900
16x10E	4セル	16.8V	46A	773W	4.1kg	6,400
	5セル	21.0V	68A	1,428W	5.9kg	7,600
16x12E	4セル	16.8V	62A	1,042W	4.4kg	6,000
	4セル	16.8V	50A	840W	3.6kg	6,300
17x8E*	5セル	21.0V	75A	1,575W	5.0kg	7,500

E : 電動用 For Electric ※17x8E\*使用プロペラは\*XOARを使用 17x8E propeller used is XOAR.

OMA-5025-375		4st91クラス 2st50クラス飛行機用				
Code No.51014000		適合ESC OCA-1100HV,OCA-170HV,OCA-280				
プロペラ(DxP) Propeller	Li-Poセル数 LiPo cell	電圧(V) voltage	電流(A) current	電力(W) wattage	推力(kg) thrust	回転数(rpm) r.p.m
14x8	6セル	25.2V	36A	907W	3.7kg	8,400
	7セル	29.4V	47A	1,382W	4.8kg	9,570
14x10	6セル	25.2V	40A	1,008W	4.3kg	8,100
	7セル	29.4V	54A	1,588W	5.6kg	9,300
15x8E	6セル	25.2V	39A	983W	4.5kg	8,200
	7セル	29.4V	52A	1,529W	5.8kg	9,300
15x10E	6セル	25.2V	45A	1,134W	5.4kg	8,000
	7セル	29.4V	64A	1,882W	6.9kg	9,100
16x8E	6セル	25.2V	47A	1,184W	5.2kg	8,000
	7セル	29.4V	64A	1,882W	6.7kg	9,000
16x10E	6セル	25.2V	56A	1,411W	6.2kg	7,800
	7セル	29.4V	71A	2,087W	7.3kg	8,500
16x12E	5セル	21.0V	56A	1,176W	5.0kg	6,400
	6セル	25.2V	78A	1,966W	6.3kg	7,200
17x8E*	5セル	21.0V	44A	924W	3.9kg	6,500
	6セル	25.2V	62A	1,562W	5.2kg	7,600

E : 電動用 For Electric ※17x8E\*使用プロペラは\*XOARを使用 17x8E propeller used is XOAR.

表中の電流、電力、推力、回転数データはテストベンチ上で定電圧電源(1セル=4.2Vとして設定)を使用して測定したデータです。実際にモデルに搭載しバッテリーを使用した場合には表記のデータとは異なる事があります。表記のデータはESC選択時の目安とお考えください。

## F3A競技用ダイレクトモーター/モーターリダクション



弊社F3A競技用モーターリダクションOMR-4043-172との互換性を持たせたφ78mmフロントマウントを標準装備とした、メンテナンスが容易なダイレクトドライブモーターで、F3Aフライトフィードバックにマッチしたパワーソース選択が可能になりました。また他社製モーターとの換装を容易に行えるφ48mmフロントマウントも付属しました。

**OMA-6030-220** Code No.51021000 ¥68,000

付属品: フロントマウント (φ48mm/φ78mm モータ取付済み)  
リアサポーター プロペラワッシャセット

適合機体: F3A機並びにLi-Poバッテリー10セル対応の飛行機  
動力電源: Li-Po 10セル (42V)が最適  
適合ESC: SW周波数が8kHz又は16kHz仕様の物のみが可能。  
※当社ESC OCA-1100HVはSW周波数が32kHz仕様の為、使用できません



初代モデルに比べリダクションベルトのサイズアップ。2段目のリダクションベルトの幅を1サイズアップ(9mm→11mm)し、これにより歯飛びに対して強くなりました。またフローティングの構造が、一般的なリングを使用したものから、専用の防振ゴムを使用した構造に変更され、これにより、飛行中の高周波的な音が消され、さらにマイルドなサウンドとなりました。

**OMR-4043-172I** Code No.51020260 ¥82,000

ブラシレスモーター  
**OMA-4043-1160**  
Code No.51020140 ¥38,000

リダクションユニット  
**RU-02**  
Code No.51020270 ¥55,000

適合機体: F3A機並びにLi-Poバッテリー10セル対応の飛行機  
動力電源: Li-Po 10セル (42V)が最適  
適合ESC: OCA-1100HV

●表示価格は税抜きです。

## 58シリーズ 3D/F3C競技専用ヘリコプター用ブラシレスモーター



700-800クラスヘリコプター用 3D対応

**OMH-5825-520**

Code No.51020210 ¥48,800

KV値:520KV RPM/Volt 重量:525g



700-800クラスヘリコプター用 F3C対応

**OMH-5830-490**

Code No.51020180 ¥49,800

KV値:490KV RPM/Volt 重量:600g



ALIGN/GOBLIN等対応

**OMH-5830-490用  
ロングシャフト50mm**

Code No.74004141

¥3,850

## Motor Controller

### 確実にポテンシャルを引き出すO.S.ブラシレスモーターコントローラー(ESC)

#### OCA-2シリーズ

##### OCA-2シリーズの特徴

OCA-2シリーズは全機種に自動進角機能搭載。自動進角により使用モーターに合わせた進角量の設定が不要になり、標準的な固定進角と比べて低回転からのスムーズな加速と最大回転数のアップを実現します。また、進角量が回転数に応じて適切になるため、消費電流が下がり、より長時間のフライトが可能となります。しかしパイロットによっては、自動進角のフィーリングが合わない場合もありますので、このような場合への対応として、3段階で選択可能な半自動モード、および一般的な2種類の固定モードを装備しています。また、ヘリコプターでの使用時に便利なガバナ機能も搭載しました。これらの設定は、付属のプログラミングカード(※OCP-2)で行います。BECにはスイッチング方式を採用することにより、動力用バッテリーからサーボ用電源(5.5V)への電圧変換効率をアップ。回路温度の上昇を抑えることができるため、信頼性の向上とプラスαの飛行時間を実現しました。

- ※ 付属のプログラムカード(OCP-2)を本体に接続して詳細設定が簡単操作で可能。
- ※ 低電圧カット：コントロールを失ったり、セルの過放電によるダメージを発生させる恐れのある電圧になる前にモーターを停止。
- ※ バッテリーのセル数(LiPo時)は自動認識します。
- ※ 2種類のSW周波数(8kHz/16kHz)の選択により幅広いモーターに対応可能。
- ※ ヘリ用ガバナ搭載。
- ※ BEC出力：受信機用電源をESCから供給。高効率BEC採用

##### OCA-280 プログラムカード付



自動進角機能搭載

(飛行機/ヘリ用)  
(2s~6sLiPo対応)

Code No.52020081

¥12,600

##### OCA-260 プログラムカード付



自動進角機能搭載

(飛行機/ヘリ用)  
(2s~6sLiPo対応)

Code No.52020061

¥9,900

##### OCA-240 プログラムカード付



自動進角機能搭載

(飛行機/ヘリ用)  
(2s~6sLiPo対応)

Code No.52020041

¥7,600

##### OCA-230 プログラムカード付

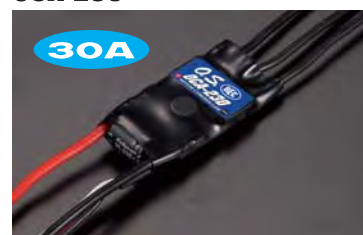

自動進角機能搭載

(飛行機/ヘリ用)  
(2s~4sLiPo対応)

モーター側  
φ3.5メスコネクター付

Code No.52020031

¥6,500

#### 簡単な操作で プログラム設定可能。

プログラムカードOCP-2はESCのパラメーターを簡単に設定する事が出来ます。ESC付属のプログラムカードは専用品です。他と互換性は有りません。



※OCA-2シリーズはマルチコプターにはご使用できません。

#### ●設定項目 OCP-2で設定できる項目は下記のとおりです。

- |                 |                   |
|-----------------|-------------------|
| 1. バッテリータイプの設定  | 6. PWM周波数の設定      |
| 2. カットオフセル電圧の設定 | 7. ブレーキタイプの設定     |
| 3. カットオフタイプの設定  | 8. ローテーションの設定     |
| 4. スタート パワーの設定  | 9. ガバナモードの設定      |
| 5. アクセルレーションの設定 | 10. アドバンスタイミングの設定 |

●表示価格は税抜きです。

## OCA-1シリーズ

O.S.製ブラシレスモーターはもちろん、様々なブラシレスモーターに対応するESCをラインナップしています。高性能パワー-FETの採用はもちろん、種々の機能を装備することで、ブラシレスモーターのポテンシャルを確実に引き出します。

- ※OCP-1 (ESCプログラマー：別売)により、詳細設定を簡単操作で行えます。
- ※スタート保護：スタート時の不意のモーター回転を防止します。
- ※低電圧カットオフ：バッテリー電圧の低下によるコントロール不能や過放電によるセルのダメージを防ぎます。
- ※無信号時カットオフ：受信機からの信号が無い場合、モーター出力をカット。

- ※過熱保護：過負荷による異常温度上昇時、モーター出力を抑えFETを保護。
- ※バッテリーセル数自動認識：接続されるバッテリーセル数を自動認識。
- ※OPTO：モーターと受信機側を電氣的に分離し、モーターノイズの影響を軽減。(OCA-170HV/OCA-1100HV)
- ※アンチスパーク機能内蔵。(OCA-170HV/OCA-1100HVのみ)
- ※BEC出力：受信機用および周辺機器用電源を装備。(OCA-150のみ)

### OCA-1100

アンチスパーク内蔵ESC



F3A競技  
(飛行機用)  
(4s~12sLiPo対応)

Code No.52012100 ¥23,600

### OCA-170HV

アンチスパーク内蔵ESC

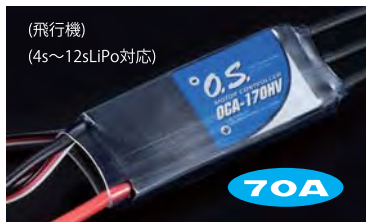

(飛行機)  
(4s~12sLiPo対応)

Code No.52012070 ¥18,500

### OCA-150

ヘリ用ガバナ機能搭載



(飛行機/ヘリ用) (2s~6sLiPo対応)

Code No.52010050 ¥11,200

## OCP-1



OCA-1シリーズESC専用プログラマー。  
モデルの特性に合わせて、短時間で確実に設定可能。

Code No.52610001  
¥3,800

対応ESC：OCA-150/OCA-170HV/OCA-1100HV

【注意】使用するセル数またはプロペラによっては、ESCの容量以上の電流が流れます。  
詳細はO.S.モーターの説明書内、プロペラデータ表を参照してください。

### ●設定項目

OCP-1で設定できる項目は下表のとおりです。

設定項目 (モデルタイプ：HELI/AIR)	
①バッテリータイプの選択	⑩エアブレイキ機能のタイプ選択 (AIRのみ)
②カットオフ電圧の設定	⑪エアブレイキ機能のON/OFF (AIRのみ)
③カットオフタイプの選択	⑫モーター極数の設定
④モーター回転方向の選択	⑬ギヤ比の設定
⑤進角の設定	⑭最大回転数表示
⑥アクセラレーションの設定	⑮平均回転数表示
⑦スタートパワーの設定	⑯設定データの書き込み
⑧ガバナレスポンスの設定 (HELIのみ)	⑰設定データの読み出し
⑨ガバナ機能のON/OFF (HELIのみ)	⑱設定データのバックアップ

	OCA-2シリーズ				OCA-1シリーズ		
	OCA-230	OCA-240	OCA-260	OCA-280	OCA-150	OCA-170HV	OCA-1100
負荷電流 (ピーク)	30A (35A 5秒)	40A (50A 5秒)	60A (70A 5秒)	80A (100A 5秒)	50A (60A 5秒)	70A (85A 5秒)	100A (150A 5秒)
BEC出力	5.5V, 3A(ピーク4A)	5.5V, 3A(ピーク5A)	5.5V, 4A(ピーク5A)		5.5V, 3A(ピーク5A)		
寸法	45 x 25 x 12 mm	75 x 28 x 12 mm	76x40x21mm (配線を除く)	76x40x23mm (配線を除く)	50 x 25 x 10 mm	78x 29x 14 mm	73.4x 56x 31 mm
重量	25 g	45 g	80g (コネクターを除く)	88g (コネクターを除く)	52g	89g	124g
セル数	6-12 Ni-Cd/Ni-MH, 2-4 Li-po		6-18 Ni-Cd/Ni-MH, 2-6 Li-po			14-36 Ni-Cd/Ni-MH, 4-12 Li-po	
パラメータ設定	本体/プログラムカード (付属) にて設定可能				本体/OCP-1 ESCプログラマー (別売) にて設定可		
保護機能	スタート保護/低電圧カットオフ/無信号時カットオフ/過熱保護						
PWM周波数	8-16 kHz				32 kHz		

## マルチコプター用アイテム

Products for Multi-Rotor



フライトコントローラー  
**OGY-661** ¥4,400  
Code No.54010020

OGY-661はマルチコプター用コントローラーとして、「6軸センサー素子」を採用し抜群の安定感を実現しました。クワッドタイプ(4モーター)のほか、※ヘキサタイプ(6モーター)にも対応します。また、Futaba S.BUSとの接続も可能となり、スッキリとしたワイアリングを実現します。

※ヘキサタイプはX6またはI6に対応。Y6(Y字に末端上下にモーターを配置するタイプ)には非対応です。



マルチコプター用ESC(モーターコントローラー)  
**OCM-230/240** クワッドセット

クワッドコプター用セット内容:

**30Aモデル** ¥28,200 Code No.54020030  
セット構成=OCM-230-N(BEC無) x 3個、 OCM-230(BEC付) x 1個 (2-4S Lipo対応)

**40Aモデル** ¥33,300 Code No.54020040  
セット構成=OCM-240-N(BEC無) x 3個、 OCM-240(BEC付) x 1個 (2-6S Lipo対応)

ケーブル長(Cable Length)・バッテリー側 約80mm(T-Plug はんだ付け済)、  
モーター側(3.5mmメスコネクターはんだ付け済) 約270mm(OCA-230)約310mm(OCA-240)

BEC付タイプの単品仕様(BECカットアダプター付属)  
**OCM-230(30Aモデル)** ¥7,400 Code No.54020031 **OCM-240(40Aモデル)** ¥8,700 Code No.54020041

### マルチコプター専用プロペラ 正逆セット



13x4.4 Code No.71931000  
正逆各1本入 ¥5,600

14x4.8 Code No.71931100  
正逆各1本入 ¥6,600

15x5.0 Code No.71931300  
正逆各1本入 ¥7,700

プロペラ界で有名なFalconブランドとの共同企画品。13インチ(ピッチ4.4)、14インチ(ピッチ4.8)の正逆ピッチセット品です(取付け部の孔径は6mm)。正ピッチには白のロゴ印刷、逆ピッチ品はブルーのロゴ印刷を施しました。

DRマウントセット 15インチペラ取付用マウント  
Code No.54046000 ¥370

### 逆ネジシャフト&ナットセット (時計回り側に使用します)

φ4軸用(OMA3810対応) φ5軸用(OMA3815対応)  
Code No.74004072 Code No.74004073 各¥900

### マルチコプター用周辺パーツ



電源分岐ハーネス  
Quad用  
周辺機器の電源もシェア  
できます。  
¥980  
Code No.54030200



モーター延長コード  
200mm 3本セット  
φ3.5コネクター付  
¥600  
Code No.54030100

●表示価格は税抜きです。

# PARTS & ACCESSORIES

O.S. GENUINE  
High-Quality  
PARTS

エンジンを熟知したO.S.がリリースするアクセサリパーツ群。  
純正だけにエンジンとの相性も抜群です。

## ラジアルマウント セット RADIAL MOTOR MOUNTS

O.S.エンジンの性能をフルに発揮するためのラジアルマウントセットです。  
取付面は完全平面加工、正立、横積、倒立どちらでも使いやすいように設計、  
しかも強度と軽さを両立しています。

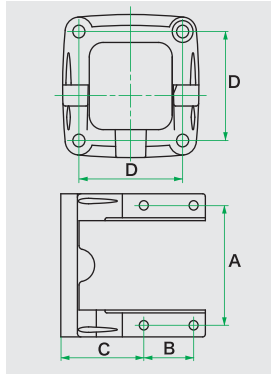

### ■付属品

- エンジン取付ねじ
- マウント取付ねじ
- マウント取付ナット
- エンジン取付ねじ用ワッシャ
- マウント取付ねじ用ワッシャ

品名コード	適合エンジン	価格	寸法(mm)			
			A	B	C	D
71909310	15LA	¥1,160	33.0	14.4	24.0	30.0
71909410	15CV-A・10LA	¥1,160	31.5	11.0	26.0	30.0
71908300	FS-30S	¥1,280	36.0	14.0	37.0	35.0
71908100	25LA	¥1,280	36.0	14.0	28.0	35.0
71908410	25・35AX・35AX-BE・25FX・32SX	¥1,280	38.0	15.0	32.5	35.0
71906200	40・46LA	¥1,850	40.5	17.5	34.0	39.6
71906000	FS-40S	¥1,850	42.0	17.5	37.5	39.6
71913000	FS-52S・FS $\alpha$ -56II・FS-62V	¥1,970	44.0	17.5	42.5	42.0
71913100	40・46FX・50SX・46・55AX・55AX-BE	¥1,850	44.0	17.5	36.0	42.0
71905200	65LA・61・91FX・65・75・95AX・75AX-BE	¥2,200	52.0	25.0	37.0	45.3
71905010	FL-70・FS-70U・FS $\alpha$ -72II	¥2,200	45.0	20.0	51.0	45.3
71905030	FS-70SII・FS $\alpha$ -81・81-P	¥2,200	50.0	21.0	51.0	45.3
71901200	FS-91SII・SII-P・FS $\alpha$ -110・110-P・FS-95V	¥2,310	52.0	25.0	53.0	48.0
71904200	FS-120SII・120S-E・120AX・120AX-BE・FS-200S・FS $\alpha$ -155-P	¥3,010	58.0	25.0	56.0	53.7
71920000	160FX・160FX-FI	¥3,470	64.0	30.0	51.0	53.7
71910100	IL-300	¥15,180	72.0	80.0	53.0	76x90

## M5スタンドオフ エンジンマウント(GT33/55/60・GF40用) M5 STAND OFF ENGINE MOUNTS

このパーツを使用することにより、エンジンと防火壁からの距離を搭載する機体により、1/4インチ(約6.4mm)刻みに細かく調整することが出来ます。

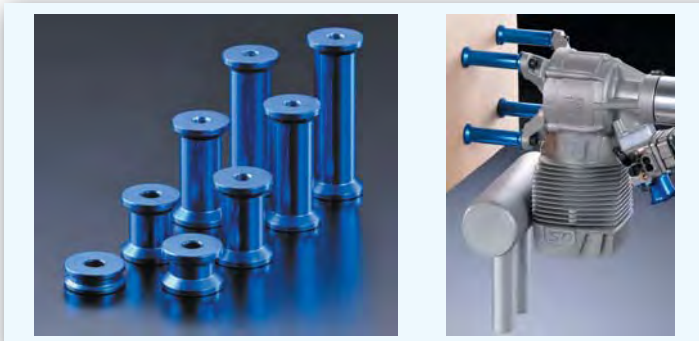

品名コード	サイズ	価格
74003510	1/4" (6.4mm)	¥1,510
74003520	1/2" (12.7mm)	¥1,620
74003530	3/4" (19.1mm)	¥1,740
74003540	1" (25.4mm)	¥1,970
74003550	1-1/4" (31.8mm)	¥2,200
74003560	1-1/2" (38.1mm)	¥2,310
74003570	1-3/4" (44.5mm)	¥2,430
74003580	2" (50.8mm)	¥2,550

## スピナー用 ロックナット セット (M4) (M5) PROPELLER LOCKNUT SET FOR SPINNER

スピナー取付用として特別に開発された専用ロックナットで、特にプロペラの緩みには十分注意を払わなければならない、2/4サイクルエンジンに安心してご使用頂けます。

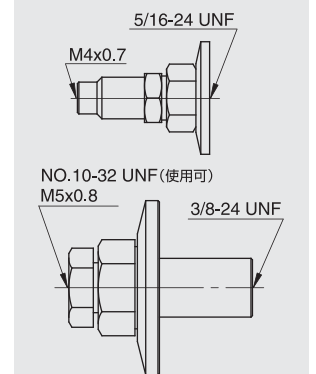

品名コード	サイズ	適合エンジン	価格
45810200	1/4"-M4	FS-52S・FL-70・FS $\alpha$ -56II・72II・FS-62V	¥1,160
45810300	1/4"-M5	FS-52S・FL-70・FS $\alpha$ -56II・72II・FS-62V	¥1,160
45910200	5/16"-M4	FS-70SII・91SII・FS-120S Series・200S・91FX・75AX 120AX・FS $\alpha$ -81・81-P・110・110-P・155-P・FS-95V・GT33	¥1,390
45910300	5/16"-M5	FS-70SII・91SII・FS-120S Series・200S・FS-95V FS $\alpha$ -81・81-P・110・110-P・155-P・GT22・GT33	¥1,390
46110200	5/16"-M5(L)	FT-120II・FT-160・FF-320	¥1,970
29310110	3/8"-M5(S)	BGX-1・160FX・108FSR (BX-1)・FR7-420	¥1,390
46210300	3/8"-M5(L)	FT-240・FT-300・FR5-300	¥1,970

■スピナー取付用として先端にM4又はM5のねじが加工されています。

## スピナーナット SPINNER NUTS

スケール機からスタント機まで幅広く対応。確実に締め付けられ、スターターも使用出来ます。しかもデザインの優れた使いやすいアルミ合金製スピナーナットです。



■4サイクルエンジンには使用しないでください。

品名コード	サイズ	適合エンジン	価格
20824005	M5	10FP・10LA・15LA	¥300
23024008	1/4"-28	25LA・25FX・RE・25・35AX	¥410
23024009	1/4"-28(L)	20~50・RE・46・55AX	¥470
45024000	5/16"-24	60FP・61FX・65LA・65AX	¥650

●表示価格は税抜きです。

## サイレンサー エクステンションアダプター SILENCER EXTENSION ADAPTORS

サイレンサーをエンジンから離して取り付けることができます。

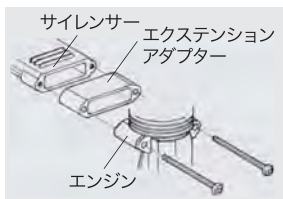

品名コード	適合サイレンサー	幅	穴ピッチ	価格
21125108	761・871	11.5	27.5	¥700
22625103	762・892・E-3080	12.5	35.0	¥700
25425600	873・E-3010・3020・3070・3071	11.5	37.0	¥880
22325100	E-2030・842	12.5	32.0	¥520
23325100	E-3030・843・762S	17.5	35.5	¥520
26625340	E-4010・4020・4040・4050・4051	14.5	42.0	¥880
26625500	E-4010・4020・4040・4050・4051(Long)	35.0	42.0	¥1,160
29122600	E-5020	46.2	48.0	¥1,390

## EXエキゾースト マニホールド EX EXHAUST HEADER PIPES

内装型



外装型



■ 適合エンジン  
FS-120S-E・SⅢ・FSα-155-P  
(72109200) ¥1,850

FS-70SⅡ・91SⅡ・FL-70  
FSα-72・81・FS-95V  
(72109500) ¥1,850

■ 適合エンジン  
FS-120S-E・SⅢ・FSα-155-P  
(72109300) ¥1,850

FS-70SⅡ・91SⅡ・FL-70  
FSα-72・81・FS-95V  
(72109600) ¥1,850

■必ずフレキシブル エキゾーストパイプと一緒に使用してください。

## マニホールド ロックナット MANIFOLD LOCK NUTS



品名コード	適合エンジン	価格
43069200	FS-30S (9mm 2個)	¥200
45626010	FS-40S・52S・FSα-56・FS-62V (10mm)	¥200
45626030	FL-70・FS-70SⅡ・91SⅡ・FSα-72・81・81-P・FS-95V (11mm)	¥200
45526400	FS-120S-E・FSα-110・110-P (12mm)	¥200
45526032	FS-120SⅢ・FSα-155-P (14mm)	¥200
44525210	FS-200S (16mm)	¥200

## フレキシブル エキゾーストパイプ FLEXIBLE EXHAUST PIPES



4サイクルエンジンの排気をより自由に処理できるように考えたエキゾーストパイプです。

そのまま使用したりサイレンサーを取り付けて使用出来ます。

品名コード	名称	長さ(mm)	適合エンジン	価格
72108300	1010A	120	FS-40S・52S・FSα-56・FS-62V	¥2,200
72108100	1111A	120	FS-70S・91S・FL-70・FSα-72・81・FS-95V	¥2,080
72108110	1111B	240	FS-70S・91S・FL-70・FSα-72・81・FS-95V	¥2,780
72108120	1111C	170	FS-70S・91S・FL-70・FSα-72・81・FS-95V	¥2,430
*72108130	1111D	330	FS-70S・91S・FL-70・FSα-72・81・FS-95V	¥2,970
72108200	1114A	120	FT-300	¥2,080
72108210	1114B	240	FT-300	¥2,780
72108230	1114C	170	FT-300	¥2,310
*72108240	1114D	330	FT-300	¥2,970
72108510	1414A	120	FS-120SⅢ・FSα-155-P	¥2,200
72108520	1414B	240	FS-120SⅢ・FSα-155-P	¥2,890
72108201	A	120	FS-120S・SP・S-E	¥2,200
72108211	B	240	FS-120S・SP・S-E	¥2,890

\*生産は終了しました。在庫限りの販売になります。

## インカウル マニホールド IN-COWL EXHAUST HEADER PIPES

機体のカウリング形状によってやむをえずカウリングを切り欠いたり、サイレンサーを機体の外へ出さなければならなかった場合、このインカウルマニホールドを取り付けることにより、カウリング内部へサイレンサーを取めることが可能で、機首周りをすっきり仕上げることが出来ます。



品名コード	名称	適合エンジン	価格
72109660	M10 サイド60D	FS-40S・52S・FSα-56・FS-62V	¥2,200
72109670	M10 倒立80D	FS-40S・52S・FSα-56・FS-62V	¥1,970
72109680	M11 サイド60D	FS-70S・91S・FSα-72・81・81-P・FS-95V	¥2,200
72109690	M11 倒立80D	FS-70S・91S・FSα-72・81・81-P・FS-95V	¥1,970
72109700	M12 サイド60D	FSα-110・110-P	¥2,200
72109710	M12 倒立90D	FSα-110・110-P	¥1,970
72109720	M14 サイド60D	FS-120S-E・SⅢ・FSα-155-P	¥2,550
72109730	M14 倒立80D	FS-120S-E・SⅢ・FSα-155-P	¥2,310
72109750	M16 サイド60D	FS-200Sシリーズ	¥2,550
72109760	M16 倒立80D	FS-200Sシリーズ	¥2,310

FS-40S/52SはFSα-56用 F-4040サイレンサー 一式が必要です。

FS-70S/91SはFSα-72・81用 F-5030サイレンサー 一式が必要です。

■カウリングの大きさによってはサイレンサー本体が内部に収まらない場合があります。

## GT55 ガソリンエンジン専用サイレンサー GT55 SILENCER TYPE-2

GT55ガソリンエンジン専用のピツツタイプサイレンサーです。パワーロスが少なく一般的なサイレンサーより静かでほぼ同等のパワーを実現。

■ Type-2 (E6011)  
(74003010) ¥11,900

■ セット内容  
サイレンサー本体・取付ねじ (M5x50キャップスクリュー)  
ノルトロックワッシャ (M5)・平ワッシャ (M5)

## 集合排気管 EXHAUST COLLECTOR RING & COLLECTOR PIPE



星形7気筒エンジンの排気をまとめるリング状排気管です。排気管がカウリングの中につきり収まり、より高いスケール感が得られます。

■ FR7-420 星形7気筒用  
(47169000) ¥23,100

直列4気筒エンジンの排気をまとめる排気管です。

■ IL-300 直列4気筒用  
(46569000) ¥27,720

## エキゾースト ガasketセット EXHAUST GASKET SET

ヘリエンジンのサイレンサー取付面に使用します。排気漏れが防げる為、耐久性、メンテナンス性が向上します。

■ 適合エンジン  
50SX-H RING Hyper  
55HZ Hyper  
(72144040) ¥700(3枚入)

■ 適合エンジン  
91HZ・105HZ・GT15HZ  
GT15HZ600  
(72145020) ¥200(2枚入)

●表示価格は税抜きです。



## パワーブーストパイプ POWERBOOST PIPE

50SX-H、55HZヘリ用エンジンに開発されたパワーブーストパイプです。サイレンサー本体の容量UPにより、よりパワフルで静かな飛びを実現します。

### パワーブーストパイプ55Ⅲ



■ 適合エンジン  
50SX-H RING Hyper・  
55HZ Hyper・55HZ-R  
(72149000) ¥12,600

ヘリ用ガソリンエンジンGT15HZ専用パワーブーストパイプです。ガソリンエンジンの特性に合わせて設計、常用する回転域で優れた性能を発揮します。

### パワーブーストパイプGT15HZ



■ 適合エンジン  
GT15HZ・  
GT15HZ600  
(72148000) ¥16,640

91HZから排気量UPされた105HZに適合したパワーブーストパイプです。特に3Dフライトで必要とする回転域で優れた出力特性を発揮します。またホバリングやアイドリング域においても、常に安定した性能を発揮しエンジン調整が容易に行えます。

### パワーブーストパイプ105



■ 適合エンジン  
91HZシリーズ・  
105HZ・105HZ-R  
(72146000) ¥18,950

91HZシリーズ用に開発された90クラスヘリコプター3Dフライト専用パワーブーストパイプです。ヘリコプターに要求されるアイドリングやホバリングの安定性を確保しながら、上空飛行時に常用する回転域で優れた性能を発揮するサイレンサーです。

### パワーブーストパイプ90 (3Dフライト専用)



■ 適合エンジン  
91HZシリーズ  
(72145000) ¥18,020

## ジョイント一式 MARINE UNIVERSAL JOINT



熱処理済の耐久力重視設計で、ヘビーデューティな使用条件にも十分対応します。

品名コード	適合エンジン	価格
* 21342000	15CV-M・18CV-RM・MX	¥1,620

\*生産は終了しました。在庫限りの販売になります。

## フライホイール FLYWHEELS

精密機械加工によって保証された優れたダイナミックバランス。機種、用途に合わせた大きさ、形状に設計されています。



品名コード	名称	適合エンジン	価格
* 71801040	No.1D	15CV-M・MX	¥880
71801050	No.1E	18CV-RM・RM-X	¥1,390
71802200	No.2K	21VZ-M・21XZ-M	¥3,010
71802100	No.2J	21XM	¥1,740
71804020	No.4C	46VX-M	¥2,080
* 71805400	No.7	61・81VR-M	¥2,430

\*生産は終了しました。在庫限りの販売になります。

## コンバージョンキット CONVERSION KITS

GT15HZ600用コンバージョンキットはALIGN社のT-Rex600NitroシリーズにGT15HZ600を搭載する為に必要なキットです。

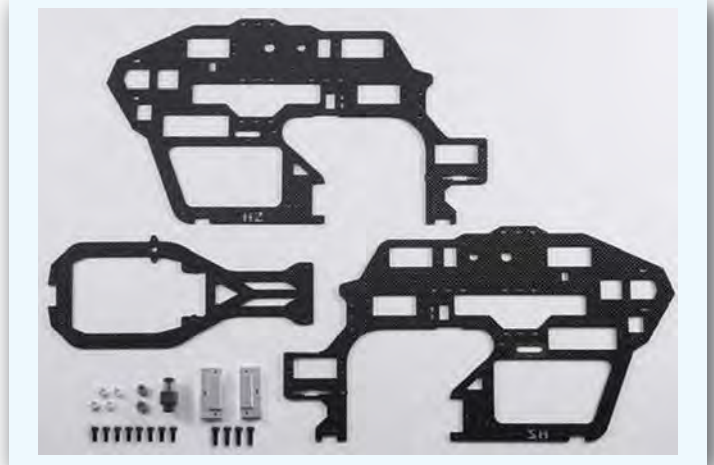

### GT15HZ600コンバージョンキット T-REX600N (72520000) ¥30,030

■セット内容  
・メインフレーム x2 ・ボトムプレート x1 ・エンジンマウント x2 ・ピニオンギア22T x1  
・コントロールシャフト用ベアリング x2 (DDL-1050ZZ) ・カラー x4 (エンジンファンカバー取付け用)  
・エンジン取付けねじ M4x15 4本 ・エンジンマウント取付けねじ M3x8 8本

50SX-H Hyper/55HZ HyperをDRS仕様に変更する為のコンバージョンキットです。

### 55HZ-R コンバージョンキット (72512100) ¥17,100

■セット内容  
キャブレタースロットル(40L-R) / カバプレート / ニップルNo.1 / カバークラスケット / 逆止弁

### DRS(デマンドレギュレーターシステム)



ワンウェイバルブによって加圧された、燃料タンクから圧送されてくる燃料を常に理想の圧にコントロールします。

## リモートニードル REMOTE NEEDLE

キャブレターから離れたところからニードルバルブを操作したい場合にご使用ください。

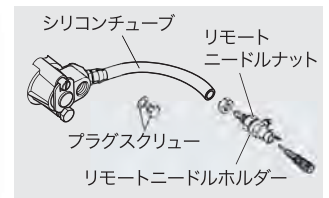

■ 適合キャブレター  
Type 9B・40A (28282000) ¥2,430  
Type 20G・21D (23882900) ¥2,080

## ニードル延長ワイヤーセット NEEDLE VALVE EXTENSION CABLE SET

ニードルに簡単に取り付けられる延長ワイヤーです。ノブも付属しています。

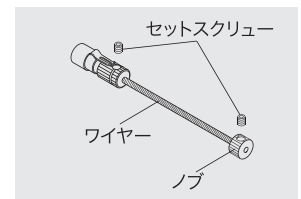
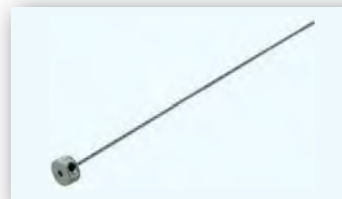

■ 適合エンジン  
10LA~BGX-1  
(72200080) ¥270

●表示価格は税抜きです。

### スーパーフィルター (燃料缶用) SUPER FILTERS (FOR FUEL CANS)

このスーパーフィルターは、燃料缶内部の燃料吸入口に装着し、二重の特殊フィルターで完全にゴミをシャットアウトすることが出来ます。きれいな燃料だけを模型内の燃料タンクに送ります。

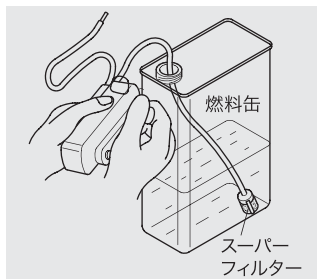

S (72403051) ¥470  
L (72403050) ¥580

### バブレス ウェイト (燃料タンク用) NON-BUBBLE WEIGHTS (FOR FUEL TANKS)

この燃料タンクおもりを使用することで、エンジンや機体の振動と模型の姿勢変化などにより発生する泡を吸い込みにくく、息付きやエンストの原因となる泡のない燃料をエンジンに送ることが出来ます。



- 外周にはめ込まれたシリコン製 Oリングにより、燃料タンク内を傷つけることがありません。
- 燃料タンク内でのおもりの腐食を防止するために全周にメッキを施しています。
- ニップルとおもり本体は、溶着してありますから外れる心配はありません。
- Sタイプは直径10mmと小型でヘリ用のサブタンクにも使用できます。

(71531000) ¥990  
S (71531010) ¥700

### ガソリン用 燃料フィルター S GASOLINE FUEL FILTER S

小型ガソリン用燃料フィルターです。透明な本体部によりフィルター部に溜まったゴミのチェックが容易です。



■ 適合エンジン  
GT15・GGT10・GGT15  
GF30  
(78300000) ¥690

全長:36mm 本体長:21mm 直径φ7mm

### ガソリン用 燃料チューブ FLUORORUBBER TUBES

耐久性、柔軟性に優れたフッ素ゴムチューブです。ガソリンの燃料タンク内にも使用可能です。使用箇所に合わせて2種類の太さからお選びいただけます。

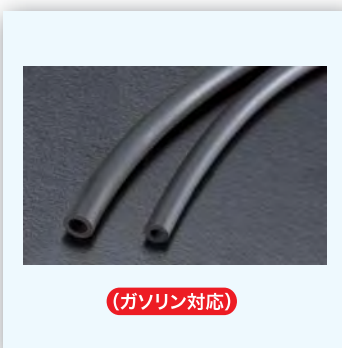

内径φ2mm X 外径φ4mm 長さ500mm  
(28382100) ¥810

内径φ3mm X 外径φ5mm 長さ500mm  
(28382200) ¥1,040

### 爪付ナット (10個入) / 鬼目ナット (6個入) BLIND NUTS (10pcs.) / FANG NUTS (6pcs.)

ラジアルマウントなどを防火壁に取り付ける時に、この爪付ナットや鬼目ナットを使用するとラジアルマウントを確実に取り付ける事ができます。

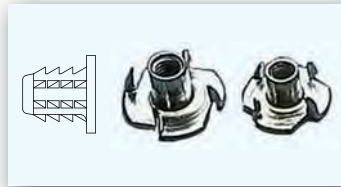

鬼目ナット  
M3 (79870031) ¥300  
爪付ナット  
M4 (79870040) ¥300  
M5 (79870050) ¥300

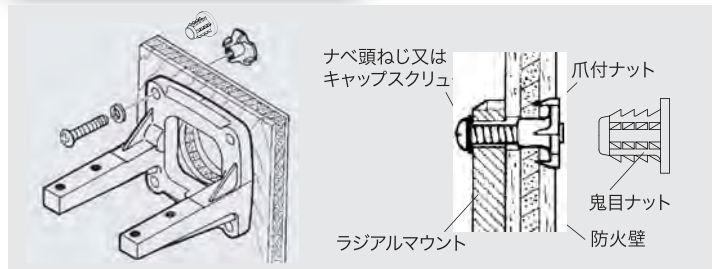

### ノルトロック ワッシャ (10組入) LOCK WASHER (10sets)

ノルトロックワッシャは内側にクサビ形状、外側には放射状にリブが付けられています。そのため、2枚のノルトロックワッシャを組み合わせることで、強力な効果が発揮されます。



M3 (55500002) ¥810  
M4 (55500003) ¥810  
M5 (55500004) ¥810  
M6 (55500005) ¥810

ボルトを締め付けると、リブが締め付け物やナットにくい込み、ボルトナットのゆるみはクサビの作用効果で吸収されるので、ボルトの張力はかえって増大されます。内側のクサビの高さは、ねじピッチより大きく設計されていますので、激振にもナットがひと山以上ゆるむ、という事はありません。なお取り外しも簡単ですし、再使用もできます。貫通穴には上下2組ワッシャを使用すれば効果は倍増されます。この場合、締め付け時には一方のナットを固定してください。

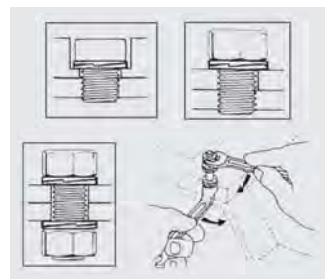

### 単気筒用 ブースターケーブルセット BOOSTER CABLE SET FOR SINGLE CYLINDER

機体に内蔵された電源でプラグヒートする場合や、多気筒エンジンで一箇所にとまとめて、プラグヒートする場合に大変便利です。



■ ブースターケーブルセット (72200200) ¥990  
■ プラグコードセット (72200170) ¥700  
● プラグコード (72200171) ¥350  
● プラグターミナル (72200190) ¥350  
■ アースコード φ5 (72200180) ¥410

■ ヘリコプターには使用しないでください。

●表示価格は税抜きです。

## クランクシャフト クランプ

CRANKSHAFT CLAMP

ヘリコプター用エンジンのクーリングファン等をクランクシャフトへ取り付ける場合、クランクシャフトを固定し共回りを防ぎ確実に締め付ける事が出来ます。エンジニアリングプラスチック(ポリアセタール樹脂)製のため耐油性、耐久性が高く、しかもエンジンのクランクケースやコンロッド、クランクシャフトに傷をつけることもありません。



品名コード	名称	適合エンジン	価格
71530600	37	37SZ-H	¥810
71530400	3246	32SX-H・50SX-H・55HZ	¥1,160
* 71530300	3261	32SX-H・61SX-H・RX-H・LX-H・SF-H	¥1,100
71530500	7091	70SZ-H・91SX-H	¥1,160
71530530	91/105/GT15	91HZ・105HZ・GT15HZシリーズ	¥1,160

\*生産は終了しました。在庫限りの販売になります。

## キャブレター用 サーモインシュレーター

FOR CARBURETOR THERMO-INSULATOR

サーモインシュレーターを取り替える場合は、キャブレター本体の接着面に残った古い接着剤や油分を取り除き、エポキシ系接着剤を使用し取り付けてください。可動部や取付け部に接着剤がはみ出したり、付着しないよう十分注意してください。



品名コード	適合キャブレター	価格
23781110	20K・21E・21C・21J	¥810
21982900	11L・11K・11H・H(B)・12F	¥810
27984900	61E・E-R・E-P2・60K	¥880

## モーター ドライブワッシャ抜き DPI

MOTOR DRIVE WASHER PULLER DP1

O.S.モーター専用のドライブワッシャを外す工具です。1台で2種類のドライブワッシャに対応し、また本体はアルミ合金の削り出し品を使用しています。



(71510010) ¥2,890

■ 適合モデル

OMA-5025-375・5020-490・5010-810・3825-750-W  
3820-1200-W・3820-960

## マジックストラップ セット

VELCRO STRAP SET

配線をすっきりまとめる定番のアイテムです。O.S.ロゴ入り

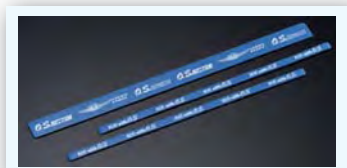

(72200500) ¥1,000

■ 内容

300x20mm 1本 250x8mm 2本

## ロング プラグレンチ

LONG SOCKET WRENCH WITH PLUG GRIP



スプリングによりプラグがレンチに固定できるので、スケール機やカー用エンジンなどの取付位置が深い場合の脱着に便利です。

(71521000) ¥790

## タップドリル セット

TAP SETS



品名コード	サイズ	価格
72901000	M2.6	¥930
72901001	M3.0	¥930
72901002	M3.5	¥930
72901003	M4.0	¥930

## スプリングワッシャ

SPRING WASHER

■ 3.5(黒) 20個入 (79872035) ¥240

## タペット調整キット

VALVE ADJUSTING TOOL KIT

O.S.4サイクルエンジンは、出荷前に適切なタペットのすきまに調整してありますので、ほとんど調整の必要はありません。エンジンの部品を交換したり、調子が悪い場合のみ、タペット調整キットで点検出来ます。



(7220060)

¥650

■ 内容

シックスネスゲージ(0.04mm・0.1mm)  
1.5mm 六角レンチ  
5mm スパナ

\*FS-62V・95V・200S・200S-PIにはM3ナット用  
5.5mmスパナが必要です。

## キャップスクリュー セット(各セット 10本入)

CAP SCREW SET(10pcs./set)

品名コード	サイズ	価格
79871010	M2.6x5	¥350
79871020	M2.6x7	¥350
79871025	M2.6x8	¥350
79871030	M2.6x10	¥350
79871040	M2.6x12	¥350
79871050	M2.6x15	¥350
79871055	M2.6x18	¥350
79871110	M3.0x8	¥350
79871120	M3.0x10	¥350
79871140	M3.0x12	¥350
79871145	M3.0x14	¥350
79871150	M3.0x15	¥350
79871160	M3.0x16	¥350
79871180	M3.0x18	¥350
79871200	M3.0x20	¥350
79871280	M3.0x28	¥350
79871060	M3.5x8	¥350
79871070	M3.5x10	¥350
79871080	M3.5x12	¥350
79871090	M3.5x15	¥350
79871098	M3.5x18	¥350
79871100	M3.5x20	¥350

品名コード	サイズ	価格
79871105	M3.5x25	¥470
79871420	M4.0x20	¥470
79871425	M4.0x25	¥470
79871430	M4.0x30	¥470
79871440	M4.0x40	¥470
79871515	M5.0x15	¥580
79871520	M5.0x20	¥580
79871525	M5.0x25	¥580
79871530	M5.0x30	¥580
79871535	M5.0x35	¥580
79871540	M5.0x40	¥580
79871545	M5.0x45	¥580
79871550	M5.0x50	¥580
79871555	M5.0x55	¥580
79871560	M5.0x60	¥660

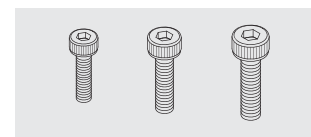

●表示価格は税抜きです。

# エンジンの性能を100%引き出す。O.S.グロープラグシリーズ

## Heat Range Chart ▶▶▶

**-主に小型エンジン用-**

**No.6** (旧称 A3)  
Hot 71605300 ¥530

- R/C 飛行機用 (ブレークイン)  
適合機種: 25FXII、10-65LA、46AXII
- R/C カー用 (ブレークイン)  
入門者用 (ニードルセットが濃いめの走行)  
適合機種: 12TG、15CV
- R/C ヘリコプター用 (ブレークイン) 32 以下のエンジン  
適合機種: 32SX-H

**-主にヘリコプター・10-61クラスの飛行機・カー・ボートのスポーツ、競技用-**

**No.7** No.8より濃いめの混合気に強い!  
Medium Hot 71607100 ¥540

- R/C 飛行機用 (一般的なエンジン)  
適合機種: LA、AX、FX シリーズ
- R/C カー用 (一般的なエンジン)  
適合機種: 12TG、15/18CV、21VG、30VG
- R/C ヘリコプター用 (一般的なエンジン)  
適合機種: 37SZ-H、50SX-H Hyper、55/91HZ シリーズ、70/91SZ-H、91RZ-H、105HZ シリーズ

**-主に10-61クラスの飛行機・ヘリコプター・カー・ボートのスポーツ、競技用-**

**No.8**  
Medium 71608001 ¥530

- R/C 飛行機用 (一般的なエンジン)  
適合機種: LA、AX、FX シリーズ
- R/C カー用 (一般的なエンジン)  
適合機種: 12TG、15/18CV、21VG、30VG
- R/C ヘリコプター用 (一般的なエンジン)  
適合機種: 37SZ-H、50SX-H Hyper、55/91HZ シリーズ、70/91SZ-H、91RZ-H、105HZ シリーズ

**-主に61クラス~35ccまでの大型飛行機用高ニトロ燃料で使用されるヘリコプター、カーのスポーツ用、競技用-**

**No.10** (旧称 A5)  
Cold 71605100 ¥580

- R/C 飛行機用 (大型エンジン -60 クラス以上)  
適合機種: 61/91/160FX、75/120AX、140RX、BGX-1
- R/C カー用 (ニトロ分の多い場合、焼け気味な時)  
適合機種: 12TG、15/18CV、21VG、30VG
- R/C ヘリコプター用 (ニトロ分の多い場合、焼け気味な時)  
適合機種: 37SZ-H、50SX-H Hyper、55/91HZ シリーズ、70/91SZ-H、91RZ-H、105HZ シリーズ

### ノーマルプラグ専用タイプ

**R5** ¥580  
71605200

高ニトロ燃料で使用される  
カー/ボート用レーシングエンジンに最適

### For 4-stroke engines

**Type F** ¥690  
71615009

■ 4サイクル・ロータリーエンジン  
FS/FT/FF/IL/FR シリーズ

### グローガソリン用プラグ

イグナイター不要新世代ガソリンエンジンGGT15用グロープラグです。一般的な混合ガソリンで運転を可能にした、新開発グローガソリンエンジン専用G5プラグ。電圧/1.2V、電流/2.5Aで、既存のブースターがそのまま使用可能(※従来のグローエンジンには使用できません)

**Gシリーズ G5** ¥950  
71655001

GGT10/15

### ガソリンエンジン用 スパークプラグ

**CM-6 (RcexI)**  
71669010 ¥740

GT15・GT22・GT33  
GT55・GT60・GF40  
GT15HZ・GT15HZ600

**CM-6 (NGK)**  
71669000 ¥1,050

GT15・GT22・GT33  
GT55・GT60・GF40  
GT15HZ・GT15HZ600

**1/4-32 (RcexI)**  
71669020 ¥1,100

GF30

### T-シリーズプラグ

O.S.SPEEDエンジン・XR・XZ・TZシリーズエンジンには形状の異なるヘッドが搭載しているため、専用のTシリーズプラグが必要になります。

**P3** ■ Tタイプヘッドエンジン用  
21サイズ  
71641300

オフロードレーシングエンジンに最適

18TZ、21VZ-B V-Spec、21XZ-B、21XR-B、28XZ  
O.S.SPEED B2101/B2102、21XZ-B シリーズ  
O.S.SPEED 21VZ-B V-Spec シリーズ  
O.S.SPEED 21XZ-GT ¥670

**P4** ■ Tタイプヘッドエンジン用  
21サイズ  
71641400

オフロードレーシングエンジンに最適

18TZ、21VZ-B V-Spec、21XZ-B、21XR-B、28XZ  
O.S.SPEED B2101/B2102、21XZ-B シリーズ  
O.S.SPEED 21VZ-B V-Spec シリーズ  
O.S.SPEED 21XZ-GT ¥670

**P5** ■ Tタイプヘッドエンジン用  
21サイズ  
71641500

オフロードレーシングエンジンに最適

18TZ、21VZ-B V-Spec、21XZ-B、21XR-B、28XZ  
O.S.SPEED B2101/B2102、21XZ-B シリーズ  
O.S.SPEED 21VZ-B V-Spec シリーズ  
O.S.SPEED 21XZ-GT ¥690

**RP6** ■ Tタイプヘッドエンジン用  
12サイズ  
71642060

オンロードレーシングエンジンに最適

12XZ/12TZ/R21/21XZ-R Ver.II  
O.S.SPEED T1201/T1202/12XZ/12TZ シリーズ  
O.S.SPEED R2101/R2102/R2103/21XZ-R ¥690

**RP7** ■ Tタイプヘッドエンジン用  
12/21サイズ  
71642070

オンロードレーシングエンジンに最適

12XZ/12TZ/R21/21XZ-R Ver.II  
O.S.SPEED T1201/T1202/12XZ/12TZ シリーズ  
O.S.SPEED R2101/R2102/R2103/21XZ-R ¥720

**RP8** ■ Tタイプヘッドエンジン用  
21サイズ  
71642080

オンロードレーシングエンジンに最適

R21/21XZ-R Ver.II  
O.S.SPEED 21XZ-R  
O.S.SPEED R2101/R2102/R2103 ¥740

### ロングリーチプラグ

ロングリーチのエンジンに対応。O.S.エンジンを含むメディアムリーチのエンジンにご使用の際はプラグガasketを1枚追加して入れてください。

**LC3** ■ カー用 ロングリーチタイプエンジン  
12~21サイズ  
71653000

オフロードレーシングエンジンに最適

21TM-T/R 12TGシリーズ  
(プラグガasketを1枚追加してご使用ください) ¥560

**LC4** ■ カー用 ロングリーチタイプエンジン  
12~21サイズ  
71653400

オフロードレーシングエンジンに最適

21TM-T/R 12TGシリーズ  
(プラグガasketを1枚追加してご使用ください) ¥580

プラグガasket 5枚 71690020 ¥240

●表示価格は税抜きです。



**ナイトロックスグロー燃料**

**NITRO-X GLOW FUEL**

オールシーズンで安定したパワーを満喫できるグローエンジン。そのポテンシャルを引き出す最大の要素が、エンジンに最適なグロー燃料であることは周知の事実です。

より一層のパワーフィールと安定した性能を満喫していただくためのグロー燃料、"ナイトロックス"。

徹底した品質管理の下で製造されたハイクオリティな模型用グロー燃料で、O.S.エンジンとの相性も抜群。安心してご使用いただけます。模型用グロー燃料として、飛行機、ヘリ、車の各ジャンル別に専用燃料のラインナップを用意しました。

**O.S.エンジンに最高のパフォーマンスを供給する。**



**飛行機/ヘリコプター用**

サンデーフライヤーからベテランフライヤーまであらゆる飛行機/ヘリコプターのフライトシーンに適合するNITRO-Xグロー燃料は、2ストローク/4ストロークエンジン、どちらも相性は良く、始動性、アイドリングの安定性、レスポンス、メンテナンス性の全てに優れた性能が特徴です。

**カー用**

**オンロードレーシング用**

最高のパフォーマンスと信頼性を約束するNITRO-Xオンロードシリーズ。さらに"扱いやすさ"も追求し、容易なエンジン調整と飛躍的なアイドリング安定性を実現。また、新採用化学合成オイル効果により耐摩耗性能についても格段に向上、特殊添加剤配合により清浄・防錆に対し優れたメンテナンス効果を発揮します。コンペティションユーザーから一般ユーザー様まで幅広くご使用頂けます。

**オフロードバギー & トラギー用**

トルクフルな低中速域と伸びのある高速域を実現したNITRO-X OFF-ROAD FUEL。最新のオフロードレースシーンに対応し扱い易いピックアップと回転特性により容易なコントロール性能を実現しました。わかりやすいエンジン調整と安定したアイドリング特性、またメンテナンス効果にも優れたオフロード専用燃料です。

**カー用オールマイティタイプ**

扱いやすいマイルドな特性に設計されており、ジャンルを問わず自己のレベルをワンランク上げたい初・中級者に最適なオールラウンドな燃料です。

用途	品名コード	製品名	容量	価格
飛行機 / ヘリコプター両用	79731400	STANDARD 15-18	4L	¥3,800
	79731600	STANDARD 15-18	16L	¥14,000
	79731410	POWER 20-18	4L	¥4,500
	79731610	POWER 20-18	16L	¥17,000
	79731420	HIGH POWER 25-18	4L	¥5,200
	79731620	HIGH POWER 25-18	16L	¥19,400
入門者向け 飛行機・ヘリ両用	79731290	SKY MASTER 20(青)	2L	¥2,200
	79731490	SKY MASTER 20(青)	4L	¥3,800
飛行機専用	79731470	AERO SPECIAL 15	4L	¥3,800
	79731670	AERO SPECIAL 15	16L	¥14,000
	79731480	AERO SPECIAL 23	4L	¥4,900
	79731680	AERO SPECIAL 23	16L	¥18,000
ヘリコプター専用	79731430	HELI SPECIAL 15	4L	¥3,800
	79731630	HELI SPECIAL 15	16L	¥14,000
	79731440	HELI SPECIAL 15(青)	4L	¥3,800
	79731640	HELI SPECIAL 15(青)	16L	¥14,000
	79731450	HELI SPECIAL 23	4L	¥5,000
	79731650	HELI SPECIAL 23	16L	¥18,000
	79731460	HELI SPECIAL 30	4L	¥5,700
	79731660	HELI SPECIAL 30	16L	¥21,000
オンロードカー用	79732200	ON ROAD 16	2L	¥2,000
	79732400	ON ROAD 16	4L	¥3,900
	79732210	ON ROAD 20	2L	¥2,200
	79732410	ON ROAD 20	4L	¥4,100
	79732220	ON ROAD 25	2L	¥2,400
	79732420	ON ROAD 25	4L	¥4,600
オフロードカー用	79732230	OFF ROAD 30	2L	¥2,800
	79732430	OFF ROAD 30	4L	¥5,200
オンロード / オフロードカー両用	79732240	Field Master 20	2L	¥2,200
	79732440	Field Master 20	4L	¥4,100

●表示価格は税抜きです。



# O.S. SPEED RACING PERFORMANCE PARTS

	71642720 1個 ¥780	71642730 1個 ¥780	71642740 1個 ¥800	71642750 1個 ¥830

ここ一番の“勝負プラグ!!”

## O.S. SPEED Tシリーズ グロープラグ

O.S. SPEEDブランドのグロープラグがラインナップに加わります。24Kメッキされたボディが特徴的なこのプラグは標準プラグより中低速域のレスポンスが向上する特性を持っています。ここ一番大事なレースでの“勝負プラグ”としては是非お使いいただきたいアイテムです。

### 適合エンジン

1/8オフロード  
1/8トラギー・1/8GT

MAX-21XZ-B  
MAX-21XZ-B Ver. II  
MAX-21VZ-B  
MAX-21VG  
MAX-21XR-B / Ver. II  
MAX-25XZ  
MAX-28XZ  
MAX-30VG

O.S. SPEED  
21XZ-B Spec. II・III  
O.S. SPEED B2101 / B2102  
O.S. SPEED 21XZ-GT

1/8オンロード・1/8レーシング

MAX-R21  
MAX-21XZ-R

O.S. SPEED R2101  
O.S. SPEED R2102  
O.S. SPEED R2103  
O.S. SPEED 21XZ-R

1/8モンスタートラック

MAX-21VG  
MAX-30VG

1/10ツーリング

MAX-12TZ  
MAX-12TG  
MAX-12XZ  
MAX-12TG Ver. II・III

O.S. SPEED 12XZ  
O.S. SPEED 12XZ Spec. II・III  
O.S. SPEED T1201 / T1202

### サイレンサー SILENCER

* T-2060 WN	T-2060SC WN	T-2090SC	T-2080SC
ジョイントチューブタイプ 1/8オフロード・トラギー 72106090 ¥9,500	1/8オフロード・トラギー・GT 72106130 ¥10,000	1/8オフロード・トラギー 72106190 ¥10,000	1/8オンロード・レーシング 72106851 ¥10,200
* T-2070	T-1070SC L52	T-1080SC L52	
ジョイントチューブタイプ 1/8モンスタートラック 72106120 ¥8,900	1/10ツーリング 72107610 ¥7,400	1/10ツーリング 72150010 ¥7,400	

### エキゾーストマニホールド EXHAUST MANIFOLD

M2000SC (75mm)	M2002SC (80mm)	M2003SC (70mm)	M2004SC (85mm)
1/8オフロード・1/8トラギー 72106440 ¥3,970	1/8オフロード・1/8トラギー 72106480 ¥3,970	1/8オフロード・トラギー・GT 72106880 ¥3,970	1/8オフロード・1/8トラギー 72106910 ¥3,970
M2005SC (90mm)	M2001SC	M1006SC	M1007SC
1/8オフロード・1/8トラギー 72106920 ¥3,970	1/8オンロード・1/8レーシング 72106870 ¥3,970	1/10ツーリング 72107620 ¥3,970	1/10ツーリング 72150020 ¥3,970

\* M2000 ジョイントチューブタイプ 1/8オフロード・1/8トラギー 72106430 ¥3,080

### コンプリートセット COMPLETE SET

T-2060SC WN コンプリートセット	T-2090SC コンプリートセット	T-2080SC コンプリートセット	T-1070SC L52 コンプリートセット	T-1080SC L52 コンプリートセット
T-2060SC WN & M2000SC 1/8オフロード・1/8トラギー 72106135 ¥12,900	T-2090SC & M2000SC 1/8オフロード・1/8トラギー 72106192 ¥12,900	T-2080SC & M2001SC 1/8オンロード・1/8レーシング 72106850 ¥13,400	T-1070SC L52 & M1006SC 1/10ツーリング 72107600 ¥10,980	T-1080SC L52 & M1006SC 1/10ツーリング 72150000 ¥10,980

搭載可否は目安です。詳細は車体メーカーまでお問い合わせください。ジョイントチューブタイプはスーパージョイントチューブ(72106300)が必要です。

\*生産は終了しました。在庫限りの販売になります。

●表示価格は税抜きです。

**マニホールド スプリング (2本入) EXHAUST HEADER PIPE SPRING(2pcs.)**

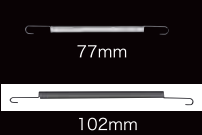

品名コード	適マニホールド	価格
72106172	M1006SC	¥470
72101272	M2000・SC・M2001・M2001SC・M2002SC・M2003SC	¥470

**ジョイント スプリング (3本入) SILENCER JOINT SPRING(3pcs.)**



■ 適合サイレンサー SCシリーズ (72106042) ¥580

**スーパー ジョイントチューブ SUPER JOINT TUBE**

■ 適合サイレンサー T-2060、T-2070 (72106300) ¥700

**エキゾースト シールリング EXHAUST SEAL RING**

品名コード	2個入 価格	品名コード	10個入 価格	適合エンジン
21427200	¥580	21427210	¥1,740	12TZ・12TG・12XZ・O.S. SPEEDシリーズ
22826140	¥580	22826145	¥1,740	19-28XZ・21XR-B・21VG・30VG・21VZ-B・21XZ-B・21XZ-R・O.S. SPEEDシリーズ

**O.S. SPEED メンテナンスオイル O.S.SPEED MAINTENANCE OIL**



アフターランのメンテナンスはエンジンの性能を最適状態に保つために必要な作業です。O.S. SPEED メンテナンスオイルは内部に発生する錆から重要なパーツを守ります。

■ 適合エンジン グローエンジン全般  
■ 容量 30ml.  
(71430010) ¥750

**O.S. SPEED ピストンピンリテイナー プライヤ PISTON PIN RETAINER PLIERS**



ピストンピンリテイナーを交換する際に使用します。クリップ部分がピストンピンリテイナーを掴みやすいよう湾曲していますので簡単に交換することが出来ます。

(71492000) ¥3,500

**スーパー エアクリーナー 一式 SUPER AIR CLEANER ASSEMBLY**

エンジンの最大ポテンシャルを長時間に渡って保ち発揮させるために開発された湿式タイプのエアクリーナーです。特殊フィルター専用オイルで細かな砂、ほこりをシャットアウト、しかも本体との接合部のシール性も充分です。取替用スポンジフィルターエレメントもオイル含浸済です。

種類	品名コード	品名	適合エンジン	価格
102	72403200	スーパーエアクリーナー102 一式 (エレメント3個付)	CVシリーズ	¥930
	72403210	102エアクリーナー本体		¥680
	72403120	101・102スポンジフィルターエレメント(6個入)		¥530
102S	72403202	スーパーエアクリーナー102S 一式 (エレメント3個付)	CV、FS-40S-C FS-26S-C Ver.Ⅱ	¥930
	72403212	102Sエアクリーナー本体		¥680
	72403120	101・102スポンジフィルターエレメント(6個入)		¥530
202	72412000	スーパーエアクリーナー202 一式 (エレメント2個付)	12TZ、12TG、12XZ 21オンロードカー用エンジン	¥1,160
	72412100	202エアクリーナー本体		¥880
	72412200	202スポンジフィルターエレメント(4個入)		¥580
203	72413000	スーパーエアクリーナー203 一式 (エレメント2個付)	21~28XZ、21XR-B、30VG 21オフロードバギー用エンジン	¥2,430
	72413200	203スポンジフィルターエレメント(4個入)		¥760
	72415000	スーパーエアクリーナー204 一式 (エレメント2個付)		¥1,280
204	72415200	204スポンジフィルターエレメント(4個入)	¥760	
	79871020	キャップスクリュー M2.6x7(10本入)	¥350	
	72415020	“O”リング(P-18 1個)	¥200	
	72415010	“O”リング(P-16 1個)	¥200	

**インダクション サイレンサー INDUCTION SILENCER**



品名コード	品名	価格
72414000	インダクションサイレンサー	¥2,780
72414100	インダクションサイレンサーフィルター(3個入)	¥1,110

■ 別売り

72414200	フィルターオイル(20ml)	¥530
----------	----------------	------

**フライホイール コレット FLYWHEEL COLETTE**



フライホイール コレット (2個入) (71801110) ¥470

**クラッチ ベアリング (1050ZZ) CLUTCH BEARING**



4個入 (71550001) ¥1,040  
10個入 (71550002) ¥2,080

**キャブレター用 レデューサー (アルミ製) CARB REDUCER**



品名コード	サイズ	価格	品名コード	サイズ	価格
71533255	φ5.5	¥930	71533865	φ6.5II	¥930
71533455	φ5.5II	¥930	71533270	φ7	¥930
71533260	φ6	¥930	71533280	φ8	¥930
71533261	φ6II	¥930	71533085	φ8.5	¥930
71533265	φ6.5	¥930	71533290	φ9	¥930

**クランクシャフト ボールベアリング CRANKSHAFT BALL BEARING**



12-18エンジン用 (フロント) (21630500) ¥1,040

**セラミック ベアリング CERAMIC BALL BEARING**



品名コード	品名	価格
21931100	セラミックベアリング12用	¥4,620
23730050	セラミックベアリング21用	¥6,930

**O.S. SPEED シリコンチューブ O.S.SPEED SILICONE TUBE**



内径 2.5mm 長さ 1,000mm (72506100) ¥700

●表示価格は税抜きです。

## ダストキャップ セット DUST CAP SET

エンジンを保管する際、排気口、キャブレターに装着し内部への埃などの侵入を防ぎます。



品名コード	品名	価格
22884254	12-30エンジン用 φ3x2 φ16x2 φ18x1	¥350
73300305	φ3 ダストキャップ 5個入	¥350
73300712	φ7 ダストキャップ 3個入	¥350
73300812	φ8 ダストキャップ 3個入	¥350
73301012	φ10 ダストキャップ 3個入	¥350
73301212	φ12 ダストキャップ 3個入	¥410
73301612	φ16 ダストキャップ 3個入	¥410
73301812	φ18 ダストキャップ 3個入	¥410

## キャブレター リペアキット21 CARBURETOR REPAIR KIT 21

キャブレターに使用されている“O”リングの交換を、容易にするツールです。



品名コード	品名	価格
71490000	キャブレターリペアキット21	¥2,310
71491000	キャブレターリペアパーツ21 (“O”リング、ダストカバー、シールワッシャ)	¥930

## ハイパーフライホイール セット HYPER FLYWHEEL SETS



品名コード	品名	適合エンジン	価格
71812000	MUGEN用	21-28XZ	¥1,740
71813000	KYOSHO用	21XR-B-30VG	¥1,740

## プレッシャーチャンバー セット PRESSURE CHAMBER SET



サイレンサーからのプレッシャーを安定させ、幅広い回転域で安定した燃料供給を可能にします。アルミ削り出しブラックアルマイトフィニッシュで、O.S. SPEEDロゴ入り。樹脂製ホルダーも付属し、確実な取り付けが可能です。(71550000) ¥1,390

## アウトターヘッド 8S OUTER HEAD 8S O.S.SPEED R2101



おもに外気温が低い場合、エンジンのオーバークール対策に効果を発揮します。標準仕様より早く温度上昇効果が得られるためブレークイン初期段階に使用しても効果的です。(2A004001) ¥5,780 ■適合エンジン O.S. SPEED R2101

## TOOLに求められる快適性能を追求。

カー用グローエンジンの搭載やメンテナンスに必要なサイズのレンチをラインナップしました。精度の高いビットはもちろん、グリップには滑り止めのローレット加工を施し、またレンチの転がりを防止する平面加工も加えました。グリップエンドには一目でサイズが分かるリング加工済み。



### O.S.SPEED プラスドライバー

O.S.SPEED PHILLIPS SCREWDRIVER

71417100  
¥1,740

No.1



71417200  
¥1,740

No.2

### O.S.SPEED スプリングフック

O.S.SPEED SPRING REMOVER

71415500  
¥1,510

### O.S.SPEED ボディリーマー

O.S.SPEED BODY REAMER

71415400  
¥4,050

キャップ付き

### O.S.SPEED HEXレンチドライバー

O.S.SPEED HEX WRENCH DRIVER

1.5

71410150  
¥1,620

交換  
ビット

71414015  
¥680

2.0

71410200  
¥1,620

交換  
ビット

71414020  
¥680

2.5

71410250  
¥1,620

交換  
ビット

71414025  
¥680

3.0

71410300  
¥1,620

交換  
ビット

71414030  
¥680

### O.S.SPEED HEXボールレンチドライバー

O.S.SPEED HEX BALL WRENCH DRIVER

2.0

71411200  
¥1,740

交換  
ビット

71414120  
¥760

2.5

71411250  
¥1,740

交換  
ビット

71414125  
¥760

### O.S.SPEED マイナスドライバー

O.S.SPEED FLAT HEAD SCREWDRIVER

3.0

71412300  
¥1,700

交換  
ビット

71414230  
¥680

### O.S.SPEED ナットドライバー

O.S.SPEED NUT DRIVER

5.5

71413550  
¥2,160

交換  
ビット

71414355  
¥1,280

6.0

71413600  
¥2,160

交換  
ビット

71414360  
¥1,280

7.0

71413700  
¥2,250

交換  
ビット

71414370  
¥1,280

### O.S.SPEED プラグレンチ

O.S.SPEED PLUG WRENCH

71520100  
¥1,740

しっかりとプラグを着脱ができる、プラグレンチは、ブラックボディにO.S.SPEEDのロゴが入ります。レンチの先端は、プラグの脱落防止加工済み。

## 駆動系メンテナンスツール MAINTENANCE TOOL FOR OUTPUT SHAFT

### O.S.SPEED クラッチレンチ & アジャスター



71415300 ¥2,160

パイロットシャフトに確実にフライホイールを取り付けるためには、クラッチレンチが欠かせない存在。可動式のハンドルで、しっかりとクラッチを固定することが可能です。またアジャスターは、センタックスタイプのクラッチを細かく調整できます。

### O.S.SPEED フライホイールプラー



71415100 ¥2,660

R/Cカー用エンジンに必要なフライホイールの着脱も、このフライホイールプラーがあれば、エンジンにダメージを与えずに作業可能。12クラスから30クラスまで、O.S.がラインナップする全てのR/Cカー用エンジンに対応しています。

### O.S.SPEED フライホイールキー



71415200 ¥1,740

フライホイールの着脱、ならびに調整に便利なフライホイールキー。中心部には0.4mm~0.9mmまで測定可能な(※)クリアランスゲージを備えます。12~30クラス用シャーシに使用するほとんどのフライホイールに使用可。(※一部、使用できない車種もあります。ご注意下さい)

●表示価格は税抜きです。



## 2ストロークカー用エンジン (2-STROKE ENGINES FOR CAR MODEL)

品名 Items	A	B	C	D	E	F	G	H	J	S
O.S. SPEED T1202	31.4	11	52.4	39	81.5	34.9	26	29.4	68	UNF1/4-28
O.S. SPEED R2103	37	21	65.6	45	91.2	44	31.6	33.5	75.6	UNF1/4-28
O.S. SPEED 21XZ-GT	37	21	65.6	45	102.1	44	31.6	33.5	86.5	UNF1/4-28
O.S. SPEED 21XZ-B Spec.Ⅲ	37	21	65.6	45	102.1	44	31.6	33.5	86.5	UNF1/4-28
O.S. SPEED B2102	37	21	65.6	45	81.5	44	31.6	33.5	65.9	UNF1/4-28
MAX-12TG Ver.Ⅲ	31.4	11	52.4	39	86.8	34.9	25.4	29.4	73.3	UNF1/4-28
MAX-R21	37	21	65.6	45	91.2	44	31.6	33.5	75.6	UNF1/4-28
MAX-21XZ-B Ver.Ⅱ	37	21	65.6	45	102.1	44	31.6	33.5	86.5	UNF1/4-28
MAX-21XR-B Ver.Ⅱ	37	21	65.6	45	102.2	44	31.6	33.5	86.6	UNF1/4-28
* MAX-28XZ	37	21	65.6	45	111.9	44	31.6	33.5	95.9	UNF1/4-28

## 2ストロークヘリコプター用エンジン (2-STROKE ENGINES FOR HELICOPTER MODEL)

品名 Items	A	B	C	D	E	F	G	H	J	S
MAX-32SX-H RING	38	15	75	45	76	53	30.3	45.5	60.6	UNF1/4-28
MAX-37SZ-H RING	38	15	75	45	76.5	53	30.6	45.5	61	UNF1/4-28
MAX-50SX-H RING Hyper	44	17.5	85.8	52	92.5	61	36	52.3	74	UNF1/4-28
MAX-55HZ Hyper	44	17.5	76.6	52	90.9	51.6	36	42.85	72.6	UNF1/4-28
MAX-55HZ-R	44	17.5	76.6	52	90.9	51.6	36	42.85	72.6	UNF1/4-28
MAX-105HZ	52	25	85.5	61	100.7	55.4	43	42.9	79.2	UNF5/16-24
MAX-105HZ-R	52	25	85.5	61	100.7	55.4	43	42.9	79.2	UNF5/16-24
MAX-105HZ-R Super6	52	25	87.5	61	100.7	57.4	43	44.9	79.2	UNF1/4-28

## 2ストローク飛行機用エンジン (2-STROKE ENGINES FOR FIXED-WING AIRCRAFT)

品名 Items	A	B	C	D	E	F	G	H	J	S
MAX-11AX	31.4	11.0	58.5	39	60.4	40.9	24.2	35.4	48.4	M5
MAX-15LA	33	14.4	63.7	40	61	39.5	24.8	30.8	48.5	M5
MAX-15LA-S	33	14.4	63.7	40	61	39.5	24.8	30.8	48.5	M5
MAX-25FXⅡ	38	15	75.6	46	75.5	53	30	45.5	60	UNF1/4-28
MAX-35AX	38	15	75.5	45	77.4	53	30.6	45.5	61.5	UNF1/4-28
MAX-46AXⅡ	44	17.5	84.5	51	85.1	60.4	35	52	67.4	UNF1/4-28
MAX-55AX	44	17.5	85.3	51	90.5	60.4	36	52	72	UNF1/4-28
MAX-65AX	52	25	93.3	60	99.5	66.6	40	54.1	78.5	UNF5/16-24
MAX-75AX	52	25	94.5	61	103.4	66.6	42.6	54.1	81.4	UNF5/16-24
MAX-95AX RING	52	25	94.5	61	103.4	66.6	42.6	54.1	81.3	UNF5/16-24
MAX-120AX RING	58	25	100.2	67	109.1	70	46.5	57.5	85.5	UNF5/16-24

## 4ストローク飛行機用エンジン (4-STROKE ENGINES FOR FIXED-WING AIRCRAFT)

品名 Items	A	B	C	D	E	F	G	H	J	S
FSα-56Ⅱ	44	17.5	102.3	51	101.7	59	34	49.3	84	UNF1/4-28
FS-62V	44	17.5	102.8	51	105.1	60	34.1	51.3	87.5	UNF1/4-28
FSα-72Ⅱ	45	20	103.6	54	108	59.5	36	49.5	90	UNF1/4-28
FS-95V	52	25	115.7	61	119	66.5	42.6	54	97.5	UNF5/16-24
FS-120SⅢ	58	25	134.5	67	139.5	77	47	64.5	116	UNF5/16-24
FSα-155-P	58	25	127.6	67	138.6	77	47	64.5	114	UNF5/16-24

## 4ストローク飛行機用 多気筒エンジン (4-STROKE MULTI-CYLINDER ENGINES)

品名 Items	A	B	C	D	E	F	G	H	J	S
FT-160 (Gemini-160)	68	56.5	23.5	196	120	50.5	63.5	54	—	M5
FF-320 (Pegasus)	68	56.5	23.5	196	181.5	112.5	125.5	76	62	UNF1/4-28
FR7-420 (Sirius7)	122	—	—	230	158.5	—	—	—	—	UNF1/4-28

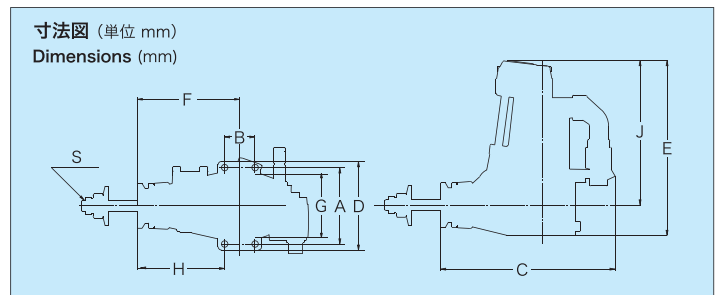
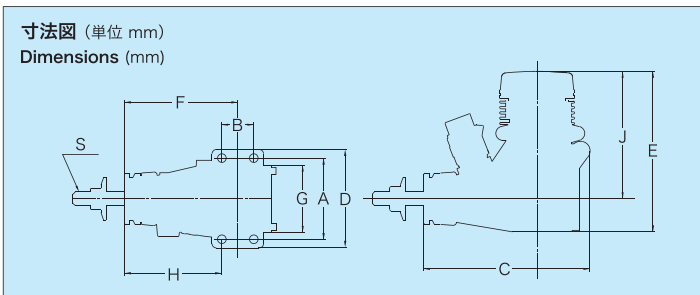

\*生産は終了しました。在庫限りの販売になります。

# エンジンサイズ&寸法図

## 多気筒 & ボート用エンジン寸法図

寸法図 (単位 mm)  
Dimensions (mm)

FT-160

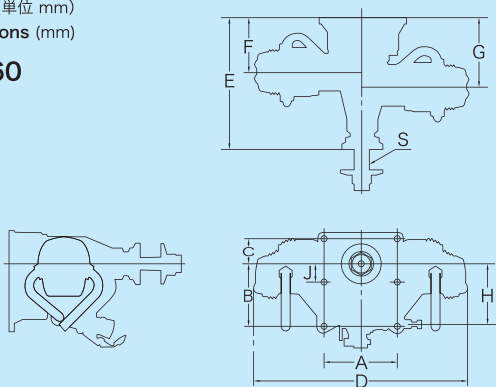

寸法図 (単位 mm)  
Dimensions (mm)

FF-320

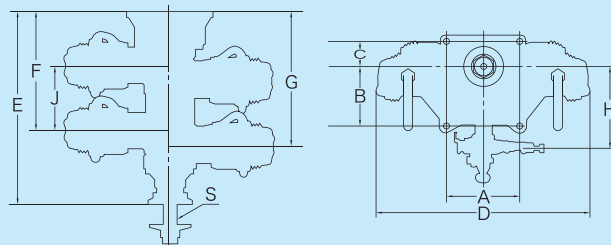

寸法図 (単位 mm)  
Dimensions (mm)

FR7-420

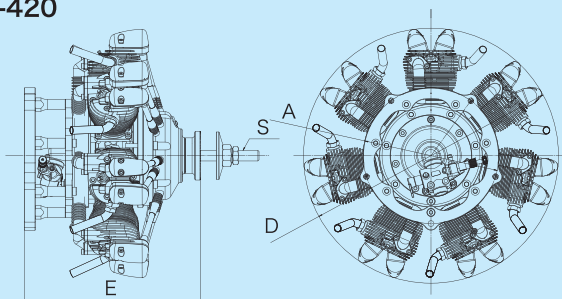

寸法図 (単位 mm)  
Dimensions (mm)

MAX-21XM Ver.Ⅱ

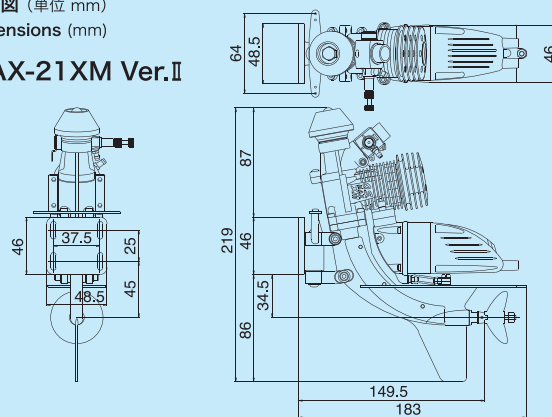

## GFシリーズ寸法図

寸法図 (単位 mm)  
Dimensions (mm)

GF30

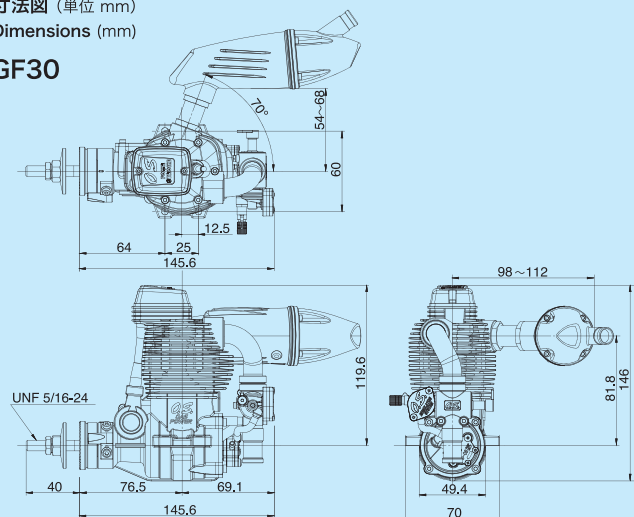

寸法図 (単位 mm)  
Dimensions (mm)

GF40

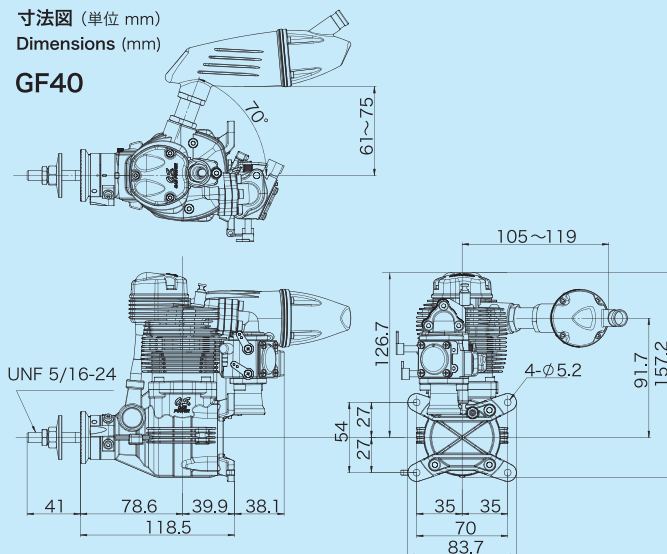

**O.S. ENGINE**

# GT/GGTシリーズ エンジン寸法図

寸法図 (単位 mm)  
Dimensions (mm)

GT15

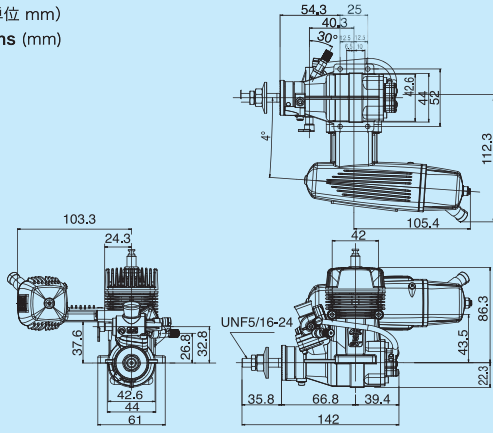

寸法図 (単位 mm)  
Dimensions (mm)

GGT10

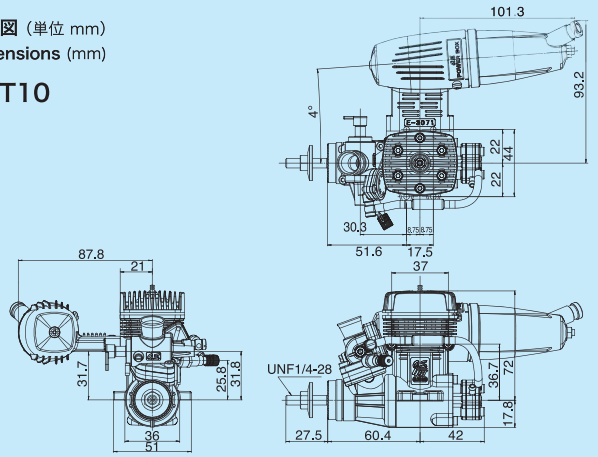

寸法図 (単位 mm)  
Dimensions (mm)

GT22

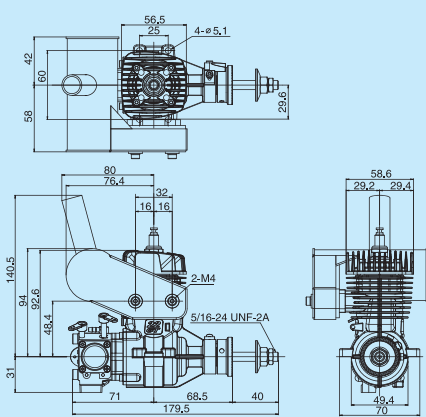

寸法図 (単位 mm)  
Dimensions (mm)

GGT15

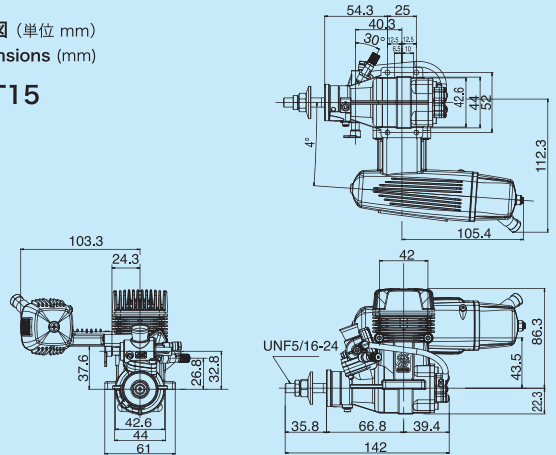

寸法図 (単位 mm)  
Dimensions (mm)

GT33

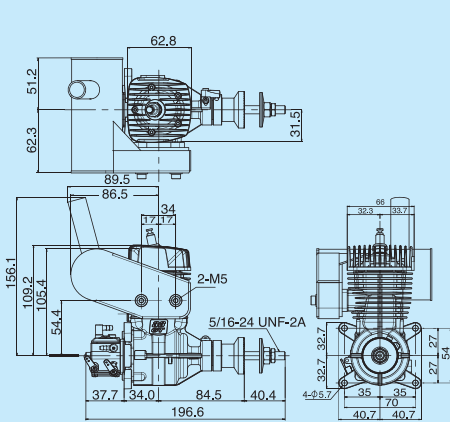

寸法図 (単位 mm)  
Dimensions (mm)

GT15HZ

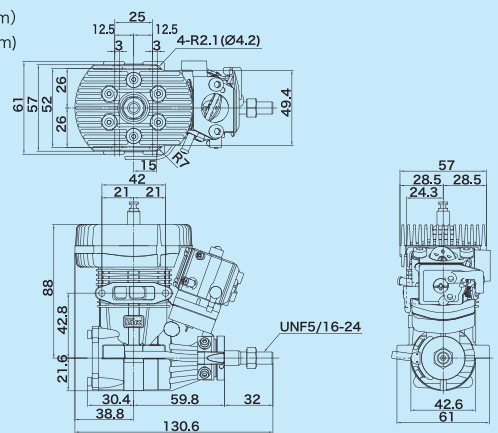

寸法図 (単位 mm)  
Dimensions (mm)

GT60

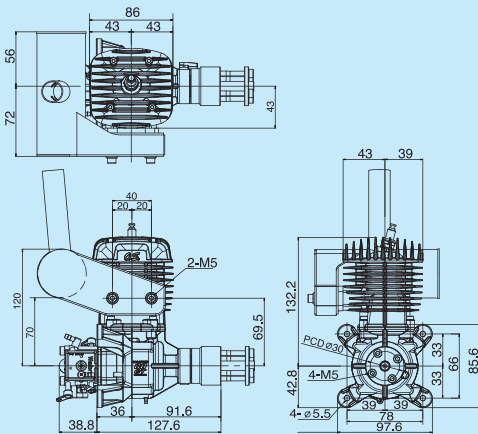

寸法図 (単位 mm)  
Dimensions (mm)

GT15HZ600

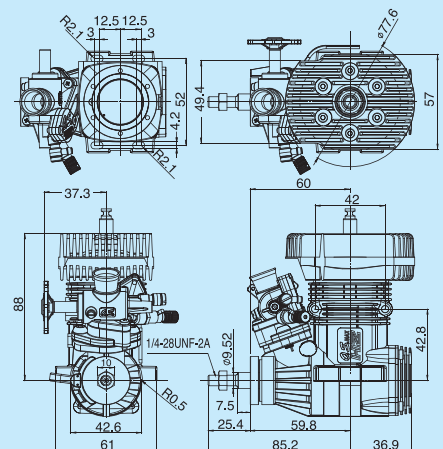

# プロペラデータ表 / 適合サイレンサー

## 2ストローク飛行機用エンジン

品名	プロペラサイズ	サイレンサー	サイレンサー重量(g)
MAX-11AX	ブレードイン : 8x4 トレーナー・スポーツ : 7x4、7x5	871A	38.5
MAX-15LA	ブレードイン : 8x4 トレーナー・スポーツ : 7x5-6、8x4-5	871	40.0
MAX-15LA-S	ブレードイン : 8x4 スタント・スポーツ : 8x4-6	871	40.0
MAX-25FXII	スポーツ・スタント : 9x5-6、9.5x5、10x5	892	62.0
MAX-35AX	スポーツ : 10x6-7、11x6、12x6	E-3080	83.0
MAX-46AXII	スポーツ : 10.5x6、11x6-8、12x6-7	E-3071	108.0
MAX-55AX	スポーツ : 12x7-8、13x6-7	E-3071	108.0
MAX-65AX w/E-4050	スポーツ : 12x6、13x6-7、14x6	E-4050	128.0
MAX-65AX w/E-4010A	スポーツ : 12x6、13x6-7、14x6	E-4010A	156
MAX-75AX	スポーツ : 13x8-10、14x6-8	E-4040	178.0
MAX-95AX RING	スポーツ : 14x8、15x6-8、16x6-8	E-4040	178.0
MAX-120AX RING	スポーツ : 15x10-12、16x8-10	E-5020	176.0

## 4ストローク飛行機用エンジン

品名	プロペラサイズ	サイレンサー	サイレンサー重量(g)
FS $\alpha$ -56II	スポーツ・スタント : 12x6-8、13x6 スケール : 12x6-8、13x6-7	F-4040	42.0
FS-62V	スポーツ・スタント : 12x6-7、13x6-7 スケール : 14x6	F-4050	44.0
FS $\alpha$ -72II	スポーツ・スタント・スケール : 12x7-8、13x6-8、14x6-7	F-5030	54.0
FS-95V	スポーツ・スタント : 13x7-9、14x6-8 スケール : 15x6-8	F-5050	58.0
FS-120SIII	スポーツ・スタント : 13x11-13、14x10-11 スケール : 15x8、16x6-8、18x5-6	F-5020	92.2
FS $\alpha$ -155-P	スポーツ・スタント : 16x8-12、17x8-12	F-6020	95.0

## 4ストローク飛行機用 マルチシリンダーエンジン

品名	プロペラサイズ
FT-160 (Gemini-160)	スポーツ・スケール : 16x8、18x6-8、20x6
FF-320 (Pegasus)	スポーツ・スケール : 18x10-12、20x8-10、22x8
FR7-420 (Sirius7)	スポーツ・スケール : 22x10-12、23x8-12、24x8-12、26x8

## 2ストローク飛行機用 グローガソリンエンジン GGTシリーズ

品名	プロペラサイズ	サイレンサー	サイレンサー重量(g)
GGT10	スポーツ・アクロ・スケール : 12x7-9、13x6-8	E-3071	108.0
GGT15	スポーツ・アクロ・スケール : 13x8-11、14x8-10、15x8	E-4040	178.0

## 2ストローク飛行機用 ガソリンエンジン GTシリーズ

品名	プロペラサイズ	サイレンサー	サイレンサー重量(g)
GT15	スポーツ・アクロ・スケール : 13x8-11、14x8-10、15x8	E-4040	178.0
GT22	ブレードイン : 15x10 スポーツ・スタント : 16x8、16x10、17x6、17x8	E-5040	132.6
GT33	ブレードイン : 18x8 スポーツ・スタント : 18x10、18x12、19x10、20x8、20x10	E-5030	187.5
GT60	ブレードイン : 22x8 スポーツ・スタント : 22x10、23x8、23x10、24x8、24x10	E-6020	178.0

## 4ストローク飛行機用 ガソリンエンジン GFシリーズ

品名	プロペラサイズ	サイレンサー	サイレンサー重量(g)
GF30	ブレードイン : 17x8 スポーツ・アクロ・スケール : 16x10-12、17x8-10、18x6W-8	F-6040	113.0
GF40	ブレードイン : 18x8 スポーツ・アクロ・スケール : 18x8-12、19x8-10、20x8-10	F-6040	113.0

## モーターサイズ表 Dimensions Chart

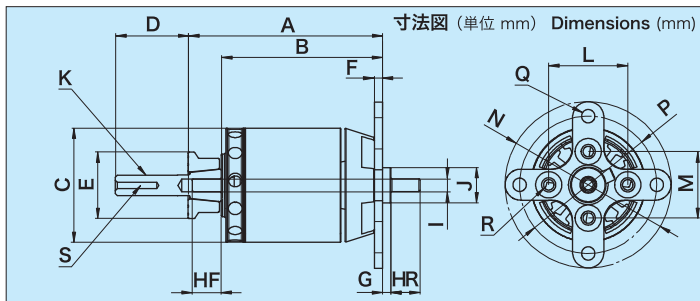

### 飛行機用モーター

機種 Model	A	B	C	D	E	F	G	HF	HR	I	J	K	L	M	N	P	Q	R	S
*OMA-2810-1250	37.5	29.5	∅28.0	17.5	∅16.0	2.0	2.0	7.0	7.0	∅3	∅8.5	M5x0.8	19.0	16.0	∅40.0	∅33.0	∅3.1	M3x0.5	—
*OMA-2815-1100	42.5	34.5	∅28.0	17.5	∅16.0	2.0	2.0	7.0	7.0	∅3	∅8.5	M5x0.8	19.0	16.0	∅40.0	∅33.0	∅3.1	M3x0.5	—
*OMA-2820-950	46.5	38.5	∅28.0	17.5	∅16.0	2.0	2.0	7.0	7.0	∅3	∅8.5	M5x0.8	19.0	16.0	∅40.0	∅33.0	∅3.1	M3x0.5	—
OMA-3805-1200	45.5	30.5	∅37.0	25.0	∅20.0	3.0	1.0	11.7	11.7	∅4	∅9.5	M6x0.75	25.0	25.0	∅50.0	∅43.0	∅3.1	M3x0.5	M3x0.5
OMA-3810-1050	50.5	35.5	∅37.0	25.0	∅20.0	3.0	1.0	11.7	—	∅4	∅8.5	M6x0.75	25.0	25.0	∅50.0	∅43.0	∅3.1	M3x0.5	M3x0.5
OMA-3815-1000-W	55.5	40.5	∅37.0	25.0	∅22.0	3.0	1.0	11.7	11.7	∅5	∅9.5	M6x0.75	25.0	25.0	∅50.0	∅43.0	∅3.1	M3x0.5	M3x0.5
OMA-3820-1200-W	61.0	46.5	∅37.5	25.0	∅20.0	3.0	1.0	11.5	11.5	∅5	∅9.5	M6x0.75	25.0	25.0	∅50.0	∅43.0	∅3.1	M3x0.5	M3x0.5
*OMA-3820-960	61.0	46.5	∅37.5	25.0	∅20.0	3.0	1.0	11.5	—	∅5	∅9.5	M6x0.75	25.0	25.0	∅50.0	∅43.0	∅3.1	M3x0.5	M3x0.5
OMA-3825-750-W	65.5	51.0	∅37.5	25.0	∅22.0	3.0	1.0	11.5	11.5	∅5	∅9.5	M6x0.75	25.0	25.0	∅50.0	∅43.0	∅3.1	M3x0.5	M3x0.5
OMA-5010-810	63.0	46.5	∅50.0	34.0	∅27.0	4.0	1.0	11.7	—	∅6	∅9.0	M8x1.0	30.0	30.0	∅68.0	∅58.0	∅4.1	M4x0.7	M3x0.5
OMA-5015-650	68.0	51.5	∅50.0	34.0	∅27.0	4.0	1.0	11.5	—	∅6	∅9.0	M8x1.0	30.0	30.0	∅68.0	∅58.0	∅4.1	M4x0.7	M3x0.5
OMA-5020-490	72.5	56.0	∅50.0	34.0	∅27.0	4.0	1.0	11.5	—	∅6	∅9.0	M8x1.0	30.0	30.0	∅68.0	∅58.0	∅4.1	M4x0.7	M3x0.5
OMA-5025-375	78.0	61.5	∅50.0	34.0	∅27.0	4.0	1.0	11.5	—	∅6	∅9.0	M8x1.0	30.0	30.0	∅68.0	∅58.0	∅4.1	M4x0.7	M3x0.5

\*生産は終了しました。在庫限りの販売になります。

### モータースペック表

項目	単位	OMA-2810-1250	OMA-2815-1100	OMA-2820-950	OMA-3805-1200	OMA-3810-1050	OMA-3815-1000-W	OMA-3820-1200-W	OMA-3820-960	OMA-3825-750-W	OMA-5010-810	OMA-5015-650	OMA-5020-490	OMA-5025-375
極数		14	14	14	14	14	14	14	14	14	14	14	14	14
重量	g	51	66	80	76	102	134	160	160	195	234	295	350	405
リード線長さ	mm	40	40	40	50	50	50	90	90	90	110	110	110	125
リード線太さ		17AWG	17AWG	17AWG	17AWG	17AWG	17AWG	17AWG	17AWG	15AWG	∅0.38x16	∅0.38x20	∅0.38x20	∅0.38x20
コネクタ凸	mm	3.5	3.5	3.5	3.5	3.5	3.5	3.5	3.5	3.5	4.0	4.0	4.0	4.0
定格電圧	V	11.1	11.1	11.1	11.1	11.1	11.1	11.1	11.1	14.8	14.8	14.8	22.2	25.9
定格電流(3分)	A	14	18	22	20	30	35	40	40	40	45	50	50	50
最大電流(5秒)	A	20	25	30	30	50	60	75	70	75	80	85	90	90
無負荷電流	A	0.6/10V	0.7/10V	0.9/10V	1.1/10V	1.1/10V	1.1/10V	1.9/10V	1.7/10V	1.5/10V	1.8/10V	1.5/10V	1.5/10V	2.0/10V
相間抵抗	mΩ	94.0	69.0	72.0	65.1	51.3	36.5	21.4	26.7	31.0	24.5	20.0	23.0	27.5
相間インダクタンス	μH	30.0	23.0	24.0	52.7	31.6	23.8	11.5	15.3	21.0	27.4	25.0	33.0	43.0
最大効率	%	75以上	80以上	80以上	80以上	85以上	85以上	85以上	80以上	85以上	85以上	85以上	85以上	85以上
KV値	rpm/V	1250	1100	950	1200	1050	1000	1200	960	750	810	650	490	375
巻き数	T	22	16	14	34	22	16	10	12	12	20	16	16	16

●重量(コネクタ&リード込)

### 700-800クラス電動ヘリコプター専用 3D/F3C対応ブラシレスモーター

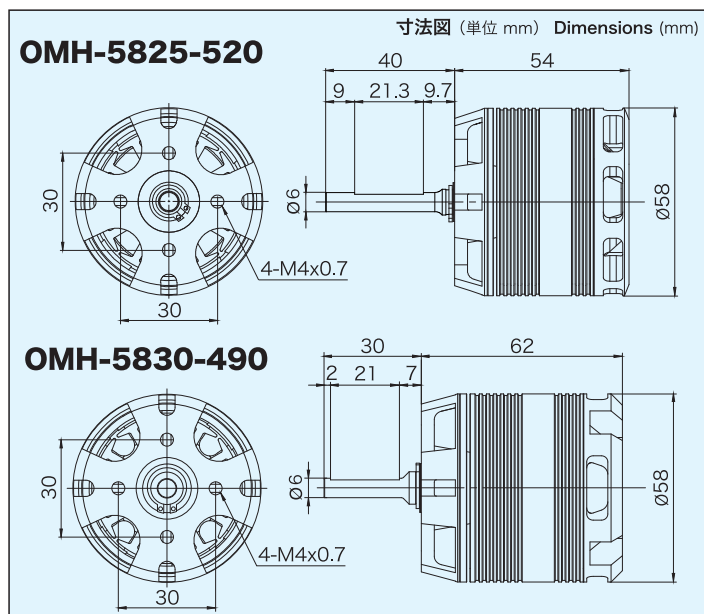

### モーターサイズ表/スペック表

項目	単位	OMH-5825-520	OMH-5830-490
外径	mm	∅58	∅58
本体長さ	mm	54	62
極数		10	10
シャフト直径	mm	∅6	∅6
シャフト長さ	mm	40	30
重量	g	525	600
リード線長さ	mm	110	100
リード線太さ		∅0.38x14	∅0.38x14
コネクタ凸	mm	付属なし	付属なし
定格電圧	V	44.4	44.4
定格電流(3分)	A	100	100
最大電流(5秒)	A	150	150
無負荷電流	A	2/10V	3.1/10V
相間抵抗	mΩ	15	14
相間インダクタンス	μH	26	25
最大効率	%	85以上	90以上
KV値	rpm/V	520	490
巻き数	T	12	12

# F3A競技用ダイレクトモーター/モーターリダクション

## OMA-6030-220

寸法図 (単位 mm) Dimensions (mm)

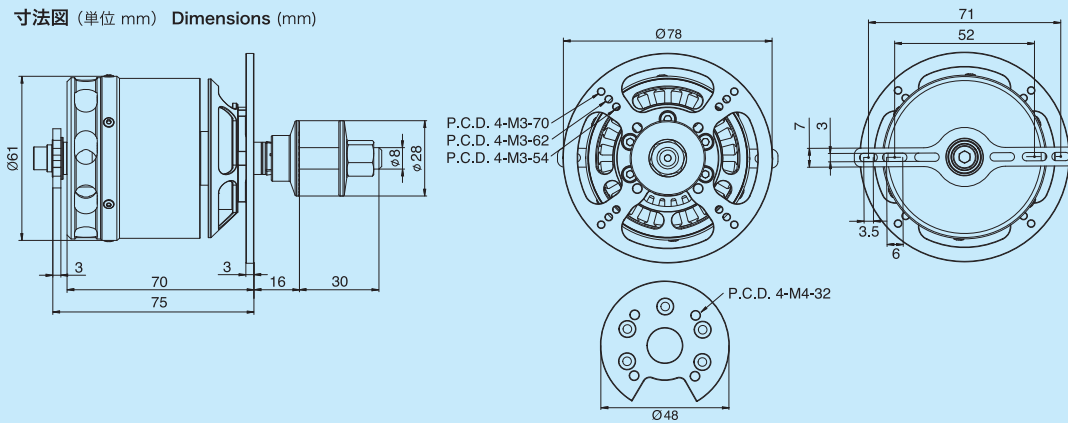

# F3A

BRUSHLESS MOTOR FOR F3A COMPETITION

モータースペック表

項目	単位	
極数		28
重量	g	675
リード線長さ	mm	110
リード線太さ		Ø0.38x9
コネクタ凸	mm	付属無し
定格電圧	V	37
定格電流 (3分)	A	70
最大電流 (5秒)	A	90
無負荷電流	A	1.1/10V
相間抵抗	mΩ	28
相間インダクタンス	μH	27
最大効率	%	85以上
KV値	rpm/V	220
巻き数	T	4

\*重量(リード込)

## OMR-4043-172II

寸法図 (単位 mm) Dimensions (mm)

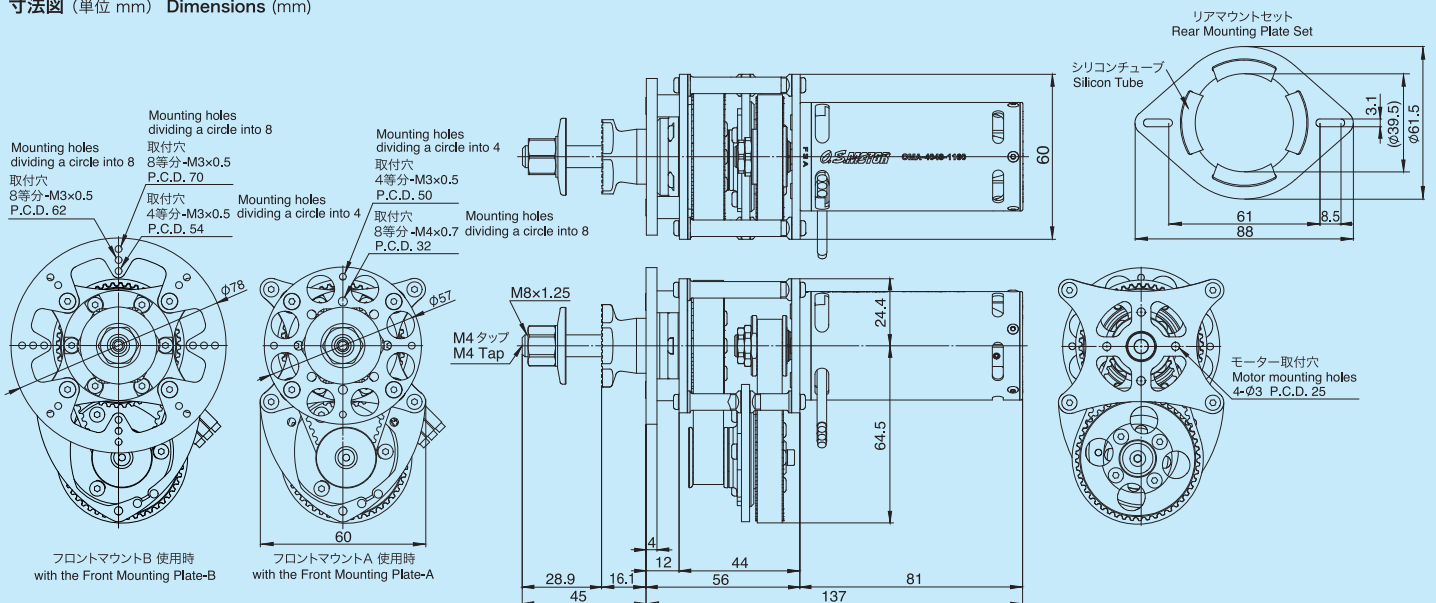

## OMA-4043-1160

寸法図 (単位 mm) Dimensions (mm)

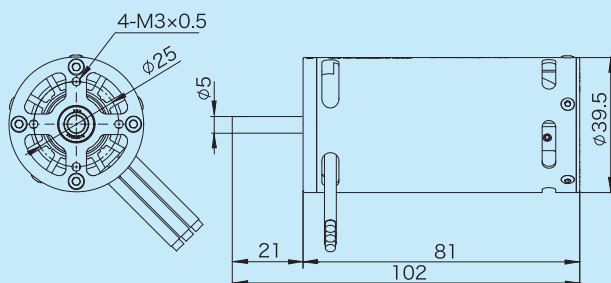

モーターリダクション&モーターサイズ表/スペック表

項目	単位	OMR-4043-172II	OMA-4043-1160
外径	mm	W60xH90 ※1	Ø39.5
本体長さ	mm	137 ※2	81.0
極数		4	4
シャフト直径	mm	Ø8	Ø5
シャフト長さ	mm	45 ※3	21
重量	g	632	390
リード線長さ	mm	110	110
リード線太さ		Ø0.38x15	Ø0.38x15
コネクタ凸	mm	付属無し	付属無し
定格電圧	V	37	37
定格電流	A	80	80
最大電流 (5秒)	A	125	125
無負荷電流	A	1.9	1.9
相間抵抗	mΩ	13.2	13.2
相間インダクタンス	μH	18.9	18.9
最大効率	%	—	92以上
KV値	rpm/V	172	1160
巻き数	T	3	3

※1 フロントマウントを除く ※2 マウント面〜モーター後端 ※3 マウント面〜シャフト先端

# O.S. 製品 価格表

O.S.SPEED カー用チューニングエンジン		
品名	品名コード	価格
O.S. SPEED T1202	1AP00	¥38,600
O.S. SPEED T1202 ComboSet T-1070SC L52 コンプリートセット付	1AP01	¥45,600
O.S. SPEED R2103	1AY00	¥53,500
O.S. SPEED R2103 ComboSet T-2080SC コンプリートセット付	1AY01	¥62,000
O.S. SPEED 21XZ-GT	1AS00	¥41,800
O.S. SPEED 21XZ-GT ComboSet T-2060SC WN & M2003SC	1AS01	¥50,500
O.S. SPEED 21XZ-B Spec.Ⅲ	1AN00	¥41,800
O.S. SPEED 21XZ-B Spec.Ⅲ ComboSet T-2060SC WN コンプリートセット付	1AN01	¥50,500
O.S. SPEED B2102	1A300	¥41,800
O.S. SPEED B2102 ComboSet T-2090SC コンプリートセット付	1A301	¥50,500

カー用2ストロークエンジン		
MAX-12TG Ver.Ⅲ	1AK00	¥20,300
MAX-R21	1B900	¥33,000
MAX-21XZ-B Ver.Ⅱ	12183	¥35,200
MAX-21XR-B Ver.Ⅱ	1AW00	¥24,800
MAX-21XR-B Ver.Ⅱ BUGGY ComboSet T-2090SC コンプリートセット付	1AW01	¥35,800
MAX-21XR-B Ver.Ⅱ GT ComboSet T-2060SC WN & M2003SC	1AW02	¥35,800
*MAX-28XZ	12830	¥42,700

ボート用2ストロークエンジン		
MAX-21XM Ver.Ⅱ	13941	¥46,200

ヘリコプター用2ストロークエンジン		
MAX-32SX-H RING (スポット生産品)	12956	¥19,000
MAX-37SZ-H RING	14000	¥19,300
MAX-50SX-H RING Hyper	15550	¥25,900
MAX-55HZ Hyper	15630	¥28,600
MAX-55HZ-R	15650	¥32,800
MAX-105HZ	18700	¥41,300
MAX-105HZ-R	18750	¥48,700

ヘリコプター用2ストローク ガソリンエンジン		
GT15HZ サイレンサー無	38150	¥38,000
GT15HZ E-4051サイレンサー付	38154	¥41,500
GT15HZ パワーブーストパイプ付	38153	¥47,500
GT15HZ600 サイレンサー無	38170	¥38,000
GT15HZ600 パワーブーストパイプ付	38173	¥47,500

飛行機用2ストロークエンジン		
品名	品名コード	価格
MAX-11AX	1AD02	¥46,000
MAX-15LA	11532	¥10,500
MAX-15LA-S	11536	¥10,250
MAX-25FXⅡ	12662	¥19,000
MAX-35AX	13100	¥18,500
MAX-46AXⅡ	15490	¥18,700
MAX-55AX	15612	¥22,000
MAX-65AX w/E-4050	16520	¥28,600
MAX-65AX w/E-4010A	16521	¥27,700
MAX-75AX	17400	¥30,300
MAX-95AX RING	19120	¥34,700
MAX-120AX RING	19210	¥38,500

飛行機用4ストロークエンジン		
FSα-56Ⅱ	34330	¥37,200
FS-62V	30600	¥36,000
FSα-72Ⅱ	34721	¥39,800
FS-95V	30900	¥41,800
FS-120SⅢ	35540	¥58,900
FSα-155-P	35430	¥60,300

飛行機用4ストローク マルチシリンダーエンジン		
FT-160 (Gemini-160)	36108	¥133,000
FF-320 (Pegasus)	36410	¥245,000
FR7-420 (Sirius7)	37010	¥402,500

飛行機用2ストローク/4ストロークガソリンエンジン		
GGTシリーズ(グローガソリンエンジン)		
GGT10	3A400	¥32,800
GGT15	3A200	¥37,400
GTシリーズ(2ストローク)		
GT15	38160	¥38,500
GT22	38200	¥39,600
GT33	38300	¥44,000
GT60 サイレンサー無	38608	¥66,000
GT60 サイレンサー付	38600	¥71,500
GFシリーズ(4ストローク)		
GF30	3A000	¥68,200
GF40	39400	¥74,800

\*生産は終了しました。在庫限りの販売になります。

●表示価格は税抜きです。

飛行機用ブラシレスモーター			
品名	品名コード	価格	
<b>3805~3815シリーズ</b>			
OMA-3805-1200	51010905	¥5,800	
OMA-3810-1050	51010910	¥6,000	
OMA-3815-1000-W	51015000	¥8,900	
<b>3820, 3825シリーズ</b>			
OMA-3820-1200-W	51011210	¥9,100	
* OMA-3820-960	51011100	¥9,100	
OMA-3825-750-W	51012110	¥9,500	
<b>50シリーズ</b>			
OMA-5010-810	51012910	¥13,100	
OMA-5015-650	51020160	¥13,900	
OMA-5020-490	51013010	¥14,900	
OMA-5025-375	51014000	¥15,700	

F3A競技専用ダイレクトモーター/モーターリダクション			
品名	品名コード	価格	
<b>ダイレクトモーター</b>			
OMA-6030-220	51021000	¥68,000	
<b>モーターリダクション</b>			
OMR-4043-172Ⅱ	51020260	¥82,000	
OMA-4043-1160 ブラシレスモーター	51020140	¥38,000	
RU-02 F3A用リダクションユニット	51020270	¥55,000	

ヘリコプター用ブラシレスモーター			
品名	品名コード	価格	
<b>800クラス電動ヘリコプター専用</b>			
OMH-5825-520 3D対応	51020210	¥48,800	
OMH-5830-490 F3C対応	51020180	¥49,800	
OMH-5830-490用ロングシャフト50mm ALIGN/GOBLIN等対応	74004141	¥3,850	

ブラシレスモーターコントローラー(ESC)			
品名	品名コード	価格	
<b>OCA-2シリーズ</b>			
OCA-280 プログラムカード付 80A	52020081	¥12,600	
OCA-260 プログラムカード付 60A	52020061	¥9,900	
OCA-240 プログラムカード付 40A	52020041	¥7,600	
OCA-230 プログラムカード付 30A	52020031	¥6,500	
<b>OCA-1シリーズ</b>			
OCA-1100 アンチスパーク内蔵 100A	52012100	¥23,600	
OCA-170HV アンチスパーク内蔵 70A	52012070	¥18,500	
OCA-150 ヘリ用ガバナ機能搭載 50A	52010050	¥11,200	
<b>OCA-1シリーズESC専用プログラマー</b>			
OCP-1	52610001	¥3,800	

マルチコプター用アイテム			
品名	品名コード	価格	
<b>フライトコントローラー</b>			
OGY-661 (6軸センサー方式)	54010020	¥4,400	
<b>OCM-230/240 クワッドセット</b>			
30A モデル	54020030	¥28,200	
OCM-230-N(BEC無)x3個、OCM-230(BEC付)x1個			
40A モデル	54020040	¥33,300	
OCM-240-N(BEC無)x3個、OCM-240(BEC付)x1個			
<b>BEC付タイプ 単品仕様</b>			
OCM-230 30A(BECカットアダプター付属)	54020031	¥7,400	
OCM-240 40A(BECカットアダプター付属)	54020041	¥8,700	
<b>逆ネジシャフト&amp;ナットセット</b>			
φ4軸用 (OMA-3810対応)	74004072	¥900	
φ5軸用 (OMA-3815対応)	74004073	¥900	

品名	品名コード	価格	
<b>マルチコプター専用プロペラセット</b>			
マルチコプターペラ正逆セット 13x4.4 正逆 各1本入	71931000	¥5,600	
マルチコプターペラ正逆セット 14x4.8 正逆 各1本入	71931100	¥6,600	
マルチコプターペラ正逆セット 15x5.0 正逆 各1本入	71931300	¥7,700	
DRマウントセット 15インチペラ取付用マウント	54046000	¥370	
<b>マルチコプター用 周辺パーツ</b>			
電源分岐ハーネスQuad用	54030200	¥980	
モーター延長コード 200mm 3本セット φ3.5コネクター付	54030100	¥600	

品名	品名コード	価格	
<b>(ラジアルマウントセット)</b>			
15LA用	71909310	¥1,160	
15CV-A・10LA用	71909410	¥1,160	
FS-30S用	71908300	¥1,280	
25LA用	71908100	¥1,280	
25・35AX・35AX-BE・25FX・32SX用	71908410	¥1,280	
40・46LA用	71906200	¥1,850	
FS-40S用	71906000	¥1,850	
FS-52S・FSα-56・FS-62V用	71913000	¥1,970	
40・46FX・50SX・46AXⅡ・55AX・55AX-BE用	71913100	¥1,850	
65LA・61・91FX・65・75AX・75AX-BE・95AX用	71905200	¥2,200	
FL-70・FS-70U・FSα-72用	71905010	¥2,200	
FS-70SⅡ・FSα-81・FSα-81-P用	71905030	¥2,200	
FS-91SⅡ・91SⅡ-P・FSα-110・110-P・FS-95V用	71901200	¥2,310	
FS-120SⅢ・120S-E・120AX・120AX-BE・FS-200S・FSα-155-P用	71904200	¥3,010	
160FX・160FX-FI用	71920000	¥3,470	
IL-300用	71910100	¥15,180	

品名	品名コード	価格	
<b>(M5 スタンドオフエンジンマウント)</b>			
(GT33/55/60, GF40用)			
M5スタンドオフマウント 1/4"(6.4mm)	74003510	¥1,510	
M5スタンドオフマウント 1/2"(12.7mm)	74003520	¥1,620	
M5スタンドオフマウント 3/4"(19.1mm)	74003530	¥1,740	
M5スタンドオフマウント 1"(25.4mm)	74003540	¥1,970	
M5スタンドオフマウント 1-1/4"(31.8mm)	74003550	¥2,200	
M5スタンドオフマウント 1-1/2"(38.1mm)	74003560	¥2,310	
M5スタンドオフマウント 1-3/4"(44.5mm)	74003570	¥2,430	
M5スタンドオフマウント 2"(50.8mm)	74003580	¥2,550	

品名	品名コード	価格	
<b>(スピナー用ロックナットセット) (M4) (M5)</b>			
1/4"-M4(FS-52S・FL-70・FSα-56・72・FS-62V用)	45810200	¥1,160	
5/16"-M4(FS-70SⅡ・91SⅡ・120S SERIES・200S・75AX・FS-95V・120AX・91FX・FSα-81・P・110・110-P・155-P・GT33用)	45910200	¥1,390	
1/4"-M5(FS-52S・FL-70・FSα-56・72・FS-62V用)	45810300	¥1,160	
5/16"-M5(FS-70SⅡ・91SⅡ・120S SERIES・200S・FS-95V・FSα-81・P・110・110-P・155-P・GT22・GT33用)	45910300	¥1,390	
5/16"-M5(L)(FT-120Ⅱ・160・FF-320用)	46110200	¥1,970	
3/8"-M5(S)(BGX-1・160FX・108FSR・FR7-420用)	29310110	¥1,390	
3/8"-M5(L)(FT-240・300・FR5-300用)	46210300	¥1,970	

品名	品名コード	価格	
<b>(スピナーナット)</b>			
M5(10FP・15LA・10LA用)	20824005	¥300	
1/4"-28(25LA・25FX・RE・25・35AX用)	23024008	¥410	
1/4"-28(L)(20~50・RE・46AXⅡ・55AX用)	23024009	¥470	
5/16"-24(60FP・61FX・65LA・65AX用)	45024000	¥650	

品名	品名コード	価格	
<b>(サイレンサー エクステンションアダプター)</b>			
761・871サイレンサー用	21125108	¥700	
762・892・E-3080サイレンサー用	22625103	¥700	
873・E-3010・3020・3070・3071サイレンサー用	25425600	¥880	
E-2030・842サイレンサー用	22325100	¥520	
E-3030・843・762Sサイレンサー用	23325100	¥520	
E-4010・4020・4040・4050・4051サイレンサー用	26625340	¥880	
E-4010・4020・4040・4050・4051サイレンサー用(ロング)	26625500	¥1,160	
E-5020サイレンサー用	29122600	¥1,390	

\*生産は終了しました。在庫限りの販売になります。

●表示価格は税抜きです。



品名	品名コード	価格
<b>〈EX エキゾーストマニホールド〉</b>		
FS-120S-E・FS-120SIII・FSα-155-P 内装型	72109200	¥1,850
FS-120S-E・FS-120SIII・FSα-155-P 外装型	72109300	¥1,850
FS-70SII・91SII・FS-95V・FL-70・FSα-72・81 内装型	72109500	¥1,850
FS-70SII・91SII・FS-95V・FL-70・FSα-72・81 外装型	72109600	¥1,850
<b>〈マニホールドロックナット〉</b>		
FS-30S用(9mm 2個)	43069200	¥200
FS-40S・52S・FSα-56・FS-62V用(10mm)	45626010	¥200
FL-70・FS-70SII・91S・FSα-72・81・81-P・FS-95V用(11mm)	45626030	¥200
FS-120S-E・FSα-110・110-P用(12mm)	45526400	¥200
FS-120SIII・FSα-155-P用(14mm)	45526032	¥200
FS-200S(16mm)	44525210	¥200
<b>〈フレキシブル エキゾーストパイプ〉</b>		
1010A(120mm) (FS-40・52S・FSα-56・FS-62V用)	72108300	¥2,200
1111A(120mm) (FS-70S・91S・FL-70・FSα-72・81・FS-95V用)	72108100	¥2,080
1111B(240mm) (FS-70S・91S・FL-70・FSα-72・81・FS-95V用)	72108110	¥2,780
1111C(170mm) (FS-70S・91S・FL-70・FSα-72・81・FS-95V用)	72108120	¥2,430
* 1111D(330mm) (FS-70S・91S・FL-70・FSα-72・81・FS-95V用)	72108130	¥2,970
1114A(120mm) (FT-300用)	72108200	¥2,080
1114B(240mm) (FT-300用)	72108210	¥2,780
1114C(170mm) (FT-300用)	72108230	¥2,310
* 1114D(330mm) (FT-300用)	72108240	¥2,970
1414A(120mm) (FS-120SIII・FSα-155-P用)	72108510	¥2,200
1414B(240mm) (FS-120SIII・FSα-155-P用)	72108520	¥2,890
A (120mm) (FS-120S-SP・120S-E用)	72108201	¥2,200
B (240mm) (FS-120S-SP・120S-E用)	72108211	¥2,890
<b>〈インカウルマニホールド〉</b>		
M10サイド60D (FSα-56・FS-40S・52S・FS-62V用)	72109660	¥2,200
M10倒立80D (FSα-56・FS-40S・52S・FS-62V用)	72109670	¥1,970
M11サイド60D (FSα-72・81・81-P・FS-70S・91SII・FS-95V用)	72109680	¥2,200
M11倒立80D (FSα-72・81・81-P・FS-70S・91SII・FS-95V用)	72109690	¥1,970
M12サイド60D (FSα-110・110-P用)	72109700	¥2,200
M12倒立90D (FSα-110・110-P用)	72109710	¥1,970
M14サイド60D (FS-120S-E・SIII・FSα-155-P用)	72109720	¥2,550
M14倒立80D (FS-120S-E・SIII・FSα-155-P用)	72109730	¥2,310
M16サイド60D (FS-200シリーズ用)	72109750	¥2,550
M16倒立80D (FS-200シリーズ用)	72109760	¥2,310
<b>〈GT55 ガソリンエンジン専用サイレンサー〉</b>		
Type-2 (E-6011)	74003010	¥11,900
<b>〈集合排気管〉</b>		
FR7-420 星形7気筒用 後方取付型	47169000	¥23,100
IL-300 直列4気筒用	46569000	¥27,720
<b>〈エキゾーストガセットセット〉</b>		
55HZ Hyper・50SX-H RING Hyper用(3枚入)	72144040	¥700
91HZ・105HZ用・GT15HZ・GT15HZ600(2枚入)	72145020	¥200
<b>〈パワーブーストパイプ(PBP)〉</b>		
PBP 55III (50SX-H RING Hyper・55HZ Hyper・HZ-R用)	72149000	¥12,600
PBP GT15HZ (GT15HZ用)	72148000	¥16,640
PBP105(105HZ・HZ-R・91HZシリーズ用)	72146000	¥18,950
PBP 90 (91HZシリーズ用)	72145000	¥18,020
<b>〈ジョイント 一式〉</b>		
* 15CV-M・18CV-RM・RMX用(3.5mm)	21342000	¥1,620
<b>〈フライホイール〉</b>		
* No.1D (15CV-M・MX用)	71801040	¥880
No.1E (18CV-RM・RMX用)	71801050	¥1,390
No.2K (21VZ-M・21XZ-M用)	71802200	¥3,010
No.2J (21XM用)	71802100	¥1,740
No.4C (46VX-M用)	71804020	¥2,080
* No.7 (61・81VR-M用)	71805400	¥2,430
<b>〈コンバージョンキット〉</b>		
GT15HZ600 コンバージョンキット T-REX600N	72520000	¥30,030
55HZ-R コンバージョンキット	72512100	¥17,100
<b>〈リモートニードル〉</b>		
9B・40Aキャブレター用	28282000	¥2,430
20G・21Dキャブレター用	23882900	¥2,080

品名	品名コード	価格
<b>〈ニードル延長ワイヤーセット〉</b>		
10LA~BGX-1用	72200080	¥270
<b>〈スーパーフィルター〉</b>		
スーパーフィルター S (ガソリン対応・燃料缶用)	72403051	¥470
スーパーフィルター L (ガソリン対応・燃料缶用)	72403050	¥580
<b>〈バブレスウエイト〉</b>		
バブレスウエイト(燃料タンク用)	71531000	¥990
バブレスウエイト S (ガソリン対応・燃料タンク用)	71531010	¥700
<b>〈ガソリン用燃料フィルター S〉</b>		
(GT15・GGT15・GF30用)	78300000	¥690
<b>〈ガソリン用燃料チューブ〉 (ガソリン対応)</b>		
内径2mm×外径4mm 長さ500mm	28382100	¥810
内径3mm×外径5mm 長さ500mm	28382200	¥1,040
<b>〈鬼目ナット M3〉</b>		
(6個入)	79870031	¥300
<b>〈爪付ナット M4〉</b>		
(10個入)	79870040	¥300
<b>〈爪付ナット M5〉</b>		
(10個入)	79870050	¥300
<b>〈ノルトロックワッシャ〉</b>		
M3(10組入)	55500002	¥810
M4(10組入)	55500003	¥810
M5(10組入)	55500004	¥810
M6(10組入)	55500005	¥810
<b>〈単気筒用ブースターケーブルセット〉</b>		
プラグコードセット	72200200	¥990
プラグコード	72200170	¥700
プラグターミナル	72200171	¥350
アースコードφ5	72200190	¥350
	72200180	¥410
<b>〈クランクシャフトクランプ〉</b>		
37 (37SZ-H用)	71530600	¥810
3246 (32・50SX-H・55HZ用)	71530400	¥1,160
* 3261 (32・61SX-H・RX-H・LX-H・SF-H用)	71530300	¥1,100
7091 (70SZ-H・91SX-H用)	71530500	¥1,160
91/105/GT15(91HZ・105HZ・GT15HZシリーズ用)	71530530	¥1,160
<b>〈キャブレター用サーモインシュレーター〉</b>		
20K・21E・21C・21J	23781110	¥810
11L・11K・11H・11H(B)・12F	21982900	¥810
61E・E-R・E-P2・60K	27984900	¥880
<b>〈モータードライブワッシャ抜き DP1〉</b>		
OMA-5025-375・5020-490・5010-810・3825-750-W 3820-1200-W・3820-960用	71510010	¥2,890
<b>〈マジックストラップ セット〉</b>		
300x20mm 1本 250x8mm 2本	72200500	¥1,000
<b>〈ロングプラグレンチ〉</b>		
	71521000	¥790
<b>〈タップドリル セット〉</b>		
タップドリルセット M2.6	72901000	¥930
タップドリルセット M3.0	72901001	¥930
タップドリルセット M3.5	72901002	¥930
タップドリルセット M4.0	72901003	¥930
<b>〈スプリングワッシャ〉</b>		
3.5(黒) 20個入	79872035	¥240
<b>〈タペット調整キット〉</b>		
	72200060	¥650
<b>〈キャップスクリュー セット〉 (各10本入)</b>		
M2.6x5	79871010	¥350
M2.6x7	79871020	¥350
M2.6x8	79871025	¥350
M2.6x10	79871030	¥350
M2.6x12	79871040	¥350
M2.6x15	79871050	¥350
M2.6x18	79871055	¥350

\*生産は終了しました。在庫限りの販売になります。

●表示価格は税抜きです。

品名	品名コード	価格
<b>〈キャップスクリー ヌー セット〉 (各10本入)</b>		
M3.0x8	79871110	¥350
M3.0x10	79871120	¥350
M3.0x12	79871140	¥350
M3.0x14	79871145	¥350
M3.0x15	79871150	¥350
M3.0x16	79871160	¥350
M3.0x18	79871180	¥350
M3.0x20	79871200	¥350
M3.0x28	79871280	¥350
M3.5x8	79871060	¥350
M3.5x10	79871070	¥350
M3.5x12	79871080	¥350
M3.5x15	79871090	¥350
M3.5x18	79871098	¥350
M3.5x20	79871100	¥350
M3.5x25	79871105	¥470
M4.0x20	79871420	¥470
M4.0x25	79871425	¥470
M4.0x30	79871430	¥470
M4.0x40	79871440	¥470
M5.0x15	79871515	¥580
M5.0x20	79871520	¥580
M5.0x25	79871525	¥580
M5.0x30	79871530	¥580
M5.0x35	79871535	¥580
M5.0x40	79871540	¥580
M5.0x45	79871545	¥580
M5.0x50	79871550	¥580
M5.0x55	79871555	¥580
M5.0x60	79871560	¥660
<b>〈グローエンジン用プラグ〉</b>		
No.6 (旧称 A3)	71605300	¥530
No.7	71607100	¥540
No.8	71608001	¥530
No.10 (旧称 A5)	71605100	¥580
R5 (カー・ボート レーシングエンジン用)	71605200	¥580
TypeF (4ストローク・ロータリーエンジン用)	71615009	¥690
P3 (21サイズ オフロードレーシングエンジン用)	71641300	¥670
P4 (21サイズ オフロードレーシングエンジン用)	71641400	¥670
P5 (21サイズ オフロードレーシングエンジン用)	71641500	¥690
RP6 (12サイズ オンロードレーシングエンジン用)	71642060	¥690
RP7 (12サイズ オンロードレーシングエンジン用)	71642070	¥720
RP8 (12サイズ オンロードレーシングエンジン用)	71642080	¥740
LC3 (12~21サイズ オフロードエンジン用)	71653000	¥560
LC4 (12~21サイズ オフロードエンジン用)	71653400	¥580
<b>〈プラグガスカート〉</b>		
5枚入	71690020	¥240
<b>〈グローガソリンエンジン用プラグ〉</b>		
G5 (GGT10・GGT15用)	71655001	¥950
<b>〈ガソリンエンジン用スパークプラグ〉</b>		
CM-6(Rcex)(GT15・22・33・55・60・GF40・GT15HZ・GT15HZ600用)	71669010	¥740
CM-6(NGK) (GT15・22・33・55・60・GF40・GT15HZ・GT15HZ600用)	71669000	¥1,050
1/4-32 (Rcex)(GF30用)	71669020	¥1,100



品名	品名コード	価格
<b>〈O.S. SPEED T シリーズ グロープラグ〉</b>		
O.S. SPEED T-プラグ P3 (21オフロード)	71642720	¥780
O.S. SPEED T-プラグ P4 (21オフロード)	71642730	¥780
O.S. SPEED T-プラグ RP6 (12オンロード)	71642740	¥800
O.S. SPEED T-プラグ RP7 (12/21オンロード)	71642750	¥830
<b>〈チューンドサイレンサー〉</b>		
* T-2060 WN	72106090	¥9,500
T-2060SC WN (1/8オフロード・1/8トラギー)	72106130	¥10,000
T-2090SC	72106190	¥10,000
T-2080SC (1/8オンロード・1/8レーシング)	72106851	¥10,200
* T-2070 (1/8モンスタートラック・21VG・30VG用)	72106120	¥8,900
T-1070SC L52 (1/10ツーリング等)	72107610	¥7,400
T-1080SC L52	72150010	¥7,400
<b>〈エキゾーストマニホールド〉</b>		
* M2000	72106430	¥3,080
M2000SC	72106440	¥3,970
M2002SC (1/8オフロード・トラギー・GT)	72106480	¥3,970
M2003SC (21XZ・GT・XZ-B・VZ-B・VG・XR-B 25・28XZ・30VG・O.S.SPEEDシリーズ用)	72106880	¥3,970
M2004SC	72106910	¥3,970
M2005SC	72106920	¥3,970
M2001SC (1/8オンロード・1/8レーシング) (21XZ-R・VG・O.S.SPEEDシリーズ用)	72106870	¥3,970
M1006SC (1/10ツーリング等)	72107620	¥3,970
M1007SC (12TG・O.S.SPEEDシリーズ用)	72150020	¥3,970
<b>〈コンプリートセット〉</b>		
T-2060SC WN コンプリートセット M2000SC	72106135	¥12,900
T-2090SC コンプリートセット M2000SC	72106192	¥12,900
T-2080SC コンプリートセット M2001SC	72106850	¥13,400
T-1070SC L52 コンプリートセット M1006SC	72107600	¥10,980
T-1080SC L52 コンプリートセット M1006SC	72150000	¥10,980
<b>〈マニホールドスプリング〉 (2本入)</b>		
M2000・M2000SC・M2001・M2002SC用	72101272	¥470
M1001・M1001SC・M1004・M1010・M1006SC・M1005用	72106172	¥470
<b>〈ジョイントスプリング〉</b>		
SCシリーズサイレンサー用(3本入)	72106042	¥580
<b>〈スーパージョイントチューブ〉</b>		
T-2060・T-2070用	72106300	¥700
<b>〈エキゾーストシールリング〉</b>		
12TZ・TG・XZ用(2個入)	21427200	¥580
12TZ・TG・XZ用(10個入)	21427210	¥1,740
19-28XZ・21XR-B・21VG・30VG・R2101用(2個入)	22826140	¥580
19-28XZ・21XR-B・21VG・30VG・R2101用(10個入)	22826145	¥1,740
<b>〈O.S.SPEED メンテナンスオイル〉</b>		
容量 30ml	71430010	¥750
<b>〈O.S.SPEED ピストンピンリテイナー プライヤ〉</b>		
	71492000	¥3,500

\*生産は終了しました。在庫限りの販売になります。

●表示価格は税抜きです。

2017  
NEW  
PRODUCTS

## 2017 新製品 BALDWIN B1 (0-4-2)



・写真はプロトタイプです。OPA (オプション・アクセサリ) 付  
・煙突、ジャケット、キャブは焼付塗装済み、シリンダーや小さな部品は塗装されていません。

1825年アメリカ フィラデルフィアで創業した  
ボールドウィン・ロコモティブ・ワークスは蒸  
気機関車など約7万両の機関車を製造する世  
界最大の機関車製造会社でした。日本にも同  
社の蒸気機関車は輸入され各地で活躍しまし  
た。今回のモデルは木材運搬を目的に森林鉄  
道として輸入された1929年型ボールドウィン  
B1型を1/8.56でスケールダウンしました。

キット ¥930,000 (税抜)  
完成機 ¥1,250,000 (税抜)  
オプション(OPA) ¥230,000 (税抜)

ヘッドライト、ジェネレーター(ダミー)、窓、ステップ  
ダミーチェックバルブ、シリンダートップカバー  
ダミーホイッスル、ダミーの配管類 等

モデル 1929年米国ボールドウィン社製蒸気機関車  
軌間:3.5インチゲージ  
車輪配列:0-4-2  
縮尺:1/8.56  
動輪径:83mm  
シリンダー:内径23mm 行程34mm  
燃料:石炭  
重量(ドライ)28kg  
長さ:688mm  
高さ:360mm  
幅:258mm  
ホイールベース:134mm

### O.S. LIVE STEAM LOCOMOTIVE 蒸気機関車ラインナップ

#### ドルテ DORTE 3分割システムが ライブスチームの常識を変える。



軌間 / 5" (127mm) (5インチ)  
重量 / エンジン:44.5kg  
寸法 / 全長:630mm  
全幅:285mm  
全高:442mm

最大牽引人数  
機関士含む5人  
最小通過半径  
R3.8m

Price  
キット ¥ 890,000 (税抜)  
完成機 ¥1,130,000 (税抜)



#### フォルテ FORTE ライブスチーム入門者に最適!!



軌間 / 5" (127mm) (5インチ)  
重量 / エンジン:45kg  
寸法 / 全長:625mm  
全幅:287mm  
全高:440mm

最大牽引人数  
機関士含む5人  
最小通過半径  
R3.8m

Price  
キット ¥880,000 (税抜)  
完成機 ¥1,120,000 (税抜)



#### コッペル(井笠鉄道) KOPPEL



最大牽引人数  
機関士含む5人  
最小通過半径  
R3.8m

細部にもこだわったスケールモデル。



軌間 / 5" (127mm) (5インチ)  
重量 / エンジン:43kg  
寸法 / 全長:770mm  
全幅:230mm  
全高:440mm

Price  
キット ¥1,080,000 (税抜)  
完成機 ¥1,580,000 (税抜)

#### (旧国鉄型フリーランス) C21



力強い走りが魅力のフリーランスモデル

軌間 / 5" (127mm) (5インチ)  
重量 / エンジン:70kg  
テンダー:26kg  
寸法 / 全長:1,620mm  
全幅:310mm  
全高:382mm

最大牽引人数  
機関士含む10人  
最小通過半径  
R9m

Price  
キット ¥1,780,000 (税抜)  
完成機 ¥2,150,000 (税抜)

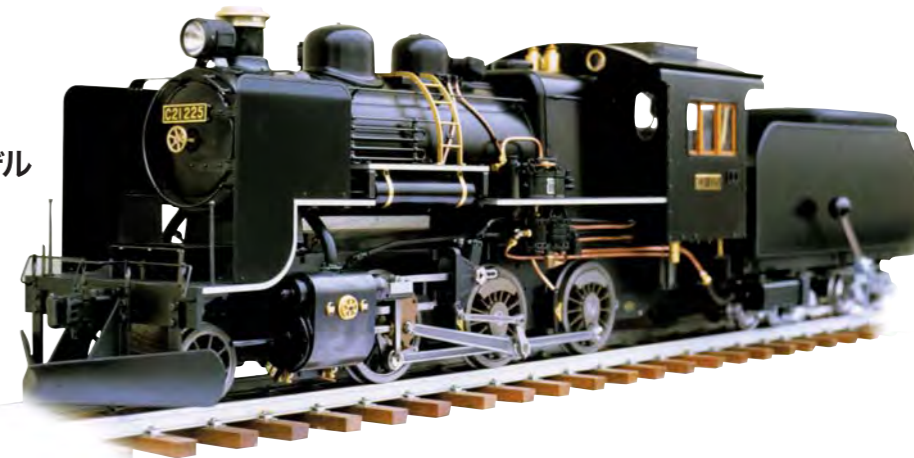

#### (ドイツ型) BR24



最大牽引人数  
機関士含む10人  
最小通過半径  
R9m

1/11.3スケールで再現した  
草原の曳き馬。

軌間 / 5" (127mm) (5インチ)  
重量 / エンジン:57kg  
テンダー:23kg  
寸法 / 全長:1,528mm  
全幅:285mm  
全高:381mm

Price  
キット ¥1,850,000 (税抜)  
完成機 ¥2,590,000 (税抜)

#### ボールドウィン モーガル(アメリカ型) BALDWIN MOGUL



最大牽引人数  
機関士含む20人  
最小通過半径  
R9m

パワフルな7.5インチ アメリカ型。

軌間 / 7-1/2" (191mm) (7.5インチ)  
重量 / エンジン:116kg  
テンダー:53kg  
寸法 / 全長:2,235mm  
全幅:363mm  
全高:553mm

Price  
キット ¥2,250,000 (税抜)  
完成機 ¥2,650,000 (税抜)



#### 電動モデル

### O.S.-SHINKANSEN N700 O.S.新幹線 N700ベーシックキット



Price  
キット (未塗装) ¥ 750,000 (税抜)  
(塗装済) ¥1,020,000 (税抜)  
完成機 ¥1,170,000 (税抜)

先頭車両仕様  
縮尺 / 1/11.3  
軌間 / 5インチゲージ (127mm)  
最小通過半径 / 3.8m  
重量 / 17.8kg  
ボディ材質 / FRP (3プライ、色:黒色)  
トラック / AT-67トラック

中間車両仕様  
軌間 / 5インチゲージ (127mm)  
最小通過半径 / 3.8m  
重量 / 46kg  
トラック / AT-67トラック (パワーユニット搭載)  
搭載モーター / マブチRS-540SH (4個) 出力:200W (1個50W)



**O.S.SPEED ロングベンチコート ¥15,000**

O.S.SPEEDロゴを刺繍したロングベンチコート。足元までカバーし寒さをシャットアウト。冬のRCフィールドの必需品です。中綿仕様のインナーを採用。ジャケットの上から羽織っても“ゴアコア”感が無くスマートに着こなせます。



※写真はプロトタイプです

- 品質 表地:ポリエステル100%  
中綿:ポリエステル100%  
裏地:ポリエステル100%
- カラー:ブラック

サイズ	S	L	XL
品名コード	79883059	79883060	79883061
着丈	112	118	121
身巾	62	68	71

**O.S.SPEED PRO ステッカー 2017**

サイズ140x240

Black (ブラック)

品名コード 79884293 **¥500**

White (ホワイト)

品名コード 79884294 **¥500**



**O.S. ENGINE ステッカー 2017**

サイズ140x240

品名コード 79884296 **¥500**

**O.S. NITRO-X ステッカー 2017**

サイズ140x240

品名コード 79884295 **¥500**



**O.S.ENGINE フライトジャケット(MA-1タイプ) ¥12,000**

ミリタリーの定番MA-1ジャケットの登場です。背中のグラフィックもミリタリー調で仕上げました。右胸部のO.S.FLIGHT STAFFエンブレムは刺繍仕上げです。



※写真はプロトタイプです

- 品質 表地:ポリエステル100% 表面:フッ素系撥水  
裏地:ポリエステル100%
- カラー:ネイビー

サイズ	S	M	L	XL
品名コード	79883062	79883063	79883064	79883065
着丈	65	68	71	74
身巾	54	57	60	63

O.S.SPEEDアパレルGOODS/ステッカーのご注文は  
 全国主要小売店まで。  
 弊社WEBサイトからも直接ご購入可能です。

※表示価格は税抜きです。



製品仕様の内容は予告なく変更する場合があります。  
 印刷のため、実際の色とは多少異なる場合があります。  
 このカタログは 2017年10月 現在のものです。

商品に関するお問い合わせ O.S. エンジンサービス係 ☎06-6702-0230  
 小川精機株式会社 〒546-0003 大阪府大阪市東住吉区今川3-6-15 06-6702-0225(代表)  
 お求めはお近くの O.S. 製品取扱店へ



POWER TRANSFER Vol.36  
 O.S.FULL LINE-UP 2017-2018

