



1/10 ツーリングカー 競技用エンジン

Code No.1AP00  
**O.S.SPEED T1202**  
 ¥38,600

- 行程体積 2.10 cc / 0.128 cu.in.
- ボア 13.67 mm / 0.538 in.
- ストローク 14.3 mm / 0.563 in.
- 出力 1.75 ps / 1.73 hp / 35,000r.p.m.
- 実用回転数 5,000-45,000 r.p.m.
- 重量 215 g / 7.58 oz. (エンジン本体)



Code No.1AP01  
**O.S.SPEED T1202 Combo set**  
 T-1070SC L52 コンプリートセット付  
 ¥45,600

1/8 レーシングカー 競技用エンジン

Code No.1A100  
**O.S.SPEED R2102**  
 ¥54,500

- 行程体積 3.49 cc / 0.213 cu.in.
- ボア 16.08 mm / 0.633 in.
- ストローク 17.20 mm / 0.677 in.
- 出力 2.8 ps / 2.76 hp / 33,000r.p.m.
- 実用回転数 4,000-45,000 r.p.m.
- 重量 340 g / 11.99 oz. (エンジン本体)



Code No.1A105  
**O.S.SPEED R2102 Combo set**  
 ¥63,000



T-2080SC  
 コンプリートセット付

1/8GT カー 競技用エンジン

Code No.1AS00  
**O.S.SPEED 21XZ-GT**  
 ¥41,800

- 行程体積 3.49 cc / 0.213 cu.in.
- ボア 16.27 mm / 0.641 in.
- ストローク 16.80 mm / 0.661 in.
- 出力 2.65 ps / 2.61 hp / 34,000r.p.m.
- 実用回転数 4,000-42,000 r.p.m.
- 重量 353 g / 12.45 oz. (エンジン本体)



1/8 オフロードバギー 競技用エンジン

Code No.1A300  
**O.S.SPEED B2102**  
 ¥41,800

- 行程体積 3.46 cc / 0.211 cu.in.
- ボア 16.4 mm / 0.646 in.
- ストローク 16.4 mm / 0.646 in.
- 出力 2.65 ps / 2.61 hp / 34,000r.p.m.
- 実用回転数 4,000-42,000 r.p.m.
- 重量 347 g / 12.25 oz. (エンジン本体)



Code No.1A301  
**O.S.SPEED B2102 Combo Set**  
 T-2090SC コンプリートセット付  
 ¥50,500

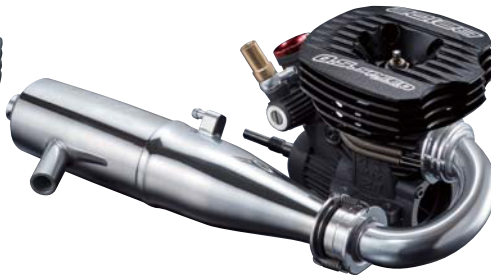

Code No.1AS01  
**O.S.SPEED 21XZ-GT Combo Set**  
 ¥50,500



T-2060SC WN  
 & M2003SC(70mm)

1/8 オフロードバギー 競技用エンジン

Code No.1AN00  
**O.S.SPEED 21XZ-B Spec.III**  
 ¥41,800

- 行程体積 3.49 cc / 0.213 cu.in.
- ボア 16.27 mm / 0.641 in.
- ストローク 16.80 mm / 0.661 in.
- 出力 2.65 ps / 2.61 hp / 34,000r.p.m.
- 実用回転数 4,000-42,000 r.p.m.
- 重量 353 g / 12.45 oz. (エンジン本体)



Code No.1AN01  
**O.S.SPEED 21XZ-B Spec.III Combo Set**  
 ¥50,500



T-2060SC WN コンプリートセット付

O.S.SPEED ENGINES

**ON** オンロード用エンジン

**OFF** オフロード用エンジン



# ENGINES FOR CAR

カー用エンジン

## 1/8オフロードバギー/GTカー競技用エンジン

Code No.1AW00  
**MAX-21XR-B Ver.II**  
¥24,800

- 行程体積 3.49 cc / 0.213 cu.in.
- ボア 16.27 mm / 0.641 in.
- ストローク 16.8 mm / 0.661 in.
- 出力 2.45 ps / 2.42 hp / 33,000r.p.m.
- 実用回転数 4,000-40,000 r.p.m.
- 重量 380 g / 13.4 oz. (エンジン本体)



## 1/8オフロードバギー/GTカー競技用エンジン

Code No.12830  
**MAX-28XZ**  
¥42,700

- 行程体積 4.65 cc / 0.284 cu.in.
- ボア 18.5 mm / 0.728 in.
- ストローク 17.3 mm / 0.681 in.
- 出力 3.31 ps / 3.26 hp / 32,000r.p.m.
- 実用回転数 4,000-38,000 r.p.m.
- 重量 375 g / 13.1 oz. (エンジン本体)



\*生産終了品です。  
在庫限りの販売になります。

# ENGINES FOR HELICOPTER



ヘリコプター用エンジン

## 1/10ツーリングカー競技用エンジン

Code No.1AK00  
**MAX-12TG Ver.III**  
¥20,300

- 行程体積 2.10 cc / 0.128 cu.in.
- ボア 13.80 mm / 0.543 in.
- ストローク 14.0 mm / 0.551 in.
- 出力 0.9 ps / 0.88 hp / 30,000r.p.m.
- 実用回転数 5,000-32,000 r.p.m.
- 重量 216 g / 7.62 oz.



## 1/8オフロードバギー/GTカー競技用エンジン

Code No.12183  
**MAX-21XZ-B Ver.II**  
¥35,200

- 行程体積 3.49 cc / 0.213 cu.in.
- ボア 16.27 mm / 0.641 in.
- ストローク 16.8 mm / 0.661 in.
- 出力 2.6 ps / 2.56 hp / 34,000r.p.m.
- 実用回転数 3,000-41,500 r.p.m.
- 重量 362 g / 12.77 oz. (エンジン本体)



## 1/8オフロードバギー/GTカー競技用エンジン

Code No.1AW01  
**MAX-21XR-B Ver.II BUGGY Combo Set**  
¥35,800



T-2090SC コンプリートセット付

Code No.1AW02  
**MAX-21XR-B Ver.II GT Combo Set**  
¥35,800



T-2060SC WN & M2003SC (70mm)



# ENGINES FOR BOAT

ボート用エンジン

## ボート船外エンジン

Code No.13941  
**MAX-21XM Ver.II**  
¥46,200

- 行程体積 3.46 cc / 0.211 cu.in.
- ボア 16.6 mm / 0.654 in.
- ストローク 16.0 mm / 0.630 in.
- 出力 1.3 ps / 1.28 hp / 25,000r.p.m.
- 実用回転数 3,000-25,000 r.p.m.
- 重量 682 g / 24.0 oz. (エンジン本体)



## 30クラス ヘリコプター用

Code No.12956  
**MAX-32SX-H RING**  
¥19,000

- 行程体積 5.23 cc / 0.319 cu.in.
- ボア 19.5 mm / 0.768 in.
- ストローク 17.5 mm / 0.689 in.
- 出力 1.2 ps / 1.18 hp / 18,000r.p.m.
- 実用回転数 2,000-22,000 r.p.m.
- 重量 285 g / 10.06 oz. (エンジン本体)



\*スポット生産品となります。

## 30クラス ヘリコプター用

Code No.14000  
**MAX-37SZ-H RING**  
¥19,300

- 行程体積 6.07 cc / 0.370 cu.in.
- ボア 20.5 mm / 0.806 in.
- ストローク 18.4 mm / 0.725 in.
- 出力 1.4 ps / 1.38 hp / 18,000r.p.m.
- 実用回転数 2,000-21,000 r.p.m.
- 重量 293 g / 10.34 oz. (エンジン本体)



50クラス ヘリコプター用

Code No.15550

### MAX-50SX-H RING Hyper

¥25,900

- 行程体積 8.17 cc / 0.499 cu.in.
- ボア 22.0 mm / 0.866 in.
- ストローク 21.5 mm / 0.847 in.
- 出力 1.9 ps / 1.87 hp / 17,000r.p.m.
- 実用回転数 2,000-20,000 r.p.m.
- 重量 406 g / 14.33 oz. (エンジン本体)



50クラス ヘリコプター用

Code No.15630

### MAX-55HZ Hyper

¥28,600

- 行程体積 8.93 cc / 0.55 cu.in.
- ボア 23.0 mm / 0.91 in.
- ストローク 21.5 mm / 0.85 in.
- 出力 2.1 ps / 2.07 hp / 17,000r.p.m.
- 実用回転数 2,000-20,000 r.p.m.
- 重量 408 g / 14.40 oz. (エンジン本体)



50クラス ヘリコプター用

Code No.15650

### MAX-55HZ-R

¥32,800

- 行程体積 8.93 cc / 0.55 cu.in.
- ボア 23.0 mm / 0.91 in.
- ストローク 21.5 mm / 0.85 in.
- 出力 2.1 ps / 2.07 hp / 17,000r.p.m.
- 実用回転数 2,000-20,000 r.p.m.
- 重量 429 g / 15.13 oz. (エンジン本体)



91クラス ヘリコプター用

Code No.18700

### MAX-105HZ

¥41,300

- 行程体積 17.17 cc / 1.048 cu.in.
- ボア 29.0 mm / 1.142 in.
- ストローク 26.0 mm / 1.024 in.
- 出力 3.7 ps / 3.65 hp / 15,000r.p.m.
- 実用回転数 2,000-16,500 r.p.m.
- 重量 596.2 g / 21.03 oz. (エンジン本体)



91クラス ヘリコプター用

Code No.18750

### MAX-105HZ-R

¥48,700

- 行程体積 17.17 cc / 1.048 cu.in.
- ボア 29.0 mm / 1.142 in.
- ストローク 26.0 mm / 1.024 in.
- 出力 3.8 ps / 3.75 hp / 15,000r.p.m.
- 実用回転数 2,000-16,500 r.p.m.
- 重量 608.4 g / 21.46 oz. (エンジン本体)



## O.S.HELICOPTER ENGINES



ヘリコプター用ガソリンエンジン

600クラス ヘリコプター用

Code No.38170

### GT15HZ 600

サイレンサー無

¥38,000

- 行程体積 14.95 cc / 0.912 cu.in.
- ボア 27.7 mm / 1.091 in.
- ストローク 24.8 mm / 0.976 in.
- 出力 2.5 ps / 2.47 hp / 14,000r.p.m.
- 実用回転数 2,000-16,000 r.p.m.
- 重量 685 g / 24.17 oz. (エンジン本体)
- 92.0 g / 3.25 oz. (イグナイター)
- 197.5 g / 6.97 oz. (パワーブーストパイプ GT15HZ)



Code No.38173

### GT15HZ 600

パワーブーストパイプ付

¥47,500



91クラス ヘリコプター用

Code No.38150

### GT15HZ

サイレンサー無

¥38,000

- 行程体積 14.95 cc / 0.912 cu.in.
- ボア 27.7 mm / 1.091 in.
- ストローク 24.8 mm / 0.976 in.
- 出力 2.8 ps / 2.76 hp / 14,000r.p.m.
- 実用回転数 2,000-16,000 r.p.m.
- 重量 748.6 g / 26.41 oz. (エンジン本体)
- 92.0 g / 3.25 oz. (イグナイター)
- 144 g / 5.08 oz. (サイレンサー/アダプター含む)
- 197.5 g / 6.97 oz. (パワーブーストパイプ GT15HZ)



Code No.38154

### GT15HZ

E-4051サイレンサー付

¥41,500

- 行程体積 14.95 cc / 0.912 cu.in.
- ボア 27.7 mm / 1.091 in.
- ストローク 24.8 mm / 0.976 in.
- 出力 2.8 ps / 2.76 hp / 14,000r.p.m.
- 実用回転数 2,000-16,000 r.p.m.
- 重量 748.6 g / 26.41 oz. (エンジン本体)
- 92.0 g / 3.25 oz. (イグナイター)
- 144 g / 5.08 oz. (サイレンサー/アダプター含む)
- 197.5 g / 6.97 oz. (パワーブーストパイプ GT15HZ)



Code No.38153

### GT15HZ

パワーブーストパイプ付

¥47,500



デマンドレギュレータシステム  
燃料加圧システム搭載エンジン



ガソリンエンジン  
混合ガソリンを燃料にするエンジン。



# For Airplane

## 2-Stroke Glow Engines

2ストローク  
飛行機用エンジン

### 小型スタント機・スポーツ機用エンジン

Code No.12662  
**MAX-25FXII**  
¥19,000

- 行程体積 4.07 cc / 0.248 cu.in.
- ボア 18.0 mm / 0.709 in.
- ストローク 16.0 mm / 0.630 in.
- 出力 0.84 ps / 0.83 hp / 18,000r.p.m.
- 実用回転数 2,500-19,000 r.p.m.
- 重量 260 g / 9.17 oz. (エンジン本体)  
62 g / 2.19 oz. (サイレンサー)



### 中型スタント機・スポーツ機用エンジン

Code No.15612  
**MAX-55AX**  
¥22,000

- 行程体積 12.29 cc / 0.75 cu.in.
- ボア 23.0 mm / 0.906 in.
- ストローク 21.5 mm / 0.846 in.
- 出力 1.7 ps / 1.68 hp / 16,000r.p.m.
- 実用回転数 2,000-17,000 r.p.m.
- 重量 404 g / 14.25 oz. (エンジン本体)  
108 g / 3.81 oz. (サイレンサー)



### スタント機・スケール機・スポーツ機用エンジン

Code No.17400  
**MAX-75AX**  
¥30,300

- 行程体積 15.55 cc / 0.949 cu.in.
- ボア 25.8 mm / 1.016 in.
- ストローク 23.5 mm / 0.925 in.
- 出力 2.4 ps / 2.37 hp / 15,000r.p.m.
- 実用回転数 2,000-16,000 r.p.m.
- 重量 578 g / 20.39 oz. (エンジン本体)  
169 g / 5.97 oz. (サイレンサー)

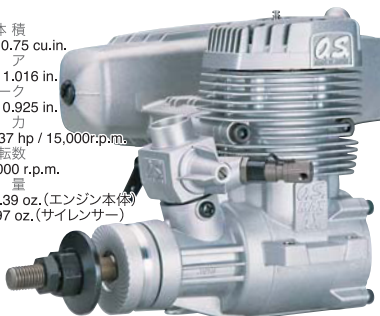

### 小型スポーツ機・トレーナー機用エンジン

Code No.1AD02  
**MAX-11AX**  
¥46,000

- 行程体積 1.79 cc / 0.109 cu.in.
- ボア 13.44 mm / 0.529 in.
- ストローク 12.65 mm / 0.498 in.
- 出力 0.31 ps / 0.31 hp / 18,000r.p.m.
- 実用回転数 2,500-18,000 r.p.m.
- 重量 157.8 g / 5.57 oz. (エンジン本体)  
38.5 g / 1.36 oz. (サイレンサー)



### 小型スタント機・スポーツ機用エンジン

Code No.13100  
**MAX-35AX**  
¥18,500

- 行程体積 5.77 cc / 0.352 cu.in.
- ボア 20.2 mm / 0.795 in.
- ストローク 18.0 mm / 0.709 in.
- 出力 1.3 ps / 1.28 hp / 16,000r.p.m.
- 実用回転数 2,500-17,000 r.p.m.
- 重量 280 g / 9.88 oz. (エンジン本体)  
83 g / 2.93 oz. (サイレンサー)

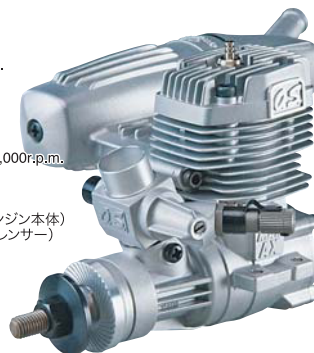

### スタント機・スケール機・スポーツ機用エンジン

Code No.16520  
**MAX-65AX E-4050**  
¥28,600

- 行程体積 10.63 cc / 0.649 cu.in.
- ボア 24.0 mm / 0.945 in.
- ストローク 23.5 mm / 0.925 in.
- 出力 1.75 ps / 1.73 hp / 16,000r.p.m.
- 実用回転数 2,000-17,000 r.p.m.
- 重量 497 g / 17.53 oz. (エンジン本体)  
128 g / 4.52 oz. (サイレンサー)

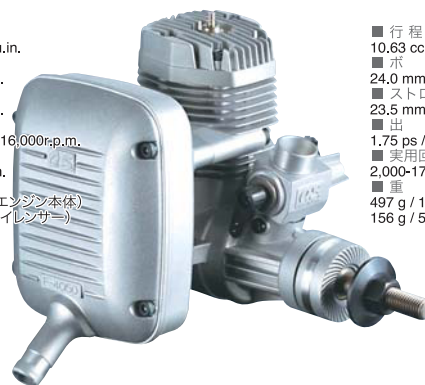

### スタント機・スケール機・スポーツ機用エンジン

Code No.19120  
**MAX-95AX RING**  
¥34,700

- 行程体積 19.96 cc / 1.218 cu.in.
- ボア 30.4 mm / 1.197 in.
- ストローク 27.5 mm / 1.083 in.
- 出力 3.1 ps / 3.06 hp / 9,000r.p.m.
- 実用回転数 1,800-9,500 r.p.m.
- 重量 647 g / 22.82 oz. (エンジン本体)  
176 g / 6.21 oz. (サイレンサー)



### 小型スポーツ機・トレーナー機・コントロールライン(Uコン)用エンジン

Code No.11532  
**MAX-15LA**  
¥10,500

- 行程体積 2.49 cc / 0.152 cu.in.
- ボア 15.2 mm / 0.598 in.
- ストローク 13.7 mm / 0.539 in.
- 出力 0.41 ps / 0.40 hp / 17,000r.p.m.
- 実用回転数 2,500-18,000 r.p.m.
- 重量 138 g / 4.87 oz. (エンジン本体)  
37 g / 1.31 oz. (サイレンサー)



写真は15LA

### 中型スタント機・スポーツ機用エンジン

Code No.15490  
**MAX-46AXII**  
¥18,700

- 行程体積 7.45 cc / 0.455 cu.in.
- ボア 22.0 mm / 0.866 in.
- ストローク 19.6 mm / 0.772 in.
- 出力 1.65 ps / 1.63 hp / 16,000r.p.m.
- 実用回転数 2,000-17,000 r.p.m.
- 重量 378 g / 13.33 oz. (エンジン本体)  
108 g / 3.81 oz. (サイレンサー)



Code No.16521  
**MAX-65AX E-4010A**  
¥27,700

- 行程体積 10.63 cc / 0.649 cu.in.
- ボア 24.0 mm / 0.945 in.
- ストローク 23.5 mm / 0.925 in.
- 出力 1.75 ps / 1.73 hp / 16,000r.p.m.
- 実用回転数 2,000-17,000 r.p.m.
- 重量 497 g / 17.53 oz. (エンジン本体)  
156 g / 5.50 oz. (サイレンサー)



### 大型スケール機・スポーツ機用エンジン

Code No.19210  
**MAX-120AX RING**  
¥38,500

- 行程体積 19.96 cc / 1.218 cu.in.
- ボア 30.4 mm / 1.197 in.
- ストローク 27.5 mm / 1.083 in.
- 出力 3.1 ps / 3.06 hp / 9,000r.p.m.
- 実用回転数 1,800-9,500 r.p.m.
- 重量 647 g / 22.82 oz. (エンジン本体)  
176 g / 6.21 oz. (サイレンサー)

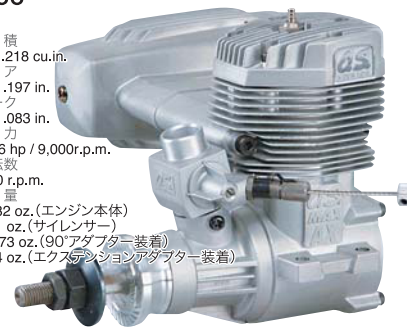

## CL コントロールライン (Uコン) 用エンジン

◎コントロールライン (Uコン) 用でスロットルを装備していないエンジン。

## 4-Stroke Single Cylinder Glow Engines for Airplane

4ストローク飛行機用エンジン



スケール機・スポーツ機用エンジン

Code No.34721  
**FSα-72II**  
¥39,800

- 行程体積 11.79 cc / 0.719 cu.in.
- ボア 27.0 mm / 1.063 in.
- ストローク 20.6 mm / 0.811 in.
- 出力 1.2 ps / 1.18 hp / 11,000r.p.m.
- 実用回転数 2,400-12,500 r.p.m.
- 重量 476 g / 16.79 oz. (エンジン本体)
- 42 g / 1.48 oz. (サイレンサー)



スタント機・スケール機・スポーツ機用エンジン

Code No.35430  
**FSα-155-P**  
¥60,300

- 行程体積 25.36 cc / 1.548 cu.in.
- ボア 33.6 mm / 1.323 in.
- ストローク 28.6 mm / 1.126 in.
- 出力 2.6 ps / 2.56 hp / 10,000r.p.m.
- 実用回転数 2,000-10,000 r.p.m.
- 重量 805 g / 28.40 oz. (エンジン本体)
- 95 g / 3.35 oz. (サイレンサー)



水平対向2気筒エンジン大型スケール機用

Code No.36108  
**FT-160(Gemini-160)**  
¥133,000

- |  |                                  |
|--|----------------------------------|
| ■ 行程体積 13.26 cc x 2 / 1,218 cu.in. x 2 | ■ 出力                             |
| ■ ボア 27.7 mm / 1.091 in.               | ■ 実用回転数 2,000-10,000 r.p.m.      |
| ■ ストローク 22.0 mm / 0.866 in.            | ■ 重量 1,100 g / 38.8 oz. (エンジン本体) |

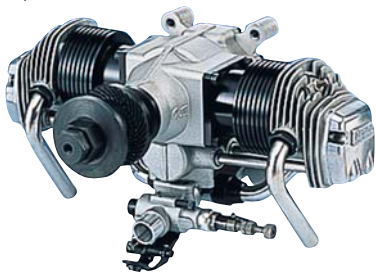

スケール機・スポーツ機用エンジン

Code No.34330  
**FSα-56II**  
¥37,200

- 行程体積 9.32 cc / 0.569 cu.in.
- ボア 24.0 mm / 0.945 in.
- ストローク 20.6 mm / 0.811 in.
- 出力 1.0 ps / 0.99 hp / 10,000r.p.m.
- 実用回転数 2,400-13,000 r.p.m.
- 重量 419 g / 14.8 oz. (エンジン本体)
- 42 g / 1.48 oz. (サイレンサー)



スケール機・スポーツ機用エンジン

Code No.30900  
**FS-95V**  
¥41,800

- 行程体積 15.59 cc / 0.951 cu.in.
- ボア 29.0 mm / 1.142 in.
- ストローク 23.6 mm / 0.929 in.
- 出力 1.7 ps / 1.68 hp / 10,000r.p.m.
- 実用回転数 2,100-11,000 r.p.m.
- 重量 592 g / 20.88 oz. (エンジン本体)
- 58 g / 2.05 oz. (サイレンサー)

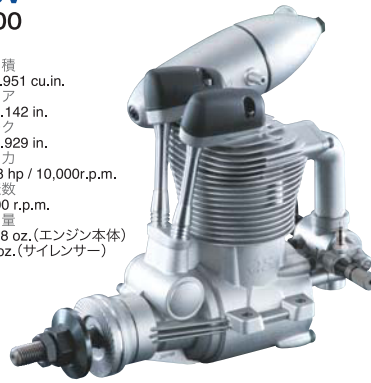

スケール機・スポーツ機用エンジン

Code No.30600  
**FS-62V**  
¥36,000

- 行程体積 10.11 cc / 0.617 cu.in.
- ボア 25.0 mm / 0.984 in.
- ストローク 20.6 mm / 0.811 in.
- 出力 1.1 ps / 1.08 hp / 11,000r.p.m.
- 実用回転数 2,400-11,000 r.p.m.
- 重量 442 g / 15.59 oz. (エンジン本体)
- 44 g / 1.55 oz. (サイレンサー)



スタント機・スケール機・スポーツ機用エンジン

Code No.35540  
**FS-120SIII**  
¥58,900

- 行程体積 19.96 cc / 1.218 cu.in.
- ボア 30.4 mm / 1.197 in.
- ストローク 27.5 mm / 1.083 in.
- 出力 2.1 ps / 2.07 hp / 12,000r.p.m.
- 実用回転数 2,000-12,000 r.p.m.
- 重量 920 g / 32.5 oz. (エンジン本体)
- 92.2 g / 3.26 oz. (サイレンサー)

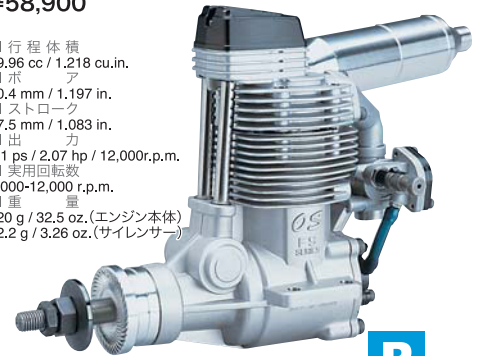

## 4-Stroke Multi Cylinder Glow Engines for Airplane

4ストローク飛行機用多気筒エンジン



## O.S. AIRPLANE 4-STROKE ENGINES

水平対向4気筒エンジン大型スケール機用

Code No.36410  
**FF-320(Pegasus-320)**  
¥245,000

- |  |                                  |
|--|----------------------------------|
| ■ 行程体積 13.26 cc x 4 / 0.809 cu.in. x 4 | ■ 出力                             |
| ■ ボア 27.7 mm / 1.091 in.               | ■ 実用回転数 1,800-8,500 r.p.m.       |
| ■ ストローク 22.0 mm / 0.866 in.            | ■ 重量 2,190 g / 77.3 oz. (エンジン本体) |



星型7気筒エンジン大型スケール機用

Code No.37010  
**FR7-420(Sirius7)**  
¥402,500

- |                                       |                                    |
|---------------------------------------|------------------------------------|
| ■ 行程体積 9.95 cc x 7 / 0.607 cu.in. x 7 | ■ 出力                               |
| ■ ボア 24.0 mm / 0.945 in.              | ■ 実用回転数 1,500-7,000 r.p.m.         |
| ■ ストローク 22.0 mm / 0.866 in.           | ■ 重量 3,167 g / 111.71 oz. (エンジン本体) |



### P ポンプ付エンジン

◎飛行機用、ヘリ用エンジンで、燃料過給のためのポンプを備えるエンジン。

## 2-Stroke Single Cylinder Glow Gasoline Engines for Airplane

2ストローク飛行機用  
グローガソリンエンジン



小型スポーツ機・トレーナー機用エンジン

Code No.3A400  
**GGT10**  
¥32,800

- 行程体積 9.73 cc / 0.594 cu.in.
- ボア 24.0 mm / 0.945 in.
- ストローク 21.5 mm / 0.846 in.
- 出力 1.6 ps / 1.58 hp / 10,000r.p.m.
- 実用回転数 2,000-11,000 r.p.m.
- 重量 453 g / 15.98 oz. (エンジン本体)  
108 g / 3.81 oz. (サイレンサー)



小型スポーツ機・トレーナー機用エンジン

Code No.3A200  
**GGT15**  
¥37,400

- 行程体積 14.95 cc / 0.912 cu.in.
- ボア 27.7 mm / 1.091 in.
- ストローク 24.8 mm / 0.976 in.
- 出力 2.35 ps / 2.32 hp / 15,000r.p.m.
- 実用回転数 2,000-15,000 r.p.m.
- 重量 610 g / 21.52 oz. (エンジン本体)  
169 g / 5.97 oz. (サイレンサー)

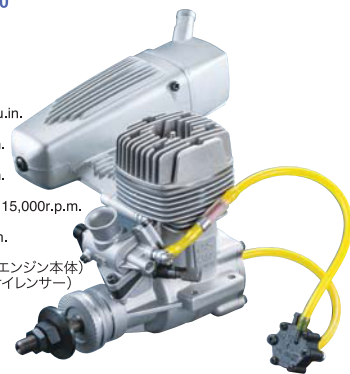

2サイクルガソリン15cc スケール機・アクロ機

Code No.38160  
**GT15**  
¥38,500

- 行程体積 14.95 cc / 0.912 cu.in.
- ボア 27.7 mm / 1.091 in.
- ストローク 24.8 mm / 0.976 in.
- 出力 2.4 ps / 2.37 hp / 15,000r.p.m.
- 実用回転数 2,000-15,000 r.p.m.
- 重量 631 g / 22.26 oz. (エンジン本体)  
169 g / 5.97 oz. (サイレンサー)  
95 g / 3.35 oz. (イグナイター)

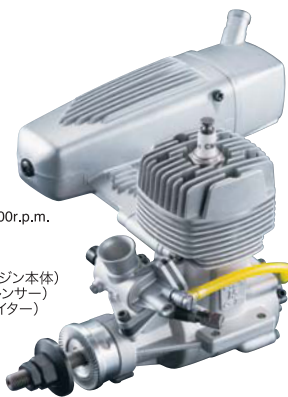

2サイクルガソリン22cc スケール機・アクロ機

Code No.38200  
**GT22**  
¥39,600

- 行程体積 22.12 cc / 1.350 cu.in.
- ボア 32.0 mm / 1.260 in.
- ストローク 27.5 mm / 1.083 in.
- 出力 2.7 ps / 2.66 hp / 9,000r.p.m.
- 実用回転数 1,800-9,000 r.p.m.
- 重量 761.6 g / 26.86 oz. (エンジン本体)  
132.6 g / 4.68 oz. (サイレンサー)  
105.0 g / 3.70 oz. (イグナイター)



## 2-Stroke Single Cylinder Gasoline Engines for Airplane

2ストローク飛行機用  
ガソリンエンジン



2サイクルガソリン33cc スケール機・アクロ機

Code No.38300  
**GT33**  
¥44,000

- 行程体積 32.98 cc / 2.013 cu.in.
- ボア 36.0 mm / 1.417 in.
- ストローク 32.4 mm / 1.276 in.
- 出力 3.9 ps / 3.85 hp / 9,000r.p.m.
- 実用回転数 1,800-9,000 r.p.m.
- 重量 984.2 g / 34.72 oz. (エンジン本体)  
187.5 g / 6.61 oz. (サイレンサー)  
105.0 g / 3.70 oz. (イグナイター)



2サイクルガソリン60cc スケール機・アクロ機

Code No.38608  
**GT60**  
(サイレンサー無)  
¥66,000

- 行程体積 59.91 cc / 3.656 cu.in.
- ボア 44.0 mm / 1.732 in.
- ストローク 39.4 mm / 1.551 in.
- 出力 6.08 ps / 6.00 hp / 8,000r.p.m.
- 実用回転数 1,800-8,000 r.p.m.
- 重量 1,400 g / 49.38 oz. (エンジン本体)  
178.0 g / 6.28 oz. (サイレンサー)  
105.0 g / 3.70 oz. (イグナイター)



Code No.38600  
**GT60**  
(サイレンサー付き)  
¥71,500

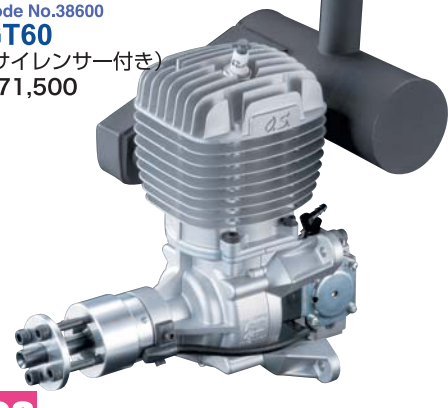

## 4-Stroke Single Cylinder Gasoline Engines for Airplane

4ストローク飛行機用  
ガソリンエンジン



4サイクルガソリン30cc スケール機・アクロ機

Code No.3A000  
**GF30**  
¥68,200

- 行程体積 29.94 cc / 1.827 cu.in.
- ボア 38.0 mm / 1.496 in.
- ストローク 26.4 mm / 1.039 in.
- 出力 2.8 ps / 2.76 hp / 9,000r.p.m.
- 実用回転数 1,800-9,000 r.p.m.
- 重量 990 g / 34.92 oz. (エンジン本体)  
113 g / 3.99 oz. (サイレンサー)  
95 g / 3.35 oz. (イグナイター)



4サイクルガソリン40cc スケール機・アクロ機

Code No.39400  
**GF40**  
¥74,800

- 行程体積 39.96 cc / 2.439 cu.in.
- ボア 40.0 mm / 1.575 in.
- ストローク 31.8 mm / 1.252 in.
- 出力 3.8 ps / 3.75 hp / 8,600r.p.m.
- 実用回転数 1,800-9,000 r.p.m.
- 重量 1,170 g / 41.27 oz. (エンジン本体)  
113 g / 3.99 oz. (サイレンサー)  
95 g / 3.35 oz. (イグナイター)

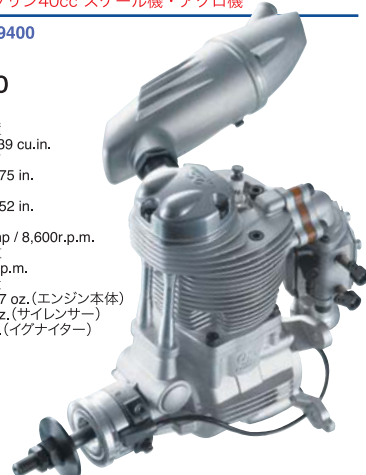

**GG** グローガソリンエンジン  
イグナイター不用。ガソリン用グロープラグG5により混合ガソリンで運転可能。

**GS** ガソリンエンジン  
混合ガソリンを燃料にするエンジン。