

ENGINES FOR BOAT

2ストロークボート用エンジン

ボート用船外エンジン

Code No.13941

MAX-21XM Ver.II w/20J

¥46,200



付属品

・グロープラグ No.8 1個

要 目

■ 行程体積	3.46 cc / 0.211 cu.in.
■ ボア	16.6 mm / 0.654 in.
■ ストローク	16.0 mm / 0.630 in.
■ 出力	1.3 ps / 1.28 hp / 25,000 r.p.m.
■ 実用回転数	3,000-25,000 r.p.m.
■ 重量	682 g / 24.0 oz. (エンジン本体)

O.S. 純正パーツ&アクセサリ

- スーパーフィルター (L) (72403050)
- ノルトロックワッシャ (10組入) M4 (55500003)
- バブレスウエイト (71531000)
- O.S. SPEED シリコンチューブ (72506100)
- バブレスウエイト S (71531010)
- O.S. SPEED ツール

GLOW

ENGINES FOR HELICOPTER

2ストロークヘリコプター用エンジン

30クラスヘリコプター用エンジン

Code No.12956

MAX-32SX-H RING W/20C

¥22,000



GLOW

付属品

・グロープラグ No.6 1個

要 目

■ 行程体積	5.23 cc / 0.319 cu.in.
■ ボア	19.5 mm / 0.768 in.
■ ストローク	17.5 mm / 0.689 in.
■ 出力	1.2 ps / 1.18 hp / 18,000 r.p.m.
■ 実用回転数	2,000-22,000 r.p.m.
■ 重量	285 g / 10.06 oz. (エンジン本体)

O.S. 純正パーツ&アクセサリ

- グロープラグ
 - ・ No.6 (旧称A3) (71605300)
 - ・ No.7 (71607100) ・ No.8 (71608001)
- ドライブワッシャ (23408000)
- スーパーフィルター (L) (72403050)
- バブレスウエイト S (71531010)
- クランクシャフトクランプ
 - ・ 3246 (71530400) (32SX-H/50SX-H/55HZ用)
- ノルトロックワッシャ (10組入)
 - ・ M3 (55500002)
- O.S. SPEED シリコンチューブ (72506100)
- O.S. SPEED メンテナンスオイル(30ml) (71430010)
- O.S. SPEED ツール

30クラスヘリコプター用エンジン

Code No.14000

MAX-37SZ-H RING W/20M

¥19,300



GLOW

付属品

・グロープラグ No.8 1個 (エンジン組込済)
・スロットルアーム 一式

要 目

■ 行程体積	6.07 cc / 0.370 cu.in.
■ ボア	20.5 mm / 0.806 in.
■ ストローク	18.4 mm / 0.725 in.
■ 出力	1.4 ps / 1.38 hp / 18,000 r.p.m.
■ 実用回転数	2,000-21,000 r.p.m.
■ 重量	293 g / 10.34 oz. (エンジン本体)

O.S. 純正パーツ&アクセサリ

- グロープラグ
 - ・ No.7 (71607100) ・ No.8 (71608001)
 - ・ No.10 (旧称A5) (71605100)
- スーパーフィルター (L) (72403050)
- バブレスウエイト S (71531010)
- クランクシャフトクランプ
 - ・ 37 (71530600)
- ノルトロックワッシャ (10組入) M3 (55500002)
- O.S. SPEED シリコンチューブ (72506100)
- O.S. SPEED メンテナンスオイル(30ml) (71430010)
- O.S. SPEED ツール

50クラスヘリコプター用エンジン

Code No.15550

MAX-50SX-H RING Hyper W/60LH

¥25,900



GLOW

付属品

・グロープラグ No.8 1個

要 目

■ 行程体積	8.17 cc / 0.499 cu.in.
■ ボア	22.0 mm / 0.866 in.
■ ストローク	21.5 mm / 0.847 in.
■ 出力	1.9 ps / 1.87 hp / 17,000 r.p.m.
■ 実用回転数	2,000-20,000 r.p.m.
■ 重量	406g / 14.33 oz. (エンジン本体)

O.S. 純正パーツ&アクセサリ

- グロープラグ
 - No.7 (71607100) ● No.8 (71608001)
 - No.10 (旧称A5) (71605100)
- パワーブーストパイプ55Ⅲ (72149000)



- エキゾーストガスケットセット55HZ (3枚入り) (72144040)
- スーパーフィルター (L) (72403050)
- バブレスウエイト (71531000)
- バブレスウエイトS (71531010)
- クランクシャフトクランプ
 - 3246 (71530400)
- ノルトロックワッシャ (10組入) M3 (55500002)
- O.S. SPEED シリコンチューブ (72506100) 内径2.5mm、長さ1,000mm
- O.S. SPEED メンテナンスオイル(30ml) (71430010)
- O.S. SPEED ツール

50クラスヘリコプター用エンジン

Code No.15630

MAX-55HZ Hyper W/40L

¥28,600



GLOW

付属品

・グロープラグ No.8 1個

要 目

■ 行程体積	8.93 cc / 0.55 cu.in.
■ ボア	23 mm / 0.91 in.
■ ストローク	21.5 mm / 0.85 in.
■ 出力	2.1 ps / 2.07 hp / 17,000 r.p.m.
■ 実用回転数	2,000-20,000 r.p.m.
■ 重量	408g / 14.40 oz. (エンジン本体)

O.S. 純正パーツ&アクセサリ

- グロープラグ
 - No.7 (71607100) ● No.8 (71608001)
 - No.10 (旧称A5) (71605100)
- パワーブーストパイプ55Ⅲ (72149000)



- エキゾーストガスケットセット55HZ (3枚入り) (72144040)
- スーパーフィルター (L) (72403050)
- バブレスウエイト (71531000)
- バブレスウエイトS (71531010)
- クランクシャフトクランプ
 - 3246 (71530400)
- ノルトロックワッシャ (10組入) M3 (55500002)
- O.S. SPEED シリコンチューブ (72506100) 内径2.5mm、長さ1,000mm
- O.S. SPEED メンテナンスオイル(30ml) (71430010)
- O.S. SPEED ツール

50クラスヘリコプター用エンジン

Code No.15650

MAX-55HZ-R W/40L-R

¥32,800



デマンドレギュレータシステム
燃料加圧システム搭載エンジン

GLOW

付属品

・グロープラグ No.8 1個

・逆止弁

要 目

■ 行程体積	8.93 cc / 0.55 cu.in.
■ ボア	23.0 mm / 0.91 in.
■ ストローク	21.5 mm / 0.85 in.
■ 出力	2.1 ps / 2.07 hp / 17,000 r.p.m.
■ 実用回転数	2,000-20,000 r.p.m.
■ 重量	429 g / 15.13 oz. (エンジン本体)

O.S. 純正パーツ&アクセサリ

- グロープラグ
 - No.7 (71607100) ● No.8 (71608001)
 - No.10 (旧称A5) (71605100)
- パワーブーストパイプ55Ⅲ (72149000)



- エキゾーストガスケットセット55HZ (3枚入り) (72144040)
- スーパーフィルター (L) (72403050)
- バブレスウエイト (71531000)
- バブレスウエイトS (71531010)
- クランクシャフトクランプ
 - 3246 (71530400)
- ノルトロックワッシャ (10組入) M3 (55500002)
- O.S. SPEED シリコンチューブ (72506100) 内径2.5mm、長さ1,000mm
- O.S. SPEED メンテナンスオイル(30ml) (71430010)
- O.S. SPEED ツール

91クラスヘリコプター用エンジン

Code No.18700
MAX-105HZ W/61E
¥41,300



GLOW

付属品

- ・グロープラグ No.8 1個 ・ヘッドガスケット(0.1mm)
- ・エアファンネル 一式 ・ヘッドガスケット(0.2mm)

要 目

■ 行程体積	17.17 cc / 1.048 cu.in.
■ ボア	29.0 mm / 1.142 in.
■ ストローク	26.0mm / 1.024 in.
■ 出力	3.7 ps / 3.65 hp / 15,000 r.p.m.
■ 実用回転数	2,000-16,500 r.p.m.
■ 重量	596.2 g / 21.03 oz. (エンジン本体)

O.S. 純正パーツ&アクセサリ

- グロープラグ
 - ・No.7 (71607100) ・No.8 (71608001)
 - ・No.10 (旧称A5) (71605100)
- パワーブーストパイプ105 (72146000)
- スーパーフィルター (L) (72403050)
- バブレスウエイト (71531000)
- バブレスウエイトS (71531010)
- クランクシャフトクランプ 91/105/GT15 (71530530)
- ノルトロックワッシャ(10組入) M4 (55500003)
- O.S. SPEED シリコンチューブ (72506100) 内径2.5mm、長さ1,000mm
- O.S. SPEED メンテナンスオイル(30ml) (71430010)
- O.S. SPEED ツール



91クラスヘリコプター用エンジン

Code No.18750
MAX-105HZ-R W/61G
¥48,700



デマンドレギュレータシステム
燃料加圧システム搭載エンジン

GLOW

付属品

- ・グロープラグ No.8 1個 ・ヘッドガスケット(0.1mm)
- ・エアファンネル 一式 ・ヘッドガスケット(0.2mm)
- ・逆止弁

要 目

■ 行程体積	17.17 cc / 1.048 cu.in.
■ ボア	29.0 mm / 1.142 in.
■ ストローク	26.0 mm / 1.024 in.
■ 出力	3.8 ps / 3.75 hp / 15,000 r.p.m.
■ 実用回転数	2,000-16,500 r.p.m.
■ 重量	608.4 g / 21.46 oz. (エンジン本体)

O.S. 純正パーツ&アクセサリ

- グロープラグ
 - ・No.7 (71607100) ・No.8 (71608001)
 - ・No.10 (旧称A5) (71605100)
- パワーブーストパイプ105 (72146000)
- スーパーフィルター (L) (72403050)
- バブレスウエイト (71531000)
- バブレスウエイトS (71531010)
- クランクシャフトクランプ 91/105/GT15 (71530530)
- ノルトロックワッシャ(10組入) M4 (55500003)
- O.S. SPEED シリコンチューブ (72506100) 内径2.5mm、長さ1,000mm
- O.S. SPEED メンテナンスオイル(30ml) (71430010)
- O.S. SPEED ツール



**ENGINES
FOR HELICOPTER**



600クラス ヘリコプター用エンジン

Code No.38170

GT15HZ 600 W/61HA

サイレンサー無
¥38,000



付属品

- ・ スパークプラグ CM-6
- ・ PD-08ポンプユニット
N.+M3x18ねじ
M3ナイロンナット
ガソリン用燃料チューブ
内径2mm×外径4mm×長さ150mm
- ・ スロットルアーム
- ・ イグナイター IG-05
- ・ パワーブーストパイプ15HZ
(パワーブーストパイプ15HZ付きのみ)

Code No.38173

GT15HZ 600

パワーブーストパイプ付
¥47,500



要 目

■ 行程体積	14.95 cc / 0.912 cu.in.
■ ボ ア	27.7 mm / 1.091 in.
■ ストローク	24.8 mm / 0.976 in.
■ 出 力	2.5 ps / 2.47 hp / 14,000 r.p.m.
■ 実用回転数	2,000-16,000 r.p.m.
■ 重 量	685 g / 24.17 oz. (エンジン本体) 92.0 g / 3.25 oz. (イグナイター) 197.5 g / 6.97 oz. (パワーブーストパイプ GT15HZ)

O.S. 純正パーツ&アクセサリ

- スパークプラグ CM-6(NGK) (71669000)
- パワーブーストパイプ GT15HZ (72148000)



- スーパーフィルター (燃料缶用)
 - ・ (S) (72403051)
 - ・ (L) (72403050)
- バブレスウエイト S (燃料タンク用) (71531010)
- クランクシャフトクランプ 91/105/GT15 (71530530)
- ガソリン用燃料チューブ
 - ・ 内径2mm×外径4mm 長さ500mm (28382100)
 - ・ 内径3mm×外径5mm 長さ500mm (28382200)
- O.S. SPEEDツール

GS ガソリンエンジン
混合ガソリンを燃料にするエンジン

91クラス ヘリコプター用エンジン

Code No.38150

GT15HZ

サイレンサー無
¥38,000

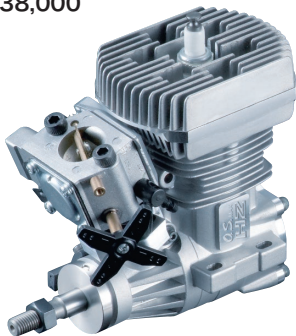

付属品

- ・ スパークプラグ CM-6
- ・ スロットルバルブアーム
- ・ チョークバルブアーム
- ・ イグナイター IG-05
- ・ E-4051サイレンサー 一式 (E-4051付きのみ)
E-4011エクステンションアダプター
- ・ パワーブーストパイプ15HZ
(パワーブーストパイプ15HZ付きのみ)

Code No.38154

GT15HZ

E-4051サイレンサー付
¥41,500



要 目

■ 行程体積	14.95 cc / 0.912 cu.in.
■ ボ ア	27.7 mm / 1.091 in.
■ ストローク	24.8 mm / 0.976 in.
■ 出 力	2.8 ps / 2.76 hp / 14,000 r.p.m.
■ 実用回転数	2,000-16,000 r.p.m.
■ 重 量	748.6 g / 26.41 oz. (エンジン本体) 92.0 g / 3.25 oz. (イグナイター) 144 g / 5.08 oz. (サイレンサー/アダプター含む) 197.5 g / 6.97 oz. (パワーブーストパイプ GT15HZ)

O.S. 純正パーツ&アクセサリ

- スパークプラグ CM-6(NGK) (71669000)
- E-4051サイレンサー 一式 (27426010)
- パワーブーストパイプ GT15HZ (72148000)

Code No.38153

GT15HZ

パワーブーストパイプ付
¥47,500

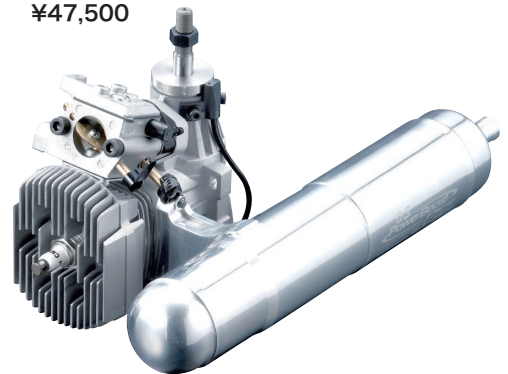

- スーパーフィルター (燃料缶用)
 - ・ (S) (72403051)
 - ・ (L) (72403050)
- バブレスウエイト S (燃料タンク用) (71531010)
- クランクシャフトクランプ 91/105/GT15 (71530530)
- ガソリン用燃料チューブ
 - ・ 内径2mm×外径4mm 長さ500mm (28382100)
 - ・ 内径3mm×外径5mm 長さ500mm (28382200)
- O.S. SPEEDツール

GS ガソリンエンジン
混合ガソリンを燃料にするエンジン