

# 2017 分解図&部品表

## エンジン/キャブレター/モーター

(一部生産中止機種含む)

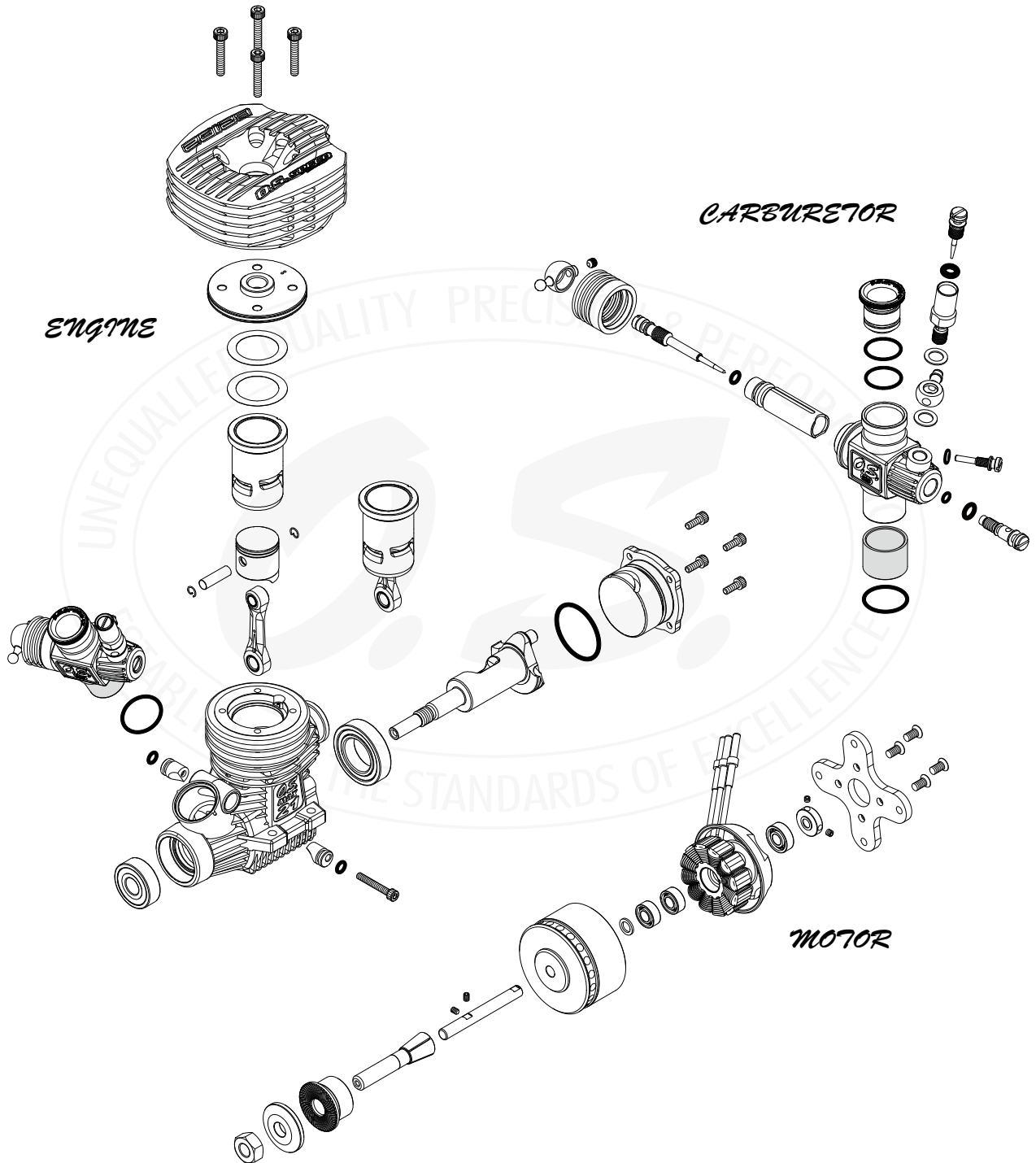

## 目次

<b>P2 飛行機用 2/4ストローク ガソリンエンジン</b>	<b>P45 ヘリコプター用 2ストロークエンジン</b>
P3 GT15	P46 MAX-32SX-HRING (スポット生産品)
P4 GT22	P47 MAX-37SZ-HRING
P5 GT33	P48 MAX-50SX-HRING Hyper
P6 GT60	P49 MAX-55HZ Hyper
P7 GGT10	P50 MAX-55HZ-R
P8 GGT15	P51 MAX-105HZ
P9 GF30	P52 MAX-105HZ-R
P10 GF40	P53 MAX-105HZ-R Super6
<b>P11 飛行機用 2ストロークエンジン</b>	<b>P54 O.S. SPEED ファクトリーチューニングエンジン</b>
P12 MAX-25FXII	P55 O.S. SPEED 21XZ-GT
P13 MAX-25FX	P56 O.S. SPEED 21XZ-B Spec. III
P14 MAX-35AX	P57 O.S. SPEED 21XZ-B Spec. II
P15 MAX-46AXII	P58 O.S. SPEED T1202
P16 MAX-55AX	P59 O.S. SPEED T1201
P17 MAX-65AX	P60 O.S. SPEED B2102
P18 MAX-75AX	P61 O.S. SPEED B2101
P19 MAX-95AXRING	P62 O.S. SPEED R2102
P20 MAX-120AXRING	P63 O.S. SPEED R2101 (生産中止)
P21 MAX-15LA	<b>P64 カー用 2ストロークエンジン</b>
P22 MAX-15/25LA-S (25LA-S 生産中止)	P65 MAX-12TG Ver. III
P23 MAX-46LA-S (生産中止)	P66 MAX-12TG Ver. II (生産中止)
<b>P24 飛行機用 4ストロークエンジン</b>	P67 MAX-15CV-X
P25 FS $\alpha$ -56	P68 MAX-18CV-RX 11G/11J (生産中止)
P26 FS-62V	P69 MAX-18TZ(P)-T (生産中止)
P27 FS $\alpha$ -72	P70 MAX-21VG-P (生産中止)
P28 FS $\alpha$ -81-P (生産中止)	P71 MAX-21XZ-B Ver. II
P29 FS-91SII-P (生産中止)	P72 MAX-21XR-B
P30 FS-95V	P73 MAX-28XZ
P31 FS $\alpha$ -110 (生産中止)	P74 MAX-30VG(P)ES
P32 FS $\alpha$ -110-P (生産中止)	<b>P75 ボート用 船外エンジン</b>
P33 FS $\alpha$ -155-P	P76 MAX-21XM Ver. II
P34 FS-120SIII	<b>P77 飛行機/ヘリコプター用 ブラシレスモーター</b>
<b>P35 飛行機用 4ストローク マルチシリンダーエンジン</b>	P78 OMR-4043-172 II
P36-37 FT-160 (Gemini-160)	P79 OMR-4043-172 (生産中止)
P38-39 FF-320 (Pegasus-320)	P80 OMA28 シリーズ
P40-41 FR7-420 (Sirius 7)	P81 OMA38 シリーズ
<b>P42 ヘリコプター用 2ストローク ガソリンエンジン</b>	P82 OMA50 シリーズ
P43 GT15HZ	P83 OMA-6030-220
P44 GT15HZ600	P84 OMH-5825-520/OMH-5830-490
	P85 OMH-4535-1260/OMH-4535-560 (生産中止)

## **分解図&部品表**

**飛行機用**

**2ストローク/4ストローク**

**ガソリンエンジン**



## GT15

(38160) ¥38,500

## TYPE 61H

(28181010) ¥9,820

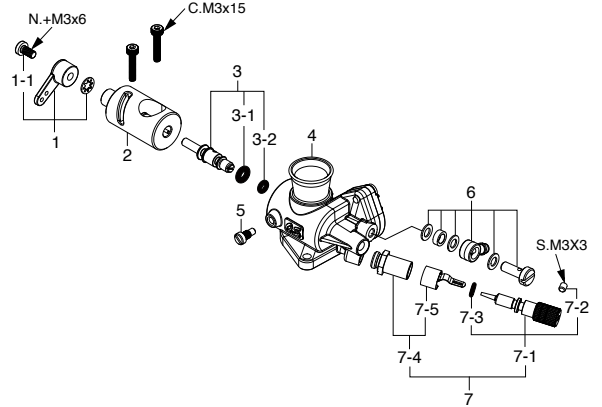
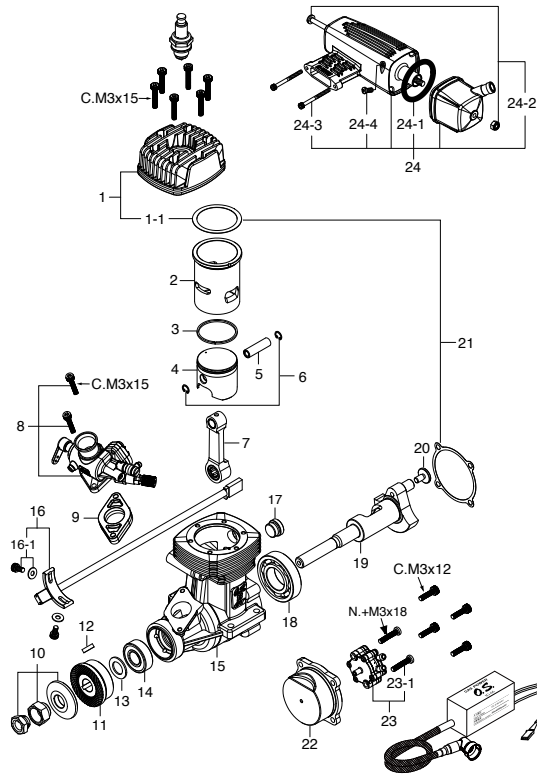

**\*ねじの種類**

C…キャップスクリュー B…バインドねじ M…丸平ねじ  
F…皿ねじ N…なべねじ S…セットスクリュー

**キャップスクリューセット(各10本入) ¥350**

品名コード	サイズ	エンジン使用本数
79871140	M3x12	カバープレート取付ねじ(4本)
79871150	M3x15	シリンダーヘッド取付ねじ(6本) キャブレター取付ねじ(2本)

No.	品名コード	品名	価格(円)
1	28164000	シリンダーヘッド GT15	3,240
1-1	29061406	ヘッドガスケット 91HZ	240
2	29503100	シリンダーライナー 91FX	5,660
3	28153400	ピストンリング GT15HZ	1,510
4	28163200	ピストン GT15	3,470
5	26606008	ピストンピン 91HZ,61SX-H,61FSR	350
6	28117010	ピストンピンリテーナー GT15	240
7	28155000	コンロッド GT15HZ	3,120
8	28181010	キャブレタースロットル (61H) GT15	9,820
9	28169460	サーモインシュレーター GT15	580
10	45910100	ロックナットセット FS70S2,91S,91FX	1,280
11	28168000	ドライブワッシャー GT15	2,080
12	29008219	ウッドラフキー 61,90,91	210
13	46120000	スラストワッシャー 91FX,SX-H,SZ,FT160,FF	200
14	26731002	ボールベアリング(F) 40-61,70S,91S	880
15	28161000	クランクケース GT15	7,970
16	74002320	回転センサー GT33,22,60,GF30	1,970
16-1	74002321	回転センサー取付ねじセット(2個)GT33,22,60	240
17	28151300	クランクケースプラグ GT15HZ	700
18	29030001	ボールベアリング(R) 61-91F,FX,FR	930
19	28162000	クランクシャフト GT15	4,280
20	28152100	クランクピン止めねじ GT22,GF30	350
21	29514000	ガスケットセット 91FX,91SX-H	300
22	28167000	カバープレート GT15	990
23	72508100	ポンプユニット (PD-08) FS200SP,GF30	5,780
23-1	29067130	ポンプ取付ねじ(N.+M3x18)(10本)	410
24	27425011	E-4040サイレンサー 一式 75,95AX,GT15	3,240
24-1	29122540	"O" リング(2個) E-5020	350
24-2	27425300	サイレンサー組立ねじ 75AX	300
24-3	26625210	サイレンサー取付ねじ(M4x40)(2本) E-4020	200
24-4	23081706	キャブレター取付ねじ(N.+M3.5x5)(2本)25-46LA,49PI	200
	74002710	イグナイター IG-06	6,240
	71669010	スパークプラグ CM-6(Rcexl) GT15,22,33,55,60,GF40,GT15HZ,600	740

No.	品名コード	品名	価格(円)
1	27881400	スロットルアーム 一式 70N,C14,60F,70D	200
1-1	22081313	アーム取付ねじ 1A-3A	200
2	28181210	キャブレターローター (61H) GT15	1,390
3	28181600	アイドル調整バルブ (61H)	1,390
3-1	28181920	"O" リング (大) (2個)	350
3-2	28181910	"O" リング (小) (2個)	350
4	28181110	キャブレター本体 (61H) GT15	5,320
5	45581820	ローターガイドスクリュー 20C,60MC,70D	200
6	28181950	ユニバーサルニップル No.17	580
7	28181900	ニードルバルブ 一式 (61H) 70T	1,040
7-1	28181970	ニードル 一式 (61H) 70T	580
7-2	26381501	セットスクリュー	200
7-3	28181910	"O" リング (2個)	350
7-4	27381940	ニードルホルダー 一式 20C,60U,70D,7H	470
7-5	26711305	ラチェットスプリング No.4	200

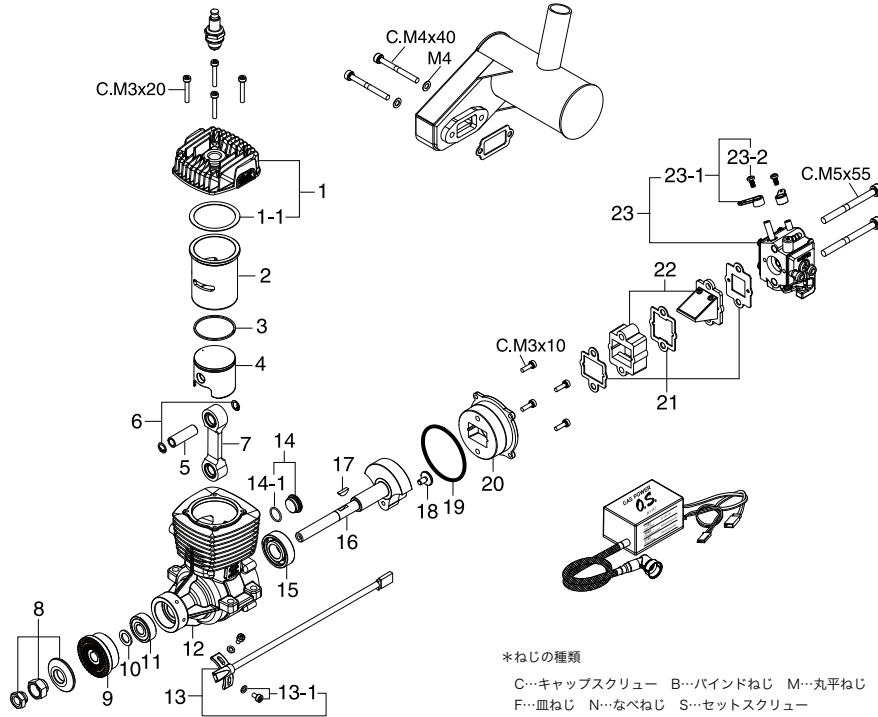

＊ねじの種類

C…キャップスクリュー B…バインドねじ M…丸平ねじ  
F…皿ねじ N…なべねじ S…セットスクリュー

キャップスクリューセット(各10本入)

品名コード	サイズ	エンジン使用本数	価格 (円)
79871200	M3x20	シリンダーヘッド取付ねじ(4本)	350
79871120	M3x10	カバープレート取付ねじ(4本)	350
79871555	M5x55	キャブレター&リードバルブ取付ねじ(2本)	580

No.	品名コード	品名	価格 (円)
1	28204000	シリンダーヘッド GT22	2,890
1-1	28204160	ヘッドガスケット GT22	240
2	28203100	シリンダーライナー GT22	3,820
3	28203400	ピストンリング GT22	1,160
4	28203200	ピストン GT22	3,590
5	28206000	ピストンピン GT22	810
6	28317000	ピストンピンリテーナー GT33,22,GF30	240
7	28205000	コンロッド GT22	3,350
8	45910100	ロックナットセット FS70S2,91S,91FX	1,280
9	28208000	ドライブワッシャ GT22	2,080
10	27720000	スラストワッシャ 46-91HG,HGL	200
11	44731000	ボールベアリング(F) FS70U	990
12	28201000	クランクケース GT22	5,550
13	74002320	回転センサー GT33,22,60,GF30	1,970
13-1	74002321	回転センサー取付ねじセット(2個)GT33,22,60	240
14	29701300	クランクケースプラグ GT55,33,33,GF30	700
14-1	29701310	"O" リング (SS-10.5)	200
15	40630000	ボールベアリング(R) FS62V	1,040
16	28202000	クランクシャフト GT22	6,590
17	29008219	ウッドラフキー 61,90,91	210
18	28152100	クランクピン止めねじ GT22,GF30	350
19	28214000	カバーガスケット GT22	240
20	28207000	カバープレート GT22	1,390

No.	品名コード	品名	価格 (円)
21	28215100	キャブレター&リードバルブ ガasketセット(3種類) GT22	350
22	28216000	リードバルブ 一式 GT22	580
23	28281000	キャブレター&リードバルブ(WT1054) GT22	11,090
23-1	29781360	チョークアーム 一式(1個)	240
23-2	29781350	N4-40x5ねじ(1本)	200
	28225000	E-5040サイレンサー (ワッシャ付) GT22	5,320
	28214400	エキゾーストガスケット GT22	350
	79871440	キャップスクリュー (M4x40) (10本入)	470
	74002310	イグナイター (IG-02) GT33,22,60	6,240
	71669010	スパークプラグ CM-6(Rcexl) GT15,22,33,55,60,GF40,GT15HZ,600	740

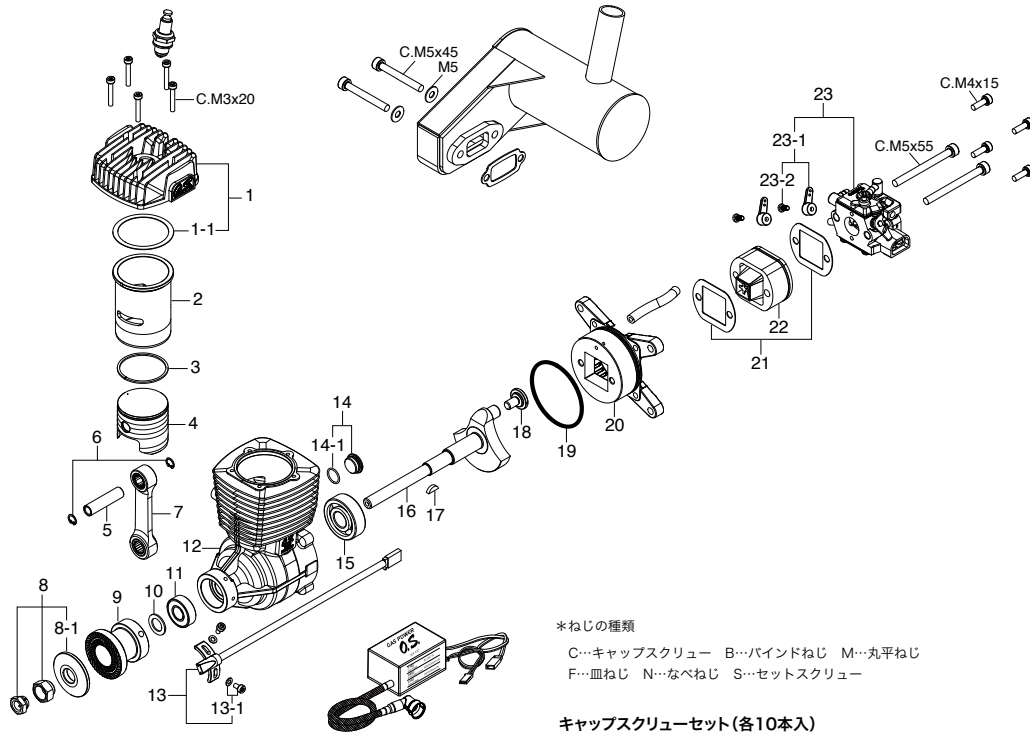

**\*ねじの種類**

C…キャップスクリュー B…バインドねじ M…丸平ねじ  
F…皿ねじ N…なべねじ S…セットスクリュー

**キャップスクリューセット(各10本入)**

品名コード	サイズ	エンジン使用本数	価格 (円)
79871200	M3x20	シリンダーヘッド取付ねじ(5本)	350
79871415	M4x15	カバープレート取付ねじ(4本)	470
79871555	M5x55	キャブレター&リードバルブ取付ねじ(2本)	580

No.	品名コード	品名	価格 (円)
1	28304000	シリンダーヘッド GT33	3,470
1-1	28304160	ヘッドガスケット GT33	580
2	28303100	シリンダーライナー GT33	4,390
3	28303400	ピストンリング GT33	1,160
4	28303200	ピストン GT33	3,820
5	28306010	ピストンピン GT33	810
6	28317000	ピストンピンリテーナー GT33,22,GF30	240
7	28305000	コンロッド GT33	3,930
8	28310000	ロックナットセット GT33,GF30	700
8-1	28309000	プロペラワッシャ GT33,GF30	240
9	28308000	ドライブスパーサー GT33	2,310
10	46120000	スラストワッシャ 91FX,SXH,SZ,FT160,FF	200
11	26731010	ボールベアリング(F) 120AX	1,280
12	28301000	クランクケース GT33	5,780
13	74002320	回転センサー GT33,22,60,GF30	1,970
13-1	74002321	回転センサー取付ねじセット(2個)GT33,22,60	240
14	29701300	クランクケースプラグ GT55,33,33,GF30	700
14-1	29701310	"O" リング (SS-10.5)	200
15	28330000	ボールベアリング(R) GT33	1,390
16	28302000	クランクシャフト GT33	7,170
17	29008219	ウッドラフキー 61,90,91	210
18	28302100	クランクピン止めねじ GT33	350
19	29122540	カバーガスケット	350
20	28307000	カバープレート GT33	1,620

No.	品名コード	品名	価格 (円)
21	28315000	キャブレター&リードバルブ ガasketセット GT33	350
22	28316000	リードバルブ 一式 GT33	580
23	28381000	キャブレタースロットル(WT1024) GT33	11,090
23-1	29781360	チョークアーム 一式(1個)	240
23-2	29781350	N4-40x5ねじ(1本)	200
	28325000	E-5030サイレンサー GT33	5,550
	28314300	エキゾーストガスケット GT33	240
	79871545	キャップスクリュー(M5x45)(10本入)	580
	74002310	イグナイター (IG-02) GT33,22,60	6,240
	71669010	スパークプラグ CM-6(Rcexl) GT15,22,33,55,60,GF40,GT15HZ,600	740

## GT60

サイレンサー無  
(38608) ¥66,000  
サイレンサー付  
(38600) ¥71,500

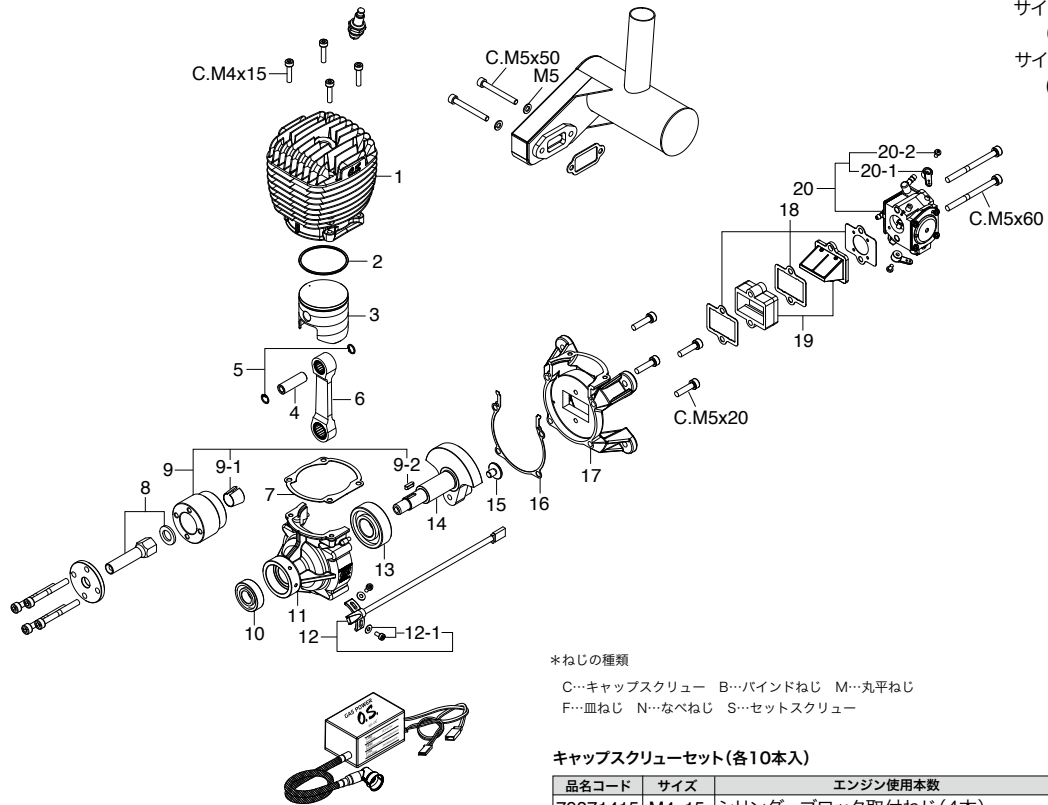

\*ねじの種類

C…キャップスクリュー B…バインドねじ M…丸平ねじ  
F…皿ねじ N…なべねじ S…セットスクリュー

### キャップスクリューセット(各10本入)

品名コード	サイズ	エンジン使用本数	価格 (円)
79871415	M4x15	シリンダーブロック取付ねじ(4本)	470
79871520	M5x20	リアハウジング取付ねじ(4本)	580
79871560	M5x60	キャブレター&リードバルブ取付ねじ(2本)	660

No.	品名コード	品名	価格 (円)
1	28603100	シリンダーブロック GT60	13,860
2	28603400	ピストンリング GT60	1,390
3	28603200	ピストン GT60	9,240
4	29706000	ピストンピン GT55,60	810
5	29717000	ピストンピンリテイナー GT55,60	240
6	28605000	コンロッド GT60	5,660
7	28614000	シリンダーガスケット GT60	240
8	28602100	パイロットシャフト GT60	810
9	28608000	ドライブスパーサー GT60	1,850
9-1	29708100	テーパコレット GT55,60	470
9-2	29708200	平行キー GT55,60	240
10	29730000	ボールベアリング(F) GT55,60	1,390
11	28601600	フロントハウジング GT60	4,860
12	74002320	回転センサー GT33,22,60,GF30	1,970
12-1	74002321	回転センサー取付ねじセット(2個) GT33,22,60	240
13	28631000	ボールベアリング(R) GT60	1,160
14	28602000	クランクシャフト GT60	10,980
15	28602200	クランクピン止めねじ GT60	470
16	28614100	ケースガスケット GT60	240
17	28601800	リアハウジング GT60	4,860
18	28615100	キャブレター&リードバルブ ガスケットセット(3種類) GT60	350
19	28616000	リードバルブ 一式 GT60	1,040

No.	品名コード	品名	価格 (円)
20	28681000	キャブレタースロットル(HAD313) GT60	11,550
20-1	22081408	スロットルアーム(No.5)	200
20-2	29781350	N4-40x5ねじ(1本)	200
	28625000	E-6020 サイレンサー(ワッシャ付) GT60	7,510
	29714300	エキゾーストガスケット GT55,60	240
	79871550	キャップスクリュー M5x50(10本入)	580
	29709000	プロペラワッシャ GT55,60	350
	79871545	キャップスクリュー M5x45(10本入)	580
	74002310	イグナイター(IG-02) GT33,22,60	6,240
	71669010	スパークプラグ CM-6(Rcexl) GT15,22,33,55,60,GF40,GT15HZ,600	740

## GGT10

(3A400) ¥32,800

## TYPE 61HB

(4A481000) ¥9,820

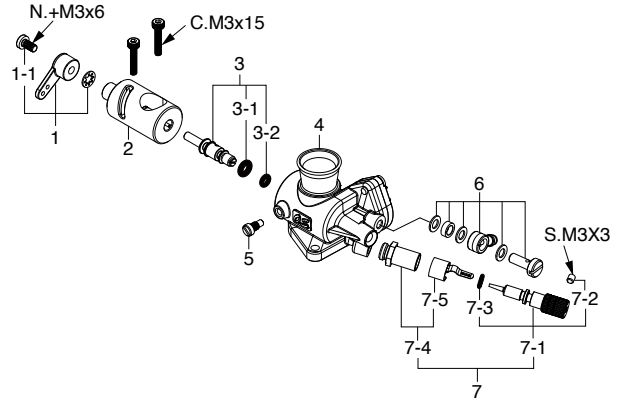
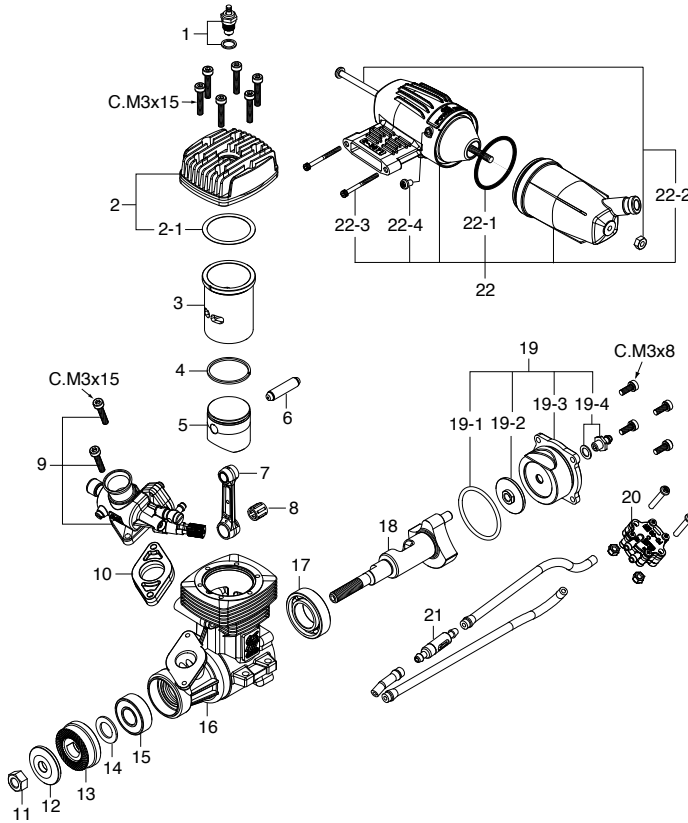

\*ねじの種類

C...キャップスクリュー B...バインドねじ M...丸平ねじ  
F...皿ねじ N...なべねじ S...セットスクリュー

キャップスクリューセット(各10本入) ¥350

品名コード	サイズ	エンジン使用本数
79871110	M3x8	カバープレート取付ねじ(4本)
79871150	M3x15	シリンダーヘッド取付ねじ(6本) キャブレター取付ねじ(2本)

No.	品名コード	品名	価格(円)
1	71655001	プラグ G5(グローガソリンエンジン用) GGT10,15	950
2	4A404000	シリンダーヘッド GGT10	1,580
2-1	4A404160	ヘッドガスケット GGT10	420
3	4A403000	シリンダーライナー GGT10	3,990
4	26703404	ピストンリング 61SX,RX,SFN,F,VF-H	1,390
5	4A403200	ピストン GGT10	3,050
6	4A406000	ピストンピン GGT10	1,110
7	4A405000	コンロッド GGT10	2,940
8	4A405020	コンロッドベアリング GGT10	1,160
9	4A481000	キャブレタースロットル (61HB) GGT10	9,820
10	28169460	サーモインシュレーター GT15	580
11	23210007	プロペラナット(1/4-28) 21-61	200
12	23209003	プロペラワッシャ 40-61	200
13	4A408000	ドライブワッシャ GGT10	700
14	46120000	スラストワッシャ 91FX,SXH,SZ,FT160,FF	200
15	26731010	ボールベアリング(F) 120AX	1,280
16	4A401000	クランクケース GGT10	6,830
17	26730005	ボールベアリング(R)46AX,40-46FX	1,280
18	4A402000	クランクシャフト GGT10	3,780
19	4A407000	カバープレート 一式 GGT10	3,470
19-1	25804170	カバーガスケットセット 55HZ	200
19-2	4A407020	コンロッドプレート GGT10	1,160
19-3	4A407010	カバープレート GGT10	1,160
19-4	4A407030	ニップル 一式 GGT10 (シールワッシャ5.0 1個付)	1,320
20	72508100	ポンプユニット PD-08 FS200SP,GF30	5,780
21	78300000	ガソリン用燃料フィルターS	690
22	24625211	E-3071サイレンサー 一式 46AX,2.55AX,GGT10	1,890
22-1	24625125	"O" リング (S-32) E-3070	240
22-2	25625300	サイレンサー組立ねじ E-3020 55AX	350
22-3	25425400	サイレンサー取付ねじ(M3x35) (2本)E-3020,873	200
22-4	23081706	キャブレター取付ねじ(N.+M3.5x5) (2本)25-46LA,49PI	200
	29067120	ポンプ取付ねじ(N.+M3x18 2本/ナイロンナット 2個)	240

No.	品名コード	品名	価格(円)
1	27881400	スロットルアーム 一式 70N,C14,60F,70D	200
1-1	22081313	アーム取付ねじ 1A-3A	200
2	4A408120	キャブレターローター (61HB) GT15	1,390
3	28181600	アイドル調整バルブ (61H)	1,390
3-1	28181920	"O" リング(大) (2個)	350
3-2	28181910	"O" リング(小) (2個)	350
4	28181110	キャブレター本体 (61H) GT15	5,320
5	45581820	ローターガイドスクリュー 20C,60MC,70D	200
6	28181950	ユニバーサルニップル No.17	580
7	28181900	ニードルバルブ 一式 (61H) 70T	1,040
7-1	28181970	ニードル 一式 (61H) 70T	580
7-2	26381501	セットスクリュー	200
7-3	28181910	"O" リング (2個)	350
7-4	27381940	ニードルホルダー 一式 20C,60U,70D,7H	470
7-5	26711305	ラチェットスプリング No.4	200



## GGT15

(3A200) ¥37,400

## TYPE 61H

(28181010) ¥9,820

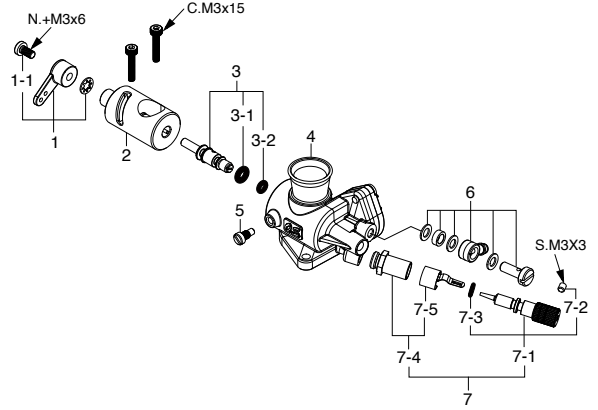
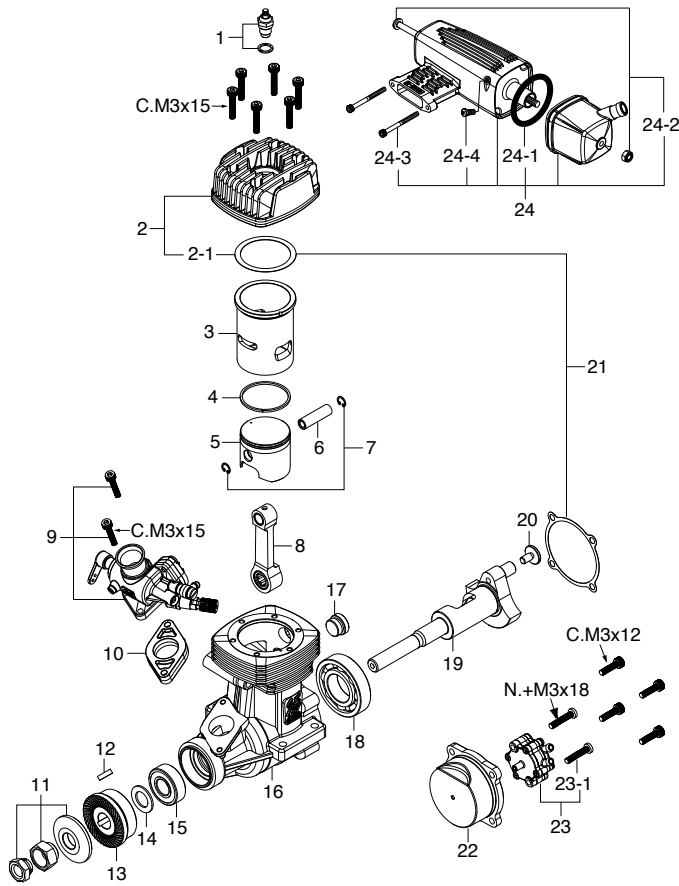

**\*ねじの種類**

C…キャップスクリュー B…バインドねじ M…丸平ねじ  
F…皿ねじ N…なべねじ S…セットスクリュー

**キャップスクリューセット(各10本入) ¥350**

品名コード	サイズ	エンジン使用本数
79871140	M3x12	カバープレート取付ねじ(4本)
79871150	M3x15	シリンダーヘッド取付ねじ(6本) キャブレター取付ねじ(2本)

No.	品名コード	品名	価格(円)
1	71655001	プラグ G5(グローソリンエンジン用) GGT10,15	950
2	4A204000	シリンダーヘッド GGT15	3,240
2-1	29061406	ヘッドガスケット 91HZ	240
3	29503100	シリンダーライナー 91FX	5,660
4	28153400	ピストンリング GT15HZ	1,510
5	28163200	ピストン GT15	3,470
6	26606008	ピストンピン 91HZ,61SX-H,61FSR	350
7	28117010	ピストンピンリテーナー(2個) GT15	240
8	28155000	コンロッド GT15HZ	3,120
9	28181010	キャブレタースロットル (61H) GT15	9,820
10	28169460	サーモインシュレーター GT15	580
11	45910100	ロックナットセット FS70S2,91S,91FX	1,280
12	29008219	ウッドラフキー 61,90,91	210
13	29508000	ドライブワッシャ 91FX	700
14	46120000	スラストワッシャ 91FX,SXH,SZ,FT160,FF	200
15	26731002	ボールベアリング(F) 40-61,70S,91S	880
16	4A201000	クランクケース GGT15	7,970
17	28151300	クランクケースプラグ GT15HZ	700
18	29030001	ボールベアリング(R) 61-91F,FX,FR	930
19	28162000	クランクシャフト GT15	4,280
20	28152100	クランクピン止めねじ GT22,GF30	350
21	29514000	ガスケットセット 91FX,91SZ-H	300
22	28167000	カバープレート GT15	990
23	72508100	ポンプユニット PD-08 FS200SP,GF30	5,780
23-1	29067130	ポンプ取付ねじ(N.+M3x18)(10本)	410
24	27425011	E-4040サイレンサー 一式 75,95AX,GT15	3,240
24-1	29122540	"O" リング(2個) E-5020	350
24-2	27425300	サイレンサー組立ねじ E-4040 75AX	300
24-3	26625210	サイレンサー取付ねじ(M4x40)(2本) E-4020	200
24-4	23081706	キャブレター取付ねじ(N.+M3.5x5)(2本)25-46LA,49PI	200

No.	品名コード	品名	価格(円)
1	27881400	スロットルアーム 一式 70N,C14,60F,70D	200
1-1	22081313	アーム取付ねじ 1A-3A	200
2	28181210	キャブレターローター (61H) GT15	1,390
3	28181600	アイドル調整バルブ (61H)	1,390
3-1	28181920	"O" リング (大) (2個)	350
3-2	28181910	"O" リング (小) (2個)	350
4	28181110	キャブレター本体 (61H) GT15	5,320
5	45581820	ローターガイドスクリュー 20C,60MC,70D	200
6	28181950	ユニバーサルニップル No.17	580
7	28181900	ニードルバルブ 一式 (61H) 70T	1,040
7-1	28181970	ニードル 一式 (61H) 70T	580
7-2	26381501	セットスクリュー	200
7-3	28181910	"O" リング (2個)	350
7-4	27381940	ニードルホルダー 一式 20C,60U,70D,7H	470
7-5	26711305	ラチェットスプリング No.4	200

## GF30

(3A000) ¥68,200

## TYPE 70T

(4A08200) ¥11,550

\*ねじの種類

C...キャップスクリュー B...バインドねじ M...丸平ねじ  
F...皿ねじ N...なべねじ S...セットスクリュー

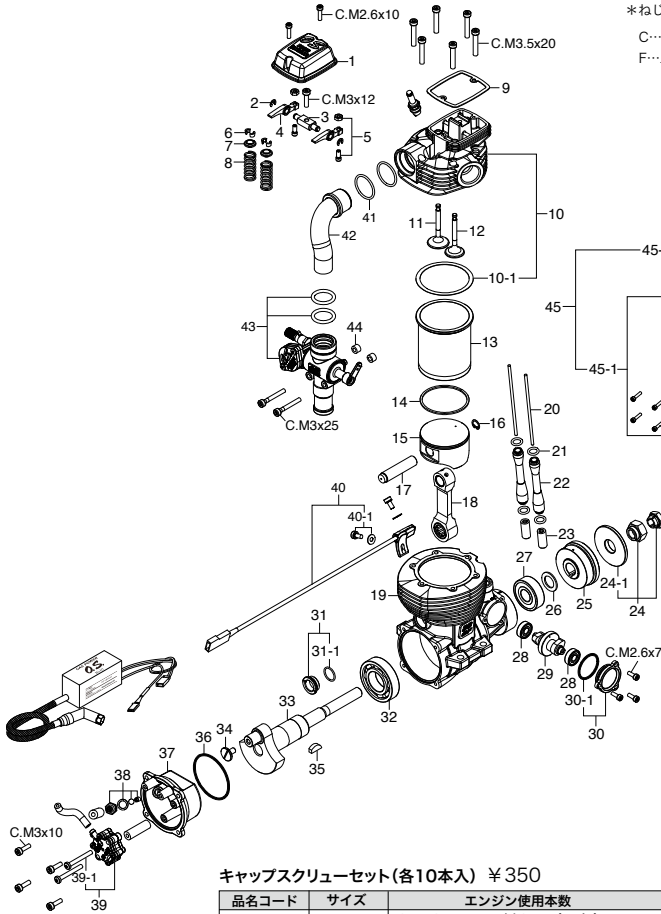

キャップスクリューセット(各10本入) ¥350

品名コード	サイズ	エンジン使用本数
79871020	M2.6x7	カムカバー取付ねじ(3本)
79871030	M2.6x10	ロッカーカバー取付ねじ(2本)
79871040	M2.6x12	サイレンサー組立ねじ(4本)
79871120	M3x10	カバープレート取付ねじ(4本)
79871140	M3x12	ロッカーサポート取付ねじ(1本)
79871250	M3x25	キャブレター取付ねじ(2本)
79871100	M3.5x20	シリンダーヘッド取付ねじ(6本)

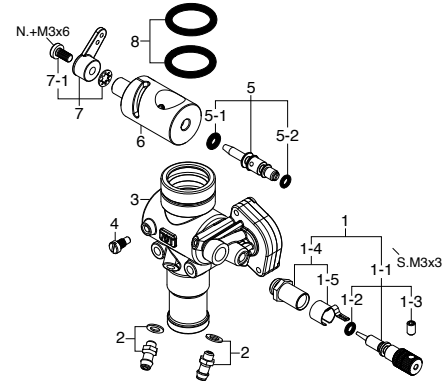

No.	品名コード	品名	価格(円)
1	28181900	ニードルバルブ 一式 61H,70T	1,040
1-1	28181970	ニードル 一式 61H,70T	580
1-2	28181910	"O" リング(2個)	350
1-3	26381501	セットスクリュー	200
1-4	27381940	ニードルバルブホルダー 一式 20C,60U,70D,7H	470
1-5	26711305	ラチェットスプリング No.4	200
2	22681953	燃料インレット(ニップルNo.1)	200
3	4A082100	キャブレター本体 GF30	6,010
4	45581820	ローターガイドスクリュー 20C,60MC,70D	200
5	4A081600	アイドル調整バルブ 一式 GF30	1,390
5-1	28181920	"O" リング(大)(2個)	350
5-2	28181910	"O" リング(小)(2個)	350
6	4A081200	キャブレターローター GF30	4,050
7	27881400	スロットルアーム 一式 70N,C14,60F,70D	200
7-1	22081313	アーム取付ねじ 1A-3A	200
8	4A081500	キャブレターガスケット(2個)	240

No.	品名コード	品名	価格(円)
1	4A004200	ロッカーカバー GF30	880
2	45761600	ロッカーアームリテーナー(2個/1組) FS26S-120S,70U	200
3	49464000	ロッカーサポート GF30-40	1,970
4	42561100	ロッカーアーム(1個) FSα155,GF30	1,620
5	44561200	タペット調整ねじ(1組) FS200S,GF30	350
6	45560410	ロッカーピン(2個/1組) FS120S3,SE,GF30	390
7	49460400	バルブスプリングリテーナー(1個) GF30-40	530
8	49460200	バルブスプリング(1個) GF30-40	330
9	44514300	ロッカーカバーガスケット FS200S,GF30	200
10	4A004100	シリンダーヘッド(ガスケット付) GF30	9,010
10-1	44514100	ヘッドガスケット(2枚) FS200S,FI	200
11	49460100	インテークバルブ(1個) GF30-40	2,430
12	49460110	エキゾーストバルブ(1個) GF30-40	2,430
13	4A003100	シリンダーライナー GF30	3,590
14	44503400	ピストンリング FS200S,GF30	2,080
15	4A003200	ピストン GF30	3,700
16	28317000	ピストンピンリテーナー(2個) GT33,22,GF30	240
17	4A006000	ピストンピン GF30	930
18	4A005000	コンロッド GF30	3,700
19	4A001000	クランクケース GF30	10,980
20	4A066000	プッシュロッド(2本セット) GF30	1,390
21	45566310	プッシュロッドカバー "O"リング(2個)	200
22	49466100	プッシュロッドカバー(1本) GF30-40	580
23	44564000	カムフォロア(2個セット) FS200S,GF30	1,160
24	28310000	ロックナットセット GT33,GF30	700
24-1	28309000	フロペラワッシャ GT33,GF30	240
25	4A008000	ドライブワッシャ GF30	1,850
26	45520000	スラストワッシャ FS120S,S2,SE,SP	200
27	29431000	ボールベアリング(前) 140RX	1,040

No.	品名コード	品名	価格(円)
28	45231100	カムシャフトベアリング(1個) FS40-120S	700
29	44562000	カムシャフト FS200S,GF30	4,510
30	44501100	カムカバー FS200S,GF30	470
30-1	44501110	"O"リング FS200S,GF30	200
31	29701300	クランクケースプラグ GT55,33,22,GF30	700
31-1	29701310	"O"リング	200
32	29030001	ボールベアリング(後) 61-91F,FX,FR	930
33	4A002000	クランクシャフト GF30	9,240
34	28152100	クランクピン止めねじ GT22,GF30	350
35	45508200	ウッドラフキー FS120S3,SE,SP	210
36	29061410	カバーガスケット FS200S,91SZ,GF30	200
37	4A007000	カバープレート GF30	1,740
38	49407010	PCVバルブ 一式 GF30-40	580
39	72508100	ポンプユニット PD-08 FS200SP,GF30	5,780
39-1	29067130	ポンプ取付ねじ(N.+M3x18)(10本)	410
40	74002320	回転センサー GT60,33,22,GF30	1,970
40-1	74002321	回転センサー取付ねじセット(2個) GT60,33,22	240
41	4A014110	インテークマニホールドガスケット(2個)	300
42	4A069400	インテークマニホールド GF30	1,850
43	4A082000	キャブレタースロットル(70T) GF30	11,550
44	4A069460	サーモインシュレーター(2個) GF30	240
45	49425000	F-6040サイレンサー 一式 GF30-40	5,430
45-1	49425100	サイレンサー本体 GF30-40	4,970
45-2	44525110	サイレンサー本体ガスケット(2枚) F-6010	240
45-3	44525200	エキゾーストマニホールド 一式 FS200,GF30	1,160
45-4	44525210	マニホールドナット M16(1個)FS200S,GF30	200
	74002810	イグナイター(IG-07) GF30	6,590
	71669020	スパークプラグ 1/4-32(Rcexl) GF30	1,100

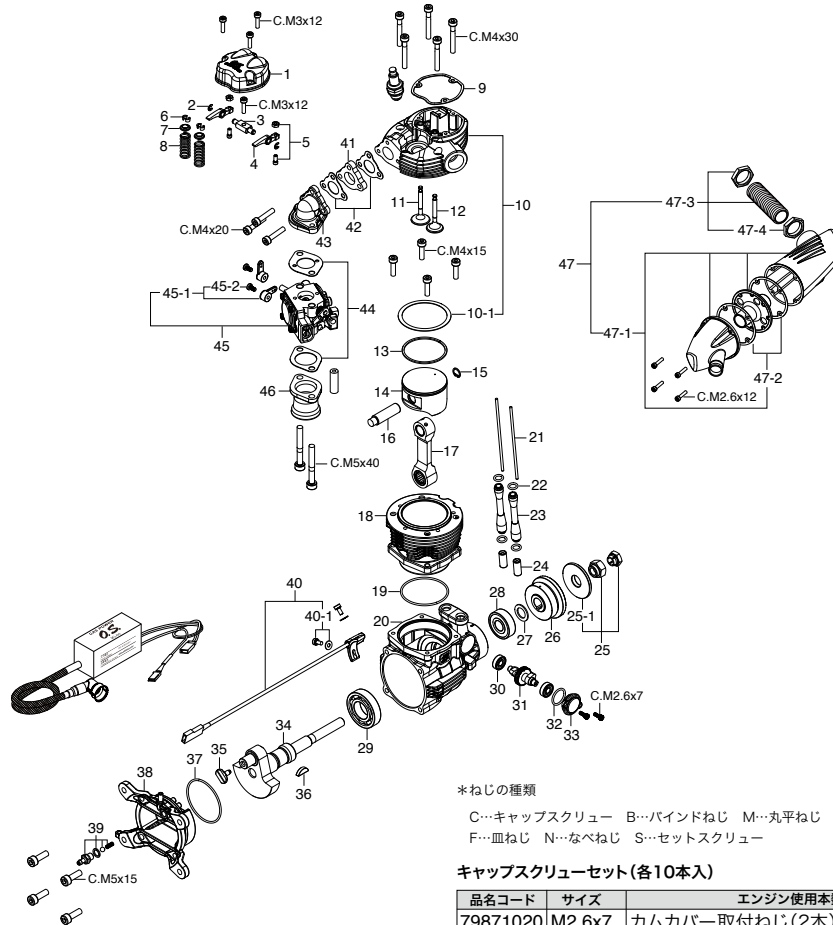

\*ねじの種類

C…キャップスクリュー B…バインドねじ M…丸平ねじ  
F…皿ねじ N…なべねじ S…セットスクリュー

キャップスクリューセット (各10本入)

品名コード	サイズ	エンジン使用本数	価格 (円)
79871020	M2.6x7	カムカバー取付ねじ (2本)	350
79871040	M2.6x12	サイレンサー組立ねじ (4本)	350
79871140	M3x12	ロッカーカバー&ロッカーサポート取付ねじ (4本)	350
79871415	M4x15	シリンダー取付ねじ (4本)	470
79871420	M4x20	インテークマニホールド取付ねじ (3本)	470
79871430	M4x30	シリンダーヘッド取付ねじ (5本)	470
79871515	M5x15	カバープレート取付ねじ (4本)	580
79871540	M5x40	キャブレター取付ねじ (2本)	580

No.	品名コード	品名	価格 (円)
1	49404200	ロッカーカバー GF40	880
2	45761600	ロッカーアームリテイナー (2個/1組) FS26S-120S,70U	200
3	49464000	ロッカーサポート GF30-40	1,970
4	42561100	ロッカーアーム (1個) FSα155,GF30	1,620
5	44561200	タペット調整ねじ (1組) FS200S,GF30	350
6	45560410	ロッカーピン (2個/1組) FS120S3,SE,GF30	390
7	49460400	バルブスプリングリテイナー (1個) GF30-40	530
8	49460200	バルブスプリング (1個) GF30-40	320
9	49414300	ロッカーカバーガスケット GF40	350
10	49404100	シリンダーヘッド (ガスケット付) GF40	9,540
10-1	49404160	ヘッドガスケット (1枚) GF40	580
11	49460100	インテークバルブ (1個) GF30-40	2,430
12	49460110	エキゾーストバルブ (1個) GF30-40	2,430
13	49403400	ピストンリング GF40	1,740
14	49403200	ピストン GF40	3,820
15	29717000	ピストンピンリテイナー (2個) GT55,60	240
16	49406010	ピストンピン GF40	1,040
17	49405000	コンロッド GF40	4,160
18	49403300	シリンダー GF40	8,090
19	29122540	シリンダーガスケット E-5020	350
20	49401000	クランクケース GF40	7,510
21	49466000	プッシュロッド (2本セット) GF40	1,450
22	45566310	プッシュロッドカバー "O"リング (2個)	200
23	49466100	プッシュロッドカバー (1本) GF30-40	580
24	44564000	カムフォロア (2個セット) FS200S,GF30	1,160
25	28310000	ロックナットセット GT33,GF30	700
25-1	28309000	プロペラワッシャ GT33,GF30	240
26	49408000	ドライブワッシャ GF40	1,970
27	45520000	スラストワッシャ FS120S,S2,SE,SP	200

No.	品名コード	品名	価格 (円)
28	29431000	ボールベアリング (前) 140RX	1,040
29	29030001	ボールベアリング (後) 61-91F,FX,FR	930
30	45231100	カムシャフトベアリング (1個) FS40-120S	700
31	49462000	カムシャフト GF40	4,280
32	44514110	"O"リング	240
33	49401100	カムカバー GF40	760
34	49402000	クランクシャフト GF40	10,400
35	49402100	クランクピン止めねじ GF40	530
36	29208200	ウッドラフキー BGX-1,FT300,IL,FR	270
37	29122540	カバーガスケット E-5020	350
38	49407000	カバープレート GF40	1,740
39	49407010	PCVバルブ 一式 GF30-40	580
40	74002320	回転センサー GT33,22,60,GF30	1,970
40-1	74002321	回転センサー取付ねじセット (2個) GT33,22,60	240
41	49469450	サーモインシュレーター GF40	1,390
42	49414010	インテークマニホールドガスケット (2枚) GF40	350
43	49469400	インテークマニホールド GF40	880
44	49415010	キャブレターガスケットセット GF40	410
45	49481000	キャブレタースロットル (WT1070) GF40	11,090
45-1	29781360	チョークアーム 一式 (1個)	240
45-2	29781350	N4-40x5ねじ (1本)	200
46	49412000	エアファンネル GF40	1,160
47	49425000	F-6040サイレンサー 一式 GF30-40	5,430
47-1	49425100	サイレンサー本体 GF30-40	4,970
47-2	44525110	サイレンサー本体ガスケット (2枚) F6010	240
47-3	44525200	エキゾーストマニホールド 一式 FS200,GF30	1,160
47-4	44525210	マニホールドナット M16 (1個) FS200,GF30	200
	74002510	イグナイター (IG-04) GF40	6,590
	71669010	スパークプラグ CM-6 (Rcexl) GT15,22,33,55,60,GF40,GT15HZ,600	740

# 分解図&部品表

飛行機用  
2 ストロークエンジン



## MAX-25FXII

(12662) ¥19,000

## TYPE 21L

(22582000) ¥5,780

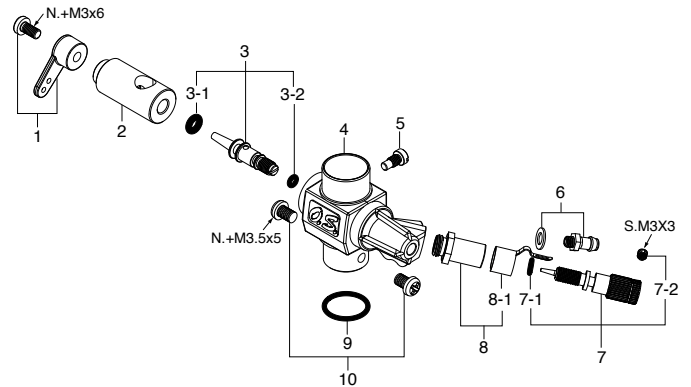
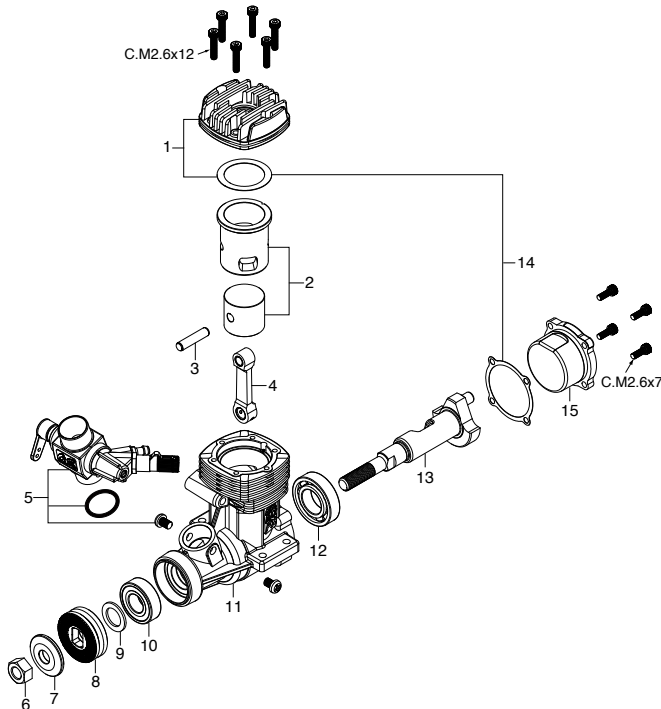

**\*ねじの種類**

C…キャップスクリュー B…バイインドねじ M…丸平ねじ  
F…皿ねじ N…なべねじ S…セットスクリュー

**キャップスクリューセット(各10本入) ¥350**

品名コード	サイズ	エンジン使用本数
79871020	M2.6x7	カバープレート取付ねじ 4本
79871040	M2.6x12	シリンダーヘッド取付ねじ 6本

No.	品名コード	品名	価格(円)
1	22604020	シリンダーヘッド 25FX	700
2	22603040	シリンダーピストン 一式 25FX	2,200
3	22606009	ピストンピン 25LA,25FX,25SF ABC	350
4	22805010	コンロッド 25FX,21RF,SE	930
5	22582000	キャブレタースロットル (21L) 25AX	5,780
6	23210007	プロペラナット(1/4-28) 21-61	200
7	23009006	プロペラワッシャ 25FX,32SX,FS26S	200
8	22808000	ドライブワッシャ 25FX,32SX,21RF,SE	470
9	22620003	スラストワッシャ 37SZ,21-32	200
10	22831000	ボールベアリング(前) 25FX,32SX,37SZ	880
11	22601050	クランクケース 25FX	2,430
12	22630002	ボールベアリング(後) 25-32F,FS30,26SC	880
13	22602030	クランクシャフト 25FX	1,970
14	22614010	ガスケットセット 25FX	240
15	22607020	カバープレート 25FXII	740
	71608001	グローブラグ No.8	530
	22628000	サイレンサー892 一式 25FX,SF	1,620
	22681957	ニップルNo.7	200
	23325300	組立ねじ 892,843	300
	22625404	取付ねじ(N.+M3x27 2本セット) E2030,842,C13	200

No.	品名コード	品名	価格(円)
1	22081408	スロットルアーム 一式 (No.5)	200
2	22582200	キャブレターローター (21L) 25AX	2,080
3	29181620	アイドル調整バルブ 一式 70D	1,390
3-1	46066319	"O" リング(大) (2個) P-3	200
3-2	22781800	"O" リング(小) (2個) 10D,10F,1H-3H,20E	200
4	22582100	キャブレター本体 (21L) 25AX	2,890
5	45581820	ローターガイドスクリュー 20C,60MC,70D	200
6	22681953	燃料インレット No.1	200
7	44281970	ニードル 一式 40N,40J	580
7-1	24981837	"O" リング (ニードル用)	270
7-2	26381501	セットスクリュー	200
8	27381940	ニードルバルブホルダー 一式 20C,60U,70D,7H	470
8-1	26711305	ラチェットスプリング No.4	200
9	22615000	キャブレターガスケット 2A-3A,20C,20D	200
10	23081706	キャブレター取付ねじ 25-46LA,49PI	200

## MAX-25FX

(12660) ¥10,500

## TYPE 20D

(22681030) ¥3,240

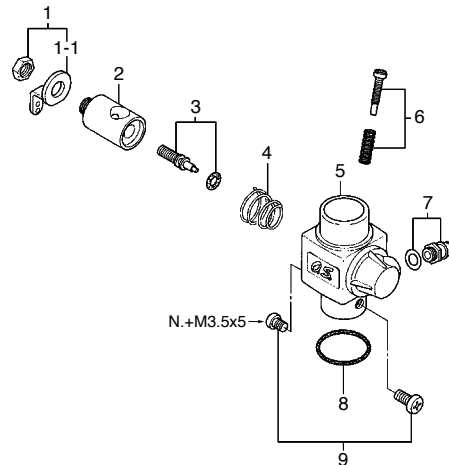
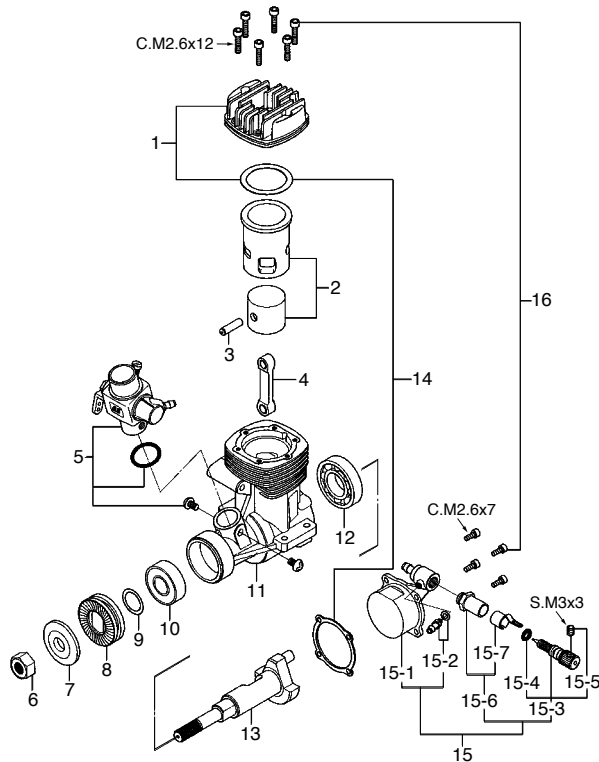

\*ねじの種類

C…キャップスクリュー B…バインドねじ M…丸平ねじ  
F…皿ねじ N…なべねじ S…セットスクリュー

No.	品名コード	品名	価格 (円)
1	22604020	シリンダーヘッド 25FX	700
2	22603040	シリンダーピストン 一式 25FX	2,200
3	22606009	ピストンピン 25LA,25FX,25SFABC	350
4	22805010	コンロッド 25FX,21RF,SE	930
5	22681030	キャブレタースロットル (20D) 25FX	3,240
6	23210007	プロペラナット(1/4-28) 21-61	200
7	23009006	プロペラワッシャ 25FX,32SX,FS26S	200
8	22808000	ドライブワッシャ 25FX,32SX,21RF,SE	470
9	22620003	スラストワッシャ 37SZ,21-32	200
10	22831000	クランクシャフトベアリング(前) 25FX,32SX,37SZ	880
11	22601050	クランクケース 25FX	2,430
12	22630002	クランクシャフトベアリング(後) 25-32F,FS30,26SC	880
13	22602030	クランクシャフト 25FX	1,970
14	22614010	ガスケットセット 25FX	240
15	22607010	カバープレート 一式 25FX	1,620
15-1	22607011	カバープレート本体 25FX	530
15-2	22681953	燃料アウトレット(No.1)	200
15-3	22681980	ニードル 一式 20D,20F,20G,21G,40B,70D	580
15-4	24981837	"O" リング	270
15-5	26381501	セットスクリュー	200
15-6	27381940	ニードルバルブホルダー 一式 20C,60U,70D,7H	470
15-7	26711305	ラチェットスプリング No.4	200
16	22413009	スクリューセット 25FX,32SX,21RZ,32F	350
	71608001	グロープラグ No.8	530
	22628000	892サイレンサー 一式 25FX,SF	1,620
	22681957	プレッシャーフィッティング No.7	200
	23325300	組立ねじ 892,843	300
	22625404	取付ねじ(N.+3x27 2本セット) E2030,842,C13	200

No.	品名コード	品名	価格 (円)
1	22681430	スロットルアーム 一式 1H,2F,2FB,20D	230
1-1	22681419	スロットルアーム 12E,1H,10M,20D	200
2	22681220	キャブレターローター 20D,2FB	1,160
3	22681600	アイドル調整ねじ("O" リング付) 10K,20D,2F,2FB	330
4	22481506	ロータースプリング(2個) 12E,11J,11M,20D	200
5	22681140	キャブレター本体 (20D) 25FX	1,390
6	22681320	ローター調整ねじ 20D,2F,2FB	210
7	22681953	燃料インレット(No.1)	200
8	22615000	キャブレターガスケット 2A-3A,20C,20D	200
9	23081706	キャブレター取付ねじ 25-46LA,49PI	200

## MAX-35AX

(13100) ¥18,500

## TYPE 21K

(23181000) ¥5,780

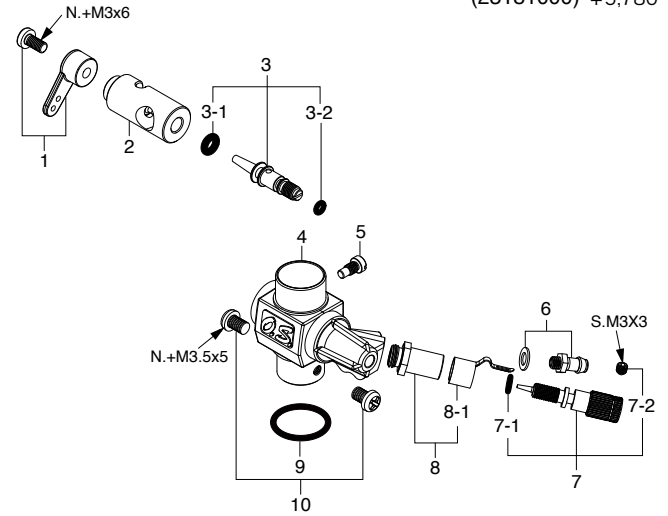
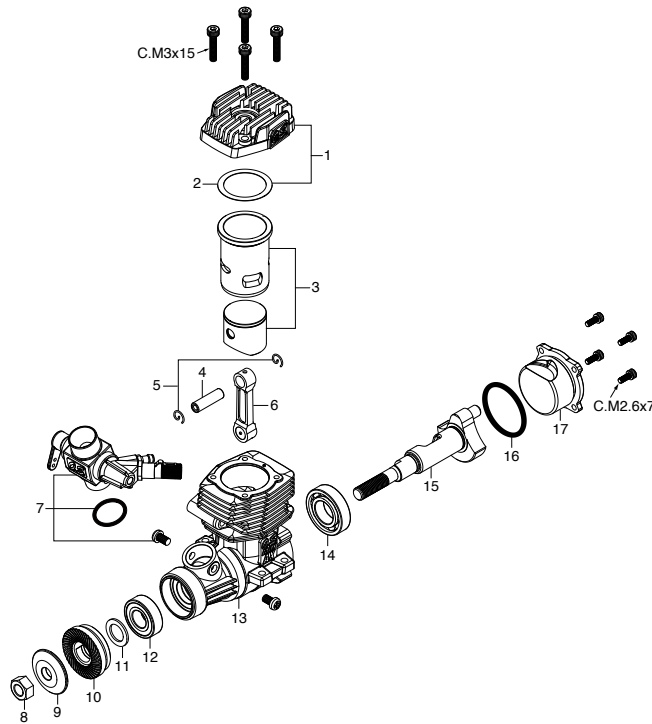

\*ねじの種類

C…キャップスクリュー B…バインドねじ M…丸平ねじ  
F…皿ねじ N…なべねじ S…セットスクリュー

キャップスクリューセット(各10本入) ¥350

品名コード	サイズ	エンジン使用本数
79871020	M2.6x7	カバープレート取付ねじ 4本
79871150	M3x15	シリンダーヘッド取付ねじ 4本

No.	品名コード	品名	価格(円)
1	23104000	シリンダーヘッド 35AX	1,040
2	23104100	ヘッドガスケット 35AX	200
3	23103000	シリンダーピストン 一式 35AX	5,780
4	23106000	ピストンピン 35AX	320
5	24517000	ピストンピンリテーナー(2個セット) 30VG,37SZ,46VX	200
6	23105000	コンロッド 35AX,25AX	1,040
7	23181000	キャブレタースロットル (21K) 35AX	5,780
8	23210007	プロペラナット(1/4-28) 21-61	200
9	23209003	プロペラワッシャ 40-61	200
10	23108000	ドライブワッシャ 35AX,25AX	530
11	22620003	スラストワッシャ 37SZ,21-32	200
12	22831000	クランクシャフトベアリング(前) 25FX,32SX,37SZ	880
13	23101000	クランクケース 35AX	2,890
14	22630002	クランクシャフトベアリング(後) 25-32FF,FS30,26SC	880
15	23102000	クランクシャフト 35AX	2,550
16	23107100	カバーガスケット 35AX,25AX	350
17	23107000	カバープレート 35AX,25AX	470
	71608001	グロープラグ No.8	530
	72200080	ニードル延長ワイヤーセット	270
	23125000	E-3080サイレンサー 一式 25-35AX	1,850
	23125540	"O" リング	350
	23125530	組立ねじ	300
	22681957	プレッシャーニップル(No.7)	200
	79871280	サイレンサー取付ねじ(M3x28) 10本	350

No.	品名コード	品名	価格(円)
1	22081408	スロットルアーム 一式 (No.5)	200
2	23181200	キャブレターローター(21K) 35AX	2,080
3	29181620	アイドル調整バルブ 一式 70D	1,390
3-1	46066319	"O" リング(大) (2個)	200
3-2	22781800	"O" リング(小) (2個) 10D,10F,1H-3H,20E	200
4	23181100	キャブレター本体(21K) 35AX	2,890
5	45581820	ローターガイドスクリュー 20C,60MC,70D	200
6	22681953	燃料インレット No.1	200
7	44281970	ニードル 一式 40N,40J	580
7-1	24981837	"O" リング	270
7-2	26381501	セットスクリュー	200
8	27381940	ニードルバルブホルダー 一式 20C,60U,70D,7H	470
8-1	26711305	ラチェットスプリング No.4	200
9	22615000	キャブレターガスケット 2A-3A,20C,20D	200
10	23081706	キャブレター取付ねじ 25-46LA,49PI	200

## MAX-46AXII

(15490) ¥18,700

## TYPE 40K

(24681010) ¥5,200

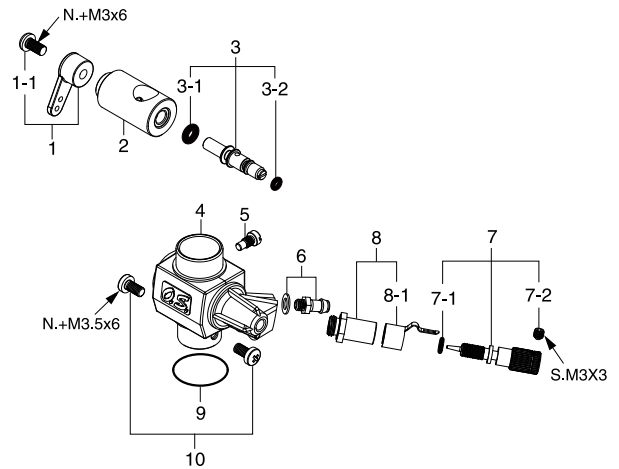
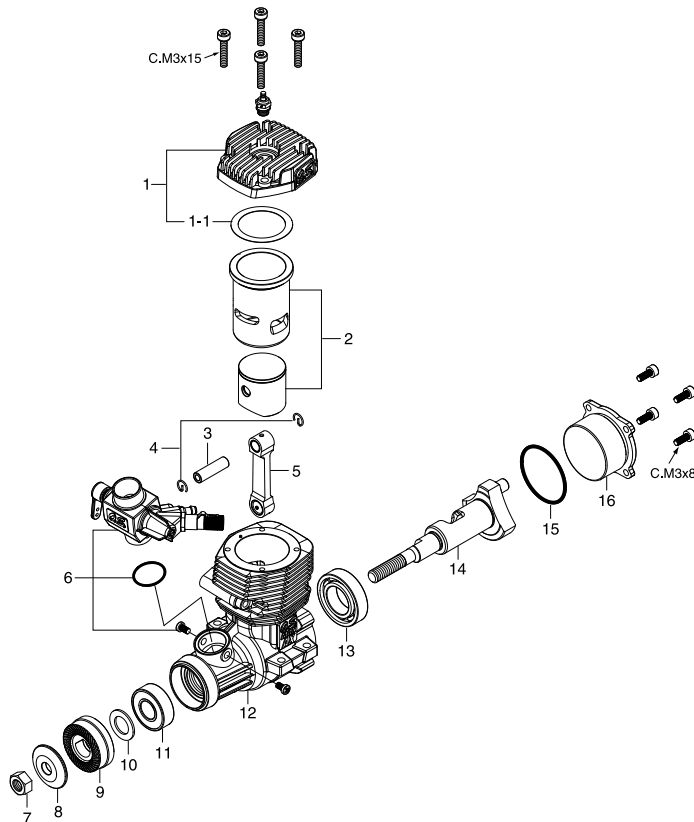

\*ねじの種類

C…キャップスクリュー B…バインドねじ M…丸平ねじ  
F…皿ねじ N…なべねじ S…セットスクリュー

キャップスクリューセット(各10本入) ¥350

品名コード	サイズ	エンジン使用本数
79871110	M3x8	カバープレート取付ねじ 4本
79871150	M3x15	シリンダーヘッド取付ねじ 4本

No.	品名コード	品名	価格(円)
1	24604010	シリンダーヘッド 46AX2	1,040
1-1	24614010	ヘッドガスケット 46AX	200
2	24603000	シリンダーピストン 一式 46AX	5,780
3	24806301	ピストンピン 46AX,FX,FXI,SF	320
4	24817100	ピストンピンリテーナー(2個セット) 40-46	200
5	25305002	コンロッド 46AX,40-46FX,FXI,SF,VF	1,040
6	24681010	キャブレタースロットル (40K) 46AX2,55AX	5,200
7	23210007	プロペラナット(1/4-28) 21-61	200
8	23209003	プロペラワッシャ 40-61	200
9	24608020	ドライブワッシャ 46AX2	530
10	46120000	スラストワッシャ 91FX,SXH,SZ,FT160,FF	200
11	26731002	クランクシャフトベアリング(前) 40-61,70S,91S	880
12	24601010	クランクケース 46AX2	2,890
13	26730005	クランクシャフトベアリング(後) 46AX,40-46FX	1,280
14	24602000	クランクシャフト 46AX	2,550
15	25804170	カバーガスケット 55HZ	200
16	24607010	カバープレート 46AX2	470
	71605300	グロープラグ No.6	530
	72200080	ニードル延長ワイヤーセット	270
	24625211	E-3071サイレンサー 一式 46AX2,55AX,GGT10	1,890
	24625125	"O" リング E-3070	240
	25625300	組立ねじ E-3020 55AX	350
	22681957	プレッシャーニップル(No.7)	200
	25425400	サイレンサー取付ねじ(M3x35)2本 E-3020,873	200

No.	品名コード	品名	価格(円)
1	22081408	スロットルアーム 一式 (No.5)	200
1-1	22081313	アーム取付ねじ 1A-3A	200
2	24681210	キャブレターローター(40K) 46AX2	1,740
3	25781600	アイドル調整バルブ 一式 40J 55AX	1,390
3-1	46066319	"O" リング(大) (2個)	200
3-2	22781800	"O" リング(小) (2個) 10D,10F,1H-3H,20E	200
4	24681110	キャブレター本体(40K) 46AX2	2,660
5	45581820	ローターガイドスクリュー 20C,60MC,70D	200
6	22681953	燃料インレット No.1	200
7	44281970	ニードル 一式 40N,40J	580
7-1	24981837	"O" リング	270
7-2	26381501	セットスクリュー	200
8	27381940	ニードルホルダー 一式 20C,60U,70D,7H	470
8-1	26711305	ラチェットスプリング No.4	200
9	46215000	キャブレターガスケット 40-61,FT	200
10	25081700	キャブレター取付ねじ 21-50	200



## MAX-55AX

(15612) ¥22,000

## TYPE 40K

(24681010) ¥5,200

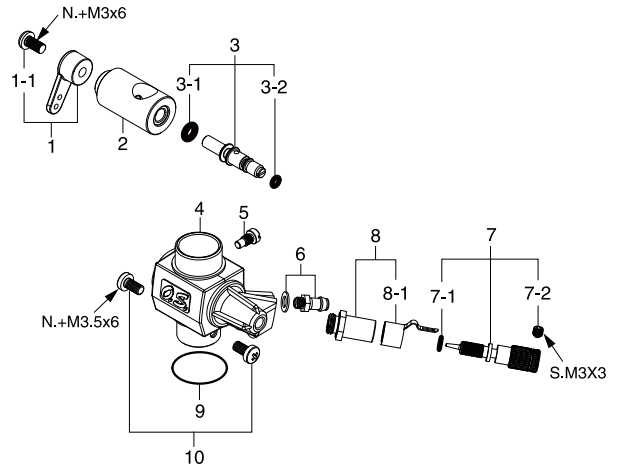
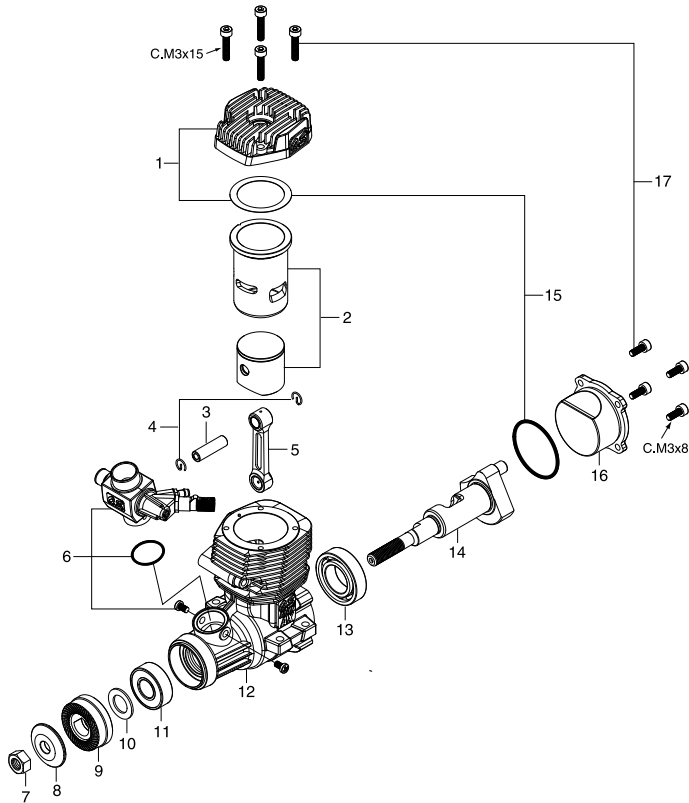

\*ねじの種類

C…キャップスクリュー B…バインドねじ M…丸平ねじ  
F…皿ねじ N…なべねじ S…セットスクリュー

No.	品名コード	品名	価格(円)
1	25704000	シリンダーヘッド 55AX	1,850
2	25703000	シリンダーピストン 一式 55AX,BE	6,930
3	25206000	ピストンピン 50SX-H,HG,55AX,BE	510
4	25217000	ピストンピンリテーナー (2個セット) 50SX-H,HG,55AX	240
5	25205000	コンロッド 50SX-H,HG,55AX,BE	1,160
6	24681010	キャブレタースロットル (40K) 46AX2,55AX	5,200
7	23210007	プロペラナット(1/4-28) 21-61	200
8	23209003	プロペラワッシャ 40-61	200
9	24608000	ドライブワッシャ 46AX,55AX	530
10	46120000	スラストワッシャ 91FX,SXH,SZ,FT160,FF	200
11	26731002	クランクシャフトベアリング(前) 40-61,70S,91S	830
12	25701000	クランクケース 55AX,BE	4,160
13	25830010	クランクシャフトベアリング(後) 50SX-H,55AX,HZ	1,620
14	25702000	クランクシャフト 55AX,BE	3,240
15	25714000	ガスケットセット 55AX,BE	470
16	25707000	カバープレート 55AX,BE	700
17	24613000	スクリューセット 46AX,55AX,BE	390
	71608001	グロープラグ No.8	530
	72200080	ニードル延長ワイヤーセット	270
	24625211	E-3071サイレンサー 一式 46AX2,55AX	1,890
	24625125	"O" リング E-3070	240
	25625300	組立ねじ E-3020 55AX	350
	22681957	プレッシャーニップル(No.7)	200
	25425400	サイレンサー取付ねじ(M3x35)2本 E-3020,873	200

No.	品名コード	品名	価格(円)
1	22081408	スロットルアーム 一式 (No.5)	200
1-1	22081313	アーム取付けねじ 1A-3A	200
2	24681210	キャブレターローター(40K) 46AX2	1,740
3	25781600	アイドル調整バルブ 一式 40J 55AX	1,390
3-1	46066319	"O" リング(大) (2個)	200
3-2	22781800	"O" リング(小) (2個) 10D,10F,1H-3H,20E	200
4	24681110	キャブレター本体(40K) 46AX2	2,660
5	45581820	ローターガイドスクリュー 20C,60MC,70D	200
6	22681953	燃料インレット No.1	200
7	44281970	ニードル 一式 40N,40J	580
7-1	24981837	"O" リング	270
7-2	26381501	セットスクリュー	200
8	27381940	ニードルホルダー 一式 20C,60U,70D,7H	470
8-1	26711305	ラチェットスプリング No.4	200
9	46215000	キャブレターガスケット 40-61,FT	200
10	25081700	キャブレター取付ねじ 21-50	200

## MAX-65AX

E-4050サイレンサー付 (16520) ¥28,600  
E-4010Aサイレンサー付 (16521) ¥27,700

## TYPE 61D

(26981000) ¥5,900

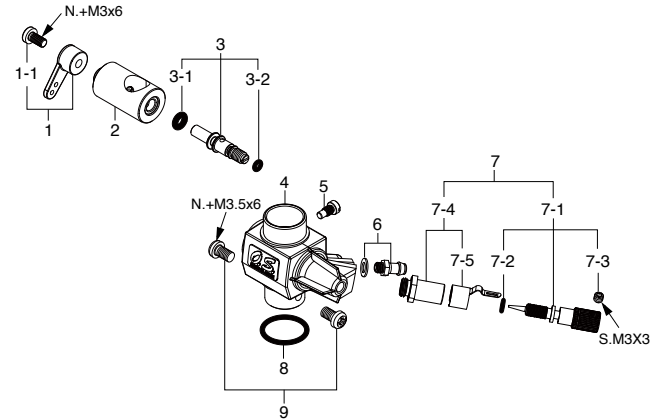
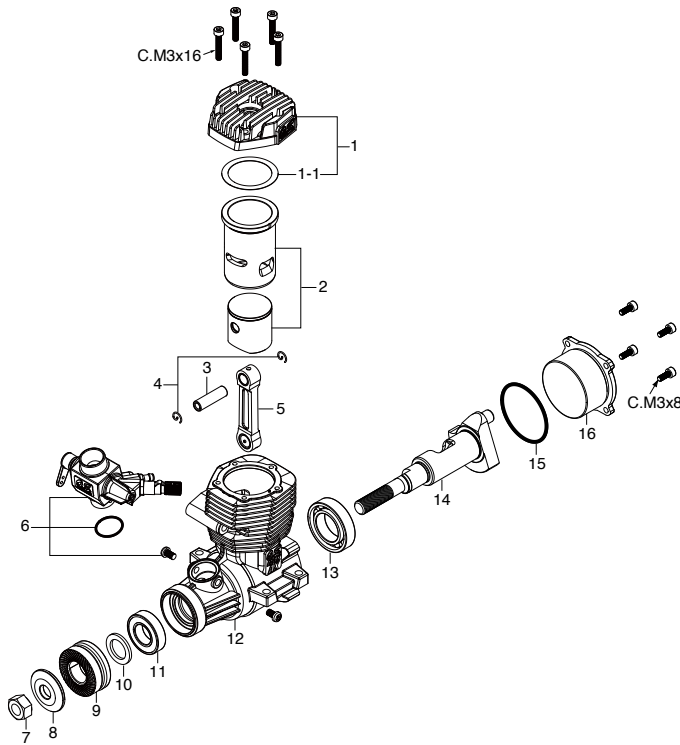

\*ねじの種類

C…キャップスクリュー B…バインドねじ M…丸平ねじ  
F…皿ねじ N…なべねじ S…セットスクリュー

キャップスクリューセット(各10本入) ¥350

品名コード	サイズ	エンジン使用本数
79871110	M3x8	カバープレート取付ねじ 4本
79871160	M3x16	シリンダーヘッド取付ねじ 5本

No.	品名コード	品名	価格(円)
1	26904000	シリンダーヘッド 65AX	2,310
1-1	26904160	ヘッドガスケット 65AX	200
2	26903000	シリンダーピストン 一式 65AX	8,090
3	26606008	ピストンピン 91HZ,61SX-H,61FSR	350
4	27917000	ピストンピンリテーナー(2個セット) 91FX,SZ,SX-H	210
5	29115000	コンロッド 95AX	1,510
6	26981000	キャブレタースロットル (61D) 65AX	5,900
7	45010002	プロペラナット(5/16-24) 61-91	200
8	28009002	プロペラワッシャ 61FX,65LA,91VR-DF	200
9	26908000	ドライブワッシャ 65AX	580
10	29320000	スラストワッシャ 61FX,160FX,BGX-1	200
11	27731000	クランクシャフトベアリング(前) 61FX	930
12	26901000	クランクケース 65AX	6,930
13	27130020	クランクシャフトベアリング(後) 65AX	930
14	26902000	クランクシャフト 65AX	3,470
15	24625125	カバーガスケット E-3070	240
16	26907000	カバープレート 65AX	700
	71608001	グローブラグ No.8	530
	72200080	ニードル延長ワイヤーセット	270
	27426000	E-4050サイレンサー 一式 65AX (インカウル)	4,050
	79871120	組立ねじ(M3x10) 10本	350
	22681957	プレッシャーニップル(No.7)	200
	26625210	サイレンサー取付ねじ(M4x40) 2本 E-4040,4020	200
	26028050	E-4010Aサイレンサー 一式 65AX	3,010
	26028120	組立ねじ E-4010A	270
	27414020	"O" リング (S36) 75AX	200
	22681957	プレッシャーニップル(No.7)	200
	26625210	サイレンサー取付ねじ(M4x40) 2本 E-4040,4020	200

No.	品名コード	品名	価格(円)
1	22081408	スロットルアーム 一式 (No.5)	200
1-1	22081313	アーム取付ねじ 1A-3A	200
2	26981200	キャブレターローター (61D) 65AX	1,850
3	25781600	アイドル調整バルブ 一式 (40J) 55AX	1,390
3-1	46066319	"O" リング(大) (2個)	200
3-2	22781800	"O" リング(小) (2個) 10D,10F,1H-3H,20E	200
4	26981100	キャブレター本体 (61D) 65AX	2,660
5	45581820	ローターガイドスクリュー 20C,60MC,70D	200
6	22681953	燃料インレット(ニップルNo.1)	200
7	25581900	ニードルバルブ 一式 40A,60U,70D	1,040
7-1	22681980	ニードル 一式 20D,20F,20G,21G,40B,70D	580
7-2	24981837	"O" リング(2個)	270
7-3	26381501	セットスクリュー	200
7-4	27381940	ニードルホルダー 一式 20C,60U,70D,7H	470
7-5	26711305	ラチェットスプリング No.4	200
8	46215000	キャブレターガスケット 40-61,FT	200
9	25081700	キャブレター取付ねじ 21-50	200

## MAX-75AX

(17400) ¥30,300

## TYPE 61A

(27482010) ¥6,470

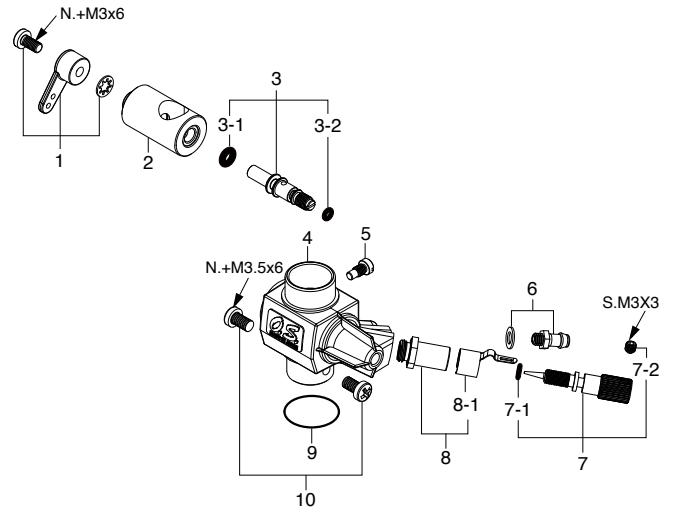
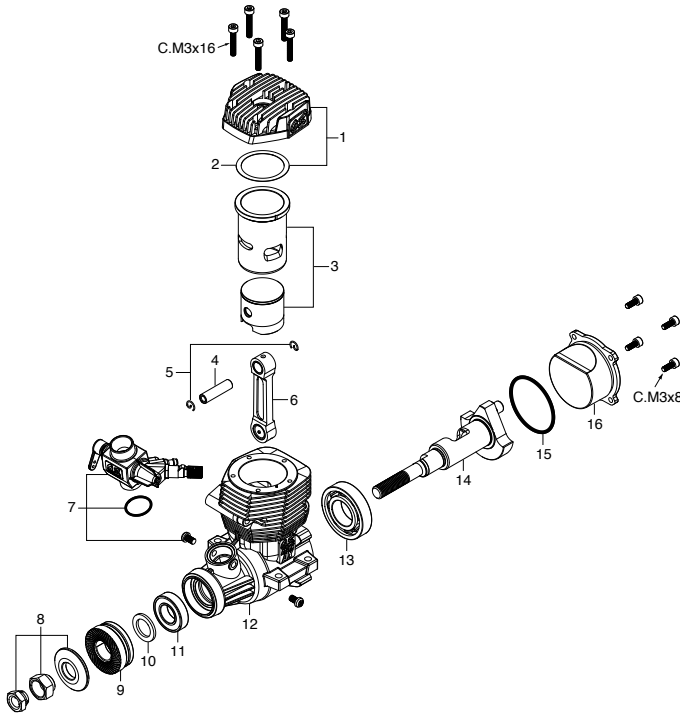

\*ねじの種類

C…キャップスクリュー B…バインドねじ M…丸平ねじ  
F…皿ねじ N…なべねじ S…セットスクリュー

キャップスクリューセット(各10本入) ¥350

品名コード	サイズ	エンジン使用本数
79871110	M3x8	カバープレート取付ねじ 4本
79871160	M3x16	シリンダーヘッド取付ねじ 5本

No.	品名コード	品名	価格(円)
1	27404000	シリンダーヘッド 75AX	2,890
2	27414010	ヘッドガスケット 75AX	200
3	27403000	シリンダーピストン 一式 75AX	8,900
4	27406000	ピストンピン 75AX	410
5	27917000	ピストンピンリテーナー(2個セット) 91FX,SZ,SXH	210
6	29115000	コンロッド 95AX	1,510
7	27482010	キャブレタースロットル (61A) 75AX	6,470
8	45910100	ロックナットセット FS70S2,91S,91FX	1,280
9	27408000	ドライブワッシャ 75AX	580
10	29320000	スラストワッシャ 61FX,160FX,BGX-1	200
11	27731000	クランクシャフトベアリング(前) 61FX	930
12	27401000	クランクケース 75AX	7,630
13	29030001	クランクシャフトベアリング(後) 61-91F,FX,FR	930
14	27402000	クランクシャフト 75AX	3,820
15	27414020	カバーガスケット 75AX	200
16	27407000	カバープレート 75AX	700
	71608001	グローブプラグ No.8	530
	72200080	ニードル延長ワイヤーセット	270
	27425011	E-4040サイレンサー 一式 75,95AX,GT15	3,240
	29122540	"O" リング(2個) E-5020	350
	27425300	サイレンサー組立ねじ 75AX	300
	22681957	プレッシャーニップル(No.7)	200
	26625210	サイレンサー取付ねじ(M4x40)(2本) E-4020	200

No.	品名コード	品名	価格(円)
1	27881400	スロットルアーム 一式 70N,C14,60F,70D	200
2	27482200	キャブレターローター (61A) 75AX	2,080
3	25781600	アイドル調整バルブ 一式 (40J) 55AX	1,390
3-1	46066319	"O" リング(大) (2個)	200
3-2	22781800	"O" リング(小) (2個) 10D,10F,1H-3H,20E	200
4	27482100	キャブレター本体 (61A) 75AX	2,890
5	45581820	ローターガイドスクリュー 20C,60MC, 70D	200
6	22681953	燃料インレット No.1	200
7	24081970	ニードル 一式 40LA,75AX,91FX, FS91S2	350
7-1	24981837	"O" リング	270
7-2	26381501	セットスクリュー	200
8	27381940	ニードルバルブホルダー 一式 20C,60U,70D,7H	470
8-1	26711305	ラチェットスプリング No.4	200
9	46215000	キャブレターガスケット 40-61,FT	200
10	25081700	キャブレター取付ねじ 21-50	200

## MAX-95AXRING

(19120) ¥34,700

## TYPE 61C

(29087000) ¥6,470

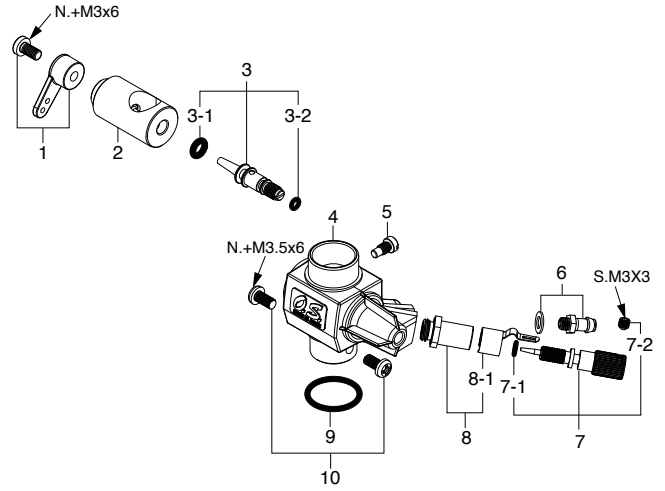
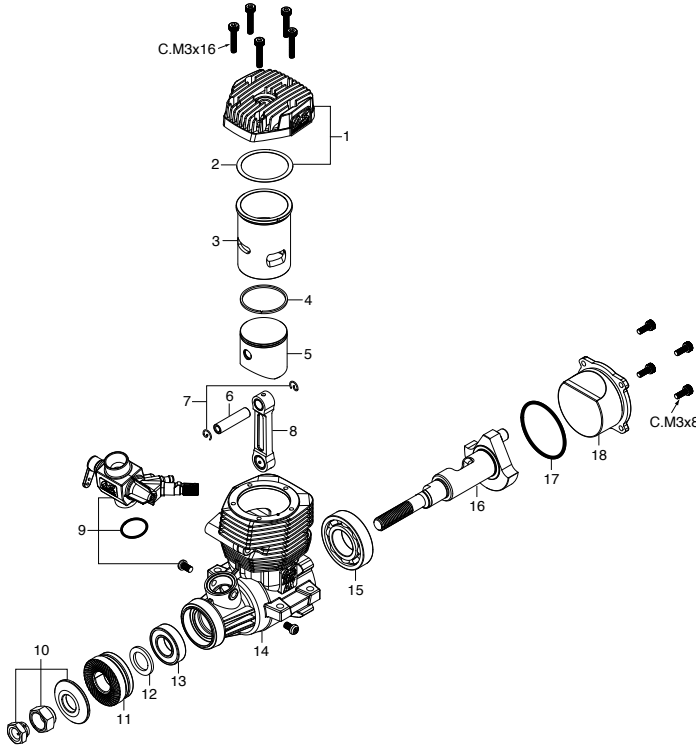

\*ねじの種類

C…キャップスクリュー B…バインドねじ M…丸平ねじ  
F…皿ねじ N…なべねじ S…セットスクリュー

キャップスクリューセット(各10本入) ¥350

品名コード	サイズ	エンジン使用本数
79871110	M3x8	カバープレート取付ねじ 4本
79871160	M3x16	シリンダーヘッド取付ねじ 5本

No.	品名コード	品名	価格(円)
1	29114000	シリンダーヘッド 95AX	3,010
2	44714100	ヘッドガスケット FS70U,FS72-81	240
3	29113100	シリンダーライナー 95AX	5,660
4	29503400	ピストンリング 91FX,91SX,91RZ-H	1,390
5	29113200	ピストン 95AX	2,660
6	45406000	ピストンピン FS90,FT160,91FX,91SX	390
7	27917000	ピストンピンリテイナー(2個セット) 91FX,SZ,SXH	210
8	29115000	コンロッド 95AX	1,510
9	29087000	キャブレタースロットル(61C) 95AX	6,470
10	45910100	ロックナットセット FS70S2,91S,91FX	1,280
11	27408000	ドライブワッシャ 75AX	580
12	29320000	スラストワッシャ 61FX,160FX,BGX-1	200
13	27731000	クランクシャフトベアリング(前) 61FX	930
14	29111000	クランクケース 95AX	8,320
15	29030001	クランクシャフトベアリング(後) 61-91F,FX,FR	930
16	29112000	クランクシャフト 95AX	4,160
17	27414020	カバーガスケット 75AX	200
18	27407000	カバープレート 75AX	700
	71608001	グローブラグ No.8	530
	72200080	ニードル延長ワイヤーセット	270
	27425011	E-4040サイレンサー 一式 75,95AX,GT15	3,240
	29122540	"O" リング(2個) E-5020	350
	27425300	サイレンサー組立ねじ E-4040 75AX	300
	22681957	プレッシャーニップル(No.7)	200
	26625210	サイレンサー取付ねじ(M4x40)(2本) E-4020	200

No.	品名コード	品名	価格(円)
1	22081408	スロットルアーム 一式(No.5)	200
2	29087200	キャブレターローター(61C) 95AX	2,080
3	29181620	アイドル調整バルブ 一式 70D	1,390
3-1	46066319	"O" リング(大)(2個)	200
3-2	22781800	"O" リング(小)(2個) 10D,10F,1H-3H,20E	200
4	29087100	キャブレター本体(61C) 95AX	2,890
5	45581820	ローターガイドスクリュー 20C,60MC,70D	200
6	22681953	燃料インレット No.1	200
7	24081970	ニードル 一式 40LA,75AX,91FX,FS91S2	350
7-1	24981837	"O" リング	270
7-2	26381501	セットスクリュー	200
8	27381940	ニードルバルブホルダー 一式 20C,60U,70D,7H	470
8-1	26711305	ラチェットスプリング No.4	200
9	46215000	キャブレターガスケット 40-61,FT	200
10	25081700	キャブレター取付ねじ 21-50	200

## MAX-120AXRING

(19210) ¥38,500

## TYPE 70D

(29182000) ¥6,700

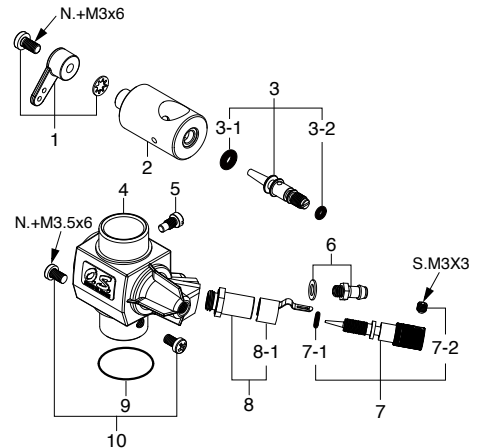
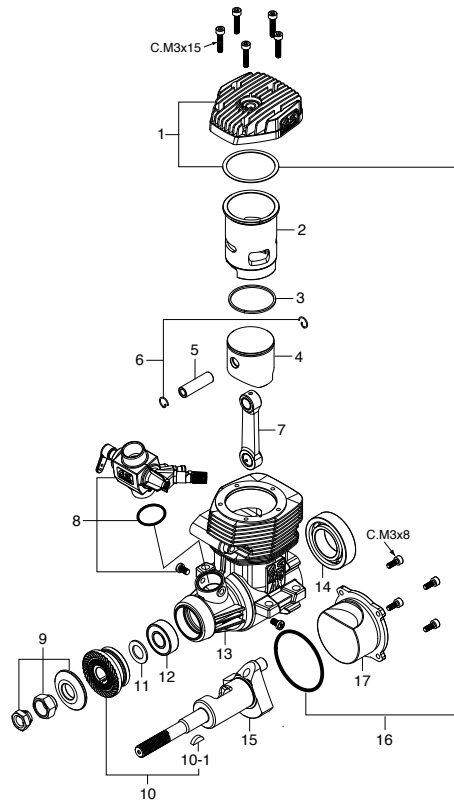

**\*ねじの種類**

C…キャップスクリュー B…バインドねじ M…丸平ねじ  
F…皿ねじ N…なべねじ S…セットスクリュー

**キャップスクリューセット(各10本入) ¥350**

品名コード	サイズ	エンジン使用本数
79871110	M3x8	カバープレート取付ねじ 4本
79871150	M3x15	シリンダーヘッド取付ねじ 5本

No.	品名コード	品名	価格(円)
1	29124000	シリンダーヘッド 120AX	3,470
2	29123100	シリンダーライナー 120AX	5,900
3	29123400	ピストンリング 120AX	1,740
4	29123200	ピストン 120AX	3,470
5	29206000	ピストンピン 120AX,108FSR	620
6	28117000	ピストンピン・リテーナー(2個セット) 120AX,81VR,108F	200
7	29125000	コンロッド 120AX	1,970
8	29182000	キャブレタースロットル (70D) 120AX	6,700
9	45910100	ロックナットセットFS70S2,91S,91FX	1,280
10	29128000	ドライブワッシャー120AX	1,390
10-1	29008219	ウッドラフキー 61,90,91	210
11	46120000	スラストワッシャー 91FX,SXH,SZ,FT160,FF	200
12	26731010	クランクシャフトベアリング(前) 120AX	1,280
13	29121000	クランクケース 120AX	9,010
14	46030008	クランクシャフトベアリング(後) 120AX,FT160,FF	1,280
15	29122000	クランクシャフト 120AX	4,860
16	29121400	ガスケットセット 120AX	350
17	29127000	カバープレート 120AX	700
71608001		グローブプラグ No.8	530
72200080		ニードル延長ワイヤーセット	270
29122500		E-5020サイレンサー 一式 120AX	4,390
29122540		ガスケット E-5020	350
29122530		組立ねじ E-5020	300
22681957		プレッシャーニップル(No.7)	200
29122520		サイレンサー取付ねじ(M4x45) E-5020	200
29122600		E-5020 エクステンションアダプター	1,390
29122610		エクステンションアダプター取付ねじ(M4x90) E-5020	200
29122700		E-5020 90°アダプター 120AX	1,850
29122510		90°アダプター取付ねじ(M4x20) E-5020	200

No.	品名コード	品名	価格(円)
1	27881400	スロットルアーム 一式 70N,C14,60F,70D	200
2	29182200	キャブレターローター (70D) 120AX	2,080
3	29181620	アイドル調整バルブ 一式 70D	1,390
3-1	46066319	"O" リング(大) (2個)	200
3-2	22781800	"O" リング(小) (2個) 10D,10F,1H-3H,20E	200
4	29182100	キャブレター本体 (70D) 120AX	2,890
5	45581820	ローターガイドスクリュー 20C,60MC,70D	200
6	22681953	燃料インレット No.1	200
7	22681980	ニードル 一式 20D,20F,20G,21G,40B,70D	580
7-1	24981837	"O" リング	270
7-2	26381501	セットスクリュー	200
8	27381940	ニードルバルブホルダー 一式 20C,60U,70D,7H	470
8-1	26711305	ラチェットスプリング No.4	200
9	29015019	キャブレターガスケット 20E,60F,60MC,70D	200
10	25081700	キャブレター取付ねじ 21-50	200

## MAX-15LA

(11532) ¥10,500

## TYPE 10G

(21783000) ¥1,280

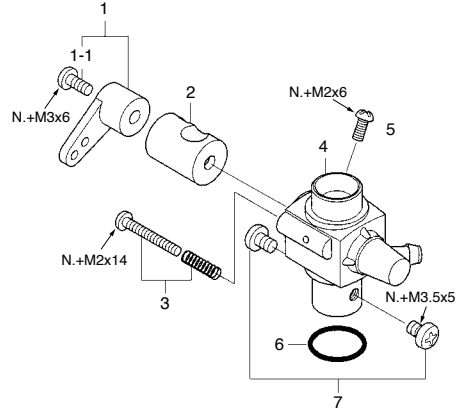
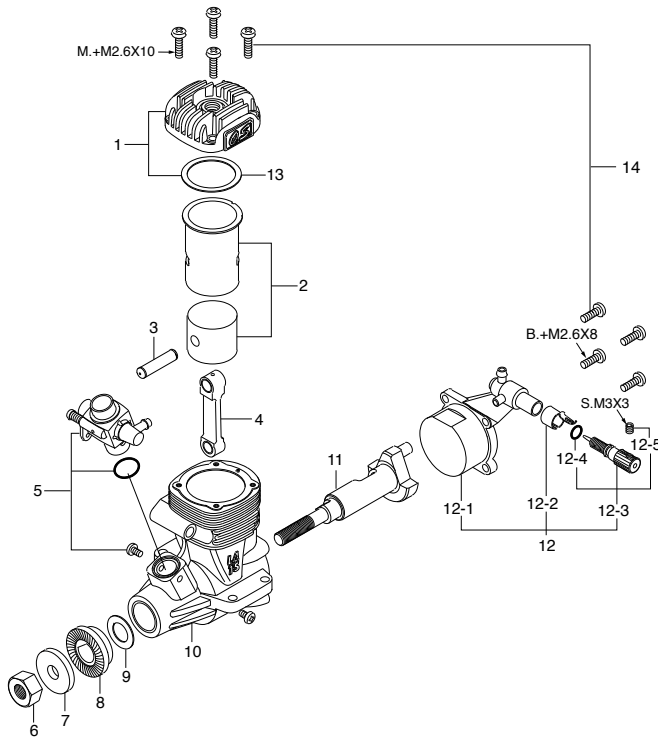

**\*ねじの種類**

C…キャップスクリュー B…バインドねじ M…丸平ねじ  
F…皿ねじ N…なべねじ S…セットスクリュー

No.	品名コード	品名	価格(円)
1	21754010	シリンダーヘッド(シルバー) 15LA	700
2	21753000	シリンダーピストン 一式 15LA	1,740
3	21706000	ピストンピン 15LA,FP,CV,LD	270
4	21205040	コンロッド 15LA,12-15CV,12LD	810
5	21783000	キャブレタースロットル (10G) 15LA	1,280
6	20810007	プロペラナット(M5) 10-15LA,15CV	200
7	21109005	プロペラワッシャ 10-15LA,15CV	200
8	21758000	ドライブワッシャ 15LA	200
9	21620006	スラストワッシャ 10-15LA,10-15FP	200
10	21751010	クランクケース(シルバー) 15LA	1,620
11	21752000	クランクシャフト 15LA	1,160
12	21757000	カバープレート 一式 15LA	790
12-1	21757100	カバープレート 15LA	390
12-2	26711305	ラチェットスプリング No.4	200
12-3	21781970	ニードル 一式 10LA,15LA	350
12-4	24981837	"O" リング	270
12-5	26381501	セットスクリュー	200
13	21714100	ヘッドガスケット 15LA	200
14	21713000	スクリューセット 15LA	280
	71605300	グロープラグ No.6(旧称A3)	530
	21225000	871サイレンサー 一式	1,040
	22681957	プレッシャーフィッティング No.7	200
	22325300	組立ねじ 842,871	300
	21225400	取付ねじ(N.+2.6x25 2本セット) 871	200

No.	品名コード	品名	価格(円)
1	22081408	スロットルアーム 一式 (No.5)	200
1-1	22081313	アーム取付ねじ 1A-3A	200
2	21781200	キャブレターローター 15LA,FS26S-C	520
3	21783600	空気調整ねじ(10G) 15LA	200
4	21783100	キャブレター本体(10G) 15LA	700
5	21783300	ローターガイドスクリュー(10G) 15LA	200
6	21015001	キャブレターガスケット 15LA,RE,1A,15	200
7	23081706	キャブレター取付けねじ 25-46LA,49PI	200

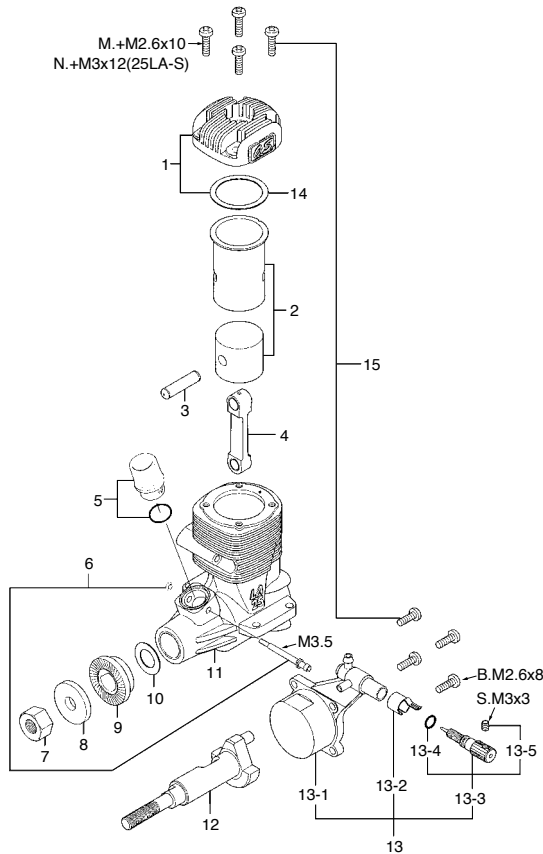

\*ねじの種類

C...キャップスクリュー B...バインドねじ M...丸平ねじ  
F...皿ねじ N...なべねじ T...タッピンねじなべ S...セットスクリュー

## MAX-15LA-S

(11536) ¥10,250

## MAX-25LA-S

生産中止機種 (12361) ¥11,130

### MAX-15LA-S

No.	品名コード	品名	価格 (円)
1	21754010	シリンダーヘッド(シルバー) 15LA	700
2	21753000	シリンダーピストン 一式 15LA	1,740
3	21706000	ピストンピン 15LA,FP,CV,LD	270
4	21205040	コンロッド 15LA,12-15CV,12LD	810
5	21712010	ベンチュリー 15LA-S,FP-S	350
6	21381970	リモート用ノズル 15LA-S,FP-S	350
7	20810007	プロペラナット (M5) 10-15LA,15CV	200
8	21109005	プロペラワッシャ 10-15LA,15CV	200
9	21758000	ドライブワッシャ 15LA	200
10	21620006	スラストワッシャ 10-15LA,10-15FP	200
11	21751010	クランクケース(シルバー) 15LA	1,620
12	21752000	クランクシャフト 15LA	1,160
13	21757000	カバープレート 一式 15LA	790
13-1	21757100	カバープレート 15LA	390
13-2	26711305	ラチェットスプリング No.4	200
13-3	21781970	ニードル 一式 10LA,15LA	350
13-4	24981837	"O" リング	270
13-5	26381501	セットスクリュー	200
14	21714100	ヘッドガスケット 15LA	200
15	21713000	スクリューセット 15LA	280
	71605300	グローブラグ No.6(旧称A3)	530
	21225000	871サイレンサー 一式	1,040
	22681957	プレッシャーフィッティング No.7	200
	22325300	組立ねじ 842,871	300
	21225400	取付ねじ(N.+2.6X25 2本セット) 871	200

### MAX-25LA-S

No.	品名コード	品名	価格 (円)
1	22554010	シリンダーヘッド(シルバー) 25LA	760
2	22553000	シリンダーピストン 一式 25LA	1,850
3	22606009	ピストンピン 25LA,25FX,25FABC	350
4	22405013	コンロッド 25LA,20-25FP,21-28F	880
5	22312000	ベンチュリー 25LA-S,20-25FP-S	580
6	21381980	リモート用ノズル 25LA-S	350
7	23210007	プロペラナット (1/4-28) 21-61	200
8	24009000	プロペラワッシャ 25LA-46LA	200
9	22558000	ドライブワッシャ 25LA	200
10	22020001	スラストワッシャ 25-46LA,20-40FP	200
11	22551010	クランクケース(シルバー) 25LA	1,850
12	22302000	クランクシャフト 25LA,20-25FP	1,390
13	22557000	カバープレート 一式 25LA	810
13-1	22557100	カバープレート 25LA	410
13-2	26711305	ラチェットスプリング No.4	200
13-3	24081970	ニードル 一式 40LA,75AX,91FX,FS91S2	350
13-4	24981837	"O" リング	270
13-5	26381501	セットスクリュー	200
14	22564000	ヘッドガスケット 25LA	200
15	22563000	スクリューセット 25LA	300
	71605300	グローブラグ No.6(旧称A3)	530
	22325020	E-2030サイレンサー 一式 20-25FP,25LA	1,390
	22681957	プレッシャーフィッティング No.7	200
	22325310	組立ねじ E-2030	300
	22625404	取付ねじ(N.+3X27 2本セット) E-2030,842,C13	200

## MAX-46LA-S

(13411) ¥12,380

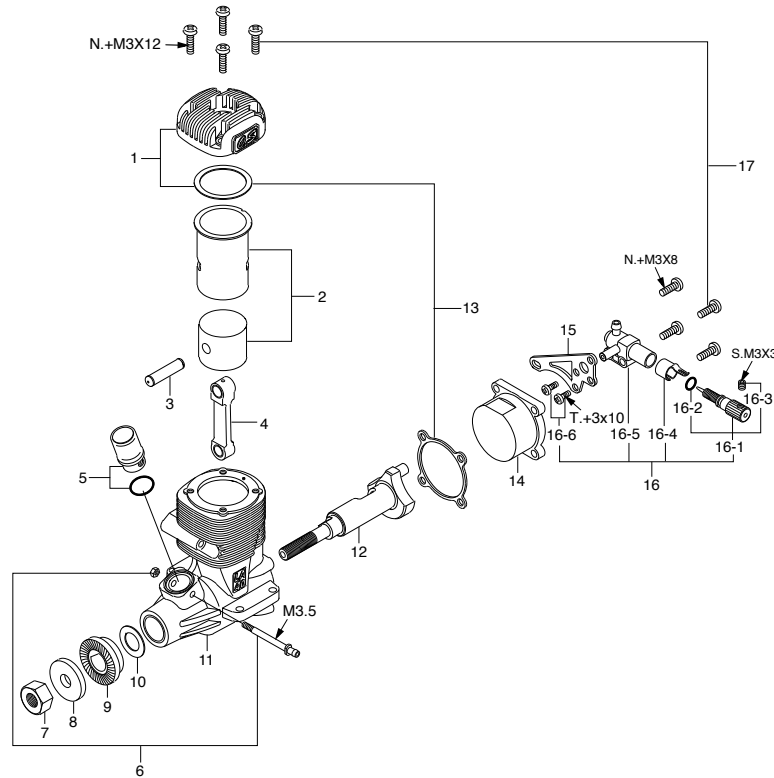

\*ねじの種類

C…キャップスクリュー B…バインドねじ M…丸平ねじ

F…皿ねじ N…なべねじ T…タッピンねじなべ S…セットスクリュー

No.	品名コード	品名	価格 (円)
1	24004110	シリンダーヘッド(シルバー) 46LA	1,040
2	24003100	シリンダーピストン 一式 46LA	2,550
3	45806000	ピストンピン 46LA,FS48S,52S	370
4	24005000	コンロッド 40-46LA	930
5	23312000	ベンチュリー(L) 40-46LA-S,40FP-S	700
6	21381980	リモート用ノズル 25LA-S	350
7	23210007	プロペラナット(1/4-28) 21-61	200
8	24009000	プロペラワッシャ 25LA-46LA	200
9	24008000	ドライブワッシャ 40-46LA	240
10	22020001	スラストワッシャ 25-46LA,20-40FP	200
11	24001110	クランクケース(シルバー) 46LA	2,310
12	23302000	クランクシャフト 40-46LA,35-40FP	1,510
13	24014100	ガスケットセット 46LA	240
14	24007110	カバープレート 40,46LA	470
15	24007120	ニードルステア 40,46LA	200
16	26582900	ニードルバルブユニット 一式 40,46,65LA	1,160
16-1	24081970	ニードル 一式 40LA,75AX,91FX,FS91S2	350
16-2	24981837	"O" リング(2個)	270
16-3	26381501	セットスクリュー	200
16-4	26711305	ラチェットスプリング No.4	200
16-5	26582910	ニードルバルブユニット本体 65LA	470
16-6	26582920	ニードルバルブユニット取付ねじ 65LA	200
17	24013000	スクリューセット 40-46LA	300
	71605300	グロープラグ No.6(旧称A3)	530
	23325020	E-3030サイレンサー 一式 32SX,40-46LA	1,510
	22681957	プレッシャーフィッティング No.7	200
	23325320	組立ねじ E-3030	300
	23325400	取付ねじ(N.+3X30 2本セット) 843,E-3030	200



## **分解図&部品表**

### **飛行機用 4ストロークエンジン**



## FSα-56

(34300) ¥35,400

## TYPE 40NA

(44681000) ¥5,550

\*ねじの種類

C...キャップスクリュー B...バインドねじ M...丸平ねじ  
F...皿ねじ N...なべねじ S...セットスクリュー

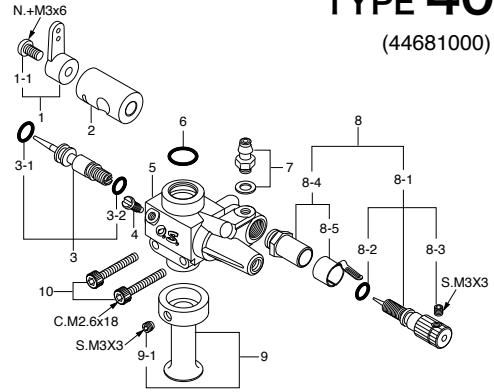
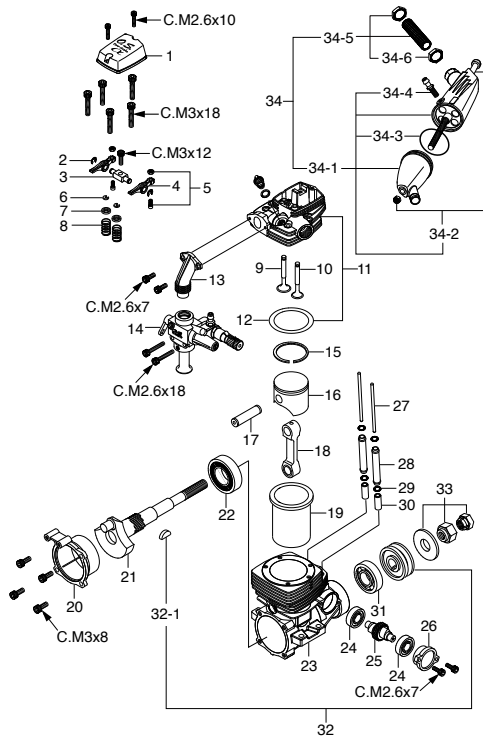

キャップスクリューセット(各10本入) ¥350

品名コード	サイズ	エンジン使用本数
79871020	M2.6x7	カムカバー取付ねじ 2本 インテークマニホールド取付ねじ 2本
79871030	M2.6x10	ロッカーカバー取付ねじ 2本
79871055	M2.6x18	キャブレター取付ねじ 2本
79871110	M3x8	カバー取付ねじ 4本
79871140	M3x12	ロッカーサポート取付ねじ 1本
79871180	M3x18	シリンダーヘッド取付ねじ 5本

No.	品名コード	品名	価格(円)
1	22081408	スロットルアーム 一式(No.5)	200
1-1	22081313	アーム取付ねじ 1A-3A	200
2	44681200	キャブレターローター(40N) FSα-56	1,510
3	44681600	アイドル調整ノズル 一式(40NA) FSα-56	580
3-1	46066319	"O" リング(大)(2個)	200
3-2	24881824	"O" リング(小)(2個) 7B	200
4	21285220	ローターガイドスクリュー 10C,10F,60U	200
5	44281100	キャブレター本体(40N) FS52S	1,620
6	45115000	キャブレターガスケット(1個) FS52S,FR	200
7	22681953	燃料インレット(No.1)	200
8	44281900	ニードルバルブ 一式 40N,40J	1,040
8-1	44281970	ニードル 一式 40N,40J	580
8-2	24981837	"O" リング(2個)	270
8-3	26381501	セットスクリュー	200
8-4	27381940	ニードルバルブホルダー 一式 20C,60U,70D,7H	470
8-5	26711305	ラチェットスプリング No.4	200
9	44681300	エアファンネル FSα-56	760
9-1	26381501	セットスクリュー	200
10	79871055	キャブレター取付ねじ(10本)	350

No.	品名コード	品名	価格(円)
1	44604200	ロッカーカバー(ブルー) FSα-56	700
2	45761600	ロッカーアームリテーナー(2個) FS26S,120S,70U	200
3	45261410	ロッカーサポート(1個) FS40S,48S,52S	500
4	45261110	ロッカーアーム(1個) FS40S,48S,52S	1,160
5	45761200	タペット調整ねじ(1組) FS26-56,FS200	270
6	46160400	バルブスプリングリテーナー(2個) FS,FT,FR,IL	200
7	44660300	バルブスプリングシート(2個) FSα-56	210
8	44660200	バルブスプリング(1個) FSα-56	200
9	44650000	インテークバルブ(1個) FSα-56	880
10	44651000	エキゾーストバルブ(1個) FSα-56	880
11	44604100	シリンダーヘッド(ガスケット付) FSα-56	3,930
12	44614100	シリンダーヘッドガスケット FSα-56	200
13	44669400	インテークマニホールド(1個) FSα-56	810
14	44681000	キャブレタースロットル(40NA) FSα-56	5,550
15	44603400	ピストンリング FSα-56	1,620
16	44603200	ピストン FSα-56	1,620
17	44606000	ピストンピン(ピストンピンパッド付) FSα-56	410
18	44605000	コンロッド FSα-56	1,040
19	44603100	シリンダーライナー FSα-56	1,620
20	44607000	カバープレート FSα-56	660
21	44602000	クランクシャフト FSα-56	3,590
22	44230000	クランクシャフトベアリング(後)FS56,52S,70U	1,040
23	44601000	クランクケース FSα-56	3,590
24	45231100	カムシャフトベアリング(1個) FS40-120S	700
25	45262010	カムシャフト FS40S,48S	2,200
26	44601100	カムカバー FSα-56	410
27	44666000	プッシュロッド(2本セット) FSα-56	300
28	44666100	プッシュロッドカバー(1本) FSα-56	300
29	27881840	プッシュロッドカバー "O" リング(2個)	200

No.	品名コード	品名	価格(円)
30	45664000	カムフォロア(2本セット) FS48S,52S,61,FS70U	760
31	26531005	クランクシャフトベアリング(前) FS52S	880
32	45808000	ドライブワッシャ FS56,52S,48S	600
32-1	27708200	ウッドラフキー 50-61,91SX,SZ,RZ-H	240
33	45810100	ロックナットセット FS30S-56,FS70U	760
34	44625000	F-4040サイレンサー 一式 FSα-56	2,890
34-1	44625100	サイレンサー本体 FSα-56	2,310
34-2	44625400	サイレンサー組立ねじ(M3.5ナット付) F4040	300
34-3	44625410	サイレンサー本体ガスケット(1個) F4040,F5030	200
34-4	22681957	プレッシャーニップル(No.7)	200
34-5	44625200	エキゾーストマニホールド 一式 FSα-56	580
34-6	45626010	M10エキゾーストマニホールドナット(1個) FS40S-52S	200
	71615009	グローブプラグ タイプF	690

\*ねじの種類

C…キャップスクリュー B…バインドねじ M…丸平ねじ  
F…皿ねじ N…なべねじ S…セットスクリュー

## FS-62V

(30600) ¥36,000

## TYPE 61T

(40681000) ¥5,550

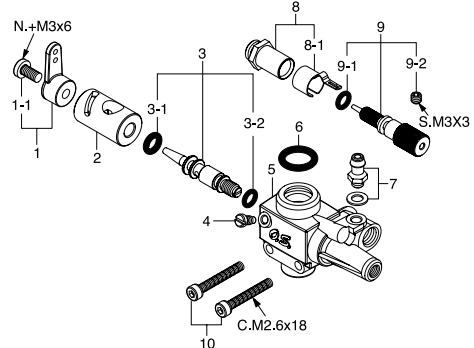
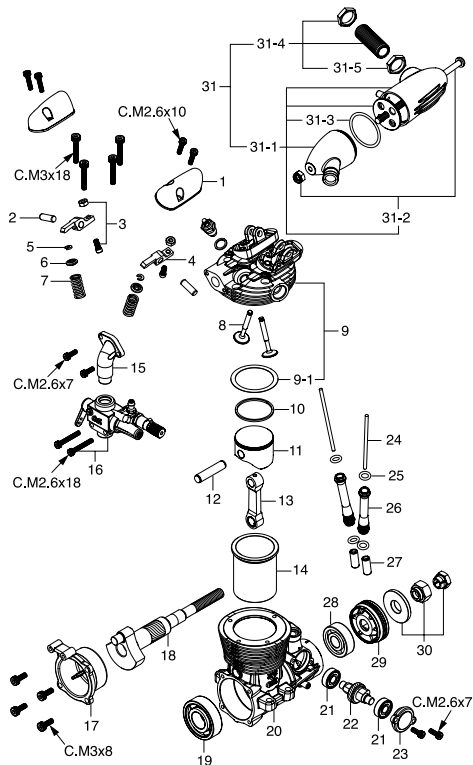

### キャップスクリューセット(各10本入) ¥350

品名コード	サイズ	エンジン使用本数
79871020	M2.6x7	カムカバー取付ねじ 2本 インテークマニホールド取付ねじ 2本
79871030	M2.6x10	ロッカーカバー取付ねじ 4本
79871110	M3x8	カバー取付ねじ 4本
79871180	M3x18	シリンダーヘッド取付ねじ 4本

No.	品名コード	品名	価格(円)
1	22081408	スロットルアーム 一式(No.5)	200
1-1	22081313	アーム取付ねじ 1A-3A	200
2	40681200	キャブレターローター(61T) FS-62V	1,390
3	44681600	アイドル調整バルブ 一式(40NA) FSα-56	580
3-1	46066319	"O" リング(大) (2個)	200
3-2	24881824	"O" リング(小) (2個) 7B	200
4	21285220	ローターガイドスクリュー 10C,10F,60U	200
5	40681100	キャブレター本体(61T) FS-62V	1,970
6	45115000	キャブレターガスケット(1個) FS52S,FR	200
7	22681953	燃料インレット(No.1)	200
8	27381940	ニードルバルブホルダー 一式 20C,60U,70D,7H	470
8-1	26711305	ラチェットスプリング No.4	200
9	44881970	ニードル 一式(60RA) FSα-81	580
9-1	24981837	"O" リング(2個)	270
9-2	26381501	セットスクリュー	200
10	79871055	キャブレター取付ねじ(10本)	350

No.	品名コード	品名	価格(円)
1	47104200	ロッカーカバー(1個) FR7-420	580
2	40964000	ロッカーアームシャフト(1個) FS-95V	200
3	44561200	タペット調整ねじ(1組) FS200S,GF30	350
4	40661100	ロッカーアーム(1個) FS-62V	1,160
5	46160400	バルブスプリングリテーナー(2個) FS,FT,FR,IL	200
6	40960300	バルブスプリングシート(1個) FS-95V	200
7	45960210	バルブスプリング(1個) FS70S2,91S2,70U	200
8	40660100	バルブ(1個) FS-62V	880
9	40604100	シリンダーヘッド(ガスケット付) FS-62V	4,620
9-1	40614000	ヘッドガスケット(1枚) FS-62V	200
10	40603400	ピストンリング FS-62V	1,620
11	40603200	ピストン FS-62V	1,620
12	40606000	ピストンピン FS-62V	410
13	44605000	コンロッド FSα-56	1,040
14	40603100	シリンダーライナー FS-62V	1,620
15	40669400	インテークマニホールド FS-62V	810
16	40681000	キャブレタースロットル(61T) FS-62V	5,550
17	40607000	カバープレート FS-62V	660
18	40602000	クランクシャフト FS-62V	3,590
19	40630000	クランクシャフトベアリング(後) FS-62V	1,040
20	40601000	クランクケース FS-62V	3,590
21	45231100	カムシャフトベアリング(1個) FS40-120S	700
22	45262010	カムシャフト FS40S,48S	2,200
23	40601100	カムカバー FS-62V	410
24	40604160	プッシュロッド(2本セット) FS-62V	300
25	45566310	プッシュロッドカバー "O" リング(2個)	200
26	40666100	プッシュロッドカバー(1本) FS-62V	580
27	45664000	カムフォロア(2本セット)FS48S,52S,61,FS70U	760
28	26531005	クランクシャフトベアリング(前) FS-52S	880

No.	品名コード	品名	価格(円)
29	40608000	ドライブワッシャ FS-62V	350
30	45810100	ロックナットセット FS30S-56,FS70U	760
31	40625000	F-4050サイレンサー 一式 FS-62V	2,890
31-1	40625100	サイレンサー本体 FS-62V	2,310
31-2	40625400	サイレンサー組立ねじ(M4ナット付) F-4050	300
31-3	44625410	サイレンサー本体ガスケット(1個) F4040,F5030	200
31-4	40626000	エキゾーストマニホールド 一式 F-4050	580
31-5	45626010	M10エキゾーストマニホールドナット(1個) FS40S-52S	200
	71615009	グロープラグ タイプF	690

\*ねじの種類

C…キャップスクリュー B…バインドねじ M…丸平ねじ  
F…皿ねじ N…なべねじ S…セットスクリュー

## FSα-72

(34720) ¥38,100

## TYPE 61N

(44381000) ¥6,930

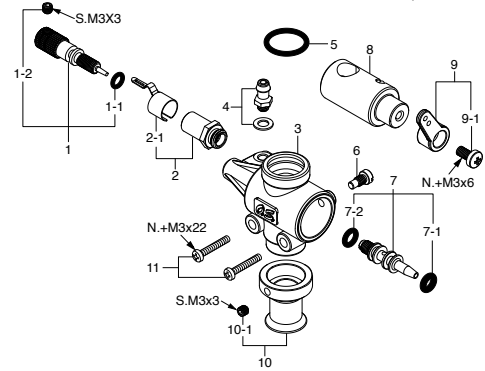
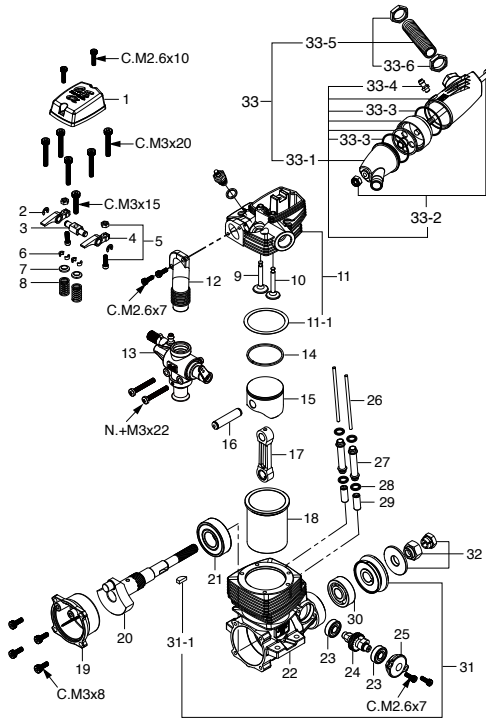

### キャップスクリューセット(各10本入) ¥350

品名コード	サイズ	エンジン使用本数
79871020	M2.6x7	カムカバー取付ねじ 2本 インテークマニホールド取付ねじ 2本
79871030	M2.6x10	ロッカーカバー取付ねじ 2本
79871110	M3x8	カバー取付ねじ 4本
79871150	M3x15	ロッカーサポート取付ねじ 1本
79871200	M3x20	シリンダーヘッド取付ねじ 5本

No.	品名コード	品名	価格(円)
1	44881970	ニードル 一式(60RA) FSα81	580
1-1	24981837	"O" リング(2個)	270
1-2	26381501	セットスクリュー	200
2	27381940	ニードルバルブホルダー 一式 20C,60U,70D,7H	470
2-1	26711305	ラチェットスプリング NO.4	200
3	44381100	キャブレター本体(61N) FSα72	2,310
4	22681953	燃料インレット(No.1)	200
5	46115000	キャブレターガスケット(1個)	200
6	45581820	ローターガイドスクリュー 20C,60MC,70D	200
7	45582300	アイドル調整バルブ 一式 70N,60F	1,160
7-1	46066319	"O" リング(大)(2個)	200
7-2	24881824	"O" リング(小)(2個) 7B	200
8	44381200	キャブレターローター(61N) FSα72	1,740
9	22081408	スロットルアーム 一式(No.5)	200
9-1	22081313	アーム取付ねじ 1A-3A	200
10	44381300	エアファンネル(61N) FSα72,81P	810
10-1	26381501	セットスクリュー	200
11	45581700	キャブレター取付ねじ(2本) FS70S-120S	200

No.	品名コード	品名	価格(円)
1	44304200	ロッカーカバー FSα72	1,040
2	45761600	ロッカーアームリテーナー(2個) FS26-120S,70U	200
3	45961410	ロッカーサポート(1個) α81,FS70S,91S	1,510
4	47161100	ロッカーアーム(1個) FSα81	1,510
5	45061202	タペット調整ねじ(1組) FS,FT,FF,FR,IL	320
6	45960400	コッターピン(2個) FS70S,70S2,70U,91S2	390
7	45960310	バルブスプリングリテーナー(1個) FS70S2,91S2	200
8	45960210	バルブスプリング(1個) FS70S2,91S2,70U	200
9	44750100	インテークバルブ(1個) FS70U	1,850
10	44751100	エキゾーストバルブ(1個) FS70U	1,850
11	44304100	シリンダーヘッド(ガスケット付) FSα72	5,200
11-1	44714100	ヘッドガスケット(1枚) FS70U,FS72-81	240
12	44369400	インテークマニホールド(1個) FSα72	1,280
13	44381000	キャブレタースロットル(61N) FSα72	6,930
14	44303400	ピストンリング FSα72	1,620
15	44303200	ピストン FSα72	2,310
16	44306000	ピストンピン FSα72	390
17	44305000	コンロッド FSα72	1,390
18	44303100	シリンダーライナー FSα72	2,310
19	44307000	カバープレート FSα72	700
20	44302000	クランクシャフト FSα72	4,160
21	44230000	クランクシャフトベアリング(後) FS56,52S,70U	1,040
22	44301000	クランクケース FSα72	5,320
23	45231100	カムシャフトベアリング(1個) FS40-120S	700
24	44362000	カムシャフト FSα72	3,470
25	44301100	カムカバー FSα72	410
26	44366000	プッシュロッド(2本セット) FSα72	350
27	44366100	プッシュロッドカバー(1本) FSα72	470
28	27881840	プッシュロッドカバー "O" リング(2個)	200

No.	品名コード	品名	価格(円)
29	45664000	カムフォロア(2本セット) FS48S,52S,61,FS70U	760
30	26531005	クランクシャフトベアリング(前) FS52S	880
31	44308000	ドライブワッシャ FSα72	880
31-1	27708200	ウッドラフキー 50-61,91SX,SZ,RZ-H	240
32	45810100	ロックナットセット FS30S-56,FS70U	760
33	44825000	F-5030サイレンサー 一式 FSα81	3,470
33-1	44825100	サイレンサー本体 F-5030 FSα81	2,890
33-2	44825400	サイレンサー組立ねじ(M4ナット付) F-5030	350
33-3	44625410	サイレンサー本体ガスケット(1個) F4040,F5030	200
33-4	22681957	プレッシャーニップル(No.7)	200
33-5	44825200	エキゾーストマニホールド 一式 F-5030,FSα81	810
33-6	45626030	M11エキゾーストマニホールドナット(1個) FS70S-91S2	200
	71615009	グローブプラグ タイプF	690

## FSα-81-P

(34820) ¥42,900

## TYPE 61R

(44882000) ¥9,240

\*ねじの種類

C…キャップスクリュー B…バインドねじ M…丸平ねじ  
F…皿ねじ N…なべねじ S…セットスクリュー

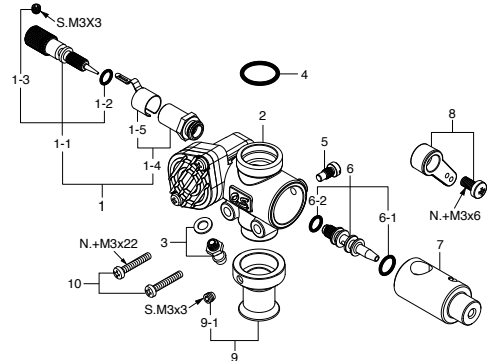
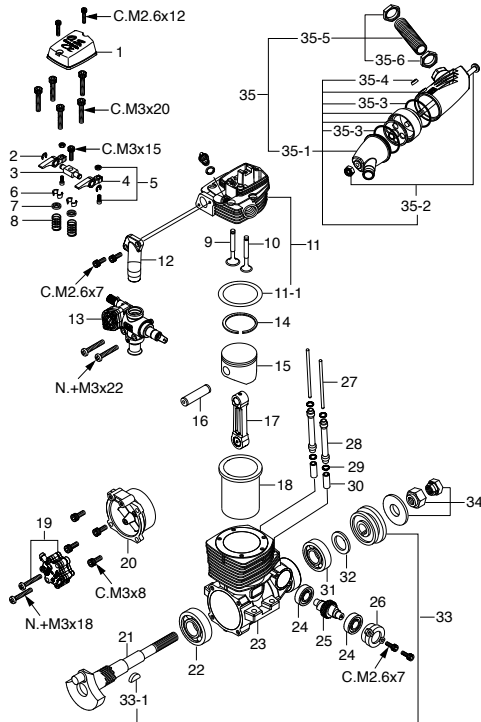

### キャップスクリューセット(各10本入) ¥350

品名コード	サイズ	エンジン使用本数
79871020	M2.6x7	カムカバー取付ねじ 2本 インテークマニホールド取付ねじ 2本
79871040	M2.6x12	ロッカーカバー取付ねじ 2本
79871110	M3x8	カバー取付ねじ 4本
79871150	M3x15	ロッカーサポート取付ねじ 1本
79871200	M3x20	シリンダーヘッド取付ねじ 5本

No.	品名コード	品名	価格(円)
1	29481900	ニードルバルブ 一式 140RX	1,040
1-1	29481970	ニードル 一式 140RX	580
1-2	24981837	"O" リング(2個)	270
1-3	26381501	セットスクリュー	200
1-4	27381940	ニードルバルブホルダー 一式 20C,60U,70D,7H	470
1-5	26711305	ラチェットスプリング No.4	200
2	44882100	キャブレター本体(61R) FSα81-P	5,320
3	22681953	燃料インレット(No.1)	200
4	46115000	キャブレターガスケット(1個)	200
5	45581820	ローターガイドスクリュー 20C,60MC,70D	200
6	45582300	アイドル調整バルブ 一式 70N,60F	1,160
6-1	46066319	"O" リング(大)(2個) P-3	200
6-2	24881824	"O" リング(小)(2個) 7B	200
7	44882200	キャブレターローター(61R) FSα81-P	1,740
8	22081408	スロットルアーム 一式 No.5	200
9	44381300	エアファンネル(61N) FSα72,81P	810
9-1	26381501	セットスクリュー	200
10	45581700	キャブレター取付ねじ(2本) FS70S-120S	200

No.	品名コード	品名	価格(円)
1	44804200	ロッカーカバー FSα81	1,040
2	45761600	ロッカーアームリテーナー(2個) FS26S-120S,70U	200
3	45961410	ロッカーサポート(1個) FSα81,FS70S,91S	1,510
4	47161100	ロッカーアーム(1個) FSα81	1,510
5	45061202	タペット調整ねじ(1組) FS,FT,FF,FR,IL	320
6	45960400	コッターピン(2個) FS70S,70S2,70U,91S2	390
7	45960310	バルブスプリングリテーナー(1個) FS70S2,91S2	200
8	45960210	バルブスプリング(1個) FS70S2,91S2,70U	200
9	44850000	インテークバルブ(1個) FSα81	1,160
10	44851000	エキゾーストバルブ(1個) FSα81	1,160
11	44804100	シリンダーヘッド(ガスケット付) FSα81	4,970
11-1	44714100	ヘッドガスケット(1枚) FS70U,FS72-81	240
12	44868000	インテークマニホールド(1個) FSα81	1,280
13	44882000	キャブレタースロットル(61R) FSα81-P	9,240
14	45903400	ピストンリング FSα81,FS91S2-P	1,620
15	45903200	ピストン FSα81,FS91S2,91S,FT160	2,310
16	45906000	ピストンピン FSα81,FS91S,FT160	390
17	44805000	コンロッド FSα81	1,390
18	46103100	シリンダーライナー FS91S2,91S,FT160	2,430
19	72508100	ポンプユニットPD-08 FS200SP,GF30	5,780
20	44807030	カバープレート FSα81-P	810
21	44802000	クランクシャフト FSα81	4,620
22	45630000	クランクシャフトベアリング(後) FSα81,FS70S,S2	1,280
23	44801000	クランクケース FSα81	5,550
24	45231100	カムシャフトベアリング(1個) FS40-120S	700
25	45962000	カムシャフト FSα81,FS70S,91S	3,300
26	44801100	カムカバー FSα81	410
27	44066000	プッシュロッド(2本セット) FS70S,S2	320
28	44866100	プッシュロッドカバー(1本) FSα81	350

No.	品名コード	品名	価格(円)
29	24881824	プッシュロッドカバー "O" リング(2個) 7B	200
30	45564000	カムフォロア(2本セット) FS70S-120S,FT,FF	1,040
31	26731002	クランクシャフトベアリング(前) 40-61,70S,91S	880
32	46120000	スラストワッシャ 91FX,SXH,SZ,FT160,FF	200
33	44808000	ドライブワッシャ FSα81	910
33-1	29008219	ウッドラフキー 61,90,91	210
34	45910100	ロックナットセット FS70S2,91S,91FX	1,280
35	44825000	F-5030サイレンサー 一式 FSα81	3,470
35-1	44825100	サイレンサー本体 F-5030 FSα81	2,890
35-2	44825400	サイレンサー組立ねじ(M4ナット付)F-5030	350
35-3	44625410	サイレンサー本体ガスケット(1個) F4040,F5030	200
35-4	23081706	ブラグスクリュー 25-46LA,49PI	200
35-5	44825200	エキゾーストマニホールド 一式 F-5030,FSα81	810
35-6	45626030	M11エキゾーストマニホールドナット(1個) FS70S-91S2	200
71615009		グローブプラグ タイプ	690

\*ねじの種類

C...キャップスクリュー B...バインドねじ M...丸平ねじ  
F...皿ねじ N...なべねじ S...セットスクリュー

## FS-91SII-P

(35910) ¥43,000

## TYPE 60N

(45983000) ¥9,240

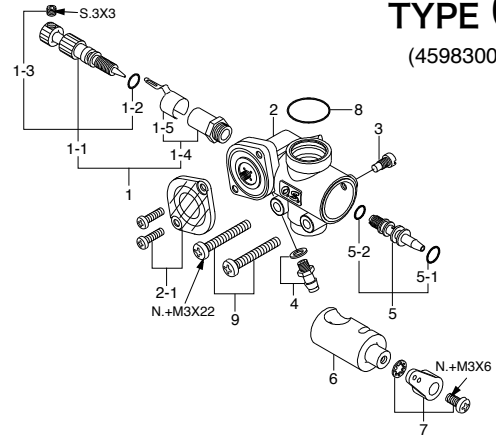
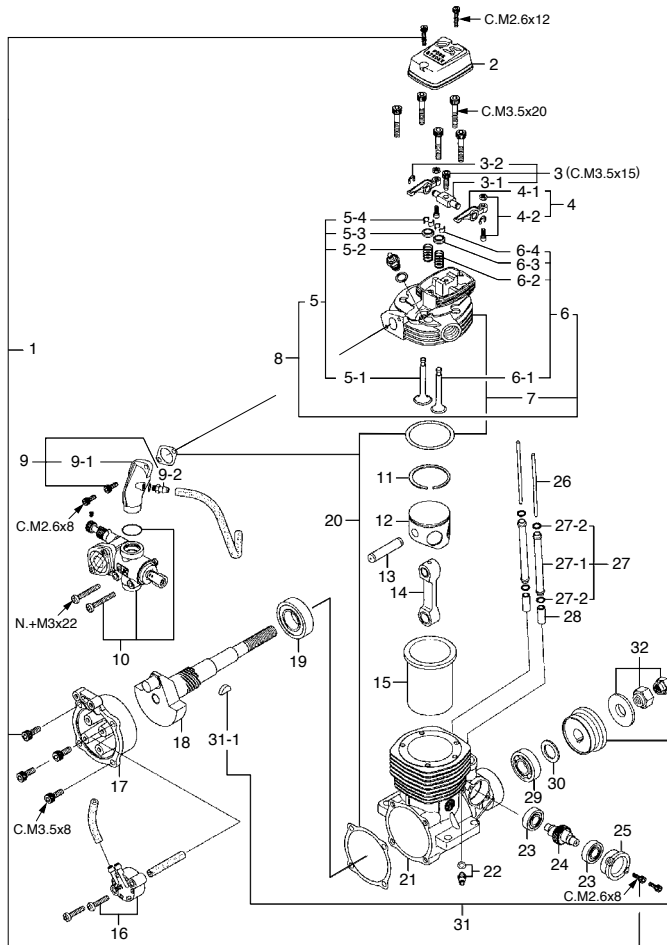

No.	品名コード	品名	価格(円)
1	27681900	ニードルバルブ 一式 20C,46,86,91S	1,040
1-1	27681970	ニードル 一式 20C,46,86,91S,C13	580
1-2	24981837	"O"リング(2個)	270
1-3	26381501	セットスクリュー	200
1-4	27381940	ニードルバルブホルダー 一式 20C,60U,70D,7H	470
1-5	26711305	ラチェットスプリング No.4	200
2	45983100	キャブレター本体(60N) FS91S2-P	5,320
2-1	45582400	60Nレギュレーターカバー 70N,120III	200
3	45581820	ローターガイドスクリュー 20C,60MC,70D	200
4	22681953	燃料インレット(No.1)	200
5	45582300	アイドル調整バルブ 一式 70N,60F	1,160
5-1	46066319	"O"リング(大)(2個) P-3	200
5-2	24881824	"O"リング(小)(2個) 7B	200
6	45983200	キャブレターローター(60N) FS91S2-P	1,740
7	27881400	スロットルアーム 一式 70N,C14,60F,70D	200
8	46115000	キャブレターガスケット(S-11.2)	200
9	45581700	キャブレター取付ねじ FS70S-120S	200

No.	品名コード	品名	価格(円)
1	45913000	スクリューセット FS70S,S2,91S,S2	760
2	45904210	ロッカーカバー(黒) FS70S2,91S2-P	930
3	45961400	ロッカーサポート 一式 FSα81,FS70-91S	1,570
3-1	45961410	ロッカーサポート FSα81,FS70,91S	1,510
3-2	45761600	ロッカーアームリテーナー(2個/1組)FS26S-120S,70U	200
4	45361000	ロッカーアーム 一式(1組) FS70S,91S2,FF,FR	1,620
4-1	45361100	ロッカーアーム(1個) FS70S,91S2,FF,FR	1,390
4-2	45061202	タペット調整ねじ FS,FT,FF,FR,IL	320
5	45960001	インテークバルブ 一式(1組) FS70S2,91S2	2,200
5-1	45960100	インテークバルブ(1個) FS70S2,91S2	1,850
5-2	45960210	バルブスプリング(1個) FS70S2,91S2,70U	200
5-3	45960310	バルブスプリングリテーナー(1個) FS70S2,91S2	200
5-4	45960400	コッターピン(2個/1組) FS70S,70S2,70U,91S2	390
6	45960011	エキゾーストバルブ 一式(1組) FS70S2,91S2	2,200
6-1	45960110	エキゾーストバルブ(1個) FS70S2,91S2	1,850
6-2	45960210	バルブスプリング(1個) FS70S2,91S2,70U	200
6-3	45960310	バルブスプリングリテーナー(1個) FS70S2,91S2	200
6-4	45960400	コッターピン(2個/1組) FS70S,S2,70U,91S2	390
7	45904110	シリンダーヘッド FS91S2-P	5,550
8	45904011	シリンダーヘッド(バルブ 一式付) FS91S2,S2-P	8,900
9	45968000	インテークマニホールド 一式 FS91S2-P	1,620
9-1	45968100	インテークマニホールド FS91S2-P	1,390
9-2	45771000	ブリーザニップル(No.5)	200
10	45983000	キャブレタースロットル(60N) FS91S2-P	9,240
11	45903400	ピストンリング FSα81,FS91S2-P	1,620
12	45903200	ピストン FSα81,FS91S2,91S,FT160	2,310
13	45906000	ピストンピン FSα81,FS91S,FT160	390
14	45605000	コンロッド FS70S,S2,91S	1,390
15	46103100	シリンダーライナー FS91S2,91S,FT160	2,430

No.	品名コード	品名	価格(円)
16	72508001	ポンプユニットPD-07 FS91S2-P-120S3	4,620
17	45907010	カバープレート FS91S2-P	930
18	45902010	クランクシャフト FS91S2-P	5,200
19	45530030	クランクシャフトベアリング(後) FS91S2-120S3	1,740
20	45914010	ガスケットセット FS91S2-P	350
21	45901010	クランクケース FS91S2,S2-P	7,280
22	45771000	ブリーザニップル(No.5)	200
23	45231100	カムシャフトベアリング(1個) FS40-120S	700
24	45962010	カムシャフト FS70S2,91S2,91S2-P	3,700
25	45901110	カムカバー FS91S2-P	390
26	45966000	プッシュロッド(2本セット) FS91S2,S2-P,91S	340
27	45966100	プッシュロッドカバー 一式(2本セット) FS91S2,91S	1,040
27-1	45966110	プッシュロッドカバー(1本) FS91S2,91S	370
27-2	24881824	プッシュロッドカバー "O" リング(2個) 7B	200
28	45564000	カムフォロア(2個セット) FS70S-120S,FT,FF	1,040
29	26731002	クランクシャフトベアリング(前) 40-61,70S,91S	880
30	46120000	スラストワッシャ 91FX,SXH,SZ,FT160,FF	200
31	45908000	ドライブワッシャFS-91S2,S2-P,91S	930
31-1	29008219	ウッドラフキー 61,90,91	210
32	45910100	ロックナットセットFS70S2,91S,91FX	1,280
	45925010	F-4020サイレンサー 一式 FS70S2,91S2-P	4,860
	45925100	サイレンサー本体 F-4020 FS91S2	4,160
	45926000	エキゾーストマニホールド 一式 FS91S,S2	930
	71615009	グロープラグ タイプF	690

\*ねじの種類

C…キャップスクリュー B…バインドねじ M…丸平ねじ  
F…皿ねじ N…なべねじ S…セットスクリュー

## FS-95V

(30900) ¥41,800

## TYPE 60PA

(40981000) ¥6,700

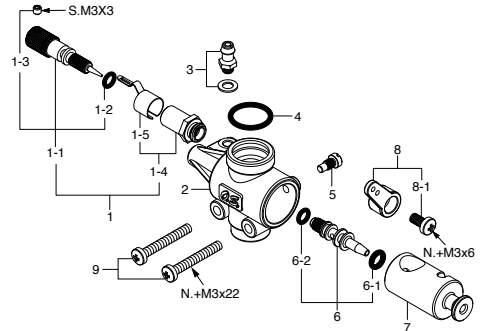
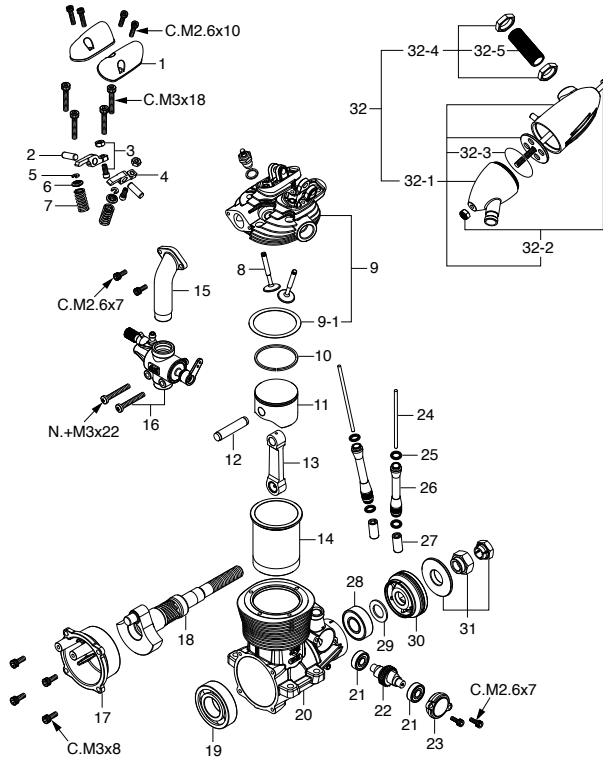

キャップスクリューセット(各10本入) ¥350

品名コード	サイズ	エンジン使用本数
79871020	M2.6x7	カムカバー取付ねじ 2本 インテークマニホールド取付ねじ 2本
79871030	M2.6x10	ロッカーカバー取付ねじ 4本
79871110	M3x8	カバー取付ねじ 4本
79871180	M3x18	シリンダーヘッド取付ねじ 4本

No.	品名コード	品名	価格(円)
1	25581900	ニードルバルブ 一式 40A,60U,70D	1,040
1-1	22681980	ニードル 一式 20D,20F,20G,21G,40B,70D	580
1-2	24981837	"O" リング(2個)	270
1-3	26381501	セットスクリュー	200
1-4	27381940	ニードルバルブホルダー 一式 20C,60U,70D,7H	470
1-5	26711305	ラチェットスプリング No.4	200
2	45984100	キャブレター本体(60P) FS91S2	2,310
3	22681953	燃料インレット(No.1)	200
4	46115000	キャブレターガスケット(1個)S-11.2	200
5	45581820	ローターガイドスクリュー 20C,60MC,70D	200
6	45582300	アイドル調整バルブ 一式 70N,60F	1,160
6-1	46066319	"O" リング(大)(2個)P-3	200
6-2	24881824	"O" リング(小)(2個)7B	200
7	40981200	キャブレターローター(60PA) FS-95V	1,390
8	22081408	スロットルアーム 一式 No.5	200
8-1	22081313	アーム取付ねじ 1A-3A	200
9	45581700	キャブレター取付ねじ(2本) FS70S-120S	200

No.	品名コード	品名	価格(円)
1	47104200	ロッカーカバー(1個) FR7-420	580
2	40964000	ロッカーアームシャフト(1個) FS-95V	200
3	44561200	タペット調整ねじ(1組) FS200S,GF30	350
4	40961110	ロッカーアーム(1個) FS-95V	1,280
5	46160400	バルブスプリングリテーナー(2個) FS,FT, FR,IL	200
6	40960300	バルブスプリングシート(1個) FS-95V	200
7	45960210	バルブスプリング(1個) FS70S2,91S2,70U	200
8	40960100	バルブ(1個) FS-95V	1,160
9	40904100	シリンダーヘッド(ガスケット付) FS-95V	5,550
9-1	40914000	ヘッドガスケット(1枚) FS-95V	200
10	40903400	ピストンリング FS-95V	1,620
11	40903200	ピストン FS-95V	2,310
12	40906000	ピストンピン FS-95V	390
13	40905000	コンロッド FS-95V	1,390
14	40903100	シリンダーライナー FS-95V	2,430
15	40969400	インテークマニホールド FS-95V	1,620
16	40981000	キャブレタースロットル(60PA) FS-95V	6,700
17	40907000	カバープレート FS-95V	880
18	40902000	クランクシャフト FS-95V	5,200
19	45630000	クランクシャフトベアリング(後)FSα81,FS70S,S2	1,280
20	40901000	クランクケース FS-95V	7,280
21	45231100	カムシャフトベアリング(1個) FS40-120S	700
22	45962000	カムシャフト FSα81,FS70S,91S	3,470
23	40901100	カムカバー FS-95V	390
24	40904160	プッシュロッド(2本セット) FS-95V	340
25	45566310	プッシュロッドカバー "O" リング(2個) S-5	200
26	40966100	プッシュロッドカバー(1本) FS-95V	700
27	45564000	カムフォロア(2本セット) FS70S-120S,FT,FF	1,040
28	26731010	クランクシャフトベアリング(前) 120AX	1,280

No.	品名コード	品名	価格(円)
29	46120000	スラストワッシャ 91FX,SXH,SZ,FT160,FF	200
30	40908000	ドライブワッシャ FS-95V	350
31	45910100	ロックナットセット FS70S2,91S,91FX	1,280
32	40925000	F-5050サイレンサー 一式 FS-95V	3,470
32-1	40925100	サイレンサー本体 F-5050 FS-95V	2,890
32-2	40925400	サイレンサー組立ねじ(M4ナット付) F-5050	350
32-3	44925310	サイレンサー本体ガスケット(1個)S-25	200
32-4	40926000	エキゾーストマニホールド 一式 F-5050 FS-95V	810
32-5	45626030	M11エキゾーストマニホールドナット(1個)FS70S-91S2	200
	71615009	グロープラグ タイプF	690

## FS $\alpha$ -110

(35410) ¥48,900

## TYPE 60Y

(44981000) ¥6,930

\*ねじの種類

C…キャップスクリュー B…バインドねじ M…丸平ねじ  
F…皿ねじ N…なべねじ S…セットスクリュー

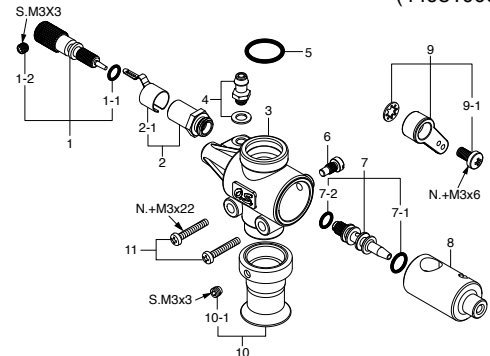
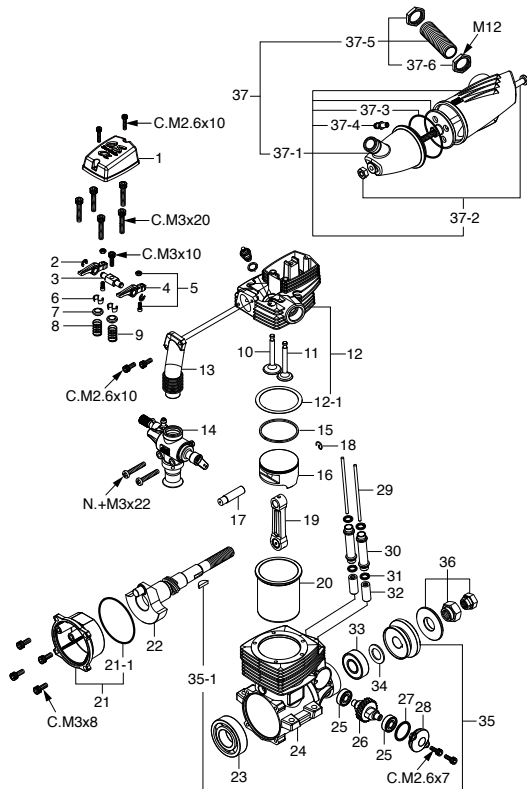

キャップスクリューセット(各10本入) ¥350

品名コード	サイズ	エンジン使用本数
79871020	M2.6x7	カムカバー取付ねじ 2本
79871030	M2.6x10	ロッカーカバー取付ねじ 2本 インテークマニホールド取付ねじ 2本
79871110	M3x8	カバー取付ねじ 4本
79871120	M3x10	ロッカーサポート取付ねじ 1本
79871200	M3x20	シリンダーヘッド取付ねじ 5本

No.	品名コード	品名	価格(円)
1	24081970	ニードル 一式 40LA,75AX,91FX,FS91S2	350
1-1	24981837	"O" リング(2個)	270
1-2	26381501	セットスクリュー	200
2	27381940	ニードルバルブホルダー 一式 20C,60U,70D,7H	470
2-1	26711305	ラチェットスプリング No.4	200
3	44981100	キャブレター本体(60Y) FS $\alpha$ 110	2,310
4	22681953	燃料インレット(No.1)	200
5	46115000	キャブレターガスケット(1個) S-11.2	200
6	45581820	ローターガイドスクリュー 20C,60MC,70D	200
7	45582300	アイドル調整バルブ 一式 70N,60F	1,160
7-1	46066319	"O" リング(大)(2個) P-3	200
7-2	24881824	"O" リング(小)(2個) 7B	200
8	44981200	キャブレターローター(60Y) FS $\alpha$ 110	1,850
9	27881400	スロットルアーム 一式 70N,C14,60F,70D	200
9-1	22081313	アーム取付ねじ 1A-3A	200
10	44881300	エアファンネル FS $\alpha$ 81,110,110-P	810
10-1	26381501	セットスクリュー	200
11	45581700	キャブレター取付ねじ(2本) FS70S-120S	200

No.	品名コード	品名	価格(円)
1	44904200	ロッカーカバー FS $\alpha$ 110	1,110
2	45761600	ロッカーアームリテーナー(2個) FS26S-120S,70U	200
3	44961400	ロッカーサポート(1個) FS $\alpha$ 110	1,510
4	45561110	ロッカーアーム(1個) FS120S3,FT300	1,510
5	45061202	タペット調整ねじ(1組) FS,FT,FF,FR,IL	320
6	45560410	ロッカーピン(2個) FS120S3,SE,GF30	390
7	45560310	バルブスプリングリテーナー(1個) FS120S3,SE	270
8	45560210	バルブスプリング(1個) FS120S3,SE	200
9	45560220	エキゾーストバルブスプリング(1個) FS120S3,SE	200
10	45560130	インテークバルブ(1個) FS120S3,SE	2,080
11	45560140	エキゾーストバルブ(1個) FS120S3,SE	2,080
12	44904100	シリンダーヘッド(ガスケット付) FS $\alpha$ 110	5,550
12-1	44901460	ヘッドガスケット(1枚) FS $\alpha$ 110	240
13	44969400	インテークマニホールド(1個) FS $\alpha$ 110	1,390
14	44981000	キャブレタースロットル(60Y) FS $\alpha$ 110	6,930
15	44903400	ピストンリング FS $\alpha$ 110	1,620
16	44903200	ピストン FS $\alpha$ 110	2,550
17	44906000	ピストンピン FS $\alpha$ 110	390
18	27917000	ピストンピンリテーナー(2個) 91FX,91SZ,91SXH	210
19	44805000	コンロッド FS $\alpha$ 81	1,390
20	44903100	シリンダーライナー FS $\alpha$ 110	2,550
21	44907000	カバープレート FS $\alpha$ 110	880
21-1	29061410	カバーガスケット FS200S,91SZ,GF30	200
22	44902000	クランクシャフト FS $\alpha$ 110	5,550
23	45630000	クランクシャフトベアリング(後) FS $\alpha$ 81,FS70S,S2	1,280
24	44901000	クランクケース FS $\alpha$ 110	7,510
25	45231100	カムシャフトベアリング(1個) FS40-120S	700
26	44962000	カムシャフト FS $\alpha$ 110	3,700
27	44514110	"O" リング S-14	240

No.	品名コード	品名	価格(円)
28	44901100	カムカバー FS $\alpha$ 110	470
29	44966000	プッシュロッド(2本セット) FS $\alpha$ 110	350
30	44966100	プッシュロッドカバー(1本) FS $\alpha$ 110	350
31	45566310	プッシュロッドカバー "O" リング(2個) S-5	200
32	44564000	カムフォロア(2本セット) FS200S,GF30	1,100
33	26731010	クランクシャフトベアリング(前) 120AX	1,280
34	46120000	スラストワッシャー 91FX,SXH,SZ,FT160,FF	200
35	44908000	ドライブワッシャー FS $\alpha$ 110	930
35-1	29008219	ウッドラフキー 61,90,91	210
36	45910100	ロックナットセット FS70S2,91S,91FX	1,280
37	44925000	F-5040サイレンサー 一式 FS $\alpha$ 110	3,700
37-1	44925100	サイレンサー本体 F-5040	3,010
37-2	44925300	サイレンサー組立ねじ(M4ナット付)F-5040	350
37-3	44925310	サイレンサー本体ガスケット(1個) S-25	200
37-4	22681957	プレッシャーニップル(No.7)	200
37-5	44926000	エキゾーストマニホールド 一式 F-5040	930
37-6	45526400	M12マニホールドナット(1個) FS120SE,110	200
	72200080	ニードル延長ワイヤーセット	270
	71615009	グローブプラグ タイプF	690



## FS $\alpha$ -110-P

(35420) ¥52,900

## TYPE 61P

(44982000) ¥9,240

\*ねじの種類

C…キャップスクリュー B…バインドねじ M…丸平ねじ  
F…皿ねじ N…なべねじ S…セットスクリュー

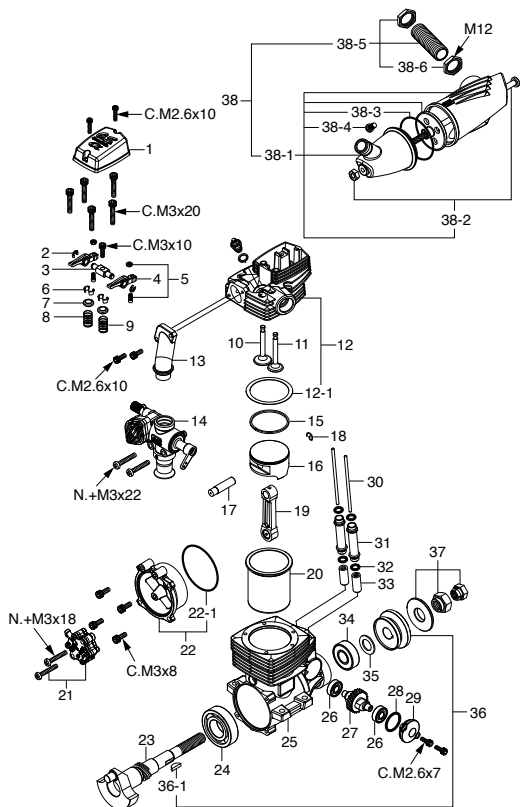

キャップスクリューセット(各10本入) ¥350

品名コード	サイズ	エンジン使用本数
79871020	M2.6x7	カムカバー取付ねじ 2本
79871030	M2.6x10	ロッカーカバー取付ねじ 2本 インテークマニホールド取付ねじ 2本
79871110	M3x8	カバー取付ねじ 4本
79871120	M3x10	ロッカーサポート取付ねじ 1本
79871200	M3x20	シリンダーヘッド取付ねじ 5本

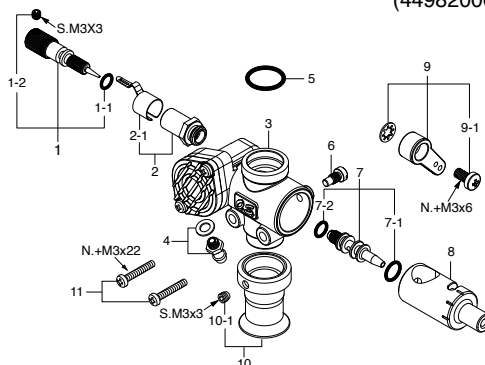

No.	品名コード	品名	価格(円)
1	24081970	ニードル 一式 40LA,75AX,91FX,FS91S2	350
1-1	24981837	"O" リング(2個)	270
1-2	26381501	セットスクリュー	200
2	27381940	ニードルバルブホルダー 一式 20C,60U,70D,7H	470
2-1	26711305	ラチェットスプリング No.4	200
3	44982100	キャブレター本体(61P) FS $\alpha$ 110-P	5,320
4	22681953	燃料インレット(No.1)	200
5	46115000	キャブレターガスケット(1個) S-11.2	200
6	45581820	ローターガイドスクリュー 20C,60MC,70D	200
7	45582300	アイドル調整バルブ 一式 70N,60F	1,160
7-1	46066319	"O" リング(大)(2個) P-3	200
7-2	24881824	"O" リング(小)(2個) 7B	200
8	44982200	キャブレターローター(61P) FS $\alpha$ 110-P	1,850
9	27881400	スロットルアーム 一式 70N,C14,60F,70D	200
9-1	22081313	アーム取付ねじ 1A-3A	200
10	44881300	エアファンネル FS $\alpha$ 81,110,110-P	810
10-1	26381501	セットスクリュー	200
11	45581700	キャブレター取付ねじ(2本) FS70S-120S	200

No.	品名コード	品名	価格(円)
1	44904200	ロッカーカバー FS $\alpha$ 110	1,110
2	45761600	ロッカーアームリテイナー(2個) FS26S-120S,70U	200
3	44961400	ロッカーサポート(1個) FS $\alpha$ 110	1,510
4	45561110	ロッカーアーム(1個) FS120S3,FT300	1,510
5	45061202	タペット調整ねじ(1組) FS,FT,FF,FR,IL	320
6	45560410	ロッカーピン(2個) FS120S3,SE,GF30	390
7	45560310	バルブスプリングリテイナー(1個) FS120S3,SE	270
8	45560210	バルブスプリング(1個) FS120S3,SE	200
9	45560220	バルブスプリング(1個) FS120S3,SE	200
10	45560130	インテークバルブ(1個) FS120S3,SE	2,080
11	45560140	エキゾーストバルブ(1個) FS120S3,SE	2,080
12	44904100	シリンダーヘッド(ガスケット付) FS $\alpha$ 110	5,550
12-1	44901460	ヘッドガスケット(1枚) FS $\alpha$ 110	240
13	44969430	インテークマニホールド(1個) FS $\alpha$ 110-P	1,390
14	44982000	キャブレタースロットル(61P) FS $\alpha$ 110-P	9,240
15	44903400	ピストンリング FS $\alpha$ 110	1,620
16	44903200	ピストン FS $\alpha$ 110	2,550
17	44906000	ピストンピン FS $\alpha$ 110	390
18	27917000	ピストンピンリテイナー(2個) 91FX,91SZ,91SXH	210
19	44805000	コンロッド FS $\alpha$ 81	1,390
20	44903100	シリンダーライナー FS $\alpha$ 110	2,550
21	72508100	ポンプユニットPD-08 FS200SP,GF30	5,780
22	44907030	カバープレート FS $\alpha$ 110-P	1,280
22-1	29061410	カバーガスケット FS200S,91SZ,GF30	200
23	44902000	クランクシャフト FS $\alpha$ 110	5,550
24	45630000	クランクシャフトベアリング(後) FS $\alpha$ 81,FS70S,S2	1,280
25	44901000	クランクケース FS $\alpha$ 110	7,510
26	45231100	カムシャフトベアリング(1個) FS40-120S	700
27	44962000	カムシャフト FS $\alpha$ 110	3,700

No.	品名コード	品名	価格(円)
28	44514110	"O" リング S-14	240
29	44901100	カムカバー FS $\alpha$ 110	470
30	44966000	プッシュロッド(2本セット) FS $\alpha$ 110	350
31	44966100	プッシュロッドカバー(1本) FS $\alpha$ 110	350
32	45566310	プッシュロッドカバー "O" リング(2個) S-5	200
33	44564000	カムフォロア(2本セット) FS200S,GF30	1,160
34	26731010	クランクシャフトベアリング(前) 120AX	1,280
35	46120000	スラストワッシャー 91FX,SXH,SZ,FT160,FF	200
36	44908000	ドライブワッシャー FS $\alpha$ 110	930
36-1	29008219	ウッドラフキー 61,90,91	210
37	45910100	ロックナットセット FS70S2,91S,91FX	1,280
38	44925000	F-5040サイレンサー 一式 FS $\alpha$ 110	3,700
38-1	44925100	サイレンサー本体 F-5040	3,010
38-2	44925300	サイレンサー組立ねじ(M4ナット付)F-5040	350
38-3	44925310	サイレンサー本体ガスケット(1個) S-25	200
38-4	23081706	プラグスクリュー 25-46LA,49PI	200
38-5	44926000	エキゾーストマニホールド 一式 F-5040	930
38-6	45526400	M12マニホールドナット(1個) FS120SE,110	200
	72200080	ニードル延長ワイヤーセット	270
	71615009	グロープラグ タイプF	690

\*ねじの種類

C…キャップスクリュー B…バインドねじ M…丸平ねじ  
F…皿ねじ N…なべねじ S…セットスクリュー

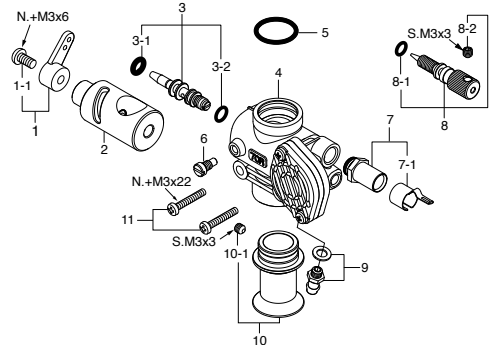
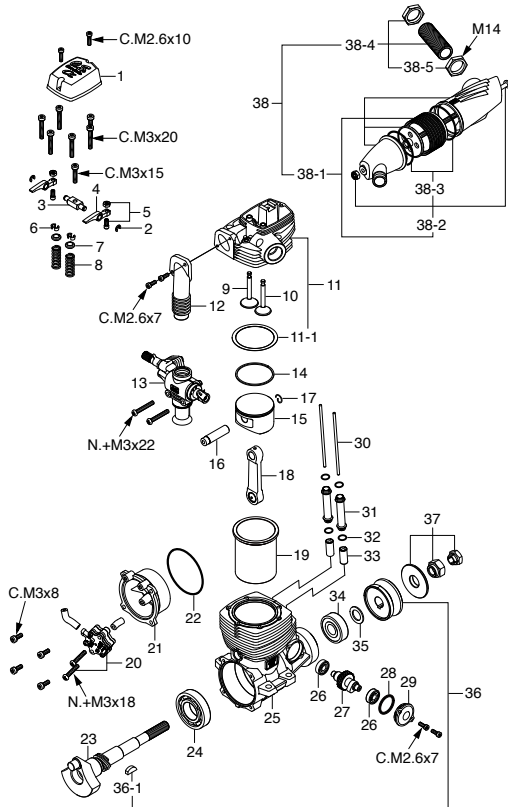

キャップスクリューセット(各10本入) ¥350

品名コード	サイズ	エンジン使用本数
79871020	M2.6x7	カムカバー取付ねじ 2本 インテークマニホールド取付ねじ 2本
79871030	M2.6x10	ロッカーカバー取付ねじ 2本
79871110	M3x8	カバー取付ねじ 4本
79871150	M3x15	ロッカーサポート取付ねじ 1本
79871200	M3x20	シリンダーヘッド取付ねじ 6本

No.	品名コード	品名	価格(円)
1	22081408	スロットルアーム 一式 No.5	200
1-1	22081313	アーム取付ねじ 1A-3A	200
2	42581200	キャブレターローター(70R) FS $\alpha$ 155-P	2,200
3	44581600	アイドル調整バルブ 一式 80N	700
3-1	46066319	"O" リング(大)(2個) P-3	200
3-2	24881824	"O" リング(小)(2個) 7B	200
4	42581100	キャブレター本体(レギュレーター付)70R FS $\alpha$ 155-P	5,780
5	46215000	キャブレターガスケット(1個)S-12.5 40-61,FT	200
6	45581820	ローターガイドスクリュー 20C,60MC,70D	200
7	27381940	ニードルバルブホルダー 一式 20C,60U,70D,7H	470
7-1	26711305	ラチェットスプリング No.4	200
8	29481970	ニードル 一式 140RX	580
8-1	24981837	"O" リング(2個)	270
8-2	26381501	セットスクリュー	200
9	22681953	燃料インレット(No.1)	200
10	42581300	エアファンネル 70R FS $\alpha$ 155-P	1,040
10-1	26381501	セットスクリュー	200
11	45581700	キャブレター取付ねじ(2本) FS70S-120S	200

No.	品名コード	品名	価格(円)
1	42504200	ロッカーカバー FS $\alpha$ 155	990
2	45761600	ロッカーアームリテイナー(2個) FS26S-120S,70U	200
3	42561400	ロッカーサポート(1個) FS $\alpha$ 155	1,970
4	42561100	ロッカーアーム(1個) FS $\alpha$ 155,GF30	1,620
5	44561200	タペット調整ねじ(1組) FS200S,GF30	350
6	45560410	コッターピン(2個) FS120S3,SE,GF30	390
7	45560310	バルブスプリングリテイナー(1個) FS120S3,SE	270
8	42560200	バルブスプリング(1個) FS $\alpha$ 155	200
9	45560130	インテークバルブ(1個) FS120S3,SE	2,080
10	44551000	エキゾーストバルブ(1個) FS200S	2,310
11	42504100	シリンダーヘッド(ガスケット付) FS $\alpha$ 155	7,170
11-1	42501460	ヘッドガスケット(1枚) FS $\alpha$ 155	200
12	42569400	インテークマニホールド(1個) FS $\alpha$ 155-P	1,850
13	42581000	キャブレタースロットル(70R) FS $\alpha$ 155-P	9,940
14	42503400	ピストンリング FS $\alpha$ 155	1,850
15	42503200	ピストン FS $\alpha$ 155	3,240
16	42506000	ピストンピン FS $\alpha$ 155	700
17	28117000	ピストンピンリテイナー(2個) 120AX,81VR,108F	200
18	42505000	コンロッド FS $\alpha$ 155	2,310
19	42503100	シリンダーライナー FS $\alpha$ 155	3,240
20	72508100	ポンプユニットPD-08 FS200S-P,GF30	5,780
21	42507000	カバープレート FS $\alpha$ 155-P	1,040
22	29061410	カバーガスケット FS200S,91SZ,GF30	200
23	42502000	クランクシャフト FS $\alpha$ 155	6,700
24	27930000	クランクシャフトベアリング(後)91SX,SZ,61SXH	1,390
25	42501000	クランクケース FS $\alpha$ 155	10,980
26	45231100	カムシャフトベアリング(1個) FS40-120S	700
27	42562000	カムシャフト FS $\alpha$ 155	4,050
28	21921800	"O" リング S-16	200

No.	品名コード	品名	価格(円)
29	42501100	カムカバー FS $\alpha$ 155	410
30	46166000	プッシュロッド(2本セット) FS120S-SP,FT160	340
31	42566100	プッシュロッドカバー(1本) FS $\alpha$ 155	350
32	45566310	プッシュロッドカバー "O" リング(2個) S-5	200
33	44564000	カムフォロア(2本セット) FS200S,GF30	1,160
34	29431000	クランクシャフトベアリング(前) 140RX	1,040
35	45520000	スラストワッシャ FS120S,S2,SE,SP	200
36	42508000	ドライブワッシャ FS $\alpha$ 155	1,280
36-1	45508200	ウッドラフキー FS120S3,SE,SP	210
37	45910100	ロックナットセット FS70S2,91S,91FX	1,280
38	42525000	F-6020サイレンサー 一式 FS $\alpha$ 155-P	5,200
38-1	42525100	サイレンサー本体 F-6020 FS $\alpha$ 155-P	4,160
38-2	42525300	サイレンサー組立ねじ(M4ナット付) F-6020	350
38-3	42525310	"O" リング(2個) S-25	270
38-4	42526000	エキゾーストマニホールド 一式 F-6020	1,280
38-5	45526032	M14エキゾーストマニホールドナット(1個) F-5020	200
	72200080	ニードル延長ワイヤーセット	270
	71615009	グローブプラグ タイプF	690

## FS-120SⅢ

(35540) ¥58,900

## TYPE 70N

(45582000) ¥9,240

\*ねじの種類

C…キャップスクリュー B…バインドねじ M…丸平ねじ  
F…皿ねじ N…なべねじ S…セットスクリュー

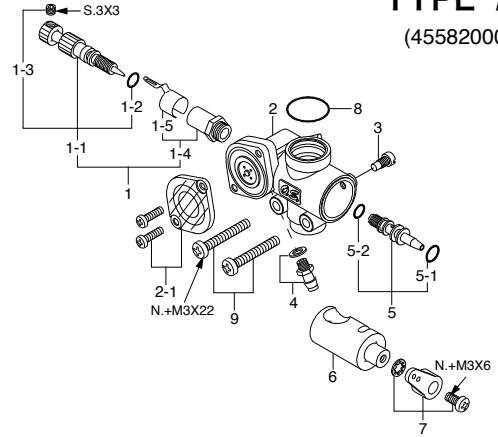
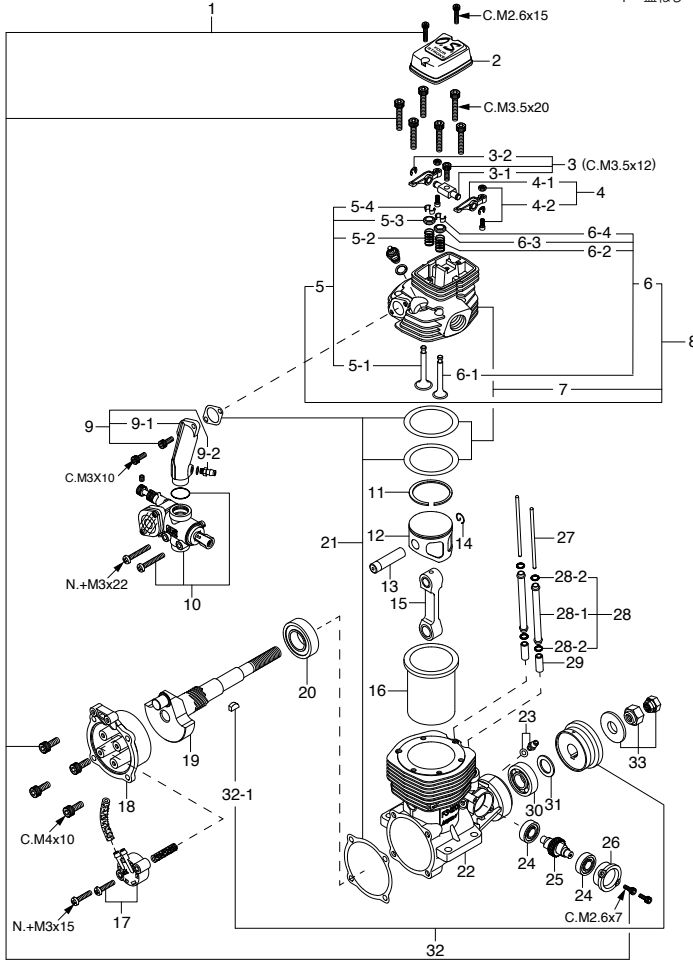

No.	品名コード	品名	価格 (円)
1	27381900	ニードルバルブ 一式 6H,7H,8B,C14	1,040
1-1	29081952	ニードル 一式 6H,7H,8B,6P,FT,FF,FR	580
1-2	24981837	"O"リング(2個)	270
1-3	26381501	セットスクリュー	200
1-4	27381940	ニードルバルブホルダー 一式 20C,60U,70D,7H	470
1-5	26711305	ラチェットスプリング No.4	200
2	45582100	キャブレター本体(70N) FS120S3	5,320
2-1	45582400	70Nレギュレーターカバー 60N,70N,1203	200
3	45581820	ローターガイドスクリュー 20C,60MC,70D	200
4	22681953	燃料インレット(No.1)	200
5	45582300	アイドル調整バルブ 一式 70N,60F	1,160
5-1	46066319	"O"リング(大)(2個) P-3	200
5-2	24881824	"O"リング(小)(2個) 7B	200
6	45582200	キャブレターローター(70N) FS120S3	1,740
7	27881400	スロットルアーム 一式 70N,C14,60F,70D	200
8	46115000	キャブレターガスケット S-11.2	200
9	45581700	キャブレター取付ねじ FS70S-120S	200

No.	品名コード	品名	価格 (円)
1	45513010	スクリューセット FS120S.S2.SE	760
2	45504230	ロッカーカバー FS120S3	930
3	45561401	ロッカーサポート 一式 FS120S3,SE	1,850
3-1	45561410	ロッカーサポート FS120S3,SE	1,040
3-2	45761600	ロッカーアームリテーナー(2個/1組)FS26S-120S,70U	200
4	45561010	ロッカーアーム 一式(1組) FS120S3,FT300	1,740
4-1	45561110	ロッカーアーム(1個) FS120S3,FT300	1,510
4-2	45061202	タペット調整ねじ FS,FT,FF,FR,IL	320
5	45560030	インテークバルブ 一式(1組) FS120S3,SE	2,430
5-1	45560130	インテークバルブ(1個) FS120S3,SE	2,080
5-2	45560210	バルブスプリング(1個)FS120S3,SE	200
5-3	45560310	バルブスプリングリテーナー(1個) FS120S3,SE	270
5-4	45560410	コッターピン(2個/1組) FS120S3,SE,GF30	390
6	45560040	エキゾーストバルブ 一式(1組) FS120S3	2,430
6-1	45560140	エキゾーストバルブ(1個) FS120S3,SE	2,080
6-2	45560220	バルブスプリング(1個) FS120S3,SE	200
6-3	45560310	バルブスプリングリテーナー(1個) FS120S3,SE	270
6-4	45560410	コッターピン(2個/1組) FS120S3,SE,GF30	390
7	45504130	シリンダーヘッド FS120S3	6,470
8	45504030	シリンダーヘッド(バルブ 一式付) FS120S3	10,980
9	45569030	インテークマニホールド 一式 FS120S3	1,850
9-1	45569031	インテークマニホールド FS120S3	1,620
9-2	45771000	プリーザニップル(No.5)	200
10	45582000	キャブレタースロットル(70N) FS120S3	9,240
11	45503410	ピストンリング FS120S3	1,740
12	45503210	ピストン FS120S,S2,S3,SE,SP	3,120
13	45506010	ピストンピン FS120S3,S2,SE	650
14	28117000	ピストンピンリテーナー 120AX,81VR,108F	200
15	45505020	コンロッド FS120S3,S-SP	2,200

No.	品名コード	品名	価格 (円)
16	45503100	シリンダーライナー FS120S,S2,S3,SP	3,120
17	72508001	ポンプユニットPD-07 FS91S2P-120S3	4,620
18	45507030	カバープレート FS120S3	930
19	45502040	クランクシャフト FS120S3,FS120SE	6,360
20	45530030	クランクシャフトベアリング(後) FS91S2-120S3	1,740
21	45514030	ガスケットセット FS120S3,S2	350
22	45501050	クランクケース FS120S3	10,750
23	45771000	プリーザニップル(No.5)	200
24	45231100	カムシャフトベアリング(1個) FS40-120S	700
25	45562030	カムシャフト FS120S3	3,930
26	45501130	カムカバー FS120S3	390
27	45566000	プッシュロッド(2本セット) FS120S2,SE,IL300	340
28	45566101	プッシュロッドカバー 一式(2本セット)FS120S3,S2	1,040
28-1	45566111	プッシュロッドカバー(1本) FS120S3,SE,SP	370
28-2	45566310	プッシュロッドカバー "O" リング(2個) S-5	200
29	45564000	カムフォロア(2個セット) FS70S-120S,FT,FF	1,040
30	29031009	クランクシャフトベアリング(前) 108F,120S,FR	930
31	45520000	スラストワッシャ FS120S,S2,SE,SP	200
32	45508030	ドライブワッシャ FS120S3,SE	1,280
32-1	45508200	ウッドラフキー FS120S3,SE,SP	210
33	45910100	ロックナットセット FS70S2,91S,91FX	1,280
	45525030	F-5020サイレンサー 一式 FS120S3	5,200
	45525031	サイレンサー本体 F-5020 FS120S3	4,160
	45526030	エキゾーストマニホールド 一式 F-5020	1,280
	45526032	マニホールドナット(M14)(1個) F-5020	200
	71615009	グローブプラグ タイプF	690
	45581970	ニードル 7L,7M,70S,120SE,FT160	580
	72200060	タペット調整キット FS,FT,FR	650

## 分解図&部品表

飛行機用  
4 ストローク  
マルチシリンダーエンジン



\*ねじの種類

C…キャップスクリュー B…バインドねじ M…丸平ねじ  
F…皿ねじ N…なべねじ S…セットスクリュー

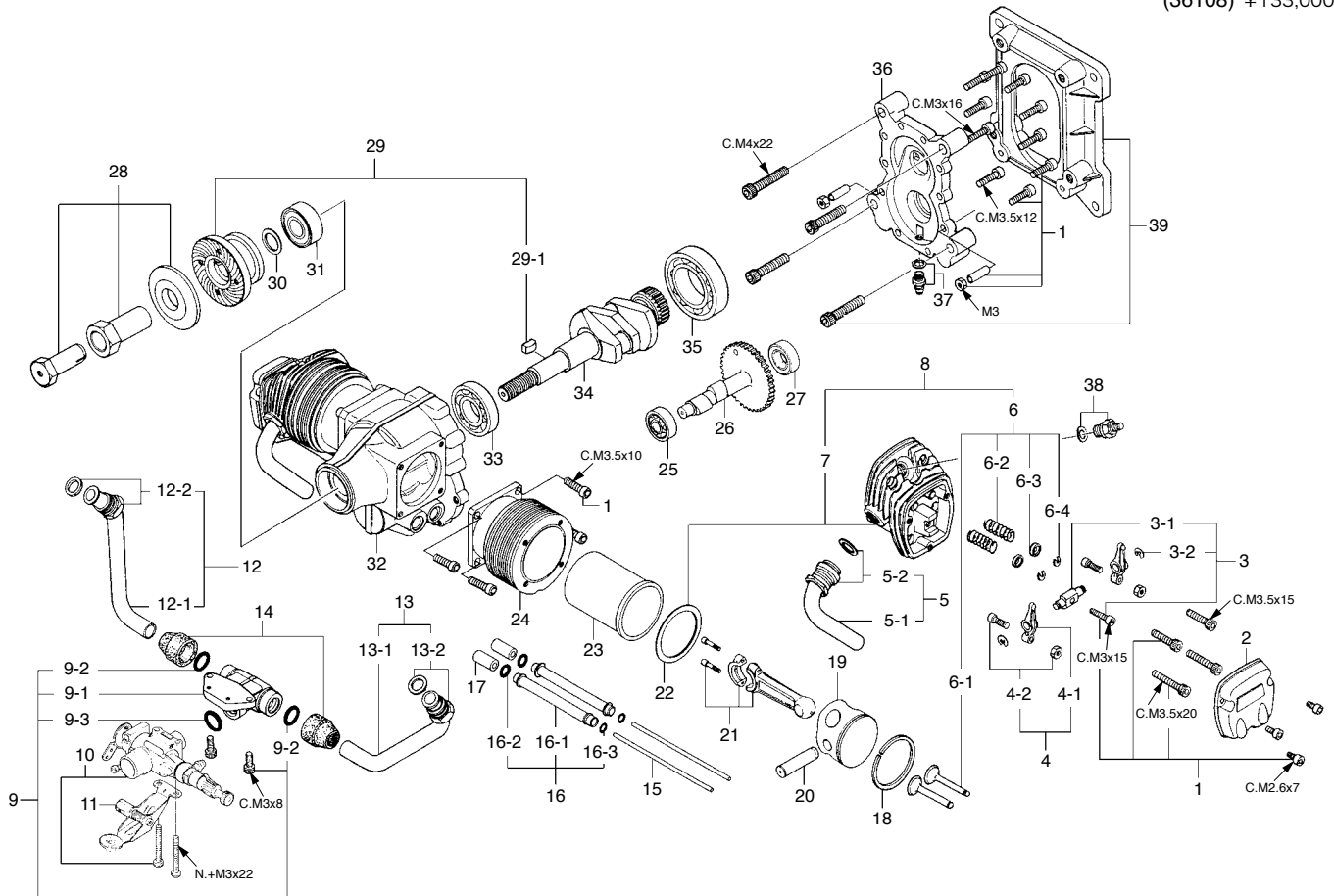

No.	品名コード	品名	価格 (円)
1	46013002	スクリューセット FT160,FT120-2	1,160
2	46104200	ロッカーカバー FT160	1,040
3	45961400	ロッカーサポート 一式 FSα81,FS70-91S	1,570
3-1	45961410	ロッカーサポート FSα81,FS70,91S	1,510
3-2	45761600	ロッカーアームリテーナー(2個) FS26S-120S,70U	200
4	45361000	ロッカーアーム 一式(1組) FS70S,91S2,FR	1,620
4-1	45361100	ロッカーアーム(1個) FS70S,91S2,FF,FR	1,390
4-2	45061202	タペット調整ねじ FS,FT,FF,FR,IL	320
5	46169000	エキゾーストパイプ 一式 FT160	1,040
5-1	46169100	エキゾーストパイプ FT160	960
5-2	45169200	パイプロックナット FT160,FT120-2	200
6	46160000	バルブ 一式(1組) FS90,FT160,FF,IL	1,970
6-1	46160100	バルブ(1個) FS90,FT160,FF,IL	1,900
6-2	45460200	バルブスプリング(1個) FT160,IL,300	200
6-3	45060309	スプリングシート(1個) FS,FT,FR,IL	200
6-4	46160400	バルブスプリングリテーナー(2個) FS,FT,FR,IL	200
7	46104110	シリンダーヘッド FT160	5,550
8	46104020	シリンダーヘッド(バルブ 一式付) FT160	8,900
9	46168000	インテークマニホールド 一式 FT160	2,430
9-1	46168010	インテークマニホールド FT160	2,310
9-2	45115000	インテークパイプ"O" リング(2個)P-8 FS52S,FR	200
9-3	46115000	キャブレターガスケット S-11.2	200
10	46481000	キャブレタースロットル FF320,FT160	6,710
11	46184000	チョークバルブ 一式 FT,FF	1,650
12	46168100	インテークパイプ(右)一式 FT160	1,110
12-1	46168110	インテークパイプ(右) FT160	1,020
12-2	45169200	パイプロックナット FT160,FT120-2	200
13	46168200	インテークパイプ(左)一式 FT160	1,110
13-1	46168210	インテークパイプ(左) FT160	930
13-2	45169200	パイプロックナット FT160,FT120-2	200
14	46168500	マニホールドブーツ(2個) FT160	430
15	46166000	プッシュロッド(2本セット) FS120S-SP,FT160	340

No.	品名コード	品名	価格 (円)
16	45566100	プッシュロッドカバー 一式(2本セット) FT160,120-2	930
16-1	45566110	プッシュロッドカバー(1本) FT160,120-2	330
16-2	45566300	プッシュロッドカバー"O" リング(大)(2個) P-4	200
16-3	24881824	プッシュロッドカバー"O" リング(小)(2個) 7B	200
17	45564000	カムフォロア(2本セット) FS70S-120S,FT,FF	1,040
18	45403400	ピストンリング FS91S,FT160	1,390
19	45903200	ピストン FSα81,FS91S2,91S,FT160	2,310
20	45906000	ピストンピン FSα81,FS91S,FT160	390
21	46105000	コンロッド 一式 FT160,FT120-2	4,050
22	46114000	ヘッドガスケットセット(2枚) FT160	210
23	46103100	シリンダーライナー FS91S2,91S,FT160	2,430
24	46103300	シリンダージャケット FT160	4,050
25	46031005	カムシャフトベアリング(前) FT,FF,IL	1,020
26	46162000	カムシャフト FT160,FT120-2	6,130
27	22631019	カムシャフトベアリング(後) CZ,FT,FF,IL	880
28	46110100	ロックナットセット FT160,FT120-2	1,970
29	46108000	ドライブワッシャ FT160,FT120-2	1,510
29-1	45508200	ウッドラフキー FS120S3,SE,SP	210
30	46120000	スラストワッシャ 91FX,SX,H,SZ,FT160,FF	200
31	26731002	クランクシャフトベアリング(前) 40-61,70S,91S	880
32	46101000	クランクケース FT160	11,550
33	22130004	クランクシャフトベアリング(中) FT160,120-2,FF	960
34	46102000	クランクシャフト FT160,FT120-2	12,710
35	46030008	クランクシャフトベアリング(後) 120AX,FT160,FF	1,280
36	46101800	リヤーハウジング FT160	5,780
37	45471000	ブリーザーニップル No.4	200
38	71615009	プラグ タイプ F	690
39	71910000	ラジアルマウントセット FT160,FT120-2	2,660
72200170		プラグコードセット	700
72200171		プラグコード	350
72200190		プラグターミナル(シリコンパイプ付)	350
72200180		アースコードφ5	410
72200060		タペット調整キット FS,FT,FR	650

\*ねじの種類

C…キャップスクリュー B…バインドねじ M…丸平ねじ  
F…皿ねじ N…なべねじ S…セットスクリュー

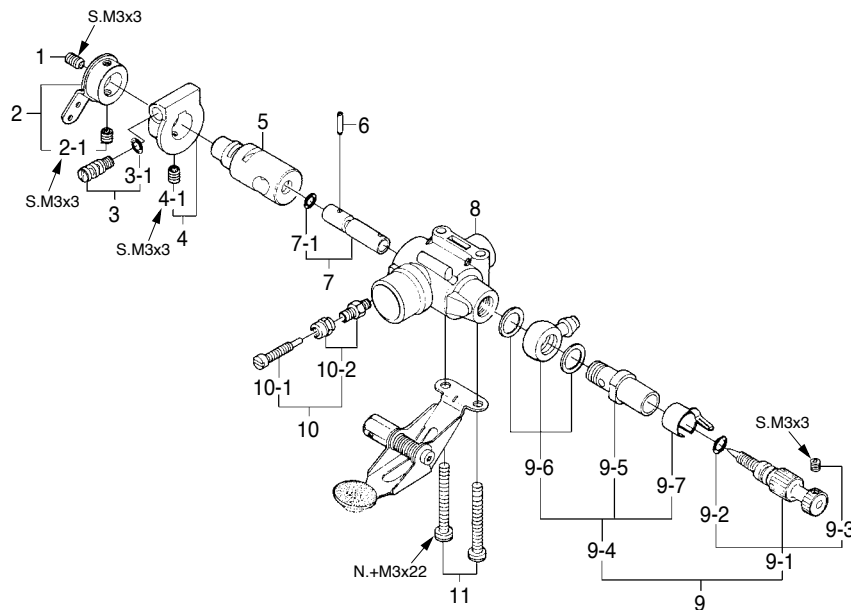

注：キャブレター 一式にはチョークバルブは含まれません。

No.	品名コード	品名	価格 (円)
1	26381501	セットスクリュー	200
2	24981405	スロットルアーム 一式 4BK-4E,20J,FF	260
2-1	26381501	セットスクリュー	200
3	46481320	アイドル調整ねじ 一式 FF,FR,FT160	290
3-1	22781800	"O"リング(2個)(S) 10D,10F,1H-3H,20E	200
4	46481330	アイドル調整ねじホルダー 一式 FF,FR	710
4-1	26381501	セットスクリュー	200
5	46481200	キャブレターローター FF320,FT160	2,160
6	46281340	アイドルバルブピン FT160-300,FR5	200
7	46481310	アイドル調整バルブ 一式 FF,FR,FT160	710
7-1	22781800	"O"リング(2個)(S) 10D,10F,1H-3H,20E	200
8	46481100	キャブレター本体 FF320,FT160	2,280
9	46281900	ニードルバルブ 一式 FT,FF,FR	1,400
9-1	29081952	ニードル 6H,7H,8B,6P,FT,FF,FR	580
9-2	24981837	"O"リング(2個)	270
9-3	26381501	セットスクリュー	200
9-4	46181940	ニードルバルブホルダー 一式 FT,FF	880
9-5	46181941	ニードルバルブホルダー FT,FF,FR,91FX	460
9-6	46181950	燃料インレット 20M,FT,FF,FR,91FX	390
9-7	26711305	ラチェットスプリング No.4	200
10	26781619	ローターストップパー 一式 FT,FF,4D,46	350
10-1	26681305	ローターストップパー 2D-7B	200
10-2	26681803	ローターストップパーホルダー 2D-7B	240
11	45581700	キャブレター取付ねじ FS70S-120S	200

\*ねじの種類

C…キャップスクリュー B…バインドねじ M…丸平ねじ  
F…皿ねじ N…なべねじ S…セットスクリュー

## FF-320 (Pegasus)

(36410)  
¥245,000

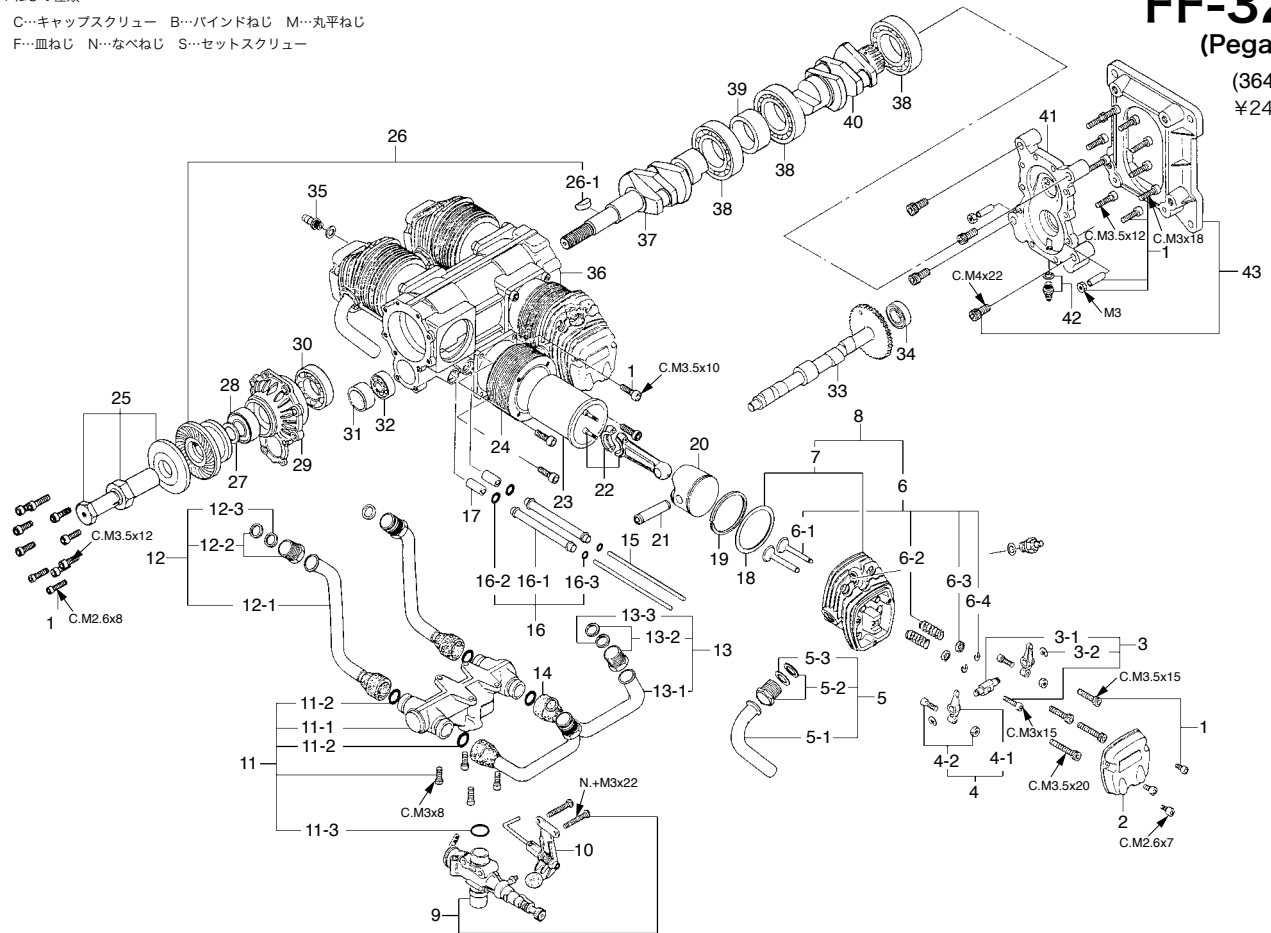

No.	品名コード	品名	価格 (円)
1	46413001	スクリューセット FF320	1,900
2	46404200	ロッカーカバー FF320	1,140
3	45961400	ロッカーサポート 一式 FSα81,FS70-91S	1,570
3-1	45961410	ロッカーサポート FSα81,FS70,91S	1,510
3-2	45761600	ロッカーアームリテイナー(2個) FS26-120S,70U	200
4	45361000	ロッカーアーム 一式(1組) FS70S,91S2,FR	1,620
4-1	45361100	ロッカーアーム(1個) FS70S,91S2,FF,FR	1,390
4-2	45061202	タペット調整ねじ FS,FT,FF,FR,IL	320
5	46469000	エキゾーストパイプ 一式(1組) FF320	1,140
5-1	46169100	エキゾーストパイプ FT160	960
5-2	45169200	パイプロックナット FT120-2,160	200
5-3	46468300	パイプワッシャ(1個) FF320	200
6	46160000	バルブ 一式(1組) FS90,FT160,FF,IL	1,970
6-1	46160100	バルブ(1個) FS90,FT160,FF,IL	1,900
6-2	45460200	バルブスプリング(1個) FT160,IL300	200
6-3	45060309	スプリングシート(1個) FS,FT,FR,IL	200
6-4	46160400	バルブスプリングリテイナー(2個) FS,FT,FR,IL	200
7	46404120	シリンダーヘッド FF320	4,810
8	46404030	シリンダーヘッド(バルブ 一式付) FF320	8,860
9	46481000	キャブレタースロットル FF320,FT160	6,710
10	46184000	チョークバルブ 一式 FT,FF	1,650
11	46468000	インテークマニホールド 一式 FF320	6,130
11-1	46468010	インテークマニホールド FF320	5,780
11-2	45115000	インテークパイプ "O"リング(2個)P-8 FS52S,FR	200
11-3	46115000	キャブレターガスケット (S-11.2)	200
12	46468100	インテークパイプ(右)一式(1組) FF320	1,210
12-1	46168110	インテークパイプ(右) FT160	1,020
12-2	45169200	パイプロックナット FT120-2,160	200
12-3	46468300	パイプワッシャ(1個) FF320	200
13	46468200	インテークパイプ(左)一式(1組) FF320	1,210
13-1	46168210	インテークパイプ(左) FT160	930
13-2	45169200	パイプロックナット FT120-2,160	200
13-3	46468300	パイプワッシャ(1個) FF320	200
14	46168500	インテークブーツ(2個) FT160	430
15	45566000	プッシュロッド(2本セット) FS120S2,SE,IL300	340
16	45566100	プッシュロッドカバー 一式(2本セット) FT160,120-2	930
16-1	45566110	プッシュロッドカバー(1本) FT160,120-2	330

No.	品名コード	品名	価格 (円)
16-2	45566300	プッシュロッドカバー "O"リング(大)(2個) P-4	200
16-3	24881824	プッシュロッドカバー "O"リング(小)(2個) 7B	200
17	45564000	カムフォロア(2本セット) FS70S-120S,FT,FF	1,040
18	46414010	ヘッドガスケットセット FF320	200
19	45403400	ピストンリング FS91S,FT160	1,390
20	45903200	ピストン FSα81,FS91S2,91S,FT160	2,310
21	45906000	ピストンピン FSα81,FS91S,FT160	390
22	46105000	コンロッド 一式 FT160,FT120-2	4,050
23	46103100	シリンダーライナー FS91S2,91S,FT160	2,430
24	46103300	シリンダージャケット FT160	4,050
25	46410100	ロックナットセット 5/16-24 FF320	2,160
26	46408000	ドライブワッシャ FF320	2,030
26-1	45508200	ウッドラフキー FS120S3,SE,SP	210
27	46120000	スラストワッシャ 91FX,SXH,SZ,FT160,FF	200
28	26731002	クランクシャフトベアリング(1) 40-61,70S,91S	880
29	46401610	フロントハウジング FF320	7,970
30	22130004	クランクシャフトベアリング(2) FT120-2,160,FF	960
31	46431100	カムシャフトベアリングスペーサー FF320	360
32	46031005	カムシャフトベアリング(前) FT,FF,IL	1,020
33	46462000	カムシャフト FF320	12,650
34	22631019	カムシャフトベアリング(後) CZ,FT,FF,IL	880
35	22681953	プリーザニッブル(No.1)	200
36	46401000	クランクケース FF320	25,300
37	46402100	クランクシャフト(1) FF320	15,180
38	46030008	クランクシャフトベアリング(3) 120AX,FT160,FF	1,280
39	46402300	カップリングカラー FF320	1,140
40	46402200	クランクシャフト(2) FF320	15,180
41	46401810	リアハウジング FF320	7,970
42	24025923	ドレンニッブル(No.2) 5.0mm	200
43	71910000	エンジンマウントセット FT120-2,160	2,660
	71615009	プラグ タイプ F	690
	72200170	プラグコードセット	700
	72200171	プラグコード	350
	72200190	プラグターミナル(シリコンパイプ付)	350
	72200180	アースコードφ5	410
	72200060	タペット調整キット FS,FT,FR	650
	46471000	ドレンプラグ FF,FR	260

\*表示価格は税抜です。製品改良のため、予告なく仕様・価格等変更する場合があります。

\*ねじの種類

C…キャップスクリュー B…バインドねじ M…丸平ねじ  
F…皿ねじ N…なべねじ S…セットスクリュー

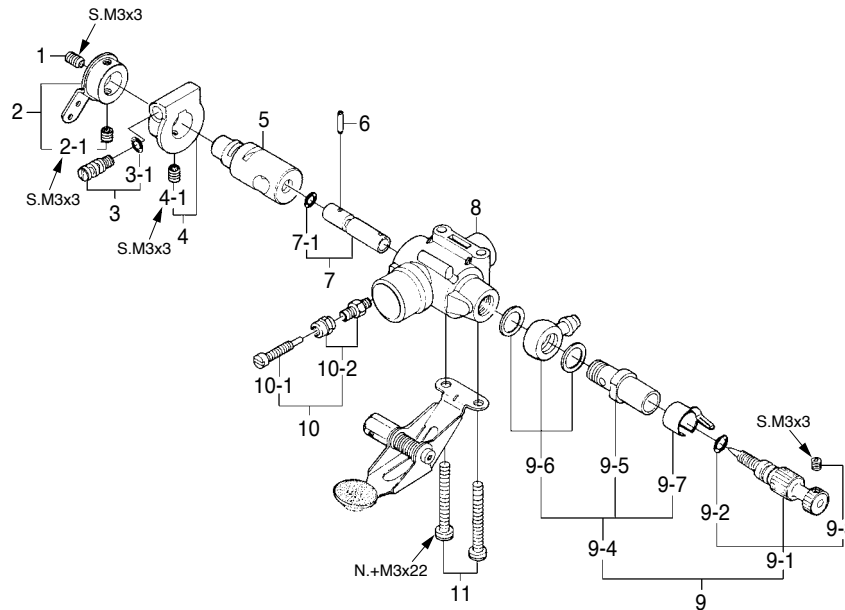

注：キャブレター 一式にはチョークバルブは含まれません。

No.	品名コード	品名	価格(円)
1	26381501	セットスクリュー	200
2	24981405	スロットルアーム 一式 4BK-4E,20J,FF	260
2-1	26381501	セットスクリュー	200
3	46481320	アイドル調整ねじ 一式 FF,FR,FT160	290
3-1	22781800	"O"リング(2個)(S) 10D,10F,1H-3H,20E	200
4	46481330	アイドル調整ねじホルダー 一式 FF,FR	710
4-1	26381501	セットスクリュー	200
5	46481200	キャブレターローター FF320,FT160	2,160
6	46281340	アイドルバルブピン FT160-300,FR5	200
7	46481310	アイドル調整バルブ 一式 FF,FR,FT160	710
7-1	22781800	"O"リング(2個)(S) 10D,10F,1H-3H,20E	200
8	46481100	キャブレター本体 FF320,FT160	2,280
9	46281900	ニードルバルブ 一式 FT,FF,FR	1,400
9-1	29081952	ニードル 6H,7H,8B,6P,FT,FF,FR	580
9-2	24981837	"O"リング(2個)	270
9-3	26381501	セットスクリュー	200
9-4	46181940	ニードルバルブホルダー 一式 FT,FF	880
9-5	46181941	ニードルバルブホルダー FT,FF,FR,91FX	460
9-6	46181950	燃料インレット 20M,FT,FF,FR,91FX	390
9-7	26711305	ラチェットスプリング No.4	200
10	26781619	ローターストッパー 一式 FT,FF,4D,46	350
10-1	26681305	ローターストッパー 2D-7B	200
10-2	26681803	ローターストッパーホルダー 2D-7B	240
11	45581700	キャブレター取付ねじ FS70S-120S	200



\*ねじの種類

C…キャップスクリュー B…バインドねじ M…丸平ねじ  
F…皿ねじ N…なべねじ S…セットスクリュー

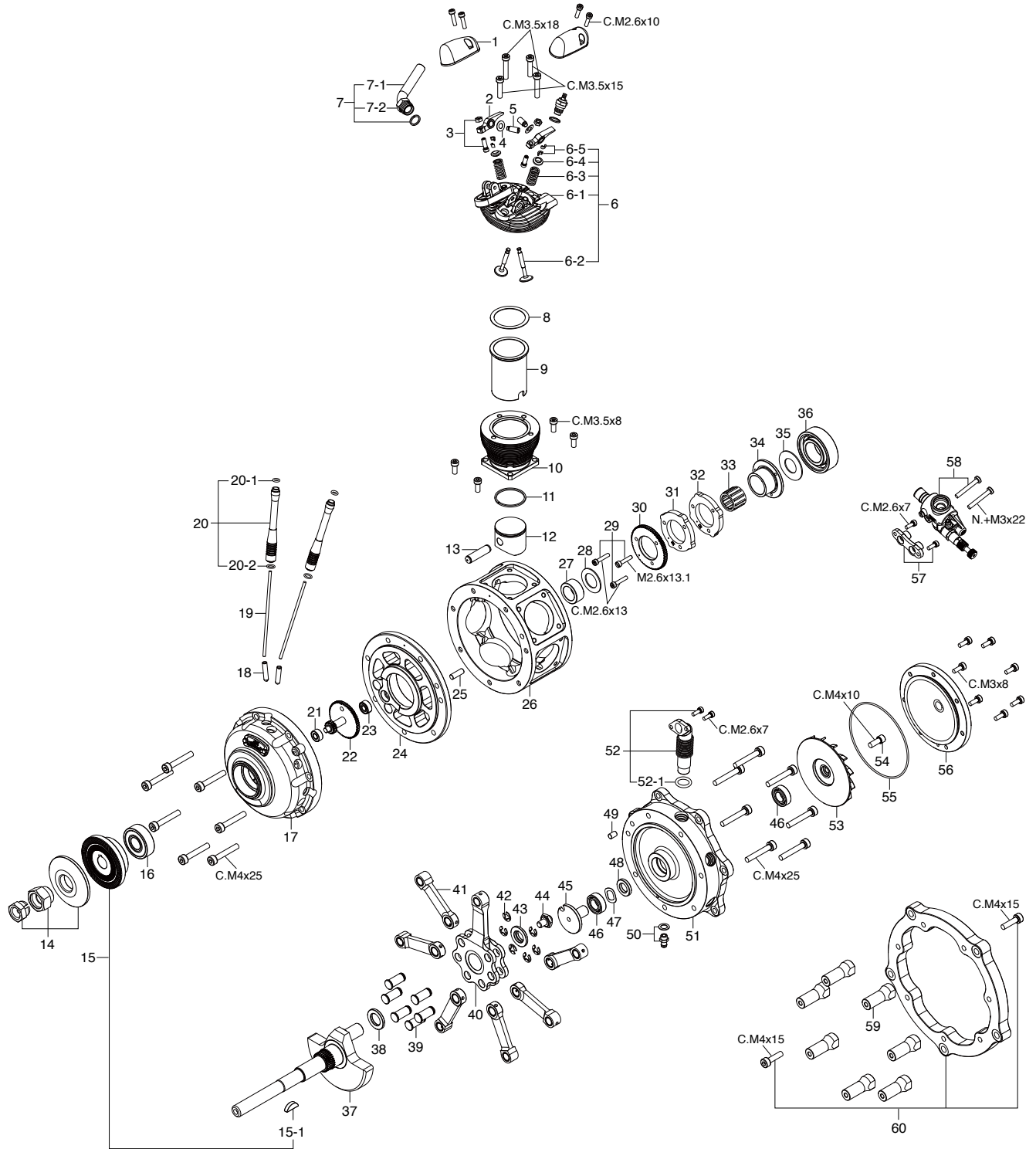

キャップスクリューセット(各10本入) ¥350

品名コード	サイズ	品名コード	サイズ
79871020	M2.6x7	79871090	M3.5x15
79871030	M2.6x10	79871098	M3.5x18
79871110	M3x8	79871415	M4x15
79871060	M3.5x8	79871425	M4x25

No.	品名コード	品名	価格 (円)
1	47104200	ロッカーカバー FR7-420	580
2	47161100	ロッカーアーム FSα-81	1,510
3	45061202	タペット調整ねじ FS,FT,FF,FR,IL	320
4	47161120	ロッカーアームスラストワッシャ(2枚) FR7-420	200
5	47161500	ロッカーアームシャフト FR7-420	330
6	47104000	シリンダーヘッド(バルブ 一式付) FR7-420	10,760
6-1	47104100	シリンダーヘッド FR7-420	5,700
6-2	44851000	バルブ FSα-81	1,160
6-3	45960210	バルブスプリング FS70S2,91S2,70U	200
6-4	45960310	バルブスプリングリテーナー FS70S2,91S2	200
6-5	45960400	コッターピン(2個) FS70S,70S2,70U,91S2	390
7	45269000	エキゾーストパイプ 一式(60°) FR5-300	640
7-1	45269100	エキゾーストパイプ(60°) FR5-300	430
7-2	45069200	マニホールドナット FS,FT,FR	200
8	47114010	ヘッドガスケット(ALO.4) FR7-420	200
9	47003100	シリンダーライナー FR5,FR7	2,410
10	47103300	シリンダージャケット FR7-420	5,700
11	44603400	ピストンリング FSα-56	1,620
12	45603200	ピストン FR5,FR7,FT120-2	2,030
13	45606000	ピストンピン 65LA,FR5,FT120-2	390
14	29310100	ロックナットセット 3/8-24 BGX-1,FR7	1,390
15	47108000	ドライブワッシャ FR7-420	2,280
15-1	29208200	ウッドラフキー BGX-1,FT300,IL,FR	270
16	29031009	ボールベアリング(前) 108F,120S,FR	930
17	47101600	フロントハウジング FR7-420	35,420
18	47164000	カムフォロア(2本セット) FR7,FR5	890
19	47066000	プッシュロッドセット(S.L各1本) FR5-300	370
20	47166100	プッシュロッドカバーセット(S.L各1本) FR7-420	1,520
20-1	24881824	"O"リング(2個)(7B)	200
20-2	47166210	"O"リング(2個)(SS-5)	330
21	47031000	リダクションギアベアリング(前) FR5,FR7	1,400
22	47162700	リダクションギア FR7-420	6,080
23	47131000	リダクションギアベアリング(後) FR7-420	760
24	47101610	フロントプレート FR7-420	22,770
25	47101100	クランクケース位置決めピン FR7-420	200
26	47101000	クランクケース FR7-420	29,100
27	47102100	クランクシャフトスパーサー FR7-420	490
28	47062300	カムスラストワッシャ(B) FR5,FR7	200
29	47162600	カム組立ねじ(3本セット) FR7-420	640
30	47162500	カムギア FR7-420	3,170
31	47162000	インターカム FR7-420	4,050
32	47162100	エキゾーストカム FR7-420	4,050

No.	品名コード	品名	価格 (円)
33	47030000	カムホルダーベアリング FR5,FR7	1,270
34	47162400	カムホルダー FR7,FR5	2,910
35	47062200	カムスラストワッシャ(A) FR5,FR7	200
36	47130000	ボールベアリング(後) FR7-420	2,030
37	47102000	クランクシャフト FR7-420	13,920
38	47002300	クランクピンスパーサー FR5,FR7	430
39	47105400	リンクピン FR7-420	450
40	47105000	マスターロッドセット FR7-420	5,780
41	47005300	リンクロッド FR5,FR7	1,400
42	47105410	リンクピン Eリング FR7-420	200
43	47002200	クランクピンワッシャ FR5,FR7	430
44	47102310	クランクピン止めねじ FR7-420	1,140
45	47102400	ドライブシャフト FR7-420	1,780
46	47131100	ドライブシャフトベアリング FR7-420	1,140
47	47109500	ウェーブワッシャ(8mm) FR7-420	200
48	47109400	ドライブシャフトスパーサー FR7-420	330
49	47101810	バックプレート平行ピン FR7-420	200
50	24025923	ニップル No.2(5mm)	200
51	47101800	バックプレート FR7-420	31,630
52	47168000	インテークマニホールドセット FR7-420	1,590
52-1	45515000	"O"リング(2個) P-9	200
53	47107100	インベラー FR7-420	2,280
54	44516110	ドライブシャフト取付ねじ(逆ねじ) FR7-420	610
55	29714200	"O"リング(1.2x54)	240
56	47101700	リアカバー FR7-420	11,390
57	47181140	キャブレタースパーサー FR7-420	380
58	47181000	キャブレタースロットル(80T) FR7-420	7,970
59	71912110	ラジアルマウントスタンドオフ(1個) FR7-420	330
60	71912100	ラジアルマウント FR7-420	8,860
	71615009	プラグ タイプ F	690
	46471000	ドレンプラグ FF,FR	260
	72200060	タペット調整キット FS,FT,FR	650
	72200170	プラグコードセット	700
	72200171	プラグコード	350
	72200190	プラグターミナル(シリコンパイプ付)	350
	72200180	アースコード 05	410
	47181210	キャブレターインサート(80T) FR7-420	510
	72200080	ニードル延長ワイヤーセット	270
	71912150	ラジアルマウント取付ねじセット(スプリングワッシャ付) FR7-420	640
	79870050	爪付ナット M5(10個)	300
	79871525	キャップスクリュー M5x25(10本)	580

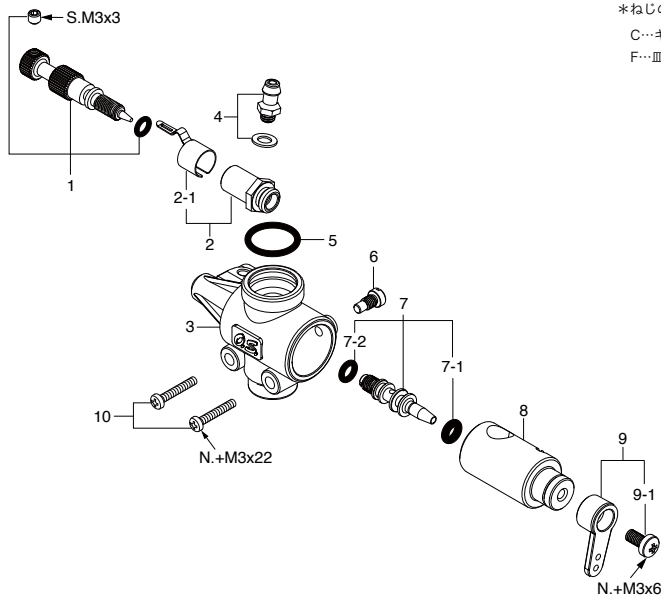

※ねじの種類

- C…キャップスクリュー B…バインドねじ M…丸平ねじ  
F…皿ねじ N…なべねじ S…セットスクリュー

## TYPE 80T

(47181000) ¥7,970

No.	品名コード	品名	価格 (円)
1	47181970	ニードル 一式(80T) FR7-420	470
2	27381940	ニードルホルダー 一式 20C,60U,70D,7H	470
2-1	26711305	ラチェットスプリング No.4	200
3	47181100	キャブレター本体(80T) FR7-420	3,420
4	22681953	燃料インレット(No.1)	200
5	46115000	キャブレターガスケット S-11.2	200
6	45581820	ローターガイドスクリュー 20C,60MC,70D	200
7	47181600	アイドル調整バルブ 一式(80T) FR7-420	890
7-1	46066319	"O"リング(大)(2個) P-3	200
7-2	24881824	"O"リング(小)(2個) 7B	200
8	47181200	キャブレターローター(80T) FR7-420	2,280
9	22081408	スロットルアーム 一式 No.5	200
9-1	22081313	アーム取付ねじ 1A-3A	200
10	45581700	キャブレター取付ねじ(2本) FS70S-120S	200

## 分解図&部品表

ヘリコプター用  
2ストロークガソリンエンジン



## GT15HZ

サイレンサー無  
(38150) ¥38,000  
 パワーブーストパイプ付  
(38153) ¥47,500  
 E-4051サイレンサー付  
(38154) ¥41,500

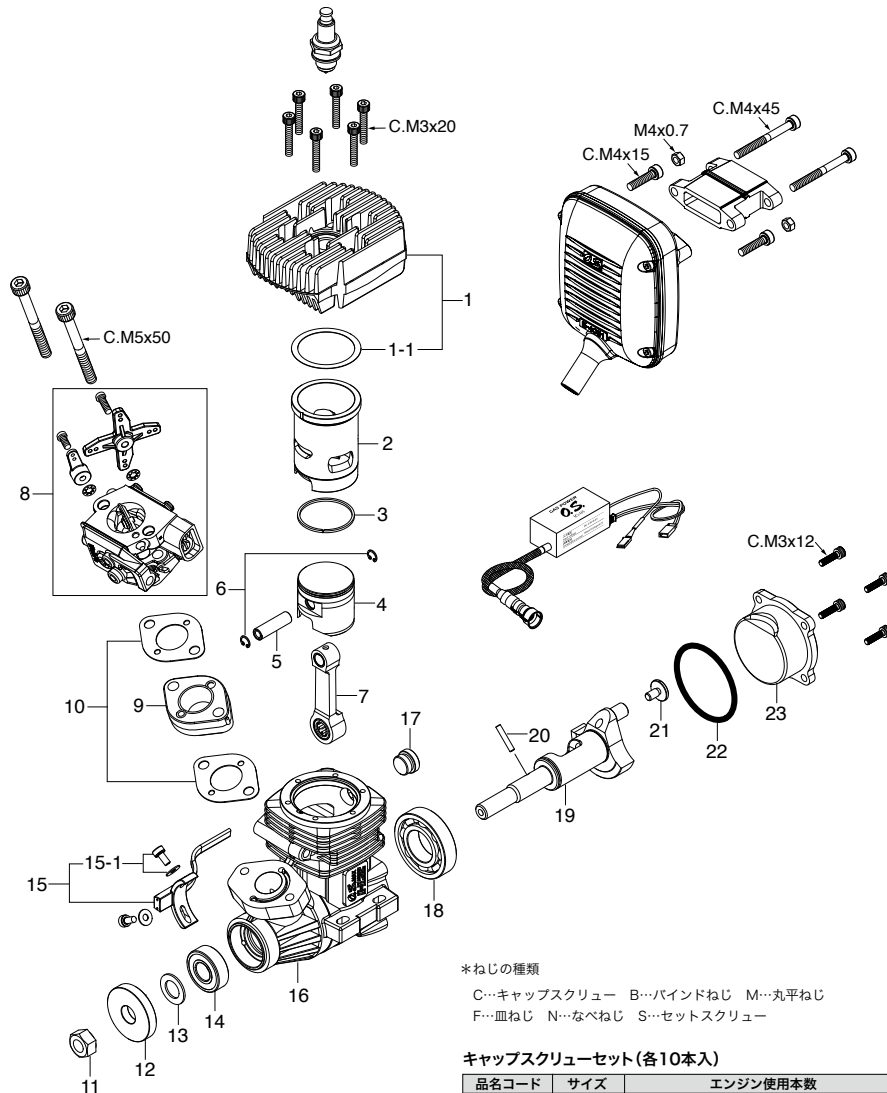

\*ねじの種類

C...キャップスクリュー B...バインドねじ M...丸平ねじ  
 F...皿ねじ N...なべねじ S...セットスクリュー

### キャップスクリューセット(各10本入)

品名コード	サイズ	エンジン使用本数	価格(円)
79871140	M3x12	カバープレート取付ねじ(4本)	350
79871200	M3x20	ヒートシンクヘッド取付ねじ(6本)	350
79871550	M5x50	キャブレター取付ねじ(2本)	580

No.	品名コード	品名	価格(円)
1	28154000	ヒートシンクヘッド GT15HZ	6,360
1-1	29061406	ヘッドガスケット(0.2mm) 91HZ	240
2	28153100	シリンダーライナー GT15HZ	6,360
3	28153400	ピストンリング GT15HZ	1,510
4	28153201	ピストン GT15HZ	5,200
5	26606008	ピストンピン 91HZ,61SX-H,61FSR	350
6	28117020	ピストンピンリテーナー GT15HZ	240
7	28155000	コンロッド GT15HZ	3,120
8	28181000	キャブレタースロットル(WT-1067) GT15HZ	11,090
9	28169450	サーモインシュレーター GT15HZ	350
10	49415000	キャブレターガスケット(2枚) GT15HZ	350
11	45010002	プロペラナット(5/16-24) 61-91	200
12	28158000	ドライブワッシャ GT15HZ	2,550
13	46120000	スラストワッシャ 91FX,SXH,SZ,FT160,FF	200
14	26731010	ボールベアリング(F) 120AX	1,280
15	74002320	回転センサー GT33,GT22,GT60,GF30	1,970
15-1	74002321	回転センサー取付ねじセット(2個) GT33,22,60	240
16	28151000	クランクケース GT15HZ	10,980
17	28151300	クランクケースプラグ GT15HZ	700
18	29030001	ボールベアリング(R) 61-91F,FX,FR	930
19	28152000	クランクシャフト GT15HZ	5,780
20	44408100	ドライブピン FL70	200
21	28152100	クランクピン止めねじ GT22,GF30	350
22	27414020	カバーガスケット(S36) 75AX	200
23	28157000	カバープレート GT15HZ	830

No.	品名コード	品名	価格(円)
	74002610	イグナイター(IG-05) GT15HZ	6,590
	29781375	スロットルバルブアーム 一式(ワッシャ付) GT15HZ	300
	29781355	WLA-2 N4-40x9取付ねじ 96-603	200
	29781360	WLA-2 チョークバルブアーム 一式	240
	29781350	WLA-2 N4-40x5取付ねじ 96-156	200
	27426010	E-4051サイレンサー 一式 GT15HZ	5,550
	26625510	E-4011エクステンションアダプター	1,620
	27426210	サイレンサー取付ねじセット E-4051 GT15HZ	470
	72148000	パワーブーストパイプ GT15HZ	16,640
	29122520	サイレンサー取付ねじ M4x45(2本) E-5020	200
	72145010	排気チューブ(結束バンド付) PBP90	700
	72145020	エキゾーストガスケット(2枚)91HZ PBP90	200
	71669010	スパークプラグ CM-6(Rcexl) GT15,22,33,55,60,GF40,GT15HZ,600	740

## GT15HZ600

サイレンサー無  
(38170) ¥38,000  
パワーブーストパイプ付  
(38173) ¥47,500

## TYPE 61HA

(28181020) ¥10,050

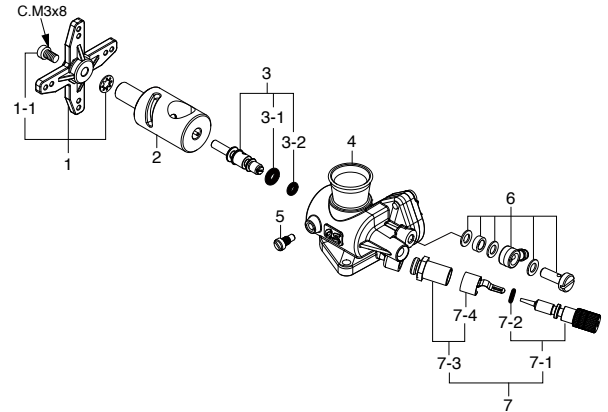
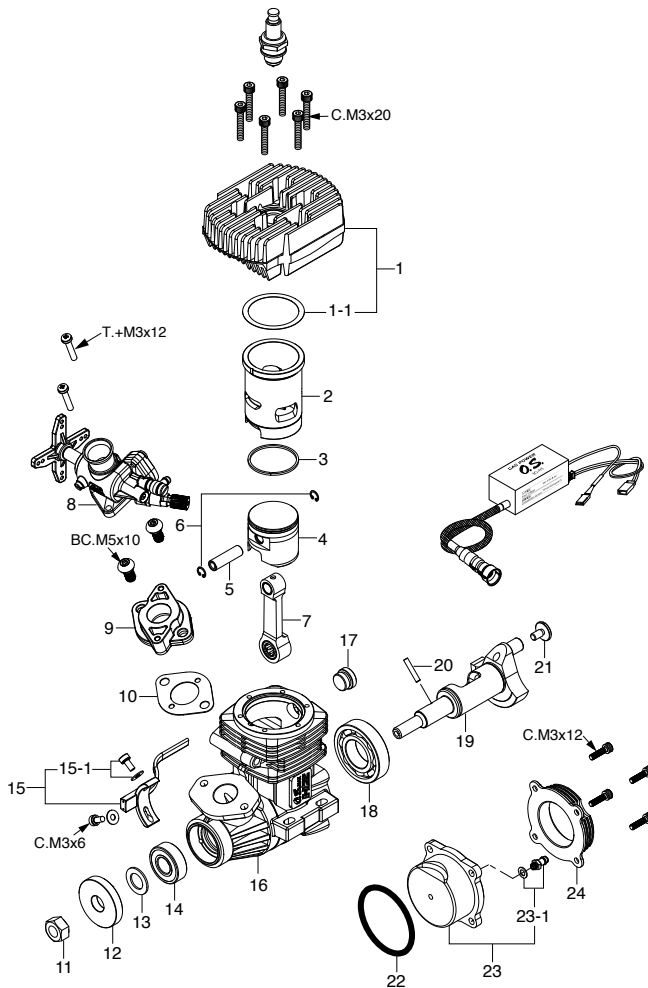

\*ねじの種類

C…キャップスクリュー BC…ボタンキャップスクリュー B…バインドねじ M…丸平ねじ  
F…皿ねじ N…なべねじ S…セットスクリュー T…タッピングスクリュー

スクリューセット(各10本入)

品名コード	サイズ	エンジン使用本数	価格(円)
79871140	C.M3x12	カバープレート取付ねじ(4本)	350
79871200	C.M3x20	ヒートシンクヘッド取付ねじ(6本)	350
79860110	T.M3x12	インシュレーター取付ねじ(2本)	350
79860310	BC.M5x10	キャブレター取付ねじ(2本)	580

No.	品名コード	品名	価格(円)
1	28154000	ヒートシンクヘッド GT15HZ	6,360
1-1	29061406	ヘッドガスケット(0.2mm) 91HZ	240
2	28153100	シリンダーライナー GT15HZ	6,360
3	28153400	ピストンリング GT15HZ	1,510
4	28153201	ピストン GT15HZ	5,200
5	26606008	ピストンピン 91HZ,61SX-H,61FSR	350
6	28117020	ピストンピンリテーナー GT15HZ	240
7	28155000	コンロッド GT15HZ	3,120
8	28181020	キャブレタースロットル(61HA) GT15HZ600	10,050
9	28169470	サーモインシュレーター GT15HZ600	580
10	49415000	キャブレターガスケット(2枚) GT15HZ	350
11	23210007	プロペラナット (1/4-28) 21-61	200
12	28158000	ドライブワッシャ GT15HZ	2,550
13	46120000	スラストワッシャ 91FX,SXH,SZ,FT160,FF	200
14	26731010	ボールベアリング(F) 120AX	1,280
15	74002320	回転センサー GT33,GT22,GT60,GF30	1,970
15-1	74002321	回転センサー取付ねじセット(2個) GT33,22,60	240
16	28171000	クランクケース GT15HZ600	10,980
17	28151300	クランクケースプラグ GT15HZ	700
18	29030001	ボールベアリング(R) 61-91F,FX,FR	930
19	28172000	クランクシャフト GT15HZ600	5,780
20	44408100	ドライブピン FL70	200
21	28152100	クランクピン止めねじ GT22,GF30	350
22	27414020	カバーガスケット(S36) 75AX	200
23	28177000	カバープレート GT15HZ600	930
23-1	22681953	ニップルNo.1	200
24	29077100	クランクケースヒートシンク 91HZ	1,510
	74002610	イグナイター(IG-05) GT15HZ	6,590
	72508100	ポンプユニット PD-08 FS200SP,GF30	5,780
	29067120	ポンプユニット取付ねじ(CSM3x18) 91HZ-PS	240
	72148000	パワーブーストパイプ GT15HZ	16,640
	29122520	サイレンサー取付ねじ M4x45(2本) E-5020	200
	72145010	排気チューブ(結束バンド付) PBP90	700
	72145020	エキゾーストガスケット(2枚)91HZ PBP90	200
	71669010	スパークプラグ CM-6(Rcexl) GT15,22,33,55,60,GF40,GT15HZ,600	740

No.	品名コード	品名	価格(円)
1	29085140	スロットルアーム 一式 40L 61B-P2	240
1-1	79871110	アーム取付ねじ(10本)	350
2	28181220	キャブレターローター(61HA) GT15HZ600	1,390
3	28181600	アイドル調整バルブ 61H	1,390
3-1	28181920	"O" リング(大)(2個) P3-FKM	350
3-2	28181910	"O" リング(小)(2個) S3-FKM	350
4	28181110	キャブレター本体 61H GT15	5,320
5	45581820	ローターガイドスクリュー 20C,60MC,70D	200
6	28181950	ユニバーサルニップル No.17	580
7	28181900	ニードルバルブ 一式 61H,70T	1,040
7-1	28181970	ニードル 一式 61H,70T	580
7-2	28181910	"O" リング(2個) S3-FKM	350
7-3	27381940	ニードルホルダー 一式 20C,60U,70D,7H	470
7-4	26711305	ラチェットスプリング No.4	200

## **分解図&部品表**

**ヘリコプター用  
2ストロークエンジン**



## MAX-32SX-HRING

(12956) ¥19,000

## TYPE 20C

(23481000) ¥4,620

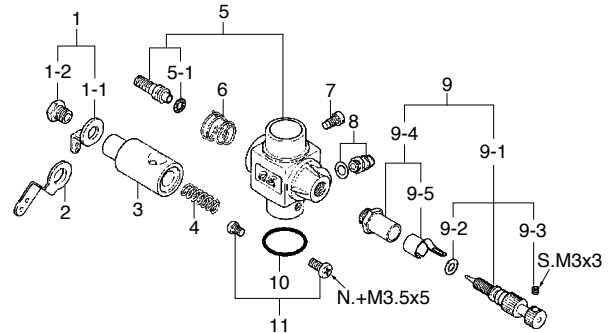
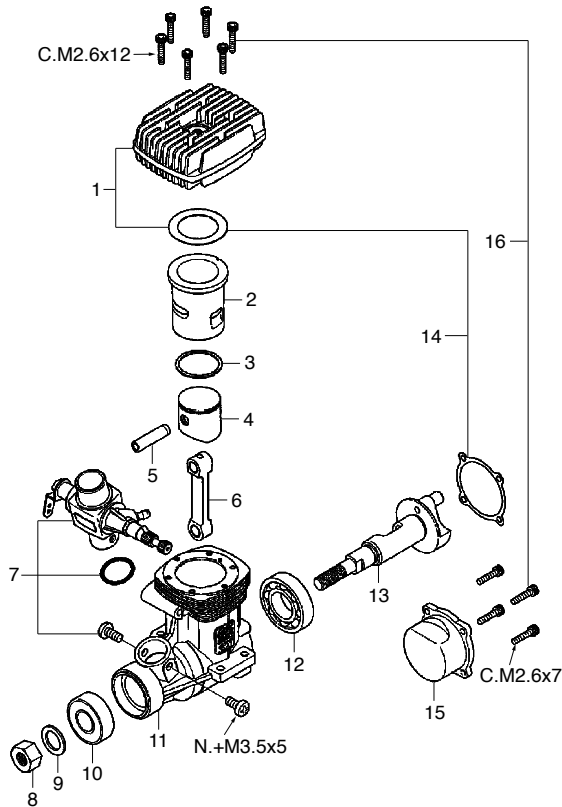

\*ねじの種類

C…キャップスクリュー B…バインドねじ M…丸平ねじ  
F…皿ねじ N…なべねじ S…セットスクリュー

No.	品名コード	品名	価格(円)
1	23404000	ヒートシンクヘッド 32SX-H	2,310
2	23403100	シリンダーライナー 32SX-HX	1,970
3	22903400	ピストンリング 32SX-H,F-H	1,390
4	23403200	ピストン 32SX-HX	1,620
5	23406000	ピストンピン(リテーナー組込み) 37SZ-H,32SX,SX-H	410
6	23405000	コンロッド 32SX,SX-H	930
7	23481000	キャブレタースロットル(20C) 32SX-H	4,620
8	23210007	プロペラナット(1/4-28) 21-61	200
9	22620003	スラストワッシャ 37SZ,21-32	200
10	22831000	クランクシャフトベアリング(前) 25FX,32SX,37SZ	880
11	23401000	クランクケース 32SX,SX-H	3,010
12	23430000	クランクシャフトベアリング(後) 32SX-H,21VG	1,280
13	23402000	クランクシャフト 32SX-H	2,660
14	23414000	ガスケットセット 32SX,SX-H	240
15	22907000	カバープレート 32SX-H,F-H	300
16	22413009	スクリューセット 25FX,32SX,21RZ,32F	350
	71605300	グロープラグNo.6(旧称A3)	530

No.	品名コード	品名	価格(円)
1	23481400	スロットルアーム 一式 20C	230
1-1	22781410	スロットルアーム(鉄) 1H,2H,20C	200
1-2	22781420	アーム固定ねじ 2CK,2H,3H,20C	200
2	22781411	スロットルアーム(標準付属) 80N,2CK,20C,40B	200
3	23481200	キャブレターローター 20C,20F	1,280
4	23481650	アイドルバルブスプリング 20C	200
5	23481100	キャブレター本体(20C) 32SX-H	2,080
5-1	24881824	"O" リング(2個) (7B)	200
6	26781506	ロータースプリング 2D-7B,20C,40B,60C	200
7	45581820	ローターガイドスクリュー 20C,60MC,70D	200
8	22681953	燃料インレット(No.1)	200
9	27681900	ニードルバルブ 一式 20C,46,86,91S	1,040
9-1	27681970	ニードル 一式 20C,46,86,91S,C13	580
9-2	24981837	"O" リング(2個) (ニードル用)	270
9-3	26381501	セットスクリュー	200
9-4	27381940	ニードルバルブホルダー 一式 20C,60U,70D,7H	470
9-5	26711305	ラチェットスプリング No.4	200
10	22615000	キャブレターガスケット 2A-3A,20C,20D	200
11	23081706	キャブレター取付ねじ 25-46LA,49PI	200

## MAX-37SZ-HRING

(14000) ¥19,300

## TYPE 20M

(23483000) ¥5,200

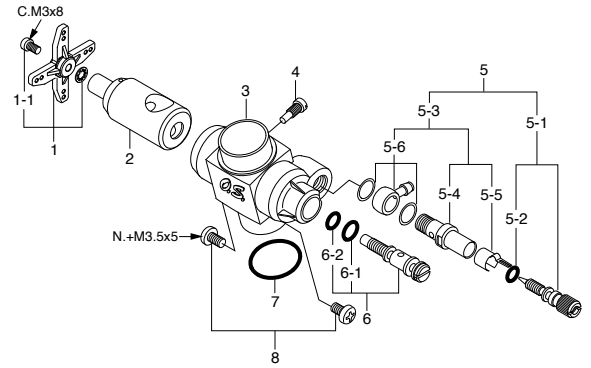
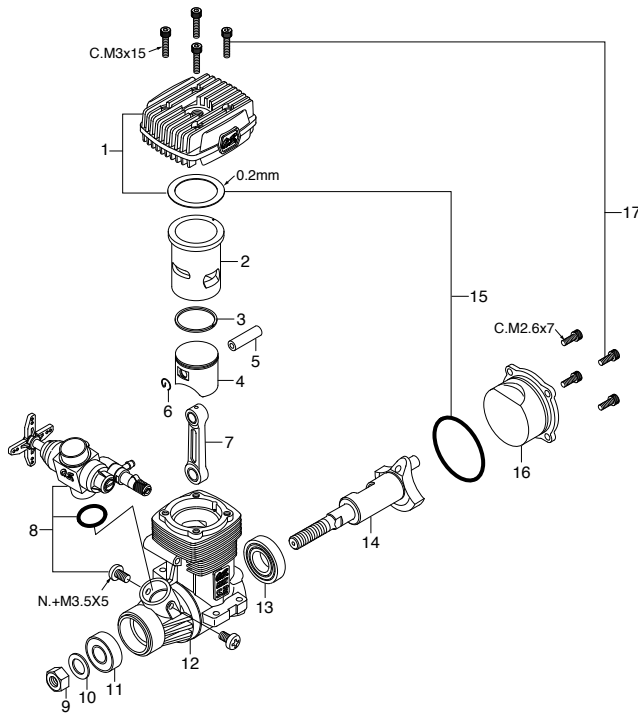

**\*ねじの種類**

C…キャップスクリュー B…バインドねじ M…丸平ねじ  
F…皿ねじ N…なべねじ S…セットスクリュー

**キャップスクリューセット(各10本入) ¥350**

品名コード	サイズ	エンジン使用本数
79871020	M2.6x7	カバープレート取付ねじ 4本
79871110	M3x8	スロットルアーム取付ねじ 1本
79871150	M3x15	シリンダーヘッド取付ねじ 4本

No.	品名コード	品名	価格(円)
1	23414300	ヒートシンクヘッド 37SZ-H	2,550
2	23413100	シリンダーライナー 37SZ-H	2,120
3	25403400	ピストンリング 37SZ-H,40SF	1,390
4	23413200	ピストン 37SZ-H	1,740
5	23406000	ピストンピン 37SZ-H,32SX,SX-H	410
6	24517000	ピストンピンリテーナー(2個/1組) 30VG,37SZ,46VX	200
7	23415000	コンロッド 37SZ-H	1,040
8	23483000	キャブレタースロットル(20M) 37SZ-H	5,200
9	23210007	プロペラナット(1/4-28) 21-61	200
10	22620003	スラストワッシャ 37SZ,21-32	200
11	22831000	クランクシャフトベアリング(前) 25FX,32SX,37SZ	880
12	23411000	クランクケース 37SZ-H	3,240
13	23730000	クランクシャフトベアリング(後) 37SZ,21RZ	2,660
14	23412000	クランクシャフト 37SZ-H	2,890
15	23424000	ガスケットセット 37SZ-H	350
16	23427000	カバープレート 37SZ-H	350
17	23411300	スクリューセット 37SZ-H	350
	29085140	スロットルアーム 一式 40L 61B-P2	240
	71608001	グローブプラグNo.8	530

No.	品名コード	品名	価格(円)
1	29085140	スロットルアーム 一式 40L 61B-P2	240
1-1	22826131	スロットルアーム取付ねじ(2本) No.4	200
2	23483200	キャブレターローター(20M) 37SZ-H	1,390
3	23483100	キャブレター本体(20M) 37SZ-H	2,200
4	45581820	ローターガイドねじ 20C,60MC,70D	200
5	27081900	ニードルバルブ 一式 20M,60K,60MC	1,510
5-1	27981910	ニードル 一式 20M,60B,60MC	650
5-2	24981837	"O" リング(2個)	270
5-3	46181940	ニードルバルブホルダー 一式 FT,FF	880
5-4	46181941	ニードルバルブホルダー FT,FF,FR,91FX	460
5-5	26711305	ラチェットスプリング No.4	200
5-6	46181950	燃料インレット(ガスケット2枚付) 20M,FT,FF,FR,91FX	390
6	21285600	アイドル調整バルブ 一式 10C,20M	650
6-1	46066319	"O" リング(大)(2個) P-3	200
6-2	22781800	"O" リング(小)(2個) 10D,10F,1H-3H,20E	200
7	22615000	キャブレターガスケット 2A-3A,20C,20D	200
8	23081706	キャブレター取付ねじ(2本) 25-46LA,49PI	200



## MAX-50SX-HRING Hyper

(15550) ¥25,900

## TYPE 60LH

(29083020) ¥6,360

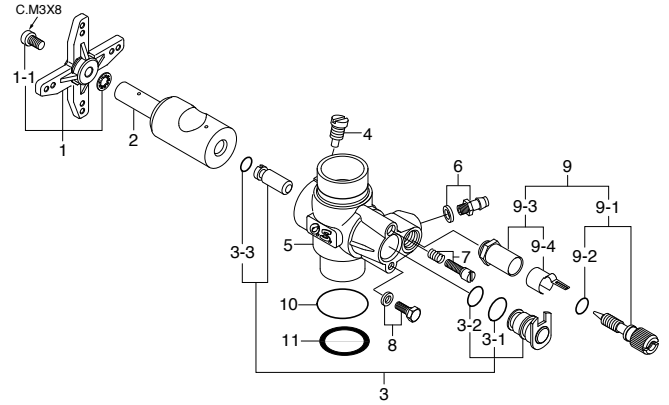
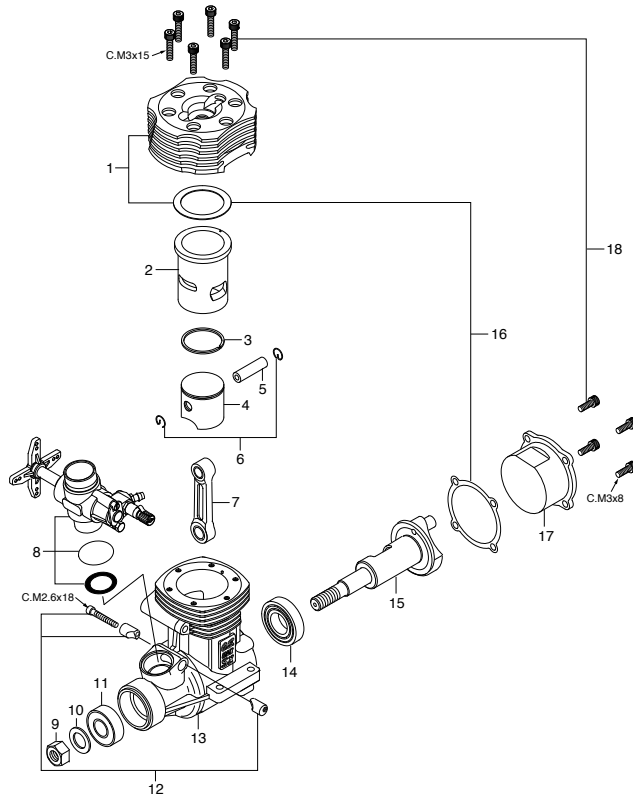

**\*ねじの種類**

C…キャップスクリュー B…バインドねじ M…丸平ねじ  
F…皿ねじ N…なべねじ S…セットスクリュー

No.	品名コード	品名	価格 (円)
1	25204200	ハイパーヘッド (BLUE) 50SX-H HYPER	6,360
2	25203100	シリンダーライナー 50SX-H,HG	3,470
3	25303400	ピストンリング 50SX-H,46FX-H,46SF	1,390
4	25203200	ピストン 50SX-H,HG	2,080
5	25206000	ピストンピン 50SX-H,HG,55AX,BE	510
6	25217000	ピストンピンリテーナー (2個) 50SX-H,HG,55AX	240
7	25205000	コンロッド 50SX-H,HG,55AX,BE	1,160
8	29083020	キャブレタースロットル (60LH) 50SX-H HYPER	6,360
9	23210007	プロペラナット (1/4-28) 21-61	200
10	46120000	スラストワッシャ 91FX,SX-H,SZ,FT160,FF	200
11	26731002	クランクシャフトベアリング (前) 40-61,70S,91S	880
12	23981700	キャブレターリテーナー 一式 21RG,RZ-B,XM,91SZ	420
13	25201000	クランクケース 50SX-H,HG	4,160
14	25830010	クランクシャフトベアリング (後) 50SX-H,55AX,HZ	1,620
15	25202000	クランクシャフト 50SX-H	3,240
16	25214000	ガスケットセット 50SX-H,HG	300
17	25207001	カバープレート 50SX-H,HG	470
18	25613000	スクリューセット 50SX-H,40-46FX	390
	71608001	グローブプラグNo.8	530

No.	品名コード	品名	価格 (円)
1	29085140	スロットルアーム 一式 40L 61B-P2	240
1-1	22826131	スロットルアーム取付ねじ (2本) No.4	200
2	29083200	キャブレターローター 60K,60LH,60L	1,620
3	29083600	アイドル調整バルブ 一式 60LH,60L	1,280
3-1	27881810	"O" リング (大) (2個) S-7 C14,86,60MC	200
3-2	27881800	"O" リング (小) (2個) S-6 C14,86,60MC	200
3-3	27881820	"O" リング (大) (2個) S-3	200
4	45581820	ローターガイドスクリュー 20C,60MC,70D	200
5	29083110	キャブレター本体 (60LH) 50SX-H HYPER	2,660
6	22681953	燃料インレット (No.1)	200
7	27881330	アイドル調整ねじ 40E,60LH,60MC	200
8	27681340	アイドルバルブストッパー 60LH,40E	200
9	27981900	ニードルバルブ 一式 60B,60MC,60K	1,110
9-1	27981910	ニードル 一式 20M,60B,60MC	650
9-2	24981837	"O" リング (2個)	270
9-3	27381940	ニードルバルブホルダー 一式 20C,60U,70D,7H	470
9-4	26711305	ラチェットスプリング No.4	200
10	29015019	キャブレターガスケット 20E,60F,60MC,70D	200
11	23818190	キャブレターシールワッシャ 20A,B,50SX-H	200

## MAX-55HZ Hyper

(15630) ¥28,600

## TYPE 40L

(25881000) ¥10,400

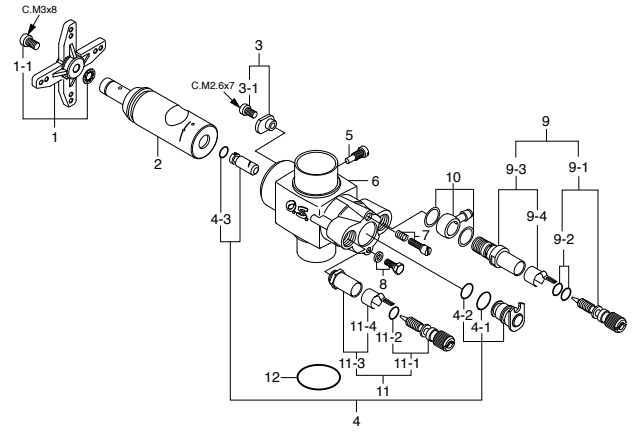
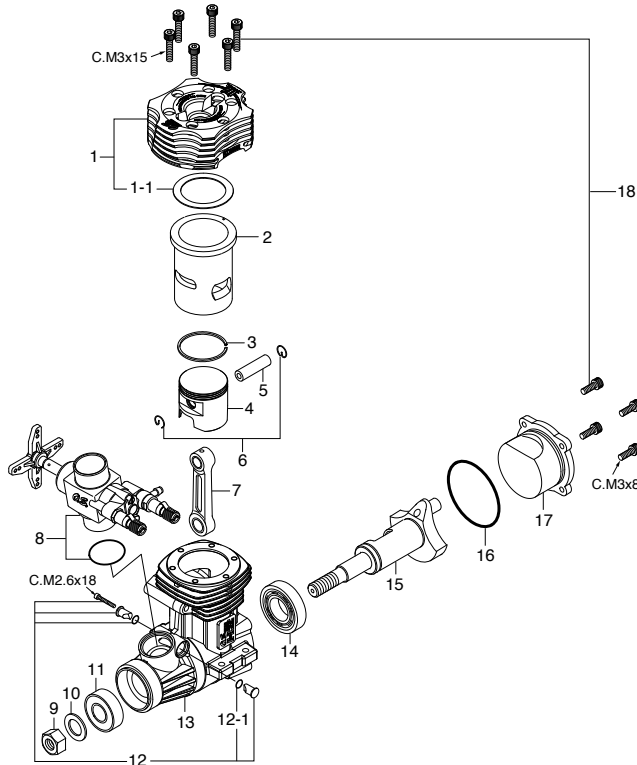

\*ねじの種類

C…キャップスクリュー B…バインドねじ M…丸平ねじ  
F…皿ねじ N…なべねじ S…セットスクリュー

キャップスクリューセット(各10本入) ¥350

品名コード	サイズ	エンジン使用本数
79871055	M2.6x18	リテイナー取付ねじ 1本

No.	品名コード	品名	価格(円)
1	25804000	ヒートシンクヘッド 55HZ	7,510
1-1	25804160	ヘッドガスケット 55HZ	200
2	25803100	シリンダーライナー 55HZ	3,820
3	27703400	ピストンリング 55HZ,61SF,RF,ハンソ2	1,390
4	25803200	ピストン 55HZ	2,310
5	25806000	ピストンピン 55HZ	350
6	25217000	ピストンピンリテイナー(2個) 50SX-H,HG,55AX	240
7	25205000	コンロッド 50SX-H,HG,55AX,BE	1,160
8	25881000	キャブレタースロットル(40L) 55HZ	10,400
9	23210007	プロペラナット(1/4-28) 21-61	200
10	46120000	スラストワッシャ 91FX,SX-H,SZ,FT160,FF	200
11	26731002	クランクシャフトベアリング(前) 40-61,70S,91S	880
12	25881700	キャブレターリテイナー 一式(40L) 55HZ	540
12-1	45566310	"O"リング(2個) S-5	200
13	25801000	クランクケース 55HZ	4,620
14	25830010	クランクシャフトベアリング(後) 50SX-H,55AX,HZ	1,620
15	25802000	クランクシャフト 55HZ	3,700
16	25804170	カバーガスケット(S28) 55HZ	200
17	25807001	カバープレート 55HZ	520
18	25613000	スクリューセット 50SX-H,40-46FX	390
	71608001	グローブプラグNo.8	530

No.	品名コード	品名	価格(円)
1	29085140	スロットルアーム 一式(40L) 61B-P2	240
1-1	22826131	取付ねじ(2本) No.4	200
2	25881200	キャブレターローター(40L) 55HZ	2,080
3	25881220	ローターガイドワッシャ(40L) 55HZ	350
3-1	79871020	ローターガイドワッシャ固定ねじ(10本)	350
4	29085510	アイドル調整バルブ 一式(61B) 91HZ	1,620
4-1	27881810	"O"リング(大)(2個)(S-7) C14,86,60MC	200
4-2	27881800	"O"リング(小)(2個)(S-6) C14,86,60MC	200
4-3	27881820	"O"リング(2個)(S-3)	200
5	45581820	ローターガイドスクリュー 20C,60MC,70D	200
6	25881100	キャブレター本体(40L) 55HZ	4,860
7	27881330	アイドル調整ねじ 40E,60LH,60MC	200
8	27681340	アイドルバルブストッパー 60LH,40E	200
9	29085900	ニードルバルブ 一式(メイン)(61B) 91HZ	1,110
9-1	29085910	ニードル 一式(61B) 91HZ	650
9-2	24981837	"O"リング(2個)	270
9-3	29085940	ニードルバルブホルダー 一式(61B) 91HZ	470
9-4	26711305	ラチェットスプリング No.4	200
10	29085950	燃料インレット(61B) 91HZ	470
11	27981900	ニードルバルブ 一式(中速用) 60B,60MC,60K	1,110
11-1	27981910	ニードル 一式 20M,60B,60MC	650
11-2	24981837	"O"リング(2個)	270
11-3	27381940	ニードルバルブホルダー 一式 20C,60U,70D,7H	470
11-4	26711305	ラチェットスプリング No.4	200
12	29015019	キャブレターガスケット 20E,60F,60MC,70D	200

## MAX-55HZ-R

(15650) ¥32,800

## TYPE 40L-R

(25881010) ¥16,170

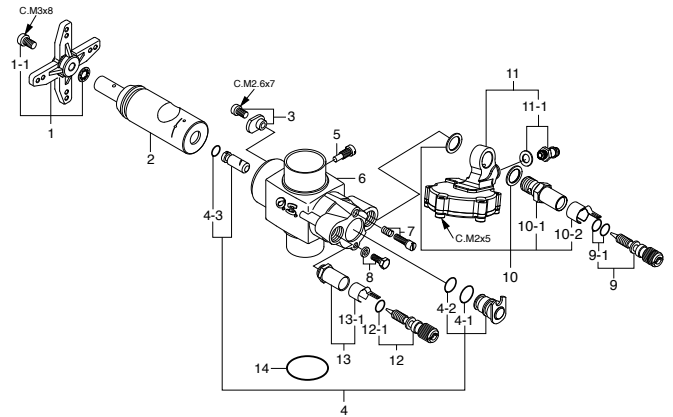
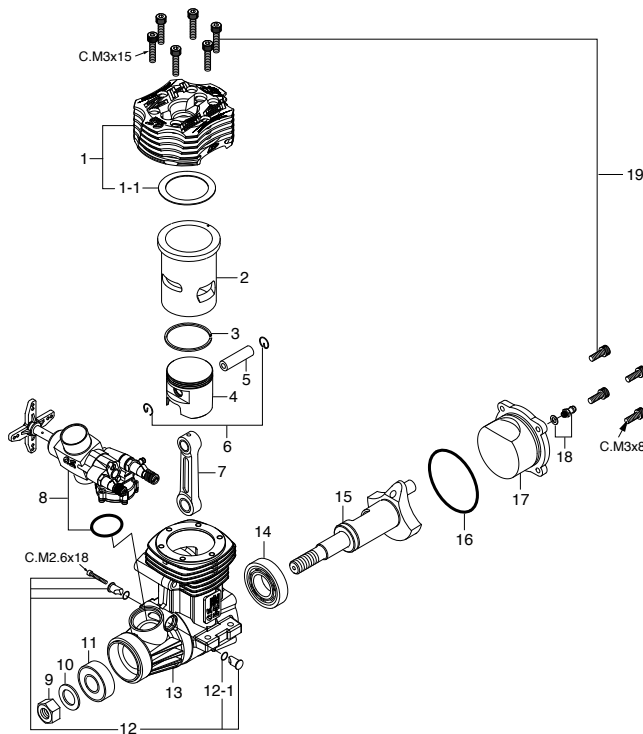

\*ねじの種類

C…キャップスクリュー B…バインドねじ M…丸平ねじ  
F…皿ねじ N…なべねじ S…セットスクリュー

キャップスクリューセット(各10本入) ¥350

品名コード	サイズ	エンジン使用本数
79871020	M2.6x7	ローターガイドワッシャ固定ねじ 1本
79871055	M2.6x18	リテイナー取付ねじ 1本

No.	品名コード	品名	価格(円)
1	25804010	ヒートシンクヘッド 55HZ-R	7,510
1-1	25804160	ヘッドガスケット 55HZ	200
2	25803100	シリンダーライナー 55HZ	3,820
3	27703400	ピストンリング 55HZ,61 SF,RF,ハンノ2	1,390
4	25803200	ピストン 55HZ	2,310
5	25806000	ピストンピン 55HZ	350
6	25217000	ピストンピンリテイナー(2個) 50SX-H,HG,55AX	240
7	25205000	コンロッド 50SX-H,HG,55AX,BE	1,160
8	25881010	キャブレタースロットル(40L-R) 55HZ-R	16,170
9	23210007	プロペラナット(1/4-28) 21-61	200
10	46120000	スラストワッシャ 91FX,SX-H,SZ,FT160,FF	200
11	26731002	クランクシャフトベアリング(前) 40-61,70S,91S	880
12	25881700	キャブレターリテイナー 一式(40L) 55HZ	540
12-1	45566310	"O"リング(2個) S-5	200
13	25801000	クランクケース 55HZ	4,620
14	25830010	クランクシャフトベアリング(後) 50SX-H,55AX,HZ	1,620
15	25802000	クランクシャフト 55HZ	3,700
16	25804170	カバーガスケット(S28) 55HZ	200
17	25807010	カバープレート 55HZ-R	520
18	22681953	ニップル No.1	200
19	25613000	スクリューセット 50SX-H,40-46FX	390
	71608001	グローブプラグNo.8	530
	72403070	逆止弁 91HZ-R,FS200S-FI	930

No.	品名コード	品名	価格(円)
1	29085140	スロットルアーム 一式(40L) 61B-P2	240
1-1	22826131	取付ねじ(2本) No.4	200
2	25881210	キャブレターローター(40L-R) 55HZ-R	2,080
3	25881220	ローターガイドワッシャ(40L) 55HZ	350
4	29085510	アイドル調整バルブ 一式(61B) 91HZ	1,620
4-1	27881810	"O"リング(大)(2個) (S-7) C14,86,60MC	200
4-2	27881800	"O"リング(小)(2個) (S-6) C14,86,60MC	200
4-3	27881820	"O"リング(大)(2個) (S-3)	200
5	45581820	ローターガイドスクリュー 20C,60MC,70D	200
6	25881100	キャブレター本体(40L) 55HZ	4,860
7	27881330	アイドル調整ねじ 40E,60LH,60MC	200
8	27681340	アイドルバルブストッパー 一式 60LH,40E	200
9	29085910	ニードル 一式(メイン) (61B) 91HZ	650
9-1	24981837	"O"リング(2個)	270
10	29181940	ニードルバルブホルダー 一式(60MP)	880
10-1	29181941	ニードルバルブホルダー(60MP) 91SZ-PS	460
10-2	26711305	ラチェットスプリング No.4	200
11	29088800	レギュレーター 一式 61E-R	8,090
11-1	22681953	燃料インレット(ニップルNo.1)	200
12	27981910	ニードル 一式(中速用) 20M,60B,60MC	650
12-1	24981837	"O"リング(2個)	270
13	27381940	ニードルホルダー 一式 20C,60U,70D,7H	470
13-1	26711305	ラチェットスプリング No.4	200
14	29015019	キャブレターガスケット 20E,60F,60MC,70D	200

## MAX-105HZ

(18700) ¥41,300

## TYPE 61E

(29088010) ¥11,550

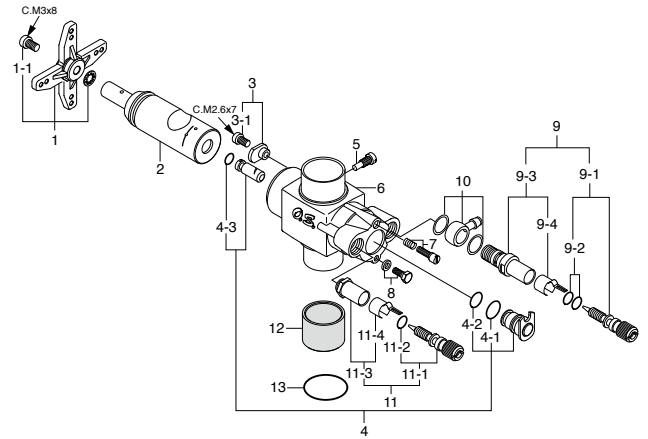
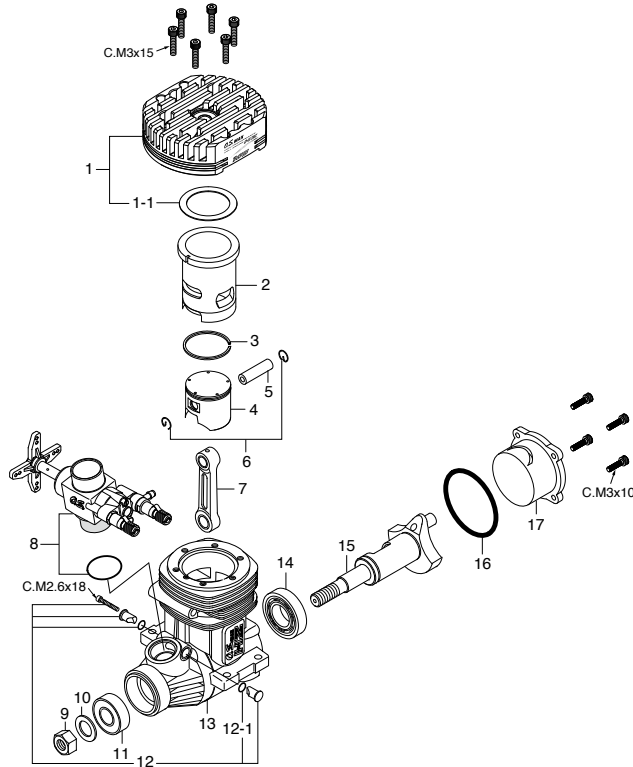

**\*ねじの種類**

C…キャップスクリュー B…バインドねじ M…丸平ねじ  
F…皿ねじ N…なべねじ S…セットスクリュー

**キャップスクリューセット(各10本入) ¥350**

品名コード	サイズ	エンジン使用本数
79871055	M2.6x18	リテイナー取付ねじ 1本
79871120	M3x10	カバープレート取付ねじ 4本
79871150	M3x15	シリンダーヘッド取付ねじ 6本

No.	品名コード	品名	価格(円)
1	28704000	ヒートシンクヘッド 105HZ	7,400
1-1	28704160	ヘッドガスケット(0.2mm) 105HZ	240
2	28703100	シリンダーライナー 105HZ	6,360
3	29203400	ピストンリング 108FSR,105HZ	1,510
4	28703200	ピストン 105HZ	5,200
5	26606008	ピストンピン 91HZ,61SX-H,61FSR	350
6	27917000	ピストンピンリテイナー(2個) 91FX,91SZ,91SXH	210
7	29505010	コンロッド 91RZ-H,91SX-H C-SPEC	1,510
8	29088010	キャブレタースロットル(61E) 91,105HZ	11,550
9	45010002	フロベラナット(5/16-24) 61-91	200
10	46120000	スラストワッシャ 91FX,SX-H,SZ,FT160,FF	200
11	26731002	クランクシャフトベアリング(前)40-61,70S,91S	880
12	29081720	キャブレターリテイナー 一式(61B) 91HZ	580
12-1	45566310	"O"リング(S-5)	200
13	28701000	クランクケース 105HZ	10,400
14	27930000	クランクシャフトベアリング(後)91SX,SZ,61SXH	1,390
15	28702000	クランクシャフト 105HZ	5,550
16	29061410	カバーガスケット FS200S,91SZ,GF30	200
17	28707000	カバープレート 105HZ	1,110
	71608001	グロープラグNo.8	530
	28704160	ヘッドガスケット(0.2mm) 105HZ	240
	28704161	ヘッドガスケット(0.1mm) 105HZ	240
	28712000	エアファンネル 105HZ	1,040
	26381501	M3x3 セットスクリュー	200

No.	品名コード	品名	価格(円)
1	29085140	スロットルアーム 一式 40L 61B-P2	240
1-1	79871110	取付ねじ(10本)	350
2	29088210	キャブレターローター(61E) 91HZ	2,780
3	25881220	ローターガイドワッシャ(40L) 55HZ	350
3-1	79871020	取付ねじ(10本)	350
4	29085510	アイドル調整バルブ 一式(61B) 91HZ	1,620
4-1	27881810	"O"リング(大)(2個)(S-7) C14,86,60MC	200
4-2	27881800	"O"リング(小)(2個)(S-6) C14,86,60MC	200
4-3	27881820	"O"リング(2個)(S-3)	200
5	45581820	ローターガイドスクリュー 20C,60MC,70D	200
6	29088100	キャブレター本体(インシュレーター付)(61E) 91HZ,HZ-R	6,360
7	27881330	アイドル調整ねじ 40E,60LH,60MC	200
8	27681340	アイドルバルブストッパー 60LH,40E	200
9	29085900	ニードルバルブ 一式(メイン)(61B) 91HZ	1,110
9-1	29085910	ニードル 一式(61B) 91HZ	650
9-2	24981837	"O"リング(2個)	270
9-3	29085940	ニードルバルブホルダー 一式(61B) 91HZ	470
9-4	26711305	ラチェットスプリング No.4	200
10	29085950	燃料インレット(61B) 91HZ	470
11	27981900	ニードルバルブ 一式(中速用) 60B,60MC,60K	1,110
11-1	27981910	ニードル 一式 20M,60B,60MC	650
11-2	24981837	"O"リング(2個)	270
11-3	27381940	ニードルバルブホルダー 一式 20C,60U,70D,7H	470
11-4	26711305	ラチェットスプリング No.4	200
12	27984900	サーモインシュレーター 60B,61B	880
13	27915000	キャブレターガスケット(S-18) 60K,60B	200

## MAX-105HZ-R

(18750) ¥48,700

## TYPE 61G

(29088040) ¥18,480

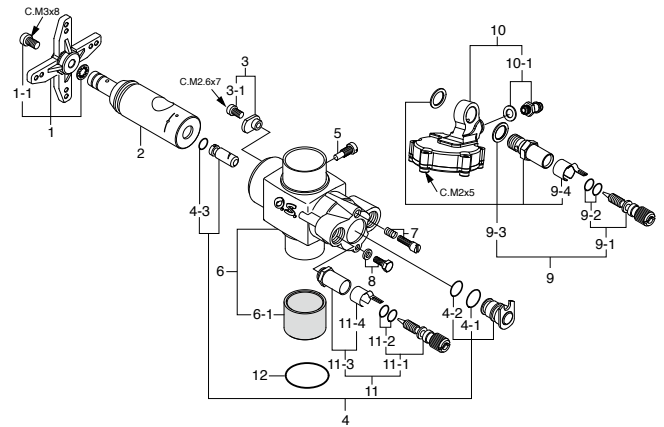
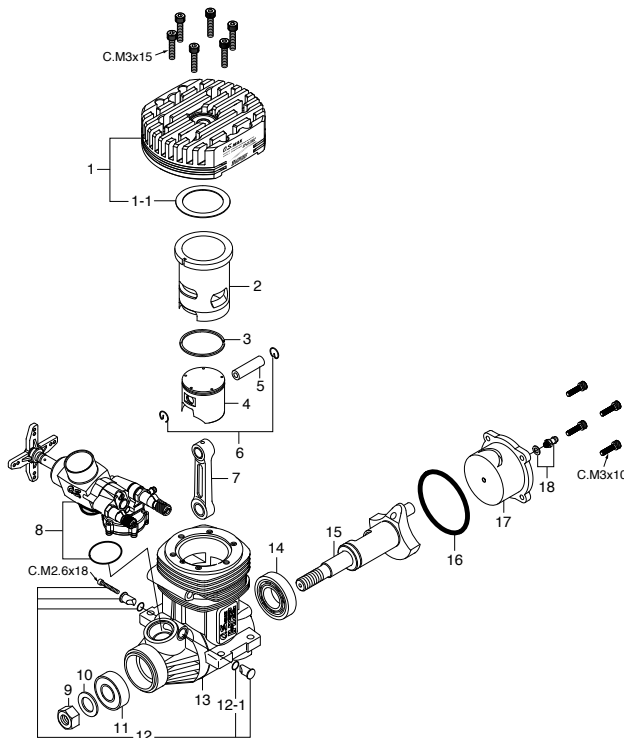

**\*ねじの種類**

C…キャップスクリュー B…バインドねじ M…丸平ねじ  
F…皿ねじ N…なべねじ S…セットスクリュー

**キャップスクリューセット(各10本入) ¥350**

品名コード	サイズ	エンジン使用本数
79871055	M2.6x18	リテイナー取付ねじ 1本
79871120	M3x10	カバープレート取付ねじ 4本
79871150	M3x15	シリンダーヘッド取付ねじ 6本

No.	品名コード	品名	価格(円)
1	28704000	ヒートシンクヘッド 105HZ	7,400
1-1	28704160	ヘッドガスケット(0.2mm) 105HZ	240
2	28703100	シリンダーライナー 105HZ	6,360
3	29203400	ピストンリング 108FSR,105HZ	1,510
4	28703200	ピストン 105HZ	5,200
5	26606008	ピストンピン 91HZ,61SX-H,61FSR	350
6	27917000	ピストンピンリテイナー(2個) 91FX,91SZ,91SXH	210
7	29505010	コンロッド 91RZ-H,91SX-H C-SPEC	1,510
8	29088040	キャブレタースロットル (61G) OSSP91HZR 3D	18,480
9	45010002	プロペラナット (5/16-24) 61-91	200
10	46120000	スラストワッシャ 91FX,SX-H,SZ,FT160,FF	200
11	26731002	クランクシャフトベアリング(前) 40-61,70S,91S	880
12	29081720	キャブレターリテイナー 一式 (61B) 91HZ	580
12-1	45566310	"O"リング (S-5)	200
13	28701000	クランクケース 105HZ	10,400
14	27930000	クランクシャフトベアリング(後) 91SX,SZ,61SXH	1,390
15	28702000	クランクシャフト 105HZ	5,550
16	29061410	カバーガスケット FS200S,91SZ,GF30	200
17	28707010	カバープレート 105HZ-R	1,280
18	22681953	ニップル No.1	200
	71608001	グローブプラグNo.8	530
	72403070	逆止弁 91HZ-R,FS200S-FI	930
	28704160	ヘッドガスケット(0.2mm) 105HZ	240
	28704161	ヘッドガスケット(0.1mm) 105HZ	240
	28712000	エアファンネル 105HZ	1,040
	26381501	M3x3 セットスクリュー	200

No.	品名コード	品名	価格(円)
1	29085140	スロットルアーム 一式 40L 61B-P2	240
1-1	79871110	取付ねじ(10本)	350
2	29088250	キャブレターローター (61G) OSSP91HZR 3D	2,780
3	25881220	ローターガイドワッシャ (40L) 55HZ	350
3-1	79871020	取付ねじ(10本)	350
4	29088320	アイドル調整バルブ 一式 61F,61G	1,620
4-1	27881810	"O" リング(大)(2個) (S-7) C14,86,60MC	200
4-2	27881800	"O" リング(小)(2個) (S-6) C14,86,60MC	200
4-3	27881820	"O" リング(2個) (S-3)	200
5	45581820	ローターガイドスクリュー 20C,60MC,70D	200
6	29088140	キャブレター本体 (61G) OSSP91HZR 3D	6,360
6-1	27984900	サーモインシュレーター 60B,61B	880
7	27881330	アイドル調整ねじ 40E,60LH,60MC	200
8	27681340	アイドルバルブストッパー 一式 60LH,40E	200
9	29181900	ニードルバルブ 一式(メイン)(60MP) 91SZ-PS	1,510
9-1	29085910	ニードル 一式 (61B) 91HZ	650
9-2	24981837	"O" リング(2個)	270
9-3	29181940	ニードルバルブホルダー 一式 (60MP)	880
9-4	26711305	ラチェットスプリング No.4	200
10	29088800	レギュレーター 一式 61E-R	8,090
10-1	22681953	ニップルNo.1	200
11	29088980	ニードルバルブ 一式(中速用) 61E-R	1,110
11-1	29085910	ニードル 一式 (61B) 91HZ	650
11-2	24981837	"O" リング(2個)	270
11-3	27381940	ニードルバルブホルダー 一式 20C,60U,70D,7H	470
11-4	26711305	ラチェットスプリング No.4	200
12	27915000	キャブレターガスケット (S-18) 60K,60B	200

## MAX-105HZ-R Super6

エンジン単体 (18756) ¥48,700  
 コンバージョンキット付 (18757) ¥60,000

### TYPE 61G

(29088040) ¥18,480

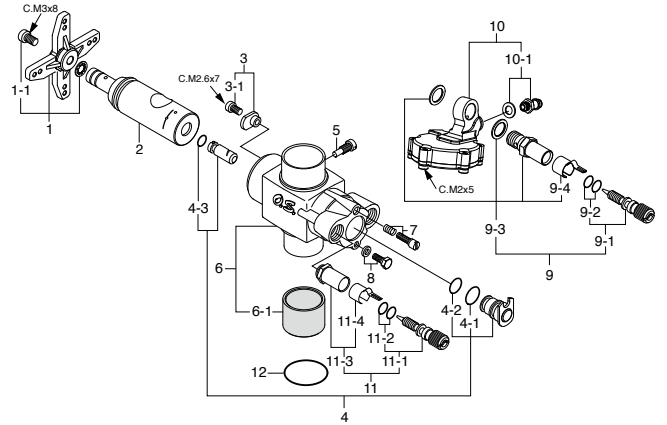
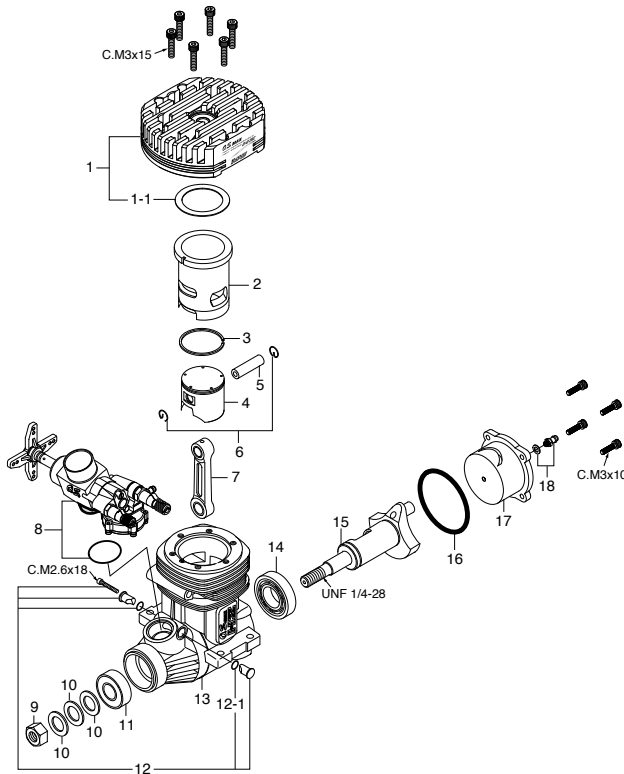

\*ねじの種類

C…キャップスクリュー B…バインドねじ M…丸平ねじ  
 F…皿ねじ N…なべねじ S…セットスクリュー

キャップスクリューセット(各10本入) ¥350

品名コード	サイズ	エンジン使用本数
79871055	M2.6x18	リテイナー取付ねじ 1本
79871120	M3x10	カバープレート取付ねじ 4本
79871150	M3x15	シリンダーヘッド取付ねじ 6本

No.	品名コード	品名	価格(円)
1	28704000	ヒートシンクヘッド 105HZ	7,400
1-1	28704160	ヘッドガスケット(0.2mm) 105HZ	240
2	28703100	シリンダーライナー 105HZ	6,360
3	29203400	ピストンリング 108FSR,105HZ	1,510
4	28703200	ピストン 105HZ	5,200
5	26606008	ピストンピン 91HZ,61SX-H,61FSR	350
6	27917000	ピストンピンリテイナー(2個) 91FX,91SZ,91SXH	210
7	29505010	コンロッド 91RZ-H,91SX-H C-SPEC	1,510
8	29088040	キャブレタースロットル (61G) OSSP91HZR 3D	18,480
9	23210007	プロペラナット (1/4-28) 21-61	200
10	46120000	スラストワッシャ(1枚) 91FX,SX-H,SZ,FT160,FF	200
11	26731002	クランクシャフトベアリング(前)40-61,70S,91S	880
12	29081720	キャブレターリテイナー 一式(61B) 91HZ	580
12-1	45566310	"O"リング(S-5)	200
13	28701000	クランクケース 105HZ	10,400
14	27930000	クランクシャフトベアリング(後)91SX,SZ,61SXH	1,390
15	28702020	クランクシャフト 105HZ Suepr6	5,760
16	29061410	カバーガスケット FS200S,91SZ,GF30	200
17	28707010	カバープレート 105HZ-R	1,280
18	22681953	ニップル No.1	200
	71608001	グロープラグNo.8	530
	72403070	逆止弁 91HZ-R,FS200S-FI	930
	28704160	ヘッドガスケット(0.2mm) 105HZ	240
	28704161	ヘッドガスケット(0.1mm) 105HZ	240
	28712000	エアファンネル 105HZ	1,040
	26381501	M3x3 セットスクリュー	200
	72520000	GT15HZ600コンバージョンキット T-REX600N	30,030

No.	品名コード	品名	価格(円)
1	29085140	スロットルアーム 一式 40L 61B-P2	240
1-1	79871110	取付ねじ(10本)	350
2	29088250	キャブレターローター (61G) OSSP91HZR 3D	2,780
3	25881220	ローターガイドワッシャ(40L) 55HZ	350
3-1	79871020	取付ねじ(10本)	350
4	29088320	アイドル調整バルブ 一式 61F,61G	1,620
4-1	27881810	"O" リング(大)(2個) (S-7) C14,86,60MC	200
4-2	27881800	"O" リング(小)(2個) (S-6) C14,86,60MC	200
4-3	27881820	"O" リング(2個) (S-3)	200
5	45581820	ローターガイドスクリュー 20C,60MC,70D	200
6	29088140	キャブレター本体 (61G) OSSP91HZR 3D	6,360
6-1	27984900	サーモインシュレーター 60B,61B	880
7	27881330	アイドル調整ねじ 40E,60LH,60MC	200
8	27681340	アイドルバルブストッパー 一式 60LH,40E	200
9	29181900	ニードルバルブ 一式(メイン)(60MP) 91SZ-PS	1,510
9-1	29085910	ニードル 一式 (61B) 91HZ	650
9-2	24981837	"O" リング(2個)	270
9-3	29181940	ニードルバルブホルダー 一式 (60MP)	880
9-4	26711305	ラチェットスプリング No.4	200
10	29088800	レギュレーター 一式 61E-R	8,090
10-1	22681953	ニップルNo.1	200
11	29088980	ニードルバルブ 一式(中速用) 61E-R	1,110
11-1	29085910	ニードル 一式 (61B) 91HZ	650
11-2	24981837	"O" リング(2個)	270
11-3	27381940	ニードルバルブホルダー 一式 20C,60U,70D,7H	470
11-4	26711305	ラチェットスプリング No.4	200
12	27915000	キャブレターガスケット (S-18) 60K,60B	200

## 分解図&部品表

### O.S. SPEED ファクトリーチューニング エンジン





# O.S. SPEED 21XZ-GT

(1AS00) ¥41,800

## TYPE 21J3(B)R7

(2AN81001) ¥10,400

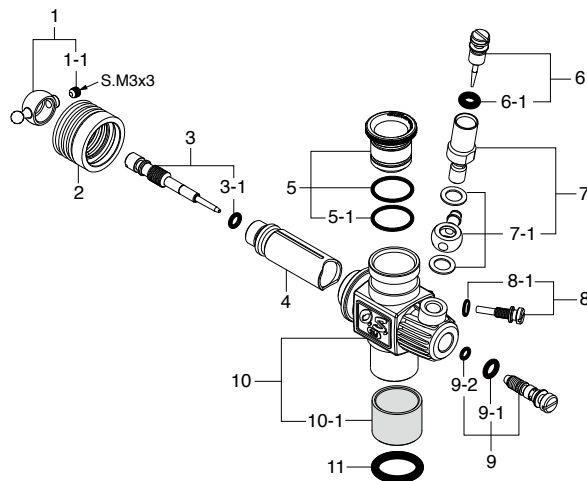
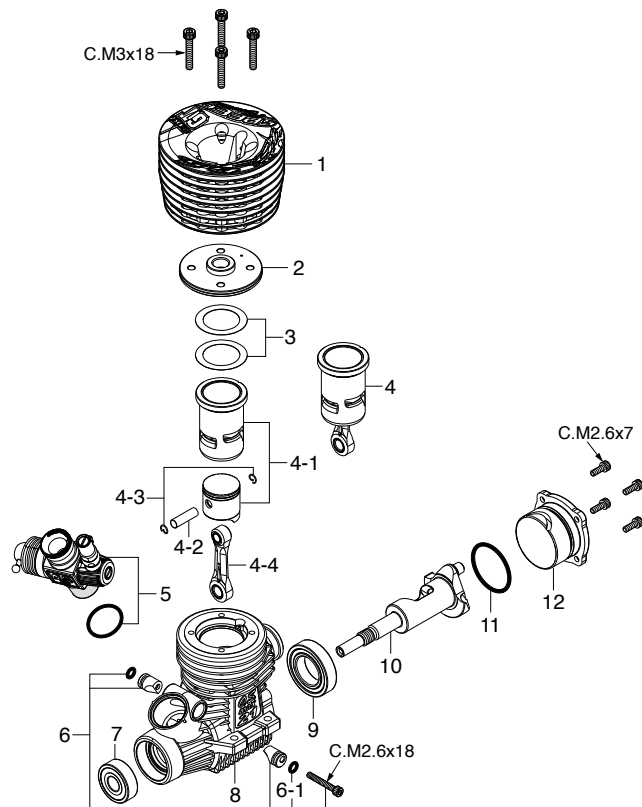

\*ねじの種類

C…キャップスクリュー B…バインドねじ M…丸平ねじ  
F…皿ねじ N…なべねじ S…セットスクリュー

キャップスクリューセット(各10本入) ¥350

品名コード	サイズ	エンジン使用本数
79871020	M2.6x7	カバープレート取付ねじ 4本
79871055	M2.6x18	リテイナー取付ねじ 1本
79871180	M3x18	シリンダーヘッド取付ねじ 4本

No.	品名コード	品名	価格(円)
* 1	2AS04000	アウターヘッド OSSPEED 21XZ-GT	6,360
* 2	2AS04100	インナーヘッド OSSPEED 21XZ-GT	3,240
3	22014162	ヘッドガスケットセット(0.1mm,0.2mm) 21-B01	350
* 4	2AS03010	ビルトアップパーツセット (CP) OSSP 21XZ-GT	14,790
* 4-1	2AS03000	シリンダーピストン 一式 OSSP 21XZ-GT	11,550
4-2	22016000	ピストンピン 21XZ-R	350
4-3	2AP17000	O.S.SPEEDピストンピンリテイナー2(6個)	350
4-4	23755024	コンロッド(ピストンピンリテイナー3個付) OSSP R2102,21XZ-GT	3,050
* 5	2AN81001	キャブレタースロットル 21J3(B)R7	10,400
6	23981740	キャブレターリテイナー 一式 21E,21H,21J	580
6-1	24881824	"O" リング(2個) (7B)	200
7	23731000	ボールベアリング(前) 21VZ,VG,30VG,28	1,390
* 8	2AS01000	クランクケース OSSPEED 21XZ-GT	9,240
9	23730050	セラミックベアリング(後) OSSPEED 21V	6,930
* 10	2AS02000	クランクシャフト OSSPEED 21XZ-GT	11,550
11	23107100	カバーガスケット(1個) (S-22) 30VG,21VZ,VG	350
12	22427100	カバープレート OSSPEED 21XZ-BSpec.2	1,160
	71641300	グロープラグ P3	670
	22826145	エキゾーストシールリング 21(10個)	1,740
	22884254	ダストキャップセット12-30(3mmx2,16mmx2,18mmx1)	350

\*印の部品は販売可能期間が限定されます。(生産終了後1年間まで)

No.	品名コード	品名	価格(円)
1	23781400	ボールリンク(No.3)	700
1-1	26381501	取付ねじ	200
2	23981520	ダストカバー (21,30VG) 21E,21F,21J	410
3	23818340	メータリングニードル 一式 21C,21J	810
3-1	27881820	"O" リング(2個) (S-3)	200
4	22848210	スライドバルブ 21J	1,740
5	71533270	レヂューサー 7mm(赤) ALUMINUM	930
5-1	22615000	"O" リング(1個) 2A-3A,20C,20D	200
6	23618197	ニードル 一式 21C,21E,21F,20E,21J	580
6-1	46066319	"O" リング(大)(2個) P-3	200
7	22082940	ニードルホルダー 一式 (21M) 21XZ-R	700
7-1	22082950	燃料インレット No.15	390
8	22848160	スロットルストッパー (21J)	420
8-1	27881820	"O" リング(2個) (S-3)	200
9	22082600	アイドル調整バルブ 一式 (21M) 21XZ-R	880
9-1	46066319	"O" リング(大)(2個) P-3	200
9-2	22781800	"O" リング(小)(2個) 10D,10F,1H-3H,20E	200
* 10	2AN81100	キャブレター本体 21J3(B)	5,550
* 10-1	2AN81101	サーモインシュレーター 21J3	810
11	29015019	キャブレターガスケット (2個) 20E,60F,60MC,70D	200

\*印の部品は販売可能期間が限定されます。(生産終了後1年間まで)





# O.S. SPEED 21XZ-B Spec.Ⅲ

(1AN00) ¥41,800

## TYPE 21J3(B)R6.5

(2AN81000) ¥10,400

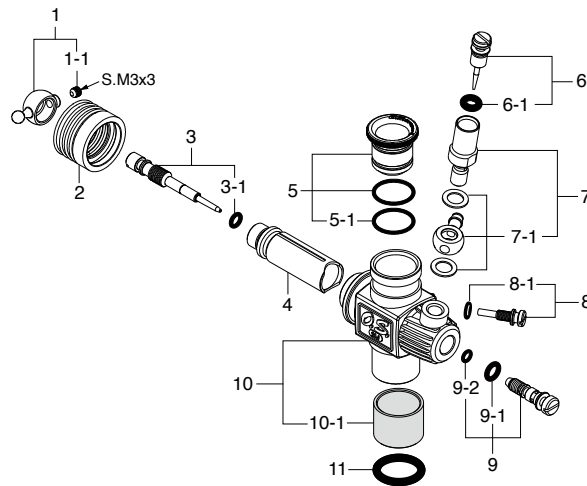
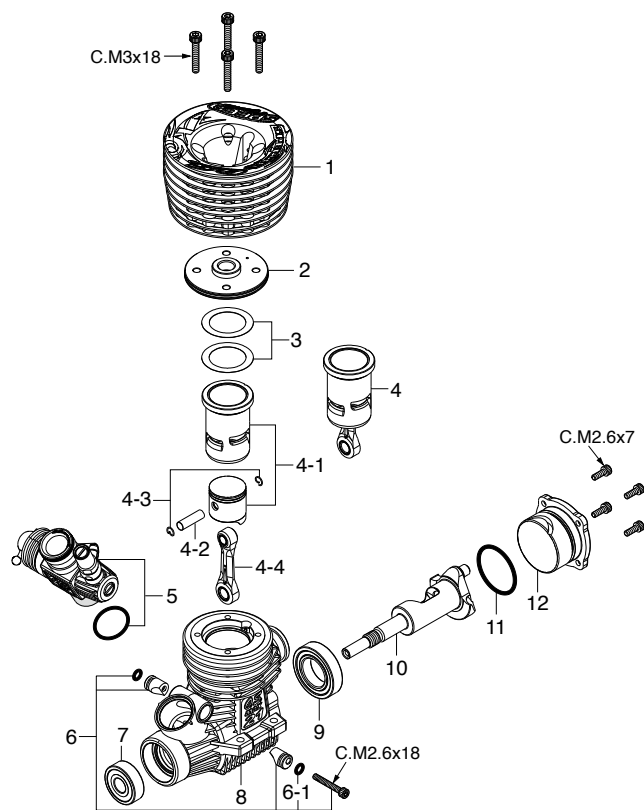

\*ねじの種類

C…キャップスクリュー B…バインドねじ M…丸平ねじ  
F…皿ねじ N…なべねじ S…セットスクリュー

キャップスクリューセット(各10本入) ¥350

品名コード	サイズ	エンジン使用本数
79871020	M2.6x7	カバープレート取付ねじ 4本
79871055	M2.6x18	リテイナー取付ねじ 1本
79871180	M3x18	シリンダーヘッド取付ねじ 4本

No.	品名コード	品名	価格(円)
* 1	2AN04000	アウターヘッド OSSPEED 21XZ-B Spec.3	6,360
* 2	2AN04100	インナーヘッド OSSPEED 21XZ-B Spec.3	3,240
3	22014162	ヘッドガスケットセット(0.1mm,0.2mm) 21-B01	350
* 4	2AN03010	ビルトアップパーツセット(CP) OSSP 21XZ-B SP3	14,790
* 4-1	2AN03000	シリンダーピストン 一式 OSSP 21XZ-B SP3	11,550
4-2	22016000	ピストンピン 21XZ-R	350
4-3	21817010	ピストンピンリテイナー4mm(6個)	350
4-4	22425003	コンロッド(ピストンピンリテイナー3個付) OSSP B2102,21XZ-B SP3	3,050
* 5	2AN81000	キャブレタースロットル 21J3(B)R6.5	10,400
6	23981740	キャブレターリテイナー 一式 21E,21H,21J	580
6-1	24881824	"O" リング(2個) (7B)	200
7	23731020	ボールベアリング(前) 21XZ-B	1,390
* 8	2AN01000	クランクケース OSSPEED 21XZ-B Spec.3	9,240
9	23730050	セラミックベアリング(後) OSSPEED 21V	6,930
10	22422030	クランクシャフト OSSPEED 21XZ-B Spec.2	11,550
11	23107100	カバーガスケット(1個) (S-22) 30VG,21VZ,VG	350
12	22427100	カバープレート OSSPEED 21XZ-B Spec.2	1,160
	71641300	グロープラグ P3	670
	22826145	エキゾーストシールリング 21(10個)	1,740
	71533260	レヂューサー 6mm(赤) ("O"リング2個付) OSSP 21	930
	22615000	"O" リング(1個) 2A-3A,20C,20D	200
	22884254	ダストキャップセット12-30 (3mmx2,16mmx2,18mmx1)	350

\*印の部品は販売可能期間が限定されます。(生産終了後1年間まで)

No.	品名コード	品名	価格(円)
1	23781400	ボールリング(No.3)	700
1-1	26381501	取付ねじ	200
2	23981520	ダストカバー (21,30VG) 21E,21F,21J	410
3	23818340	メータリングニードル 一式 21C,21J	810
3-1	27881820	"O" リング(2個) (S-3)	200
4	22848210	スライドバルブ 21J	1,740
5	71533265	レヂューサー 6.5mm(赤) OSSPEED 21	930
5-1	22615000	"O" リング 2A-3A,20C,20D	200
6	23618197	ニードル 一式 21C,21E,21F,20E,21J	580
6-1	46066319	"O" リング(大)(2個) P-3	200
7	22082940	ニードルホルダー 一式 (21M) 21XZ-R	700
7-1	22082950	燃料インレット No.15	390
8	22848160	スロットルストッパー (21J)	420
8-1	27881820	"O" リング(2個) (S-3)	200
9	22082600	アイドル調整バルブ 一式 (21M) 21XZ-R	880
9-1	46066319	"O" リング(大)(2個) P-3	200
9-2	22781800	"O" リング(小)(2個) 10D,10F,1H-3H,20E	200
* 10	2AN81100	キャブレター本体 21J3(B)	5,550
* 10-1	2AN81101	サーモインシュレーター 21J3	810
11	29015019	キャブレターガスケット(2個) 20E,60F,60MC,70D	200

\*印の部品は販売可能期間が限定されます。(生産終了後1年間まで)



# O.S. SPEED 21XZ-B Spec. II

(12175) ¥39,800

## TYPE 21J(B)R6.5

(22481016) ¥10,400

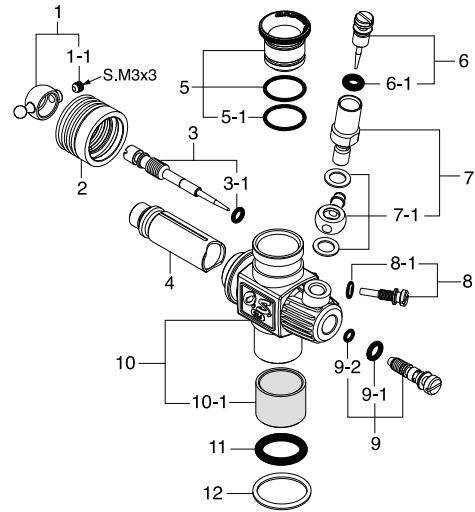
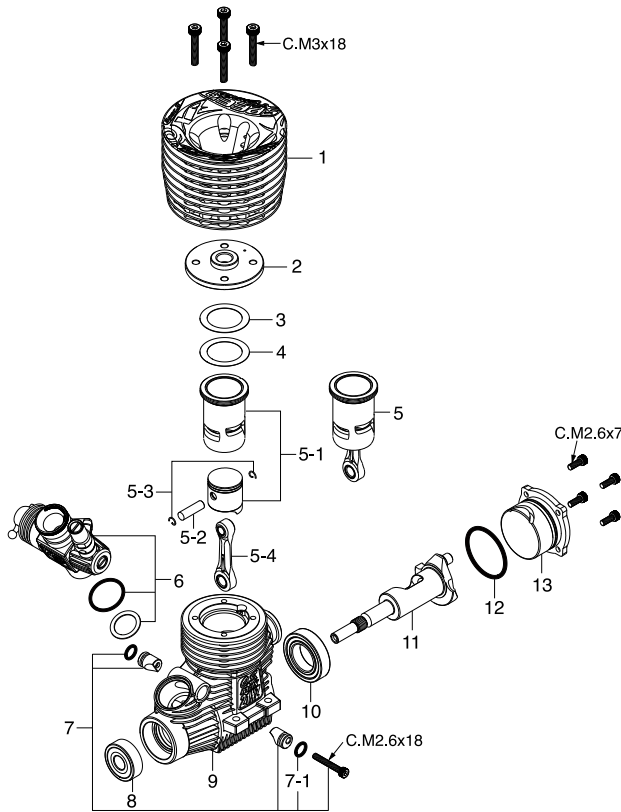

\*ねじの種類

C…キャップスクリュー B…バインドねじ M…丸平ねじ  
F…皿ねじ N…なべねじ S…セットスクリュー

キャップスクリューセット(各10本入) ¥350

品名コード	サイズ	エンジン使用本数
79871020	M2.6x7	カバープレート取付ねじ 4本
79871055	M2.6x18	リテーナー取付ねじ 1本
79871180	M3x18	シリンダーヘッド取付ねじ 4本

No.	品名コード	品名	価格(円)
* 1	22424060	アウターヘッド OSSP 21XZ-B SPEC2	6,360
* 2	22424104	インナーヘッド OSSP 21XZ-B SPEC2	3,240
3	22014160	ヘッドガスケット(AL 0.2mm) 21XZ-R	200
4	22014170	ヘッドガスケット(PBP 0.1mm) 21XZ-R	200
* 5	22423110	ビルトアップパーツセット(CP) OSSP 21XZ-B2	14,790
* 5-1	22423100	シリンダーピストン 一式 OSSP 21XZ-B2	11,550
5-2	22016000	ピストンピン 21XZ-R	350
5-3	21817000	ピストンピンリテーナー(2個) 12TG,21VG,28XZ	200
* 5-4	22425000	コンロッド OSSP 21XZ-B SPEC2	2,890
* 6	22481016	キャブレタースロットル 21J(B) R6.5	10,400
7	23981740	キャブレターリテーナー 一式 21E,21H,21J	580
7-1	24881824	"O"リング(2個) 7B	200
8	23731020	ボールベアリング(前) 21XZ-B	1,390
* 9	22421050	クランクケース OSSP 21XZ-B SPEC2	9,240
10	23730050	セラミックベアリング(後) OSSP 21V	6,930
* 11	22422030	クランクシャフト OSSP 21XZ-B SPEC2	11,550
12	23107100	カバーガスケット(S-22) 21XZ,30VG,35AX	350
* 13	22427100	カバープレート OSSP 21XZ-B SPEC2	1,160
	71641300	プラグ P3	670
	22826140	エキゾーストシールリング 21VZ,30VG	580
	71533260	レヂューサーφ6(RED "O"リング2個付) OSSP21	930
	22615000	"O"リング(1個) 2A-3A,20C,20D	200
	71533270	レヂューサーφ7(RED "O"リング2個付) ALUMINUM	930
	22615000	"O"リング(1個) 2A-3A,20C,20D	200
	22884250	ダストキャップセット(φ3,φ16,φ18各1個)	240

\*印の部品は販売可能期間が限定されます。(生産終了後1年間まで)

No.	品名コード	品名	価格(円)
1	23781400	ボールリンク(No.3)	700
1-1	26381501	取付ねじ	200
2	23981520	ダストカバー(21,30VG) 21E,21F,21J	410
3	23818340	メータリングニードル 21C,21J	810
3-1	27881820	"O"リング(2個)(S-3)	200
4	22848210	スライドバルブ 21J	1,740
5	71533265	レヂューサー(6.5mm, RED) OSSPEED 21	930
5-1	22615000	"O"リング 2A-3A,20C,20D	200
6	23618197	ニードル 一式 21C,21E,21F,20E,21J	580
6-1	46066319	"O"リング(2個)P-3	200
7	22082940	ニードルホルダー(21M) 21XZ-R	700
7-1	22082950	燃料インレット No.15	390
8	22848160	スロットルストッパー(21J)	420
8-1	27881820	"O"リング(2個)(S-3)	200
9	23781600	アイドル調整バルブ 一式 20K,21J	880
9-1	46066319	"O"リング(大)(2個)P-3	200
9-2	22781800	"O"リング(小)(2個) 10D,10F,11H-3H,20E	200
10	22481102	キャブレター本体 21J2(B)	5,550
10-1	23781110	サーモインシュレーター 21C,21H,21E,20K	810
11	29015019	キャブレターガスケット 20E,60F,60MC,70D	200
12	23818190	キャブレターシールワッシャ 20A,B,50SX-H	200

\*表示価格は税抜です。製品改良のため、予告なく仕様・価格等変更する場合があります。



# O.S. SPEED T1202

(1AP00) ¥38,600

## TYPE 12F4(B)

(2AP81000) ¥8,190

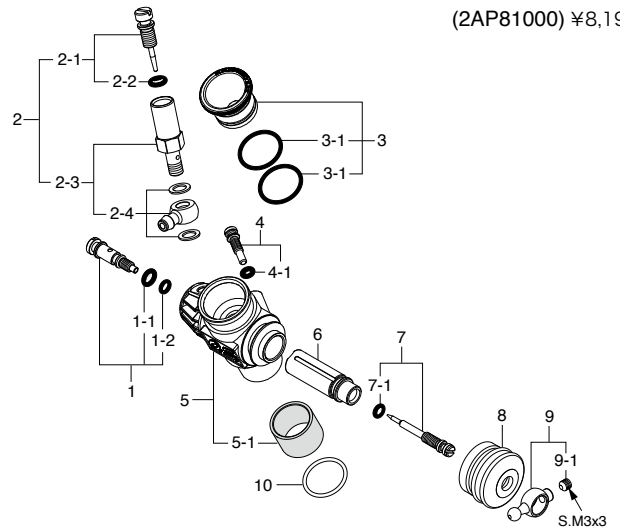
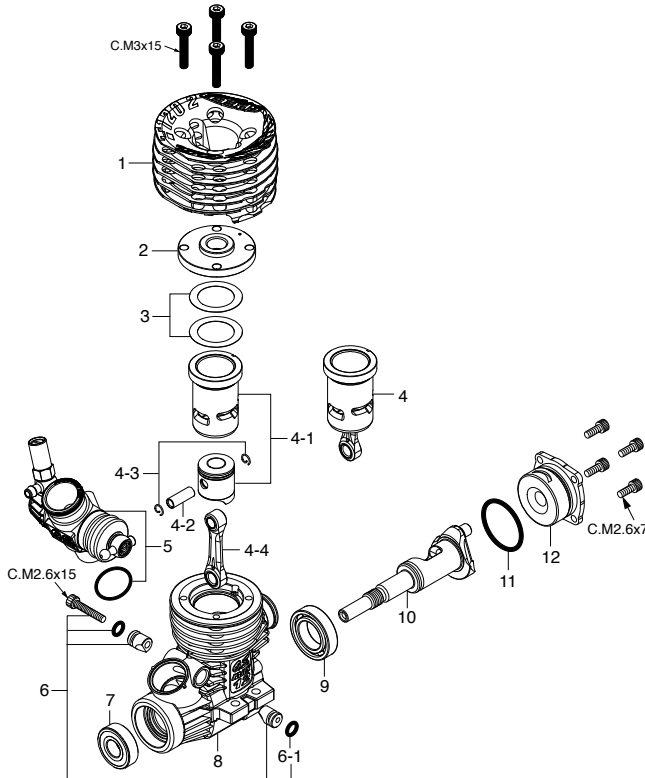

**\*ねじの種類**

C…キャップスクリュー B…バインドねじ M…丸平ねじ  
F…皿ねじ N…なべねじ S…セットスクリュー

**キャップスクリューセット(各10本入) ¥350**

品名コード	サイズ	エンジン使用本数
79871020	M2.6x7	カバープレート取付ねじ 4本
79871050	M2.6x15	リテーナー取付ねじ 1本
79871150	M3x15	シリンダーヘッド取付ねじ 4本

No.	品名コード	品名	価格(円)
* 1	2AP04000	アウターヘッド OSSPEED T1202	5,880
* 2	2AP04100	インナーヘッド OSSPEED T1202	1,890
3	2A404160	ヘッドガスケット (0.1mm,0.15mm) T1201	270
* 4	2AP03010	ビルトアップパーツセット (C&P) OSSP T1202	11,340
* 4-1	2AP03000	シリンダーピストン 一式 OSSP T1202	8,190
4-2	21656000	ピストンピン 12XZ	470
* 4-3	2AP17000	O.S.SPEED ピストンピンリテーナー 2(6個)	350
* 4-4	2A405001	コンロッド(ピストンピンリテーナー3個付) OSSP T1201	2,700
* 5	2AP81000	キャブレタースロットル 12F4(B)	8,190
6	21538170	キャブレターリテーナー 一式 OSSP 12TZ SPEC2	580
6-1	24881824	"O" リング(2個) (7B)	200
7	21630500	ボールベアリング(前) 12	1,040
8	2A401000	クランクケース OSSPEED T1201	5,250
9	21931100	セラミックベアリング(後) OSSP 12TZ SPEC2	4,620
* 10	2AP02000	クランクシャフト OSSPEED T1202	7,560
11	21921800	"O" リング(1個) (S-16)	200
12	2A407000	カバープレート OSSPEED T1201	950
	71642060	グロープラグ RP6	690
	21427200	エキゾーストシールリング(2個) 12TG,TZ	580
	22884254	ダストキャップセット12-30 3mm(2個)/16mm(2個)/18mm(1個)	350

\*印の部品は販売可能期間が限定されます。(生産終了後1年間まで)

No.	品名コード	品名	価格(円)
1	21682600	アイドル調整バルブ 一式 12F2	700
1-1	27881820	"O" リング(大) (2個) (S-3)	200
1-2	22781800	"O" リング(小) (2個) 10D,10F,1H-3H,20E	200
* 2	2AP11000	ニードルバルブ 一式 12F2-B	1,390
2-1	21538900	ニードル 12F,11H,11K,12D	580
2-2	27881820	"O" リング(2個) (S-3)	200
2-3	21682940	ニードルホルダー (12F-B) 12XZ	810
2-4	2AP81950	ユニバーサルニップル No.21	390
* 3	71533455	レヂューサー (5.5mm、赤) AL2 OSSPEED 12	930
3-1	22615000	"O" リング(1個) 2A-3A,20C,20D	200
4	21982620	スロットルストップスクリュー 12D,11H,11K	280
4-1	22781800	"O" リング(小) (2個) 10D,10F,1H-3H,20E	200
* 5	2AP81100	キャブレター本体 (12F2-B)	3,350
5-1	21982900	サーモインシュレーター 11H,11K,11L	810
6	2A481200	スライドバルブ (12F3) OSSP T1201	1,890
7	21682510	メータリングニードル 一式 (12F2)	810
7-1	22781800	"O" リング(小) (2個) 10D,10F,1H-3H,20E	200
8	21982520	ダストカバー 12D,11H,11K	350
9	23818430	ボールリンク(No.5)	700
9-1	26381501	セットスクリュー(1個)	200
10	22615000	キャブレターガスケット 2A-3A,20C,20D	200

\*印の部品は販売可能期間が限定されます。(生産終了後1年間まで)



# O.S. SPEED T1201

(1A400) ¥38,600

## TYPE 12F3(B)

(2A481000) ¥8,190

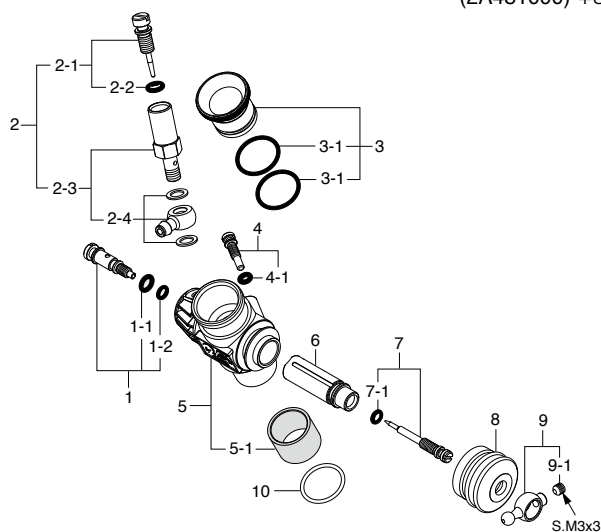
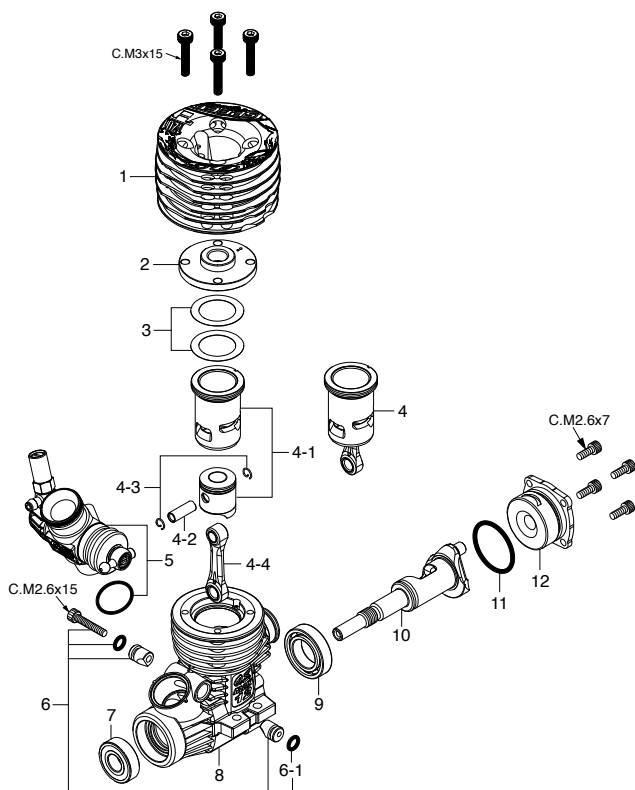

\*ねじの種類

C…キャップスクリュー B…バインドねじ M…丸平ねじ  
F…皿ねじ N…なべねじ S…セットスクリュー

キャップスクリューセット(各10本入) ¥350

品名コード	サイズ	エンジン使用本数
79871020	M2.6x7	カバープレート取付ねじ 4本
79871050	M2.6x15	リテイナー取付ねじ 1本
79871150	M3x15	シリンダーヘッド取付ねじ 4本

No.	品名コード	品名	価格(円)
* 1	2A404000	アウターヘッド OSSPEED T1201	5,880
* 2	2A404100	インナーヘッド OSSPEED T1201	1,890
* 3	2A404160	ヘッドガスケット(0.1mm,0.15mm) T1201	270
* 4	2A403010	ビルトアップパーツセット(CP) OSSP T1201	11,340
* 4-1	2A403000	シリンダーピストン 一式 OSSP T1201	8,190
4-2	21656000	ピストンピン 12XZ	470
4-3	2AP17000	O.S.SPEEDピストンピンリテイナー-2(6個)	350
4-4	2A405001	コンロッド(ピストンピンリテイナー-3個付) OSSP T1201	2,700
* 5	2A481000	キャブレタースロットル 12F3(B)	8,190
6	21538170	キャブレターリテイナー 一式 OSPEED 12TZ SPC2	580
6-1	24881824	"O" リング(2個) (7B)	200
7	21630500	ボールベアリング(前) 12	1,040
* 8	2A401000	クランクケース OSSPEED T1201	5,250
9	21931100	セラミックベアリング(後) OSSPEED 12TZ SPC2	4,620
* 10	2A402000	クランクシャフト OSSPEED T1201	7,560
11	21921800	"O" リング(1個) (S-16)	200
* 12	2A407000	カバープレート OSSPEED T1201	950
	71642060	グロープラグ RP6	690
	21427200	エキゾーストシールリング(2個) 12TG,TZ	580
	21682950	PUCキャップセット(3mm 1個、16mm 2個) (12F-B) 12XZ	240

\*印の部品は販売可能期間が限定されます。(生産終了後1年間まで)

No.	品名コード	品名	価格(円)
1	21682600	アイドル調整バルブ 一式 12F2	700
1-1	27881820	"O" リング(大)(2個) (S-3)	200
1-2	22781800	"O" リング(小)(2個) 10D,10F,1H-3H,20E	200
2	21681900	ニードルバルブ 一式 12F-B	1,390
2-1	21538900	ニードル 12F,11H,11K,12D	580
2-2	27881820	"O" リング(2個) (S-3)	200
2-3	21682940	ニードルホルダー (12F-B) 12XZ	810
2-4	2AP81950	ユニバーサルニップル No.21	390
3	71533255	レヂューサー(5.5mm,RED) ALUMINUM	930
3-1	22615000	"O" リング(1個) 2A-3A,20C,20D	200
4	21982620	スロットルストップスクリュー 12D,11H,11K	280
4-1	22781800	"O" リング(2個) 10D,10F,1H-3H,20E	200
5	21682100	キャブレター本体 (12F-B)	3,350
5-1	21982900	サーモインシュレーター 11H,11K,11L	810
* 6	2A481200	スライドバルブ (12F3) OSSPEED T1201	1,890
7	21682510	メータリングニードル 一式 (12F2)	810
7-1	22781800	"O" リング(小)(2個) 10D,10F,1H-3H,20E	200
8	21982520	ダストカバー 12D,11H,11K	350
9	23818430	ボールリンク(No.5)	700
9-1	26381501	セットスクリュー(1個)	200
10	22615000	キャブレターガスケット 2A-3A,20C,20D	200

\*印の部品は販売可能期間が限定されます。(生産終了後1年間まで)



# O.S. SPEED B2102

(1A300) ¥41,800

## TYPE 22C(B)R6.0

(2A381000) ¥10,400

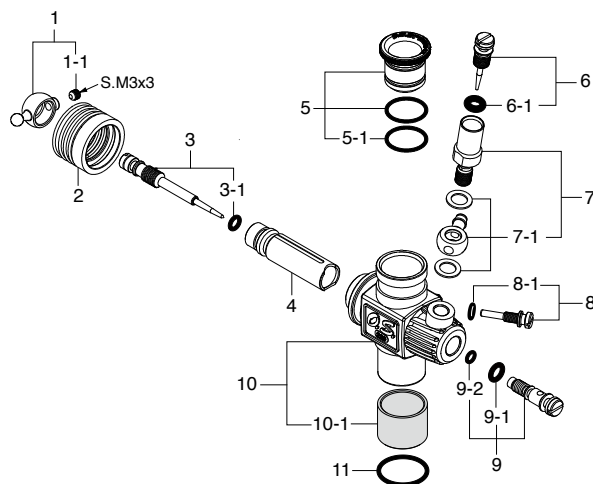
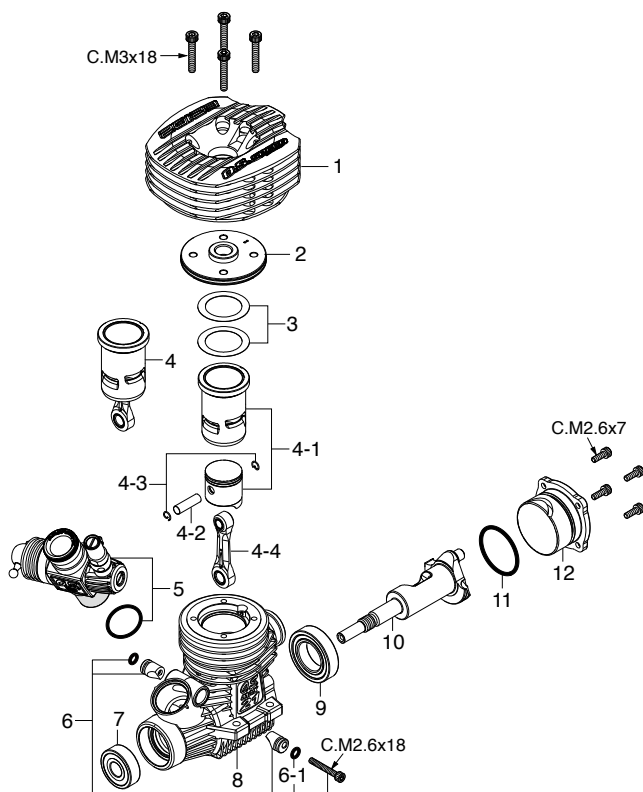

\*ねじの種類

C…キャップスクリュー B…バインドねじ M…丸平ねじ  
F…皿ねじ N…なべねじ S…セットスクリュー

キャップスクリューセット(各10本入) ¥350

品名コード	サイズ	エンジン使用本数
79871020	M2.6x7	カバープレート取付ねじ 4本
79871055	M2.6x18	リテーナー取付ねじ 1本
79871180	M3x18	シリンダーヘッド取付ねじ 4本

No.	品名コード	品名	価格(円)
* 1	2A304000	アウターヘッド OSSPEED B2102	6,360
* 2	2A304100	インナーヘッド OSSPEED B2102	3,240
3	2A204160	ヘッドガスケット(0.1mm,0.15mm) B2101	350
4	2A203010	ビルトアップパーツセット(CP) OSSP B2101	14,790
4-1	2A203000	シリンダーピストン 一式 OSSP B2101	11,550
4-2	22016000	ピストンピン 21XZ-R	350
4-3	21817010	O.S.SPEEDピストンピンリテーナー4mm(6個)	350
4-4	22425003	コンロッド(ピストンピンリテーナー3個付) OSSP B2102,21XZ-B SP3	3,050
* 5	2A381000	キャブレタースロットル 22C(B)R6.0	10,400
6	23981740	キャブレターリテーナー 一式 21E,21H,21J	580
6-1	24881824	"O" リング(2個)(7B)	200
7	23731020	ボールベアリング(前) 21XZ-B	1,390
* 8	2A301000	クランクケース OSSPEED B2102	9,240
9	23730050	セラミックベアリング(後) OSSPEED 21V	6,930
* 10	2A302000	クランクシャフト OSSPEED B2102	11,550
11	23107100	"O" リング(1個)(S-22) 30VG,21VZ,VG	350
12	2A207000	カバープレート OSSPEED B2101	1,160
	71641300	グローブプラグ P3	670
	22826140	エキゾーストシールリング 21VZ,30VG	580
	71533865	レヂューサー6.5mm(RE.D)("O"リング2個付)	930
	22615000	"O" リング(1個) 2A-3A,20C,20D	200
	22884250	ダストキャップセット(18,16,3mm 各1個)	240

\*印の部品は販売可能期間が限定されます。(生産終了後1年間まで)

No.	品名コード	品名	価格(円)
1	23781400	ボールリンク(No.3)	700
1-1	26381501	取付ねじ	200
2	23981520	ダストカバー (21,30VG) 21E,21F,21J	410
* 3	2A381500	メータリングニードル 一式 22C	810
3-1	27881820	"O" リング(2個)(S-3)	200
* 4	2A381200	スライドバルブ 22C	1,740
5	71533261	レヂューサー 6mm(赤) OSSPEED B2101	930
5-1	22615000	"O" リング(1個) 2A-3A,20C,20D	200
6	23618197	ニードル 一式 21C,21E,21F,20E,21J	580
6-1	46066319	"O" リング(大)(2個)(P-3)	200
7	22082940	ニードルホルダー 一式(21M) 21XZ-R	700
7-1	22082950	燃料インレット(No.15)	390
* 8	2A381620	スロットルストッパー (22C)	420
8-1	27881820	"O" リング(2個)(S-3)	200
9	23781600	アイドル調整バルブ 一式 20K,21J	880
9-1	46066319	"O" リング(大)(2個)(P-3)	200
9-2	22781800	"O" リング(小)(2個) 10D,10F,11H-3H,20E	200
* 10	2A381100	キャブレター本体 22C(B)	5,550
10-1	2AN81101	サーモインシュレーター 21J3	810
11	29015019	キャブレターガスケット 20E,60F,60MC,70D	200

\*印の部品は販売可能期間が限定されます。(生産終了後1年間まで)



# O.S. SPEED B2101

(1A200) ¥41,800

## TYPE 21J(B)R6.0

(2A281001) ¥10,400

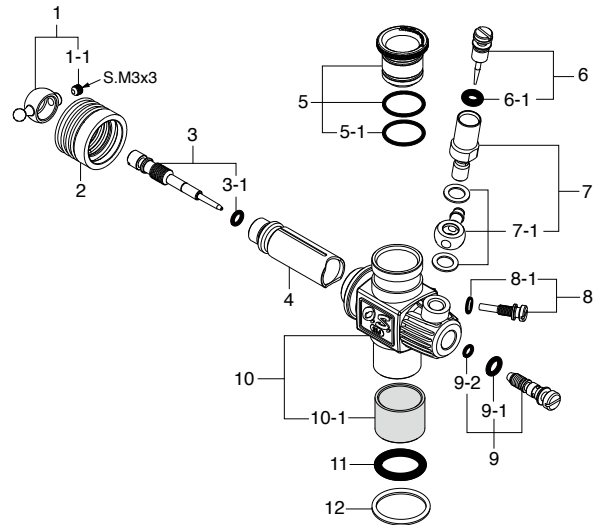
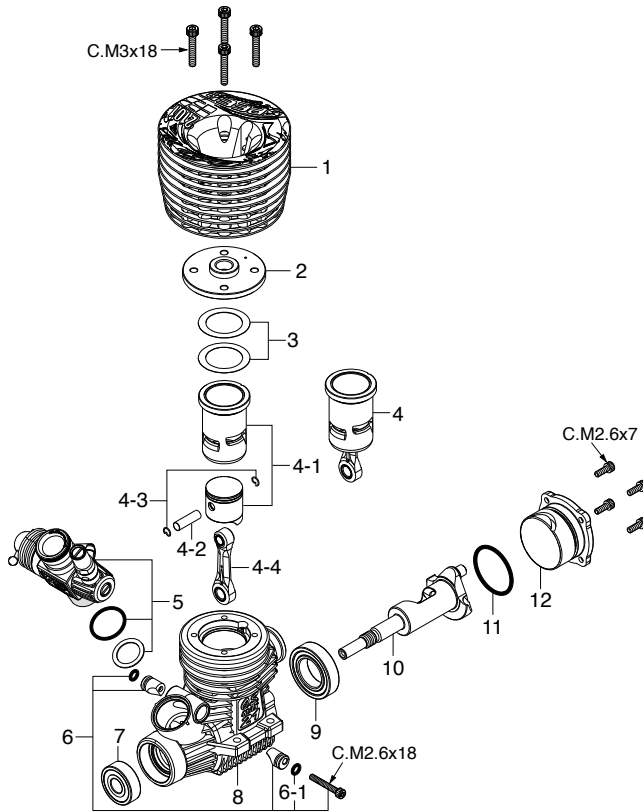

\*ねじの種類

C…キャップスクリュー B…バインドねじ M…丸平ねじ  
F…皿ねじ N…なべねじ S…セットスクリュー

キャップスクリューセット(各10本入) ¥350

品名コード	サイズ	エンジン使用本数
79871020	M2.6x7	カバープレート取付ねじ 4本
79871055	M2.6x18	リテイナー取付ねじ 1本
79871180	M3x18	シリンダーヘッド取付ねじ 4本

No.	品名コード	品名	価格(円)
* 1	2A204000	アウターヘッド OSSPEED B2101	6,360
* 2	2A204100	インナーヘッド OSSPEED B2101	3,240
3	2A204160	ヘッドガスケット(0.1mm,0.15mm) B2101	350
* 4	2A203010	ビルトアップパーツセット (CP) OSSP B2101	14,790
* 4-1	2A203000	シリンダーピストン 一式 OSSP B2101	11,550
4-2	22016000	ピストンピン 21XZ-R	350
4-3	21817010	O.S.SPEEDピストンピンリテイナー4mm(6個)	350
4-4	22425003	コンロッド(ピストンピンリテイナー3個付) OSSP B2102,21XZ-B SP3	3,050
* 5	2A281001	キャブレタースロットル 21J(B)R6.0	10,400
6	23981740	キャブレターリテイナー 一式 21E,21H,21J	580
6-1	24881824	"O" リング(2個) (7B)	200
7	23731020	ボールベアリング(前) 21XZ-B	1,390
* 8	2A201000	クランクケース OSSPEED B2101	9,240
9	23730050	セラミックベアリング(後) OSSPEED 21V	6,930
* 10	2A202000	クランクシャフト OSSPEED B2101	11,550
11	23107100	"O" リング(1個) (S-22) 30VG,21VZ,VG	350
* 12	2A207000	カバープレート OSSPEED B2101	1,160
	71641300	グロープラグ P3	670
	22826140	エキゾーストシールリング 21VZ,30VG	580
	71533865	レデュースー6.5mm (RED) ("O"リング2個付)	930
	22615000	"O" リング(1個) 2A-3A,20C,20D	200
	22884250	ダストキャップセット(18,16,3mm 各1個)	240

\*印の部品は販売可能期間が限定されます。(生産終了後1年間まで)

No.	品名コード	品名	価格(円)
1	23781400	ボールリンク(No.3)	700
1-1	26381501	取付ねじ	200
2	23981520	ダストカバー(21,30VG) 21E,21F,21J	410
3	23818340	メータリングニードル 一式 21C,21J	810
3-1	27881820	"O" リング(2個) (S-3)	200
4	22848210	スライドバルブ 21J	1,740
5	71533261	レデュースー(6.0mm, RED) OSSPEED B2101	930
5-1	22615000	"O" リング 2A-3A,20C,20D	200
6	23618197	ニードル 一式 21C,21E,21F,20E,21J	580
6-1	46066319	"O" リング(2個)P-3	200
7	22082940	ニードルホルダー 一式 (21M) 21XZ-R	700
7-1	22082950	燃料インレット No.15	390
8	22848160	スロットルストッパー(21J)	420
8-1	27881820	"O" リング(2個) (S-3)	200
9	22082600	アイドル調整バルブ 一式 (21M) 21XZ-R	880
9-1	46066319	"O" リング(大)(2個)P-3	200
9-2	22781800	"O" リング(小)(2個) 10D,10F,1H-3H,20E	200
10	22481102	キャブレター本体 21J2(B)	5,550
10-1	23781110	サーモインシュレーター 21C,21H,21E,20K	810
11	29015019	キャブレターガスケット 20E,60F,60MC,70D	200
12	23818190	キャブレターシールワッシャ 20A,B,50SX-H	200

\*表示価格は税抜です。製品改良のため、予告なく仕様・価格等変更する場合があります。



# O.S. SPEED R2102

(1A100) ¥54,500

## TYPE 21M2(B)

(2A081001) ¥10,400

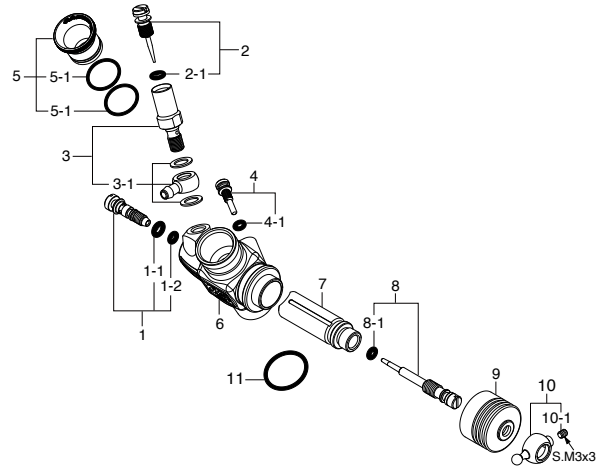
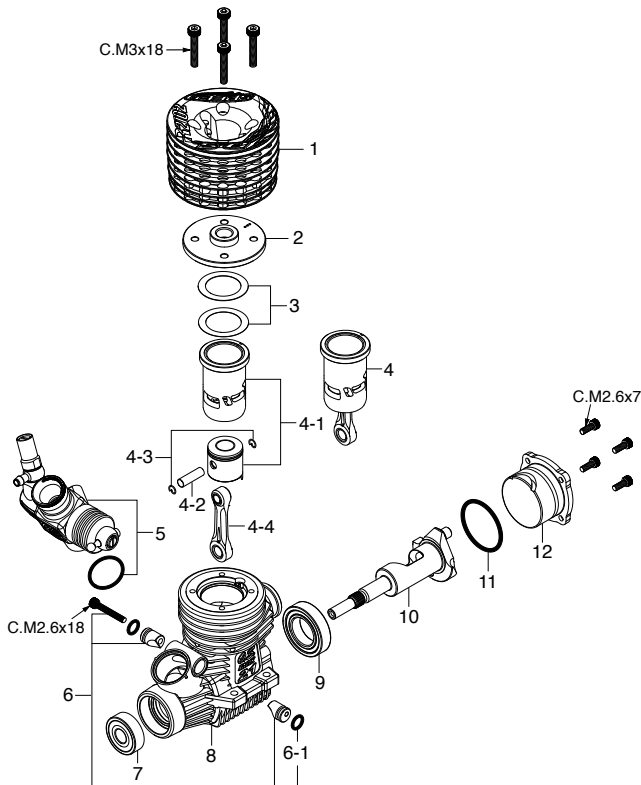

**\*ねじの種類**

C…キャップスクリュー B…バインドねじ M…丸平ねじ  
F…皿ねじ N…なべねじ S…セットスクリュー

**キャップスクリューセット(各10本入) ¥350**

品名コード	サイズ	エンジン使用本数
79871020	M2.6x7	カバープレート取付ねじ 4本
79871055	M2.6x18	リテーナー取付ねじ 1本
79871180	M3x18	シリンダーヘッド取付ねじ 4本

No.	品名コード	品名	価格(円)
* 1	2A104000	アウターヘッド OSSPEED R2102	5,780
* 2	2A004100	インナーヘッド OSSPEED R2101	3,240
3	2A004160	ヘッドガスケット(0.1mm/0.15mm) R2101	350
* 4	2A003010	ビルトアップパーツセット (CP) OSSP R2101	15,600
* 4-1	2A003000	シリンダーピストン 一式 OSSP R2101	11,550
4-2	22016000	ピストンピン 21XZ-R	350
4-3	2AP17000	O.S.SPEEDピストンピンリテーナー2(6個)	350
4-4	23755024	コンロッド(ピストンピンリテーナー3個付) OSSP R2102,21XZ-GT	3,050
* 5	2A081001	キャブレタースロットル 21M2(B)	10,400
6	23981740	キャブレターリテーナー 一式 21E,21H,21J	580
6-1	24881824	"O"リング(2個) (7B)	200
7	23731000	ボールベアリング(前) 21VZ,VG,30VG,28	1,390
* 8	2A001000	クランクケース OSSPEED R2101	9,240
9	23730050	セラミックベアリング(後) OSSPEED 21V	6,930
* 10	2A002000	クランクシャフト OSSPEED R2101	12,710
11	23107100	カバーガスケット(S-22) 21XZ,30VG,35AX	350
* 12	2A007000	カバープレート OSSPEED R2101	1,160
* 2A104100	インナーヘッド OSSPEED R2102	3,240	
	71642070	プラグ RP7(ターボプラグ)	720
	22826140	エキゾーストアダプターシールリング(2個) 21VZ,30VG	580
	71801110	O.S. SPEED フライホイール コレット(2個)	470
	22884254	O.S. SPEED ダストキャップセット 12-30 3mm(2個)/16mm(2個)/18mm(1個)	350

\*印の部品は販売可能期間が限定されます。(生産終了後1年間まで)

No.	品名コード	品名	価格(円)
1	22082600	アイドル調整バルブ 一式 (21M) 21XZ-R	880
1-1	46066319	"O"リング(大)(2個) P-3	200
1-2	22781800	"O"リング(小)(2個) 10D,10F,1H-3H,20E	200
2	22082970	ニードル 一式 (21M) 21XZ-R	580
2-1	46066319	"O"リング(大)(2個) P-3	200
3	22082940	ニードルホルダー 一式 (21M) 21XZ-R	700
3-1	22082950	ユニバーサルニップルNo.15	390
4	22848160	スロットルストッパー (21J)	420
4-1	27881820	"O"リング(小)(2個) (S-3)	200
5	71533085	レヂューサー(8.5mm, RED) ALUMINUM	930
5-1	22615000	"O"リング(1個) 2A-3A,20C,20D	200
6	22082110	キャブレター本体 21M(B)	5,780
7	22082200	スライドバルブ (21M) 21XZ-R	1,740
* 8	2A081610	メータリングニードル 一式 R2101	810
8-1	27881820	"O"リング(小)(2個) (S-3)	200
9	23981520	ダストカバー (21,30VG) 21E,21F,21J	410
10	23781400	ボールリンク(No.3)	700
10-1	26381501	セットスクリュー(1個)	200
11	29015019	キャブレターガスケット 20E,60F,60MC,70D	200

\*印の部品は販売可能期間が限定されます。(生産終了後1年間まで)



# O.S. SPEED R2101

(1A000) ¥51,500

## TYPE 21M2(B)

(2A081001) ¥10,400

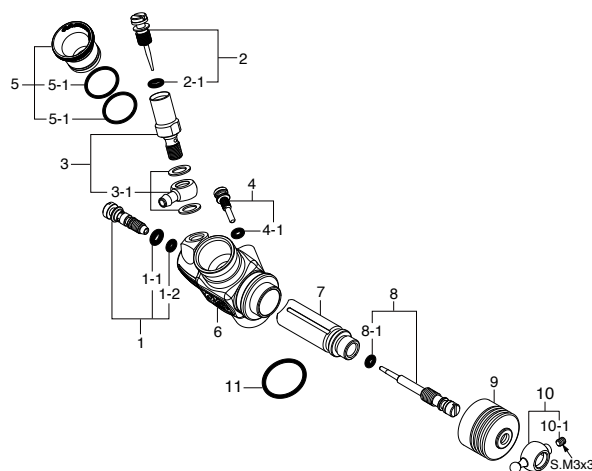
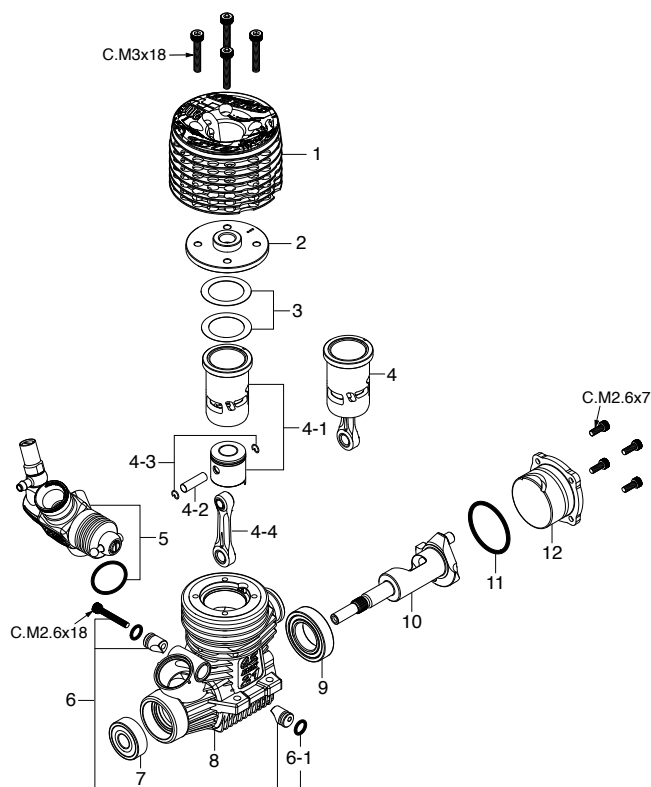

\*ねじの種類

C…キャップスクリュー B…バインドねじ M…丸平ねじ  
F…皿ねじ N…なべねじ S…セットスクリュー

キャップスクリューセット(各10本入) ¥350

品名コード	サイズ	エンジン使用本数
79871020	M2.6x7	カバープレート取付ねじ 4本
79871055	M2.6x18	リテーナー取付ねじ 1本
79871180	M3x18	シリンダーヘッド取付ねじ 4本

No.	品名コード	品名	価格(円)
* 1	2A004000	アウターヘッド OSSPEED R2101	5,780
* 2	2A004100	インナーヘッド OSSPEED R2101	3,240
3	2A004160	ヘッドガスケット(0.1mm/0.15mm) R2101	350
* 4	2A003010	ビルトアップパーツセット (CP) OSSP R2101	15,600
* 4-1	2A003000	シリンダーピストン 一式 OSSP R2101	11,550
4-2	22016000	ピストンピン 21XZ-R	350
4-3	21817010	O.S.SPEEDピストンピンリテーナー4mm(6個)	350
4-4	23755020	コンロッド OSSPEED 21V-SPEC	2,890
* 5	2A081001	キャブレタースロットル 21M2(B)	10,400
6	23981740	キャブレターリテーナー 一式 21E,21H,21J	580
6-1	24881824	"O"リング(2個)(7B)	200
7	23731000	ボールベアリング(前) 21VZ,VG,30VG,28	1,390
* 8	2A001000	クランクケース OSSPEED R2101	9,240
9	23730020	ボールベアリング(後) 21SPEC,28XZ,30VG	3,470
* 10	2A002000	クランクシャフト OSSPEED R2101	12,710
11	23107100	カバーガスケット(S-22) 35AX,25AX	350
* 12	2A007000	カバープレート OSSPEED R2101	1,160
	71642070	プラグ RP7(ターボプラグ)	720
	22826140	エキゾーストアダプターシールリング(2個) 21VZ,30VG	580
	71801110	O.S. SPEED フライホイール コレット(2個)	470
	22884254	O.S. SPEED ダストキャップセット 12-30 3mm(2個)/16mm(2個)/18mm(1個)	350

\*印の部品は販売可能期間が限定されます。(生産終了後1年間まで)

No.	品名コード	品名	価格(円)
1	22082600	アイドル調整バルブ 一式 (21M) 21XZ-R	880
1-1	46066319	"O" リング(大)(2個) P-3	200
1-2	22781800	"O" リング(小)(2個) 10D,10F,1H-3H,20E	200
2	22082970	ニードル 一式 (21M) 21XZ-R	580
2-1	46066319	"O" リング(2個) P-3	200
3	22082940	ニードルホルダー 一式 (21M) 21XZ-R	700
3-1	22082950	ユニバーサルニップルNo.15	390
4	22848160	スロットルストッパー (21J)	420
4-1	27881820	"O" リング(2個)(S-3)	200
5	71533085	レデューサー(8.5mm, RED) ALUMINUM	930
5-1	22615000	"O" リング(1個) 2A-3A,20C,20D	200
6	22082110	キャブレター本体 21M(B)	5,780
7	22082200	スライドバルブ (21M) 21XZ-R	1,740
* 8	2A081610	メータリングニードル 一式 R2101	810
8-1	27881820	"O" リング(小)(2個)(S-3)	200
9	23981520	ダストカバー (21,30VG) 21E,21F,21J	410
10	23781400	ボールリンク(No.3)	700
10-1	26381501	セットスクリュー(1個)	200
11	29015019	キャブレターガスケット 20E,60F,60MC,70D	200

\*印の部品は販売可能期間が限定されます。(生産終了後1年間まで)



## 分解図&部品表

カー用  
2ストロークエンジン



## MAX-12TG Ver.III

(1AK00) ¥20,300

## TYPE 12D2

(21418010) ¥7,400

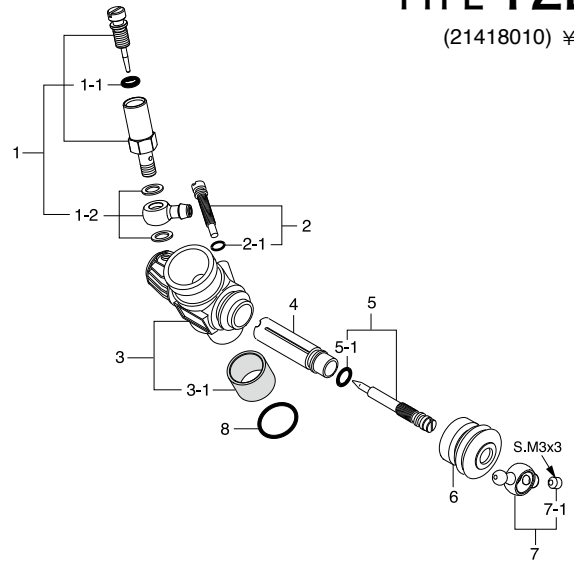
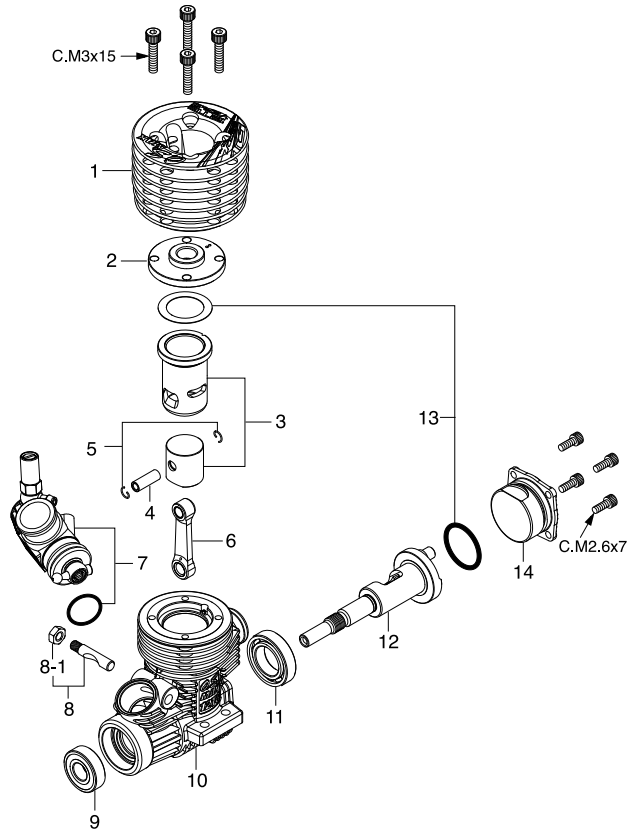

\*ねじの種類

C…キャップスクリュー B…バインドねじ M…丸平ねじ  
F…皿ねじ N…なべねじ S…セットスクリュー

キャップスクリューセット(各10本入) ¥350

品名コード	サイズ	エンジン使用本数
79871020	M2.6x7	カバープレート取付ねじ 4本
79871150	M3x15	シリンダーヘッド取付ねじ 4本

No.	品名コード	品名	価格(円)
1	2AK04000	アウターヘッド 12TG Ver.3	4,620
2	21674100	インナーヘッド 12XZ	1,740
3	21413000	シリンダーピストン 一式 12TG-P,TG	4,970
4	21536000	ピストンピン 12TZ,12TG	410
5	21817010	O.S. SPEED ピストンピンリテーナー4mm(6個)	350
6	21415001	コンロッド(ピストンピンリテーナー3個付) 12TG Ver.3	1,090
7	21418010	キャブレタースロットル 12D2 12TG Ver.2	7,400
8	25381701	キャブレターリテーナー 一式 12TZ,18TZ,12TG	420
8-1	23325340	M3.5x0.60ナット(2個) (サイレンサー用)	200
9	21630500	クランクシャフトベアリング(前) 12	1,040
10	21411010	クランクケース 12TG-P,TG	3,240
11	21931010	クランクシャフトベアリング(後) 12TZ,18TZ,18TM	1,740
12	21412000	クランクシャフト 12TG-P	3,010
13	21411400	ガスケットセット 12TG	350
14	21417000	カバープレート 12TG-P,TG	470
	71641400	グローブプラグ T-P4	670
	21427200	エキゾーストシールリング(2個) 12TG,TZ	580
	22884254	O.S. SPEED ダストキャップセット 12-30 3mm(2個)/16mm(2個)/18mm(1個)	350

No.	品名コード	品名	価格(円)
1	21681900	ニードルバルブ 一式 12F-B	1,390
1-1	27881820	"O" リング(2個) (S-3)	200
1-2	2AP81950	ユニバーサルニップル No.21 一式	390
2	21982620	スロットルストッパー 12D,11H,11K	280
2-1	22781800	"O" リング(2個) 10D,10F,1H-3H,20E	200
3	21418110	キャブレター本体 (12D2) 12TG VER2	2,780
3-1	21982900	サーモインシュレーター 11H,11K,11L	810
4	21682200	スライドバルブ (12F-B) OSSPEED 12XZ	1,740
5	21538500	メータリングニードル 一式 12D,11H	700
5-1	22781800	"O" リング(2個) 10D,10F,1H-3H,20E	200
6	21982520	ダストカバー 12D,11H,11K	350
7	23818430	ボールリング(No.5)	700
7-1	26381501	セットスクリュー(1個)	200
8	22615000	キャブレターガスケット 2A-3A,20C,20D	200

## MAX-12TG Ver.II

(11192) ¥17,900

## TYPE 12D2

(21418010) ¥7,400

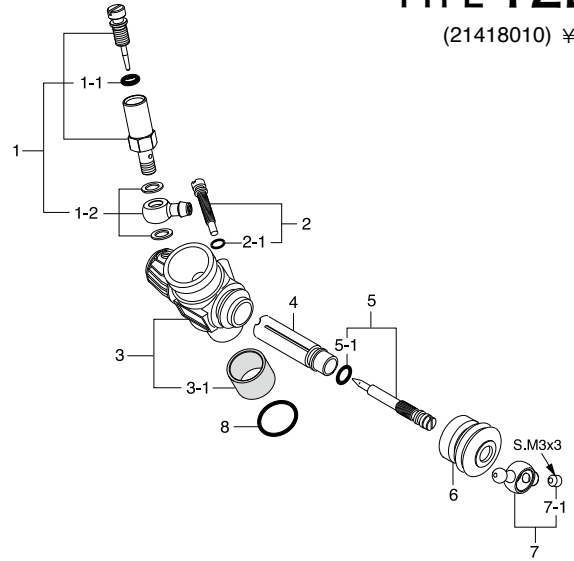
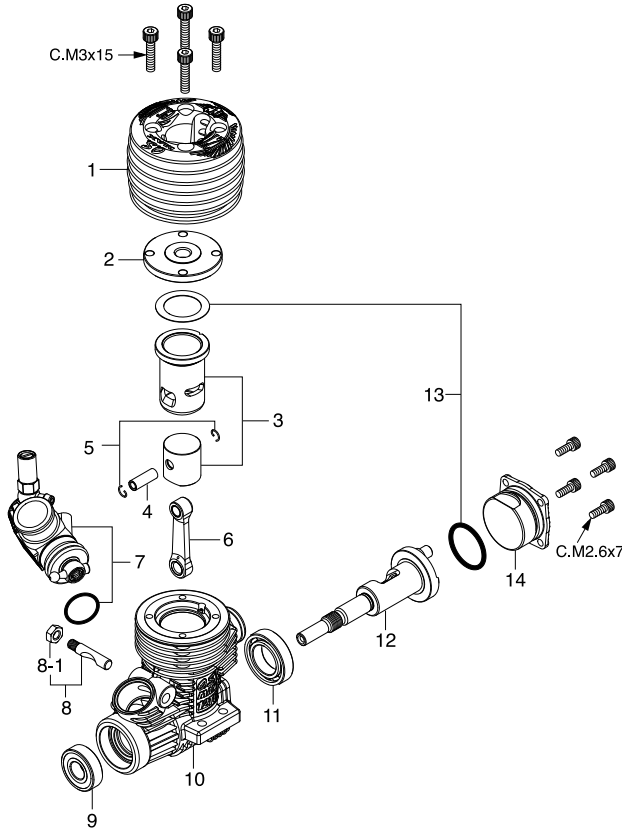

\*ねじの種類

C…キャップスクリュー B…バインドねじ M…丸平ねじ  
F…皿ねじ N…なべねじ S…セットスクリュー

キャップスクリューセット(各10本入) ¥350

品名コード	サイズ	エンジン使用本数
79871020	M2.6x7	カバープレート取付ねじ 4本
79871150	M3x15	シリンダーヘッド取付ねじ 4本

No.	品名コード	品名	価格(円)
1	21414010	アウターヘッド 12TG VER2	4,620
2	21414120	インナーヘッド 12TG VER2	1,740
3	21413000	シリンダーピストン 一式 12TG-P,TG	4,970
4	21536000	ピストンピン 12TZ,12TG	410
5	21817000	ピストンピンリテーナー(2個セット) 12TG,21VG,28XZ	200
6	21415000	コンロッド 12TG-P,TG	930
7	21418010	キャブレタースロットル(12D2) 12TG VER2	7,400
8	25381701	キャブレターリテーナー 一式 12TZ,18TZ,12TG	420
8-1	23325340	M3.5x0.60ナット(2個入) サイレンサー用	200
9	22631020	クランクシャフトベアリング(前) 12CV-R,12TR	1,040
10	21411010	クランクケース 12TG-P,TG	3,240
11	21931010	クランクシャフトベアリング(後) 12TZ,18TZ,18TM	1,740
12	21412000	クランクシャフト 12TG-P	3,010
13	21411400	ガスケットセット 12TG	350
14	21417000	カバープレート 12TG-P,TG	470
	71608001	グローブプラグ No.8	530
	21427200	エキゾーストシールリング(2個入) ケース側12TG,TZ	580

No.	品名コード	品名	価格(円)
1	21681900	ニードルバルブ 一式 12F-B	1,390
1-1	27881820	"O" リング(2個) (S-3)	200
1-2	21881950	ユニバーサルニップルNo.14 一式	390
2	21982620	スロットルストッパー 12D,11H,11K	280
2-1	22781800	"O" リング(2個) 10D,10F,11H-3H,20E	200
3	21418110	キャブレター本体(12D2) 12TG VER2	2,780
3-1	21982900	サーモインシュレーター 11H,11K,11L	810
4	21682200	スライドバルブ(12F-B) OSSPEED 12XZ	1,740
5	21538500	メータリングニードル 一式 12D,11H	700
5-1	22781800	"O" リング(2個) 10D,10F,11H-3H,20E	200
6	21982520	ダストカバー 12D,11H,11K	350
7	23818430	ボールリンク(No.5)	700
7-1	26381501	セットスクリュー(1個)	200
8	22615000	キャブレターガスケット 2A-3A,20C,20D	200

## MAX-15CV-X

(11523) ¥15,400

## TYPE 10E-R

(21481020) ¥4,280

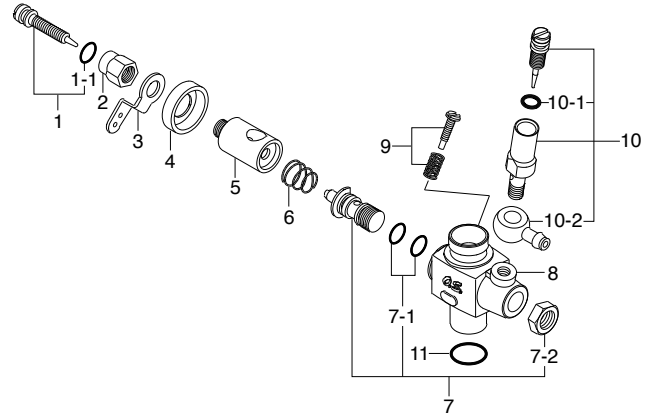
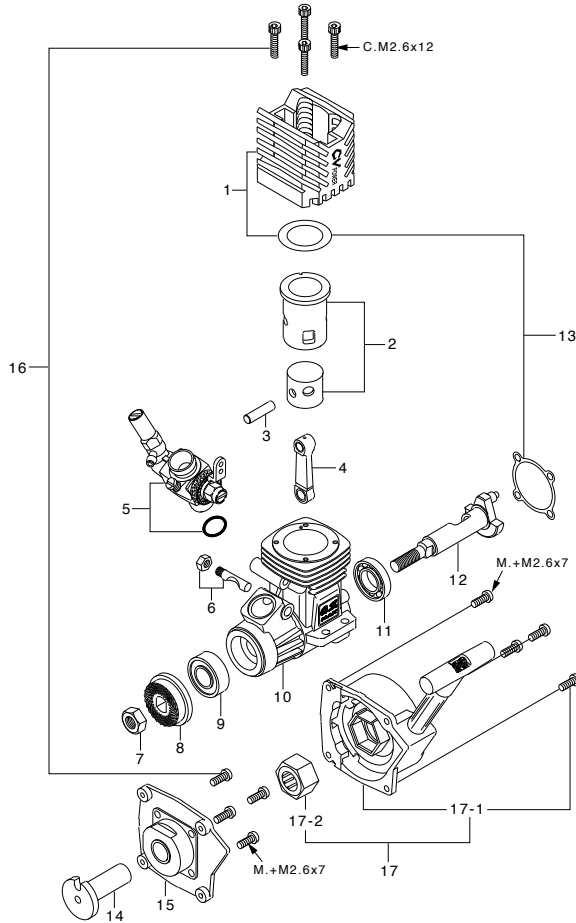

\*ねじの種類

C…キャップスクリュー B…バインドねじ M…丸平ねじ  
F…皿ねじ N…なべねじ S…セットスクリュー

キャップスクリューセット(各10本入) ¥350

品名コード	サイズ	エンジン使用本数
79871020	M2.6x7	カバープレート取付ねじ 4本
79871150	M3x15	シリンダーヘッド取付ねじ 4本

No.	品名コード	品名	価格(円)
1	21504030	ヒートシンクヘッド(シルバー)	2,550
2	21503000	シリンダーピストン 一式 15CV-X,15LD	4,050
3	21706000	ピストンピン 15LA,FP,CV,LD	270
4	21205040	コンロッド 15LA,12-15CV,12LD	810
5	21481020	キャブレタースロットル (10E-R)	4,280
6	21481700	キャブレターリテーナー 10E-R,10C,10L	420
7	20810007	プロペラナット (M5) 10-15LA,15CV	200
8	21408000	ドライブワッシャ 12-15CV,LD,12-18CVR	200
9	22631019	クランクシャフトベアリング(前) CZ,FT,FF,IL	880
10	21501020	クランクケース(シルバー) 15CV-M,MX	2,310
11	21230000	クランクシャフトベアリング(後)CZ,12-15CV,LD	830
12	21202000	クランクシャフト 12-15CVX,15CV-EX	1,390
13	21514010	ガスケットセット 15CV	200
14	21812200	スターティングシャフト 12CV-X,EX,18CV-RX	810
15	21421300	リアアダプター(シルバー) 12CV-RX,15CV-MX	700
16	21313030	スクリューセット 18CV-RX,10FP-BX	240
17	73003000	No.5 リコイルスターター 一式	2,660
17-1	73003100	No.5 リコイルスターター本体	1,390
17-2	73003200	No.5 ワンウェイクラッチ	1,740
	72404000	エンジンマウントスペーサー 12TG,CZ-12	270
	71605300	グロープラグ No.6(旧称 A3)	530
	72403200	スーパーエアクリーナー 102	930
	72403210	102 エアクリーナー本体	680
	72403120	101・102 スポンジフィルターエレメント(6個)	530

No.	品名コード	品名	価格(円)
1	21481600	アイドル調整ねじ 10E-R	350
1-1	27881820	"O" リング(2個) (S-3)	200
2	21481420	スロットルアーム固定ナット 12E,10E-R,10M	210
3	22681419	スロットルアーム 12E,1H,10M,20D	200
4	21283210	ダストカバー 12E,11M,11J	390
5	21481200	キャブレターローター 10E-R,10E	1,160
6	22481506	ロータースプリング 12E,11J,11M,20D	200
7	21283962	ノズル 一式 10E-R,2BK	330
7-1	24881824	"O" リング(7B)	200
7-2	21283961	ロックナット 10E-R,2FK,2BK	200
8	21481120	キャブレター本体 10E-R	2,080
9	22681310	ローター調整ねじ 12E,10M,2BK	210
10	21481900	ニードルバルブ 一式 10E-R,10F	1,160
10-1	27881820	"O" リング(2個) (S-3)	200
10-2	21481950	燃料インレット(No.12) 10E,10F	200
11	22615000	キャブレターガスケット 2A-3A,20C,20D	200

## MAX-18CV-RX

11Gスライドキャブ (11881) ¥22,900  
11Jロータリーキャブ (11880) ¥22,700

### TYPE 11G

(21883000) ¥5,780

### TYPE 11J

(21884000) ¥5,430

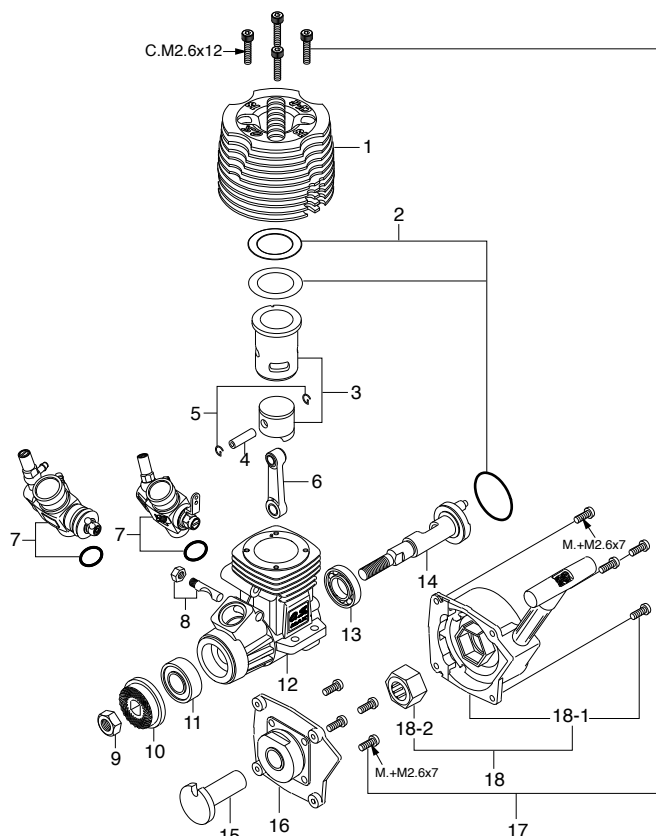

\*ねじの種類

C...キャップスクリュー B...バインドねじ M...丸平ねじ  
F...皿ねじ N...なべねじ S...セットスクリュー

No.	品名コード	品名	価格(円)
1	21804010	ヒートシンクヘッド(ブルー) 18CV-R,RX	5,660
2	21824000	ガスケットセット 18CV-R,RX	350
3	21823000	シリンダーピストン 一式 18CV-R,RX	6,470
4	21816000	ピストンピン 18CV-R,RX,18TZ	410
5	21817000	ピストンピンリテーナー(2個セット) 12TG,21VG,28XZ	200
6	21815000	コンロッド 18CV-R,RX,M,MX	1,040
7	21883000	キャブレタースロットル(11G) 18CV-R,RX	5,780
7	21884000	キャブレタースロットル(11J) 18CV-R,RX	5,430
8	21818000	キャブレターリテーナー 一式 18CV-R,RX	470
9	20810007	プロペラナット(M5) 10-15LA,15CV	200
10	21408000	ドライブワッシャ12-15CV,LD,12-18CVR	200
11	22631020	クランクシャフトベアリング(前) 12CV-R,12TR	1,040
12	21811000	クランクケース 18CV-R,RX	3,120
13	21832000	クランクシャフトベアリング(後) 18CV-R,RX	1,160
14	21812100	クランクシャフト18CV-RX	2,890
15	21812200	スターティングシャフト 12CV-X,EX,18CV-RX	810
16	21801800	リアアダプター 18CV-RX	760
17	21313030	スクリューセット 18CV-RX,10FP-BX	240
18	73003000	No.5リコイルスターター 一式	2,660
18-1	73003100	No.5リコイルスターター 本体	1,390
18-2	73003200	No.5ワンウェイクラッチ	1,740
	71608001	グローブプラグ No.8	530
	72413000	スーパーエアクリナー203 一式	2,430
	72413200	203スポンジフィルターエレメント(4個)	760
	72404000	エンジンマウントスペーサー 12TG,CZ-12	270

### TYPE 11G

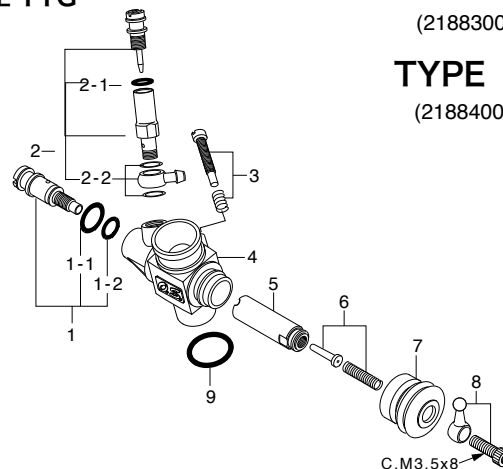

No.	品名コード	品名	価格(円)
1	21285600	アイドル調整バルブ 一式 10C,20M	650
1-1	46066319	"O" リング(大)(2個) P-3	200
1-2	22781800	"O" リング(小)(2個) 10D,10F,1H-3H,20E	200
2	21285901	ニードルバルブ 一式 12E,10D,10J,10K,10M	1,390
2-1	27881820	"O" リング(2個) (S-3)	200
2-2	21881950	ユニバーサルニップルNo.14 一式	390
3	23818500	スロットルストッパー 10D,10J,20B,20E	270
4	21883100	キャブレター本体(11G) 18CV-R,RX	2,310
5	21483200	スライドバルブ 11G,10J	1,160
6	21483600	メータリングニードル 一式 11G,10J	530
7	21881320	ダストカバー 10D,10J,11G	350
8	23818420	ボールリンク(No.4)	530
9	22615000	キャブレターガスケット 2A-3A,20C,20D	200

### TYPE 11J

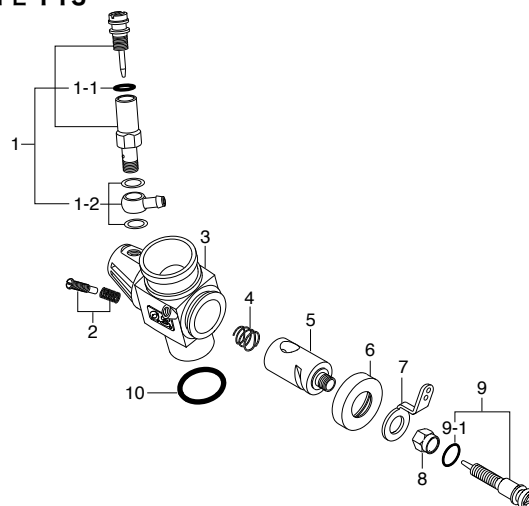

No.	品名コード	品名	価格(円)
1	21285901	ニードルバルブ 一式 12E,10D,10J,10K,10M	1,390
1-1	27881820	"O" リング(2個) (S-3)	200
1-2	21881950	ユニバーサルニップルNo.14 一式	390
2	22681310	ローター調整ねじ 12E,10M,2BK	210
3	21884100	キャブレター本体(11J) 18CV-R,RX	2,660
4	22481506	ロータースプリング 12E,11J,11M,20D	200
5	21884200	キャブレターローター(11J) 18CV-R,RX	1,510
6	21283210	ダストカバー 12E,11M,11J	390
7	22681419	スロットルアーム 12E,1H,10M,20D	200
8	21481420	スロットルアーム固定ナット 12E,10E-R,10M	210
9	21484600	アイドル調整ねじ 10M	470
9-1	27881820	"O" リング(2個) (S-3)	200
10	22615000	キャブレターガスケット 2A-3A,20C,20D	200

## MAX-18TZ(P)-T

(11940) ¥23,000

## TYPE 11K

(21982000) ¥6,930

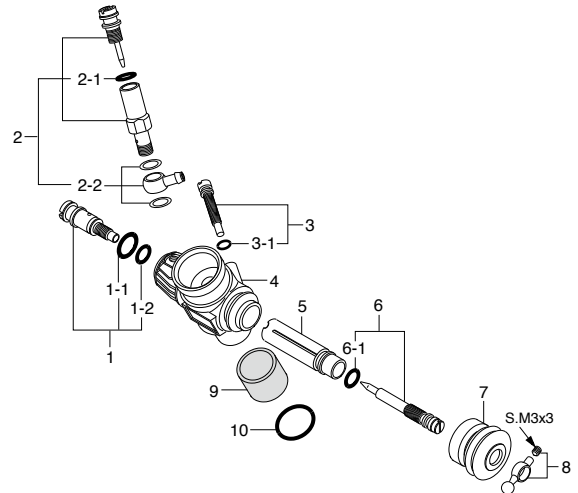
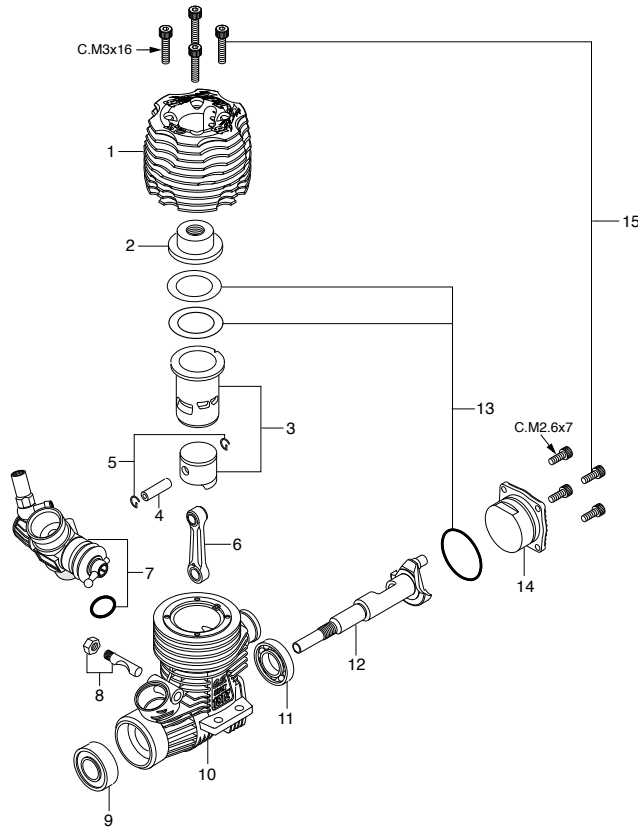

**\*ねじの種類**

C…キャップスクリュー B…バインドねじ M…丸平ねじ  
F…皿ねじ N…なべねじ S…セットスクリュー

No.	品名コード	品名	価格(円)
1	21914010	アウターヘッド(ブルー) 18TZ	4,620
2	21914110	インナーヘッド(ターボ) 18TZ	1,620
3	21913010	シリンダーピストン 一式 18TZ	7,280
4	21816000	ピストンピン 18CV-R,RX,18TZ	410
5	21817000	ピストンピンリテーナー(2個セット) 12TG,21VG,28XZ	200
6	21915000	コンロッド 18TZ,18-21TM	2,550
7	21982000	キャブレタースロットル(11K) 21-18TM	6,930
8	25381701	キャブレターリテーナー 一式 12TZ,18TZ,12TG	420
9	23731000	クランクシャフトベアリング(前) 21VZ,VG,30VG,28	1,390
10	21911030	クランクケース 18TZ	4,390
11	21931010	クランクシャフトベアリング(後) 12TZ,18TZ,18TM	1,740
12	21912010	クランクシャフト 18TZ(P)	3,590
13	21824000	ガスケットセット 18CV-R,RX	350
14	21917000	カバープレート 12TZ-18TZ	470
15	23763000	スクリューセット 12TG,21VZ-R	350
	71641300	グローブプラグ P3	670
	21427200	エキゾーストシールリング(ケース側) 12TG,TZ	580

No.	品名コード	品名	価格(円)
1	21982700	アイドル調整バルブ 一式 12F-B	650
1-1	27881820	"O" リング(大)(2個) (S-3)	200
1-2	22781800	"O" リング(小)(2個) 10D,10F,1H-3H,20E	200
2	21285901	ニードルバルブ 一式 12E,10D,10J,10K,10M	1,390
2-1	27881820	"O" リング(2個) (S-3)	200
2-2	21881950	ユニバーサルニップルNo.14 一式	390
3	21982620	スロットルストッパー 12D,11H,11K	280
3-1	22781800	"O" リング(2個) 10D,10F,1H-3H,20E	200
4	21982100	キャブレター本体(11K) 21-18TM	3,010
5	21982210	スライドバルブ 12D,11H,11K	1,740
6	21982540	メータリングニードル 一式11K 21-18TM	700
6-1	22781800	"O" リング(小)(2個) 10D,10F,1H-3H,20E	200
7	21982520	ダストカバー 12D,11H,11K	350
8	23818430	ボールリンク(No.5)	700
9	21982900	サーモインシュレーター 11H,11K,11L	810
10	22615000	キャブレターガスケット 2A-3A,20C,20D	200

## MAX-21VG-P

(13644) ¥18,500

## TYPE 21F

(23618030) ¥6,930

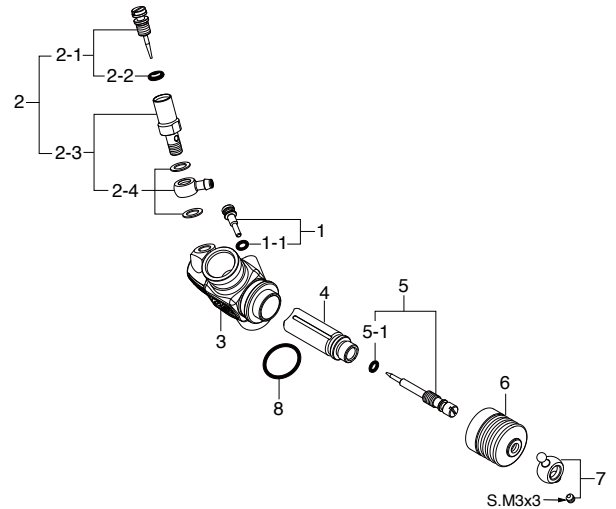
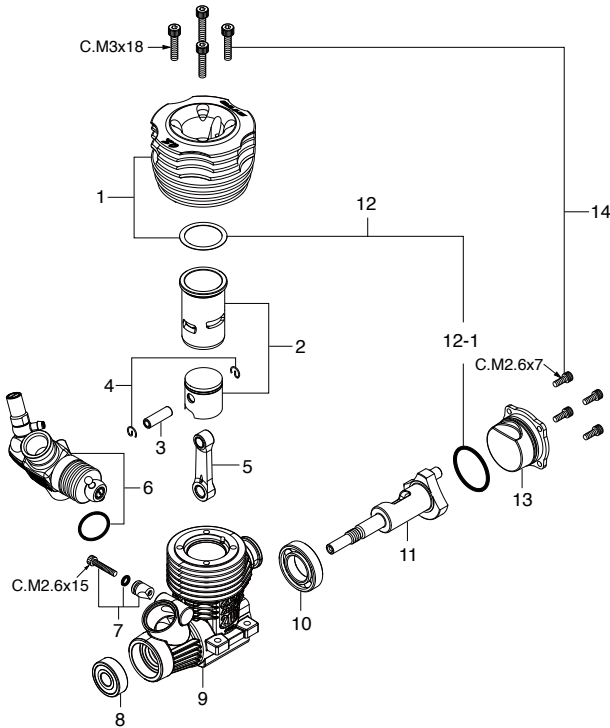

**\*ねじの種類**

C…キャップスクリュー B…バインドねじ M…丸平ねじ  
F…皿ねじ N…なべねじ S…セットスクリュー

No.	品名コード	品名	価格 (円)
1	23604100	ヒートシンクヘッド(ブルー) 21VG	4,620
2	23613000	シリンダーピストン 一式 21VG	4,620
3	23906000	ピストンピン 21VG,RG,RZ,RX,TM,XM	350
4	21817000	ピストンピンリテーナー(2個セット) 12TG,21VG,28XZ	200
5	23605010	コンロッド 21VG,RG	1,390
6	23618030	キャブレタースロットル 21F	6,930
7	23618171	キャブレターリテーナー 一式 21F 21VG	420
8	23731000	クランクシャフトベアリング(前) 21VZ,VG,30VG,28	1,390
9	23611000	クランクケース 21VG	3,470
10	23430000	クランクシャフトベアリング(後)32SX-H,21VG	1,280
11	23612000	クランクシャフト 21VG-P	2,310
12	23614100	ガスケットセット 21VG	350
12-1	23107100	カバーガスケット (S-22) 30VG,21VZ,VG	350
13	23617000	カバープレート 21VG	580
14	23763010	スクリューセット 30VG 21VZ,VG	350
	71608001	グロープラグ No.8	530
	22826140	エキゾーストシールリング(2個入) 21VZ,30VG	580

No.	品名コード	品名	価格 (円)
1	22848160	アイドル調整ねじ (21J)	420
1-1	27881820	"O" リング (S-3)	200
2	23618190	ニードルバルブ 一式 21E,20E	1,280
2-1	23618197	ニードル 一式 21C,21E,21F,20E,21J	580
2-2	46066319	"O" リング P-3	200
2-3	23618194	ニードルホルダー 一式 21C,21E,21F,21J	700
2-4	23818176	燃料インレット No.9	390
3	23618130	キャブレター本体 21F 21VG	2,890
4	23981210	スライドバルブ 21E,21F	1,740
5	23981510	メータリングニードル 一式 21F 21VG	810
5-1	27881820	"O" リング (S-3)	200
6	23981520	ダストカバー (21,30VG) 21E,21F,21J	410
7	23781400	ボールリンク (No.3)	700
8	29015019	キャブレターガスケット 20E,60F,60MC,70D	200

## MAX-21XZ-B Ver.II

(12183) ¥35,200

## TYPE 22B2

(22282000) ¥9,240

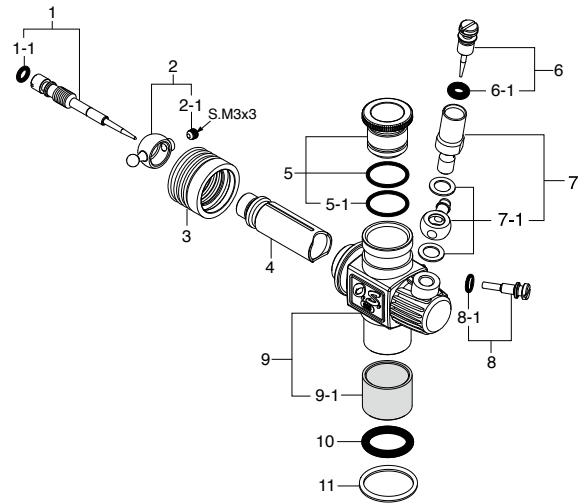
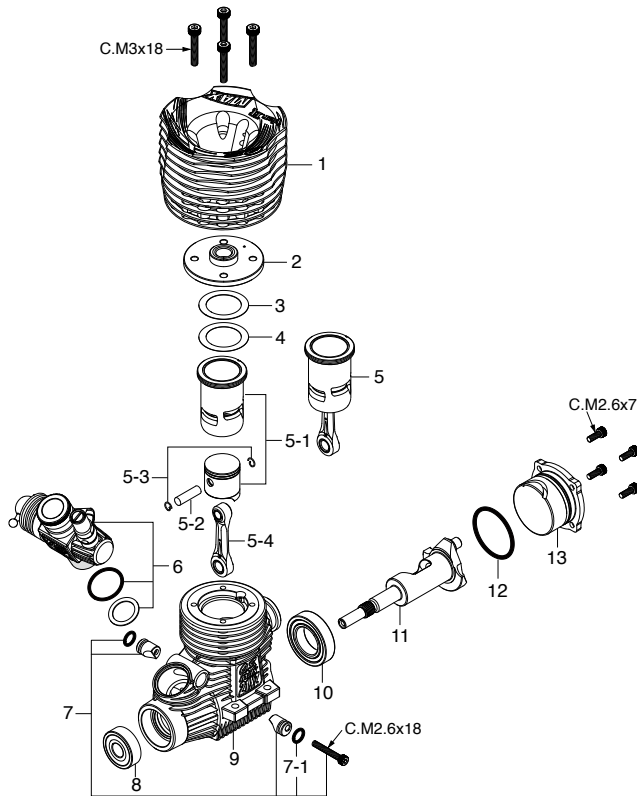

\*ねじの種類

C…キャップスクリュー B…バインドねじ M…丸平ねじ  
F…皿ねじ N…なべねじ S…セットスクリュー

キャップスクリューセット(各10本入) ¥350

品名コード	サイズ	エンジン使用本数
79871020	M2.6x7	カバープレート取付ねじ 4本
79871055	M2.6x18	リテーナー取付ねじ 1本
79871180	M3x18	シリンダーヘッド取付ねじ 4本

No.	品名コード	品名	価格(円)
1	22414040	アウターヘッド 21XZ-B VER2	5,780
2	22424104	インナーヘッド OSSPEED 21XZ-B SPEC2	3,240
3	22014160	ヘッドガスケット(0.2mm)(AL) 21XZ-R	200
4	22014170	ヘッドガスケット(0.1mm)(PBP) 21XZ-R	200
5	22423110	ピルトアップパーツセット(CP) OSSPEED 21XZ-B2	14,790
5-1	22423100	シリンダーピストン 一式 OSSPEED 21XZ-B2	11,550
5-2	22016000	ピストンピン 21XZ-R	350
5-3	21817010	O.S.SPEEDピストンピンリテーナー4mm(6個)	350
5-4	22425000	コンロッド OSSPEED 21XZ-B SPEC2	2,890
6	22282000	キャブレタースロットル (22B2)	9,240
7	23981740	キャブレターリテーナー 一式 21E,21H,21J	580
7-1	24881824	"O"リング(2個) (7B)	200
8	23731020	ボールベアリング(前) 21XZ-B	1,390
9	22411030	クランクケース 21XZ-B VER2	8,090
10	23730020	ボールベアリング(後) 21SPEC,28XZ,30VG	3,470
11	22412010	クランクシャフト 21XZ-B VER2	8,670
12	23107100	カバーガスケット(S-22) 35AX,25AX	350
13	22417100	カバープレート 21XZ-B VER2	1,040
	71641300	プラグ P3(ターボプラグ)	670
	22826140	エキゾーストアダプターシールリング(2個) 21VZ,30VG	580
	22884254	O.S. SPEED ダストキャップセット 12-30 3mm(2個)/16mm(2個)/18mm(1個)	350

No.	品名コード	品名	価格(円)
1	23818340	メータリングニードル 一式 21C,21J	810
1-1	27881820	"O" リング(2個) (S-3)	200
2	23781400	ボールリンク(No.3)	700
2-1	26381501	取付ねじ	200
3	23981520	ダストカバー (21,30VG) 21E,21F,21J	410
4	22848210	スライドバルブ 21J	1,740
5	71533272	レデューサー7mm(黄)	470
5-1	22615000	"O" リング 2A-3A,20C,20D	200
6	23618197	ニードル 一式 21C,21E,21F,20E,21J	580
6-1	46066319	"O" リング P-3	200
7	22082940	ニードルホルダー 一式 (21M) 21XZ-R	700
7-1	22082950	燃料インレット(No.15)	390
8	22848160	スロットルストッパー (21J)	420
8-1	27881820	"O" リング (S-3)	200
9	22282100	キャブレター本体 (22B2)	5,200
9-1	23781110	サーモインシュレーター 21C,21H,21E,20K	810
10	29015019	キャブレターガスケット 20E,60F,60MC,70D	200
11	23818190	キャブレターシールワッシャ 20A,B,50SX-H	200



## MAX-21XR-B

(12200) ¥22,800

## TYPE 22B

(22281000) ¥6,930

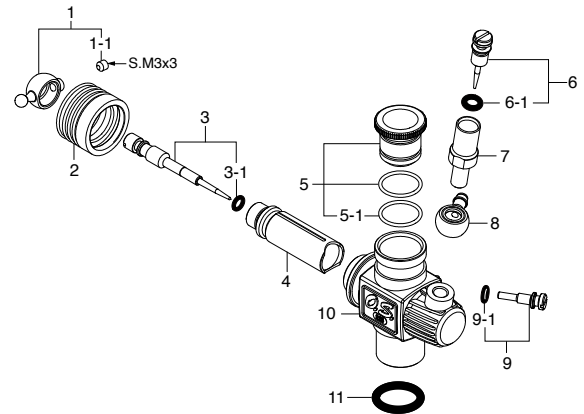
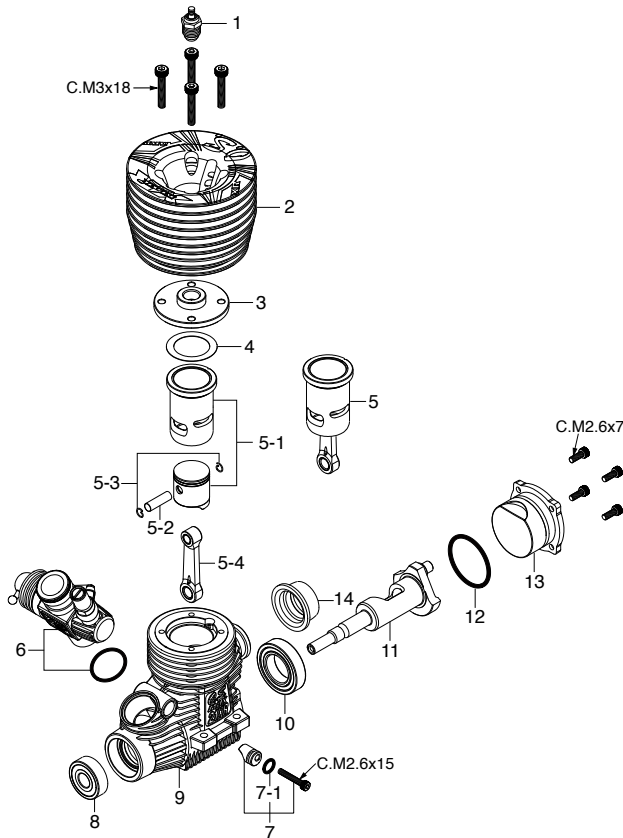

**\*ねじの種類**

C…キャップスクリュー B…バインドねじ M…丸平ねじ  
F…皿ねじ N…なべねじ S…セットスクリュー

**キャップスクリューセット(各10本入) ¥350**

品名コード	サイズ	エンジン使用本数
79871020	M2.6x7	カバープレート取付ねじ 4本
79871050	M2.6x15	リテーナー取付ねじ 1本
79871180	M3x18	シリンダーヘッド取付ねじ 4本

No.	品名コード	品名	価格(円)
1	71641300	グロープラグ P3	670
2	22204000	アウターヘッド 21XR-B	4,390
3	22204010	インナーヘッド 21XR-B	1,450
4	22014160	ヘッドガスケット(0.2mm) (AL) 21XZ-R	200
5	22203010	ビルトアップパーツセット (C&P) 21XR-B	8,440
5-1	22203000	シリンダーピストン 一式 21XR-B	6,360
5-2	22016000	ピストンピン 21XZ-R	350
5-3	21817000	ピストンピンリテーナー(2個) 12TG,21VG,28XZ	200
5-4	23605012	コンロッド(ピストンピンリテーナー3個付) 21XR-B	1,550
6	22281000	キャブレタースロットル (22B)	6,930
7	23618171	キャブレターリテーナー 一式 21F (21VG)	420
7-1	24881824	"O"リング(2個) (7B)	200
8	23731020	ボールベアリング(前) 21XZ-B	1,390
9	22201000	クランクケース 21XR-B	4,050
10	23730020	ボールベアリング(後) 21SPEC,28XZ,30VG	3,470
11	22202000	クランクシャフト 21XR-B	3,470
12	23107100	カバーガスケット (S-22) 30VG,21VZ,VG	350
13	22207000	カバープレート 21XR-B	700
14	22826140	エキゾーストアダプターシールリング(2個) 21VZ,30VG	580

No.	品名コード	品名	価格(円)
1	23781400	ボールリンク(No.3)	700
1-1	26381501	取付ねじ	200
2	23981520	ダストカバー (21,20VG) 21E,21F,21J	410
3	23818340	メータリングニードル 21C,21J	810
3-1	27881820	"O" リング(2個) (S-3)	200
4	22848210	スライドバルブ 21J	1,740
5	71533000	レギュレーター8mm(赤)	470
5-1	22615000	"O" リング 2A-3A,20C,20D	200
6	23618197	ニードル 一式 21C,21E,21F,20E,21J	580
6-1	46066319	"O" リング(2個) P-3	200
7	23618194	ニードルホルダー 21C,21E,21F,21J	700
8	22082960	燃料インレット(No.16)	240
9	22848160	スロットルストッパー (21J)	420
9-1	27881820	"O" リング(2個) (S-3)	200
10	22281100	キャブレター本体 (22B)	3,300
11	29015019	キャブレターガスケット 20E,60F,60MC,70D	200

## MAX-28XZ

(12830) ¥42,700

## TYPE 21J2(B) R9.0

(22848011) ¥9,820

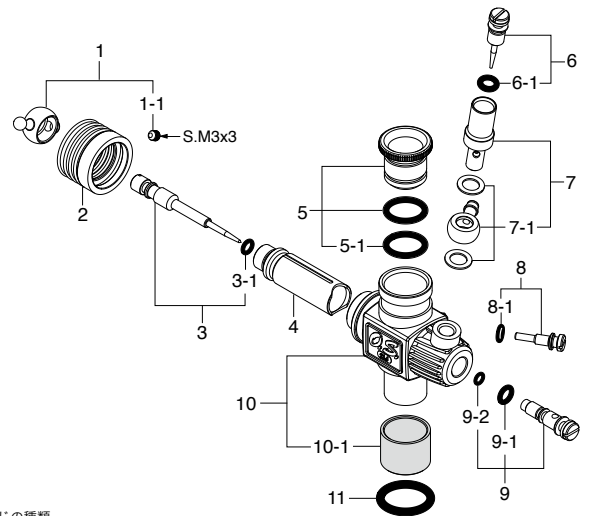
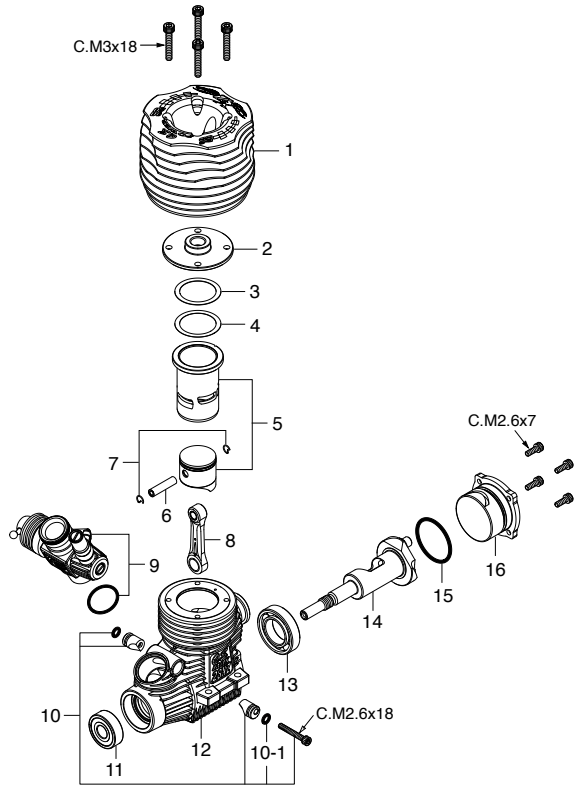

\*ねじの種類

C…キャップスクリュー B…バインドねじ M…丸平ねじ  
F…皿ねじ N…なべねじ S…セットスクリュー

キャップスクリューセット(各10本入) ¥350

品名コード	サイズ	エンジン使用本数
79871020	M2.6x7	カバープレート取付ねじ 4本
79871055	M2.6x18	リテイナー取付ねじ 1本
79871180	M3x18	シリンダーヘッド取付ねじ 4本

No.	品名コード	品名	価格(円)
1	22843200	アウターヘッド 28XZ	6,360
2	22843100	インナーヘッド 28XZ	3,700
3	23914100	ヘッドガスケット0.2mm(2枚組) 30VG	240
4	22841410	ヘッドガスケット0.1mm(2枚組) 28XZ	240
5	22843000	シリンダーピストン 一式 28XZ	11,320
6	22846000	ピストンピン 28XZ	380
7	21817010	OSSPEEDピストンピンリテイナー4mm(6個)	350
8	22845000	コンロッド 28XZ	2,890
9	22848011	キャブレタースロットル 21J2(B)R9.0 21-28	9,820
10	23981740	キャブレターリテイナー 一式 21E,21H,21J	580
10-1	24881824	"O" リング(2個) (7B)	200
11	23731000	クランクシャフトベアリング(前) 21VZ,VG,30VG,28	1,390
12	22841000	クランクケース 28XZ	9,480
13	23730020	クランクシャフトベアリング(後) 21SPEC,28XZ,30VG	3,470
14	22842000	クランクシャフト	8,320
15	23107100	カバーガスケット (S-22) 30VG,21VZ,VG	350
16	22847000	カバープレート 28XZ	1,160
	71641300	グロープラグ P3	670
	22841410	ヘッドガスケット0.1mm(2枚組) 28XZ	240
	22826140	エキゾーストシールリング 21VZ,30VG	580
	71533000	レヂューサー8mm (RED)("O"リング2個付)	470
	22615000	"O" リング(1個) 2A-3A,20C,20D	200
	22884250	ダストキャップセット(3, 16, 18mm 各1個)	240

No.	品名コード	品名	価格(円)
1	23781400	ボールリンク(No.3)	700
1-1	26381501	取付ねじ	200
2	23981520	ダストカバー (21,30VG) 21E,21F,21J	410
3	23818340	メーティングニードル 一式 21C,21J	810
3-1	27881820	"O" リング(2個) (S-3)	200
4	22848210	スライドバルブ 21J	1,740
5	71533010	レヂューサー9mm(青)	470
5-1	22615000	"O" リング 2A-3A,20C,20D	200
6	23618197	ニードル 一式 21C,21E,21F,20E,21J	580
6-1	46066319	"O" リング P-3	200
7	22082940	ニードルホルダー 一式 (21M) 21XZ-R	700
7-1	22082950	燃料インレット No.15	390
8	22848160	スロットルストッパー (21J)	420
8-1	27881820	"O" リング (S-3)	200
9	23781600	アイドル調整バルブ 一式 20K,21J	880
9-1	46066319	"O" リング(大) P-3	200
9-2	22781800	"O" リング(小) 10D,10F,1H-3H,20E	200
10	22481102	キャブレター本体 21J2(B)	5,550
10-1	23781110	サーモインシュレーター 21C,21H,21E,20K	810
11	29015019	キャブレターガスケット 20E,60F,60MC,70D	200

## MAX-30VG(P)ES

(13966) ¥28,100

## TYPE 21E

(23981010) ¥7,510

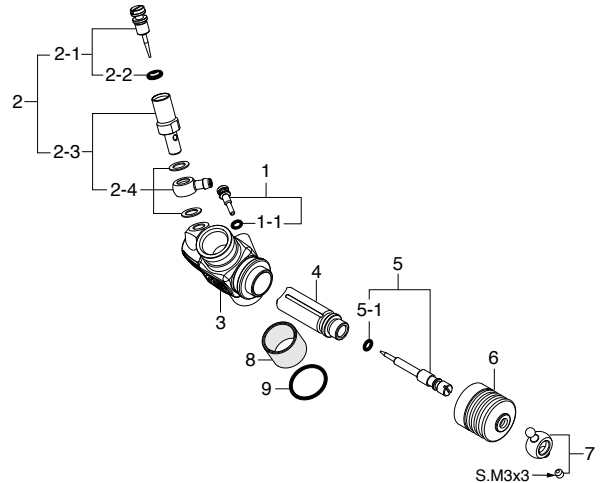
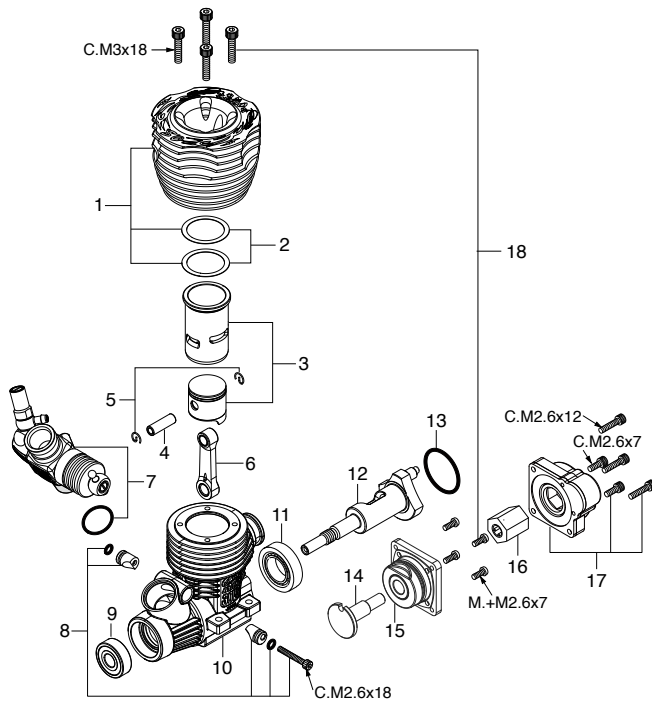

**\*ねじの種類**

C…キャップスクリュー B…バインドねじ M…丸平ねじ  
F…皿ねじ N…なべねじ S…セットスクリュー

No.	品名コード	品名	価格 (円)
1	23924000	ヒートシンクヘッド 30VG	5,780
2	23914100	ヘッドガスケット 0.2mm(2枚) 30VG(P)	240
3	23923000	シリンダーピストン 一式 30VG	5,090
4	23916000	ピストンピン 30VG,25AX	410
5	24517000	ピストンピンリテーナー(2個セット)30VG,37SZ,46VX	200
6	23915000	コンロッド 30VG	1,510
7	23981010	キャブレタースロットル (21E) 30VG(P)	7,510
8	23981740	キャブレターリテーナー 一式 21E,21H,21J	580
9	23731000	クランクシャフトベアリング(前) 21VZ,VG,30VG,28	1,390
10	23911000	クランクケース 30VG	5,320
11	23730020	クランクシャフトベアリング(後) 21SPEC,28XZ,30VG	3,470
12	23912010	クランクシャフト 30VG(P)-X	3,820
13	23107100	カバーガスケット (S-22) 21XZ,30VG,35AX	350
14	23912210	スターティングシャフト(ロートスターター用)21-30VGES	1,110
15	23917210	リアアダプター(ロートスターター用)21-30VGES	990
16	73008200	N1 ワンウェイクラッチ 18TZ-TX,30VG-X	1,740
17	73009200	ESスターター 一式 30VG	2,080
18	23911300	スクリューセット 30VG(P)-X	350
	71608001	グローブプラグ No.8	530
	72413000	スーパーエアクリーナー203 一式	2,430
	72413200	203スポンジフィルターエレメント(4個)	760

No.	品名コード	品名	価格 (円)
1	22848160	アイドル調整ねじ (21J)	420
1-1	27881820	"O" リング(2個) (S-3)	200
2	23618190	ニードルバルブ 一式 21E,20E	1,280
2-1	23618197	ニードル 一式 21C,21E,21F,20E,21J	580
2-2	46066319	"O" リング(2個) P-3	200
2-3	23618194	ニードルホルダー 一式 21C,21E,21F,21J	700
2-4	23818176	燃料インレット No.9	390
3	23981110	キャブレター本体 21E 30VG(P)	4,390
4	23981210	スライドバルブ 21E,21F	1,740
5	23981500	メータリングニードル 一式 21E 30VG(P)	810
5-1	27881820	"O" リング(2個) (S-3)	200
6	23981520	ダストカバー (21,30VG) 21E,21F,21J	410
7	23781400	ボールリンク(No.3)	700
8	23781110	サーモインシュレーター 21C,21H,21E,20K	810
9	29015019	キャブレターガスケット 20E,60F,60MC,70D	200

## 分解図&部品表

ボート用  
船外エンジン



## MAX-21XM Ver.II

(13941) ¥46,200

### TYPE 20J

(25382000) ¥9,750

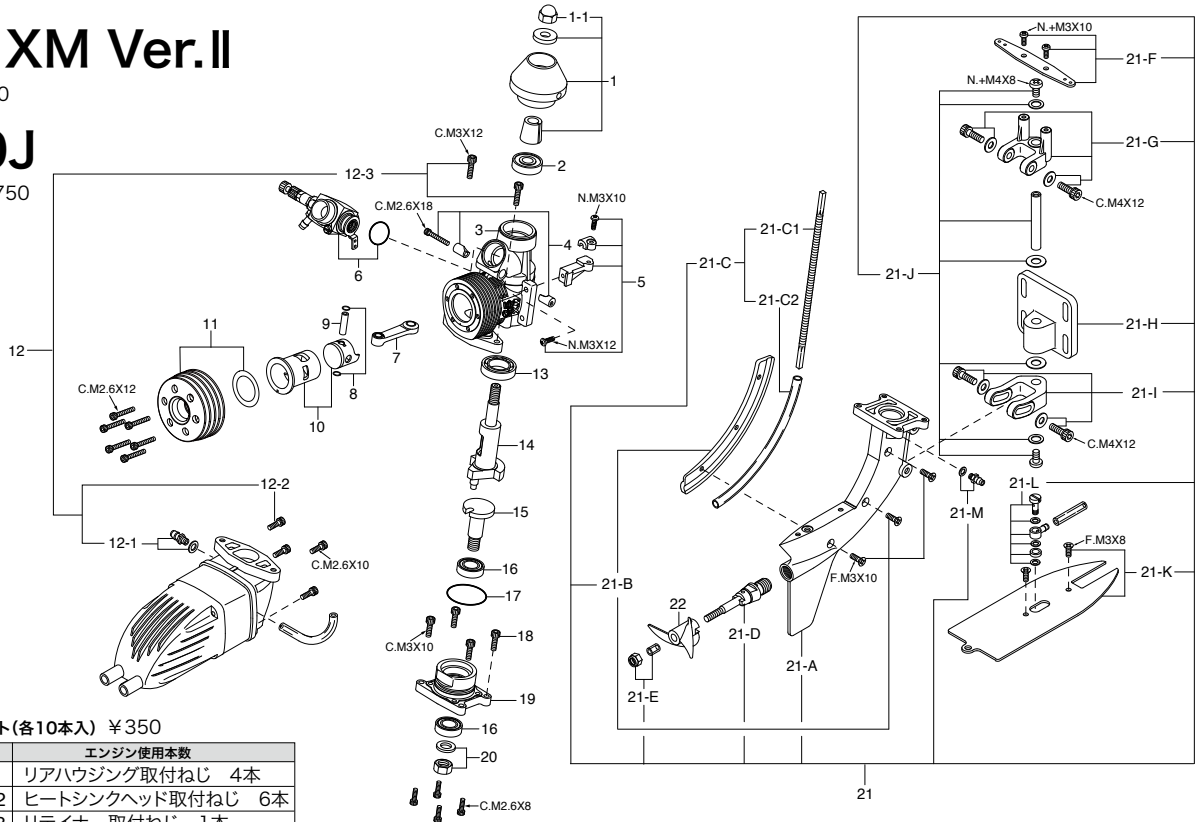

#### キャップスクリューセット(各10本入) ¥350

品名コード	サイズ	エンジン使用本数
79871025	M2.6x8	リアハウジング取付ねじ 4本
79871040	M2.6x12	ヒートシンクヘッド取付ねじ 6本
79871055	M2.6x18	リテーナー取付ねじ 1本

No.	品名コード	品名	価格(円)
1	71802100	フライホイール 一式(No.2J) 21XM	1,740
1-1	27721700	フライホイールナット 21XM,61HS	270
2	41614000	クランクシャフトベアリング(前) 49-PI,21RG,XM	1,160
3	23851000	クランクケース 21XM	8,580
4	23981700	キャブレターリテーナー 21RG,RZ-B,XM,91SZ	420
5	71532000	スロットルリンケージパーツ 一式 21XM	400
6	25382000	キャブレタースロットル (20J) 21XM	9,750
7	23755020	コンロッド OS SPEED 21V-SPEC	2,890
8	21817000	ピストンピンリテーナー(2個) 12TG,21VG,28XZ	200
9	23906000	ピストンピン 21VG,RG,RZ,RX,TM,XM	350
10	23853000	シリンダーピストン 一式 21XM VER2	10,400
11	23854000	ヒートシンクヘッド 一式 21XM VER2	5,780
11-1	23814020	ヘッドガスケット(0.2mm) 21XM	200
12	23875010	サイレンサー 一式(E-2050-2) 21XM VER2	5,780
12-1	22681953	ニップルNo.1	200
12-2	23875310	サイレンサー組立ねじ(4本) E-2050-2	330
12-3	23875400	サイレンサー取付ねじ(2本) E-2050	200
13	23930000	クランクシャフトベアリング(後) 21XM,RX,EX	2,310
14	23852010	クランクシャフト (REV.M6x1.0) 21XM V2	8,250
15	23852100	ドライブシャフト 21XM	2,480
16	22631019	ドライブシャフトベアリング(1個) CZ,FT,FF,IL	880
17	23814030	カバーガスケット (S-22.4) 21XM VER2	200
18	23871140	リアハウジング&ユニット本体取付ねじ(4本) 21XM	390
19	23861000	リアハウジング 21XM	3,300
20	23852200	ドライブシャフトナット 21XM	420
21	23871010	アウトボードユニット一式 21XM VER2	18,200
21-A	23871100	アウトボードユニット本体 21XM	6,830
21-B	23871200	サイドプレート 21XM	1,170
21-C	23873010	フレキシブルワイヤー一式 21XM	1,670
21-C1	23873000	フレキシブルワイヤー 21XM	1,370
21-C2	23873100	フレキシブルワイヤーアウターパイプ 21XM	390
21-D	23871400	プロペラシャフト 一式 21XM	3,510
21-E	23810000	プロペラナット M4 21XM	200
21-F	23874500	ステアリングアーム 21XM	590
21-G	23874100	アッパーアーム 21XM	1,170
21-H	23874000	マウントプレート 21XM	1,170
21-I	23874200	ロアアーム 21XM	980
21-J	23874300	アームシャフト 一式 21XM	590
21-K	23871300	キャビテーションプレート 21XM	1,170
21-L	28181950	ユニバーサルニップル No.17	580
21-M	22681953	ニップルNo.1	200
22	23870000	プロペラ(マリンスクリュー) 42mm 21XM	930
	71608001	グロープラグNo.8	530

#### \*ねじの種類

C…キャップスクリュー B…バインドねじ M…丸平ねじ  
F…皿ねじ N…なべねじ S…セットスクリュー

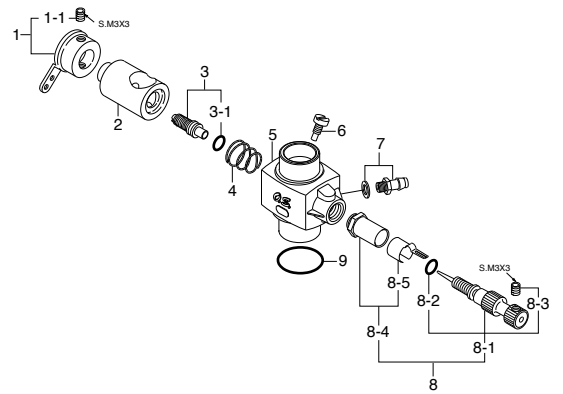

No.	品名コード	品名	価格(円)
1	24981405	スロットルアーム 一式 4BK-4E,20J,FF	260
1-1	26381501	セットスクリュー	200
2	25381203	キャブレターローター 4D,20J	1,160
3	26781309	アイドル調整バルブ 一式 2D-7B	470
3-1	24881824	"O"リング(2個) (7B)	200
4	26781506	ロータースプリング 2D-7B,20C,40B,60C	200
5	25382100	キャブレター本体 (20J) 21XM	3,900
6	25381220	ローターガイドスクリュー 4D	200
7	22681953	燃料インレット(No.1)	200
8	27881900	ニードルバルブ 一式 20J,2D-5B,6B	1,040
8-1	24981959	ニードル 一式 20J,2D-5B,6B	580
8-2	24981837	"O"リング(2個)	270
8-3	26381501	セットスクリュー	200
8-4	27381940	ニードルバルブホルダー 一式 20C,60U,70D,7H	470
8-5	26711305	ラチェットスプリング No.4	200
9	29015019	キャブレターガスケット 20E,60F,60MC,70D	200

\*表示価格は税抜です。製品改良のため、予告なく仕様・価格等変更する場合があります。

## 分解図&部品表

飛行機／ヘリコプター用  
O.S. ブラシレスモーター



# OMR-4043-172II

(51020260) ¥82,000

\*ねじの種類

BC…ボタンキャップスクリュー  
C…キャップスクリュー

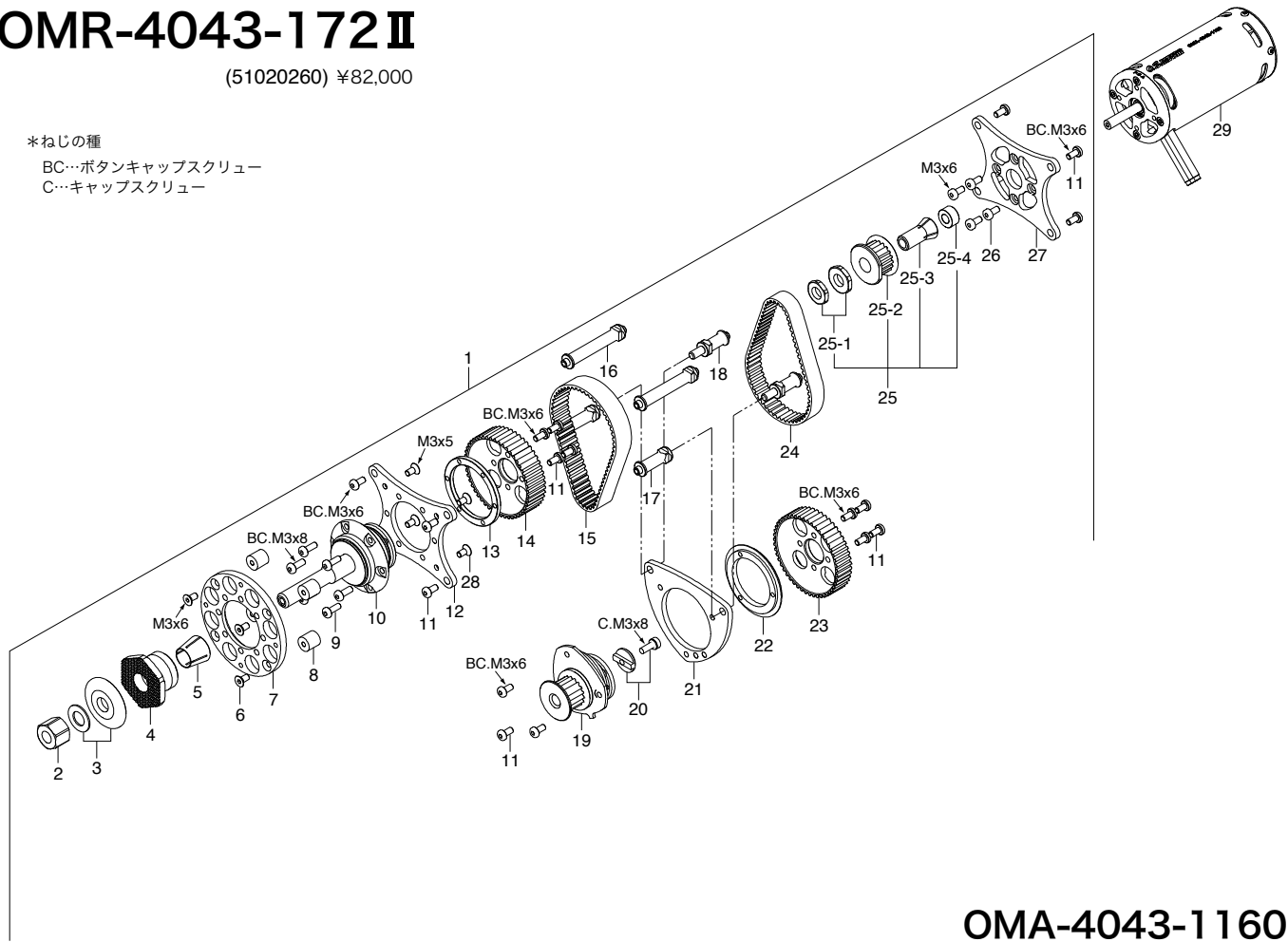

# OMA-4043-1160

(51020140) ¥38,000

No.	品名コード	品名	価格 (円)
1	51020270	RU-02 (F3A リダクションユニット)	55,000
2	74004080	プロペラナット RU-01用	1,210
3	74004081	プロペラワッシャ RU-01用(平ワッシャ付属)	550
4	74004143	ドライブワッシャ RU-02用	1,650
5	74004083	ドライブコレット RU-01用	1,100
6	74004146	フロートゴム取付ねじ M3x6(10個) RU-02用	1,100
7	74004085	フロントマウントA RU-01用	3,410
8	74004144	フロートゴム(4個) RU-02用	1,980
9	79874000	ボタンキャップスクリュー M3x8(10個)チタン	1,650
10	74004087	フロントハウジング 一式 RU-01用	11,000
11	79874010	ボタンキャップスクリュー M3x6(10個)チタン	1,320
12	74004147	フロントプレート RU-02用	6,600
13	74004094	フロントハウジングサポート RU-01用	1,100
14	74004148	プーリー(大) フロント P48 RU-02	4,400
15	74004145	ベルト フロント P186 RU-02 11mm幅	1,650
16	74004097	ロングステア(2個) RU-01用	1,650
17	74004098	ショートステア-B(2個) RU-01用 前側	1,430
18	74004099	ショートステア-A(2個) RU-01用 後側	1,430
19	74004149	ミドルハウジング 一式 RU-02用	22,000
20	74004101	キーフランジセット M3x8 RU-01用	880
21	74004102	ミドルプレート RU-01用	5,720
22	74004103	ミドルハウジングサポート RU-01用	1,100
23	74004095	プーリー(大) リア P48 RU-01用	4,180
24	74004096	ベルト リア P186 RU-01用 9mm幅	1,210
25	74004104	モータープーリーセット RU-01用	5,390
25-1	74004105	モータープーリーナット RU-01用	1,210
25-2	74004106	プーリー(小) リア P19 RU-01用	3,300
25-3	74004107	モータープーリーコレット RU-01用	1,210
25-4	74004108	モータープーリースペーサー RU-01用	330
26	74004109	モーター取付ねじ M3x6(4個) RU-01用	550
27	74004110	モータープレート RU-01用	3,080
28	74004154	フロートゴム取付ねじ M3x5(10個) RU-02用	1,100
29	51020140	OMA-4043-1160 (F3A モーター)	38,000
	74004086	フロントマウントB RU-01用	2,750
	74004111	リアマウントセット RU-01用	1,320

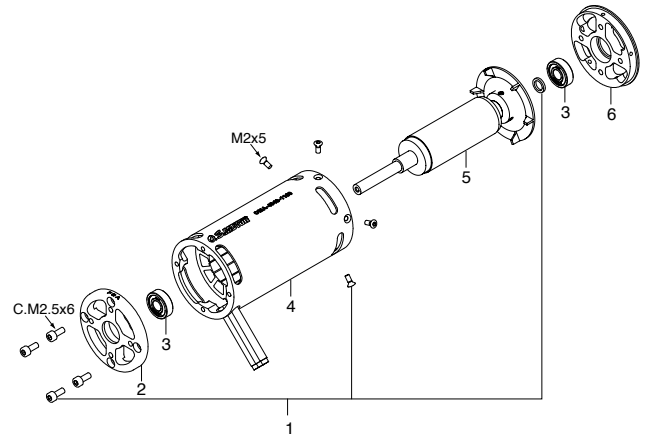

No.	品名コード	品名	価格 (円)
1	74004074	スクリューセット	880
2	74004075	フロントカバー	3,080
3	74004006	ベアリング(1個)	550
4	74004076	ステーター 一式	18,700
5	74004077	ローター 一式	24,200
6	74004078	リアカバー	3,410

# OMR-4043-172

(51020130) ¥79,000

\*ねじの種

BC…ボタンキャップスクリュー  
C…キャップスクリュー

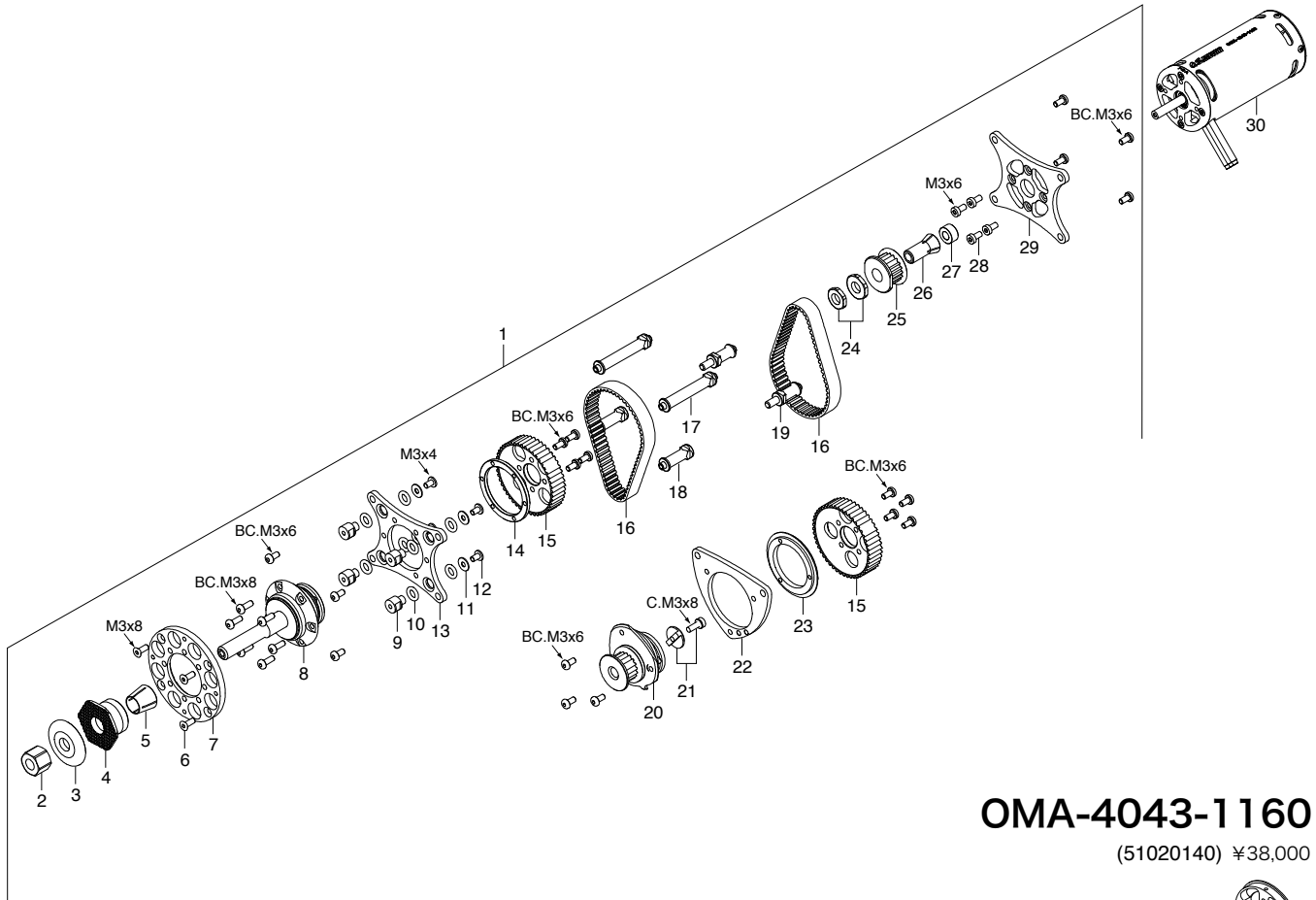

# OMA-4043-1160

(51020140) ¥38,000

No.	品名コード	品名	価格 (円)
※ 1	51020150	RU-01 (F3Aリダクションユニット)	50,000
※ 2	74004080	プロペラナット	1,210
※ 3	74004081	プロペラワッシャ	550
※ 4	74004082	ドライブワッシャ	1,210
※ 5	74004083	ドライブコレット	1,100
※ 6		フロントマウント取付ねじ(4本)	
※ 7	74004085	フロントマウントA	3,410
※ 8	74004087	フロントハウジング 一式	11,000
※ 9		マウントステー(4個)	
※ 10	74004090	フロートゴム(8個)	1,210
※ 11		フロートワッシャ(4個)	
※ 12		フロートねじ(4個)	
※ 13		フロントプレート	
※ 14		フロントハウジングサポート	
※ 15		プーリー(大)	
※ 16	74004096	ベルト	1,210
※ 17		ロングステー(2個)	
※ 18		ショートステーB(2個)	
※ 19		ショートステーA(2個)	
※ 20		ミドルハウジング 一式	
※ 21		キーフランジセット	
※ 22		ミドルプレート	
※ 23		ミドルハウジングサポート	
※ 24		モータープーリーナット	
※ 25		プーリー(小)	
※ 26		モータープーリーコレット	
※ 27		モータープーリースペーサー	
※ 28		モーター取付ねじ(4本)	
※ 29		モータープレート	
※ 30	51020140	OMA-4043-1160	38,000
※	74004086	フロントマウントB	2,750
※	74004111	リアマウントセット	1,320

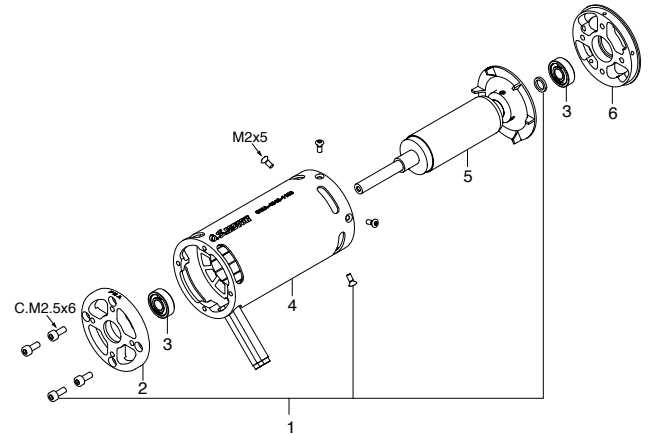

No.	品名コード	品名	価格 (円)
※ 1	74004074	スクリューセット	880
※ 2	74004075	フロントカバー	3,080
※ 3	74004006	ベアリング(1個)	550
※ 4	74004076	ステーター 一式	18,700
※ 5	74004077	ローター 一式	24,200
※ 6	74004078	リアカバー	3,410

※ 印以外のパーツは修理での対応とさせていただきます。

\*表示価格は税抜です。製品改良のため、予告なく仕様・価格等変更する場合があります。



\*図はフロントベアリング2個組込みの機種です。

\*ねじの種類

F: 皿ねじ

S: セットスクリュー

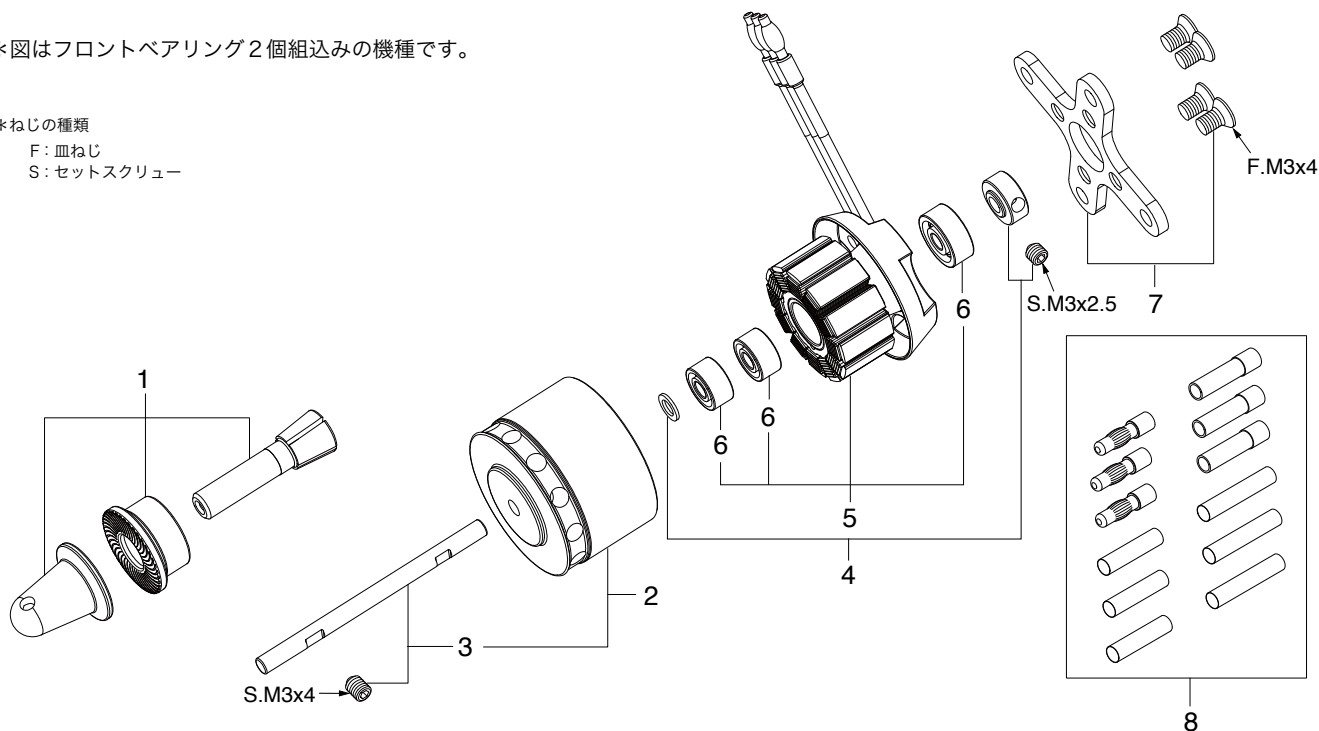

**OMA-2820-950**

(51010310) ¥6,600

(フロントベアリング2個組込み)

No.	品名コード	品名	価格 (円)
1	74004061	プロペラシャフトセット	1,100
2	74004069	ミドルリング 一式	4,510
3	74004070	メインシャフト	220
4	74004071	セキュリティーリング	200
5	74004068	ステーター 一式	5,390
6	74004064	ベアリングセット (F2個/R1個)	1,540
7	74004062	モーターマウント	330
8	74004005	コネクタセット	550

**OMA-2815-1100**

(51010210) ¥5,800

(フロントベアリング1個組込み)

No.	品名コード	品名	価格 (円)
1	74004061	プロペラシャフトセット	1,100
2	74004066	ミドルリング 一式	3,960
3	74004067	メインシャフト	220
4	74004060	セキュリティーリング	200
5	74004065	ステーター 一式	4,730
6	74004063	ベアリングセット (F1個/R1個)	990
7	74004062	モーターマウント	330
8	74004005	コネクタセット	550

(生産中止)

**OMA-2810-1250**

(51010110) ¥5,200

(フロントベアリング1個組込み)

No.	品名コード	品名	価格 (円)
1	74004061	プロペラシャフトセット	1,100
2	74004058	ミドルリング 一式	3,630
3	74004059	メインシャフト	220
4	74004060	セキュリティーリング	200
5	74004057	ステーター 一式	4,180
6	74004063	ベアリングセット (F1個/R1個)	990
7	74004062	モーターマウント	330
8	74004005	コネクタセット	550

\*図はフロントベアリング2個組込みの機種です。

\*ねじの種類  
F: 皿ねじ  
S: セットスクリュー

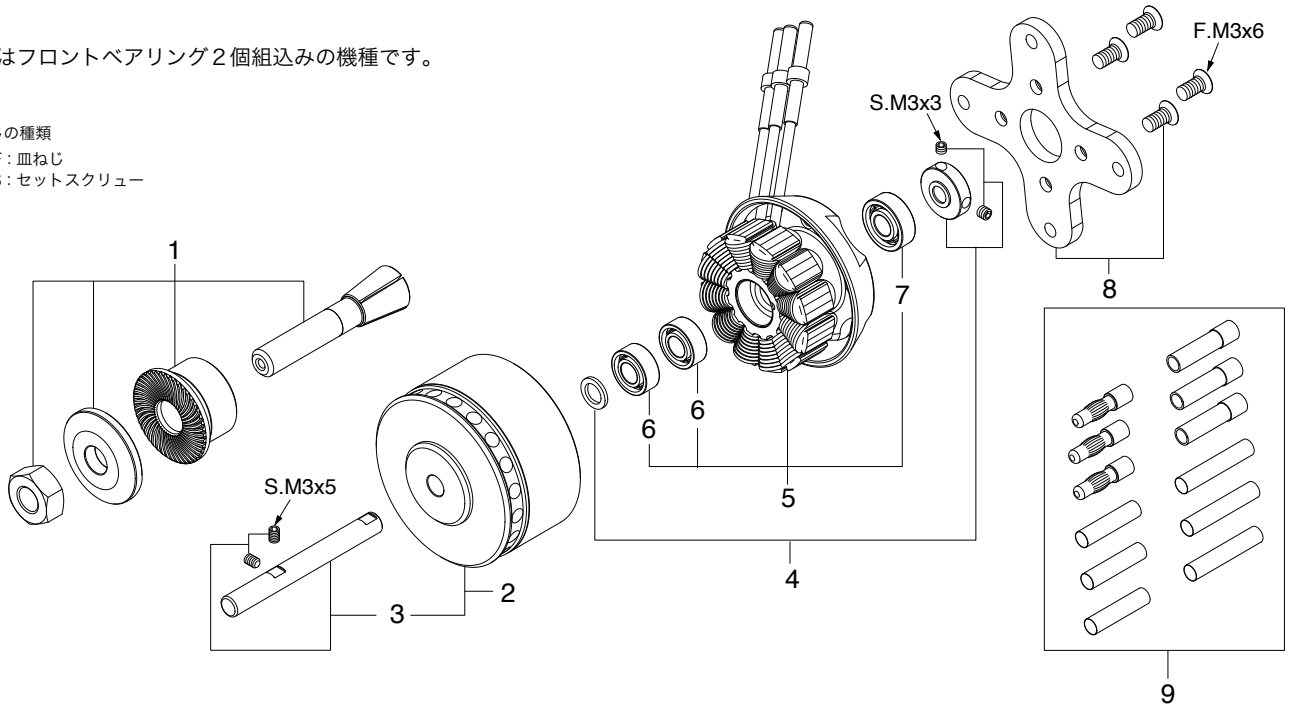

**OMA-3815-1000-W** (フロントベアリング1個組込み)  
(51015000) ¥8,900

No.	品名コード	品名	価格(円)
1	74004043	プロペラシャフトセット	1,650
2	74004157	ミドルリング 一式	4,950
3	74004158	メインシャフト	390
4	74004004	セキュリティーリング	200
5	74004040	ステーター 一式	2,530
6	74004007	ベアリング (F)	660
7	74004006	ベアリング (R)	550
8	74004001	モーターマウント	770
9	74004005	コネクタセット	550

**OMA-3825-750-W** (フロントベアリング2個組込み)  
(51012100) ¥9,500

No.	品名コード	品名	価格(円)
1	74004000	プロペラシャフトセット	1,650
2	74004155	ミドルリング 一式	5,720
3	74004056	メインシャフト	390
4	74004004	セキュリティーリング	200
5	74004156	ステーター 一式	2,750
6	74004007	ベアリング (F) (1個)	660
7	74004006	ベアリング (R)	550
8	74004001	モーターマウント	770
9	74004005	コネクタセット	550

**OMA-3810-1050** (フロントベアリング1個組込み)  
(51010910) ¥6,000

No.	品名コード	品名	価格(円)
1	74004039	プロペラシャフトセット	1,650
2	74004036	ミドルリング 一式	4,730
3	74004037	メインシャフト	330
4	74004038	セキュリティーリング	200
5	74004035	ステーター 一式	2,530
6	74004019	ベアリング (F)	550
7	74004018	ベアリング (R)	550
8	74004001	モーターマウント	770
9	74004005	コネクタセット	550

**OMA-3820-960** (フロントベアリング2個組込み)  
(生産中止) (51011100) ¥9,100

No.	品名コード	品名	価格(円)
1	74004000	プロペラシャフトセット	1,650
2	74004045	ミドルリング 一式	5,060
3	74004046	メインシャフト	330
4	74004004	セキュリティーリング	200
5	74004044	ステーター 一式	2,640
6	74004007	ベアリング (F) (1個)	660
7	74004006	ベアリング (R)	550
8	74004001	モーターマウント	770
9	74004005	コネクタセット	550

**OMA-3805-1200** (フロントベアリング1個組込み)  
(51010905) ¥5,800

No.	品名コード	品名	価格(円)
1	74004039	プロペラシャフトセット	1,650
2	74004033	ミドルリング 一式	4,730
3	74004034	メインシャフト	330
4	74004038	セキュリティーリング	200
5	74004032	ステーター 一式	2,530
6	74004031	ベアリング (F)	550
7	74004018	ベアリング (R)	550
8	74004001	モーターマウント	770
9	74004005	コネクタセット	550

**OMA-3820-1200-W** (フロントベアリング2個組込み)  
(51011200) ¥9,100

No.	品名コード	品名	価格(円)
1	74004000	プロペラシャフトセット	1,650
2	74004013	ミドルリング 一式	4,950
3	74004014	メインシャフト	330
4	74004004	セキュリティーリング	200
5	74004011	ステーター 一式	2,530
6	74004007	ベアリング (F) (1個)	660
7	74004006	ベアリング (R)	550
8	74004001	モーターマウント	770
9	74004005	コネクタセット	550

\*図はフロントベアリング2個組込みの機種です。

\*ねじの種類

C: キャップスクリュー

F: 皿ねじ

S: セットスクリュー

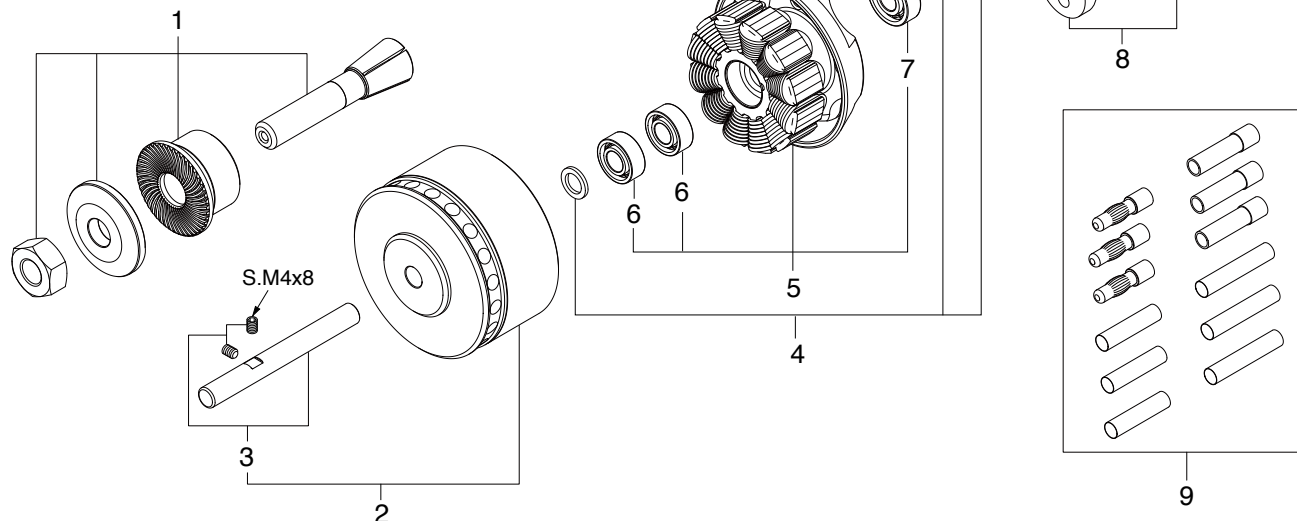

### OMA-5025-375 (フロントベアリング2個組込み) (51014000) ¥15,700

No.	品名コード	品名	価格 (円)
1	74004002	プロペラシャフトセット	1,980
2	74004027	ミドルリング 一式	10,450
3	74004025	メインシャフト	500
4	74004024	メインシャフトストッパーセット	220
5	74004026	ステーター 一式	6,490
6	74004009	ベアリング (F) (1個)	550
7	74004008	ベアリング (R)	660
8	74004003	モーターマウント	990
9	74004023	コネクタセット	660

### OMA-5015-650 (フロントベアリング1個組込み) (51020160) ¥13,900

No.	品名コード	品名	価格 (円)
1	74004002	プロペラシャフトセット	1,980
2	74004139	ミドルリング 一式	9,130
3	74004140	メインシャフト	440
4	74004024	メインシャフトストッパーセット	220
5	74004138	ステーター 一式	5,280
6	74004009	ベアリング (F)	550
7	74004008	ベアリング (R)	660
8	74004003	モーターマウント	990
9	74004023	コネクタセット	660

### OMA-5020-490 (フロントベアリング2個組込み) (51013010) ¥14,900

No.	品名コード	品名	価格 (円)
1	74004002	プロペラシャフトセット	1,980
2	74004151	ミドルリング 一式	9,790
3	74004020	メインシャフト	440
4	74004024	メインシャフトストッパーセット	220
5	74004153	ステーター 一式	6,050
6	74004009	ベアリング (F) (1個)	550
7	74004008	ベアリング (R)	660
8	74004003	モーターマウント	990
9	74004023	コネクタセット	660

### OMA-5010-810 (フロントベアリング1個組込み) (51012910) ¥13,100

No.	品名コード	品名	価格 (円)
1	74004002	プロペラシャフトセット	1,980
2	74004150	ミドルリング 一式	8,470
3	74004030	メインシャフト	440
4	74004024	メインシャフトストッパーセット	220
5	74004152	ステーター 一式	4,950
6	74004009	ベアリング (F)	550
7	74004008	ベアリング (R)	660
8	74004003	モーターマウント	990
9	74004023	コネクタセット	660

## ■ O.S. 純正アクセラリー

### ■ モータードライブワッシャ抜き DP1 (71510010) ¥2,890

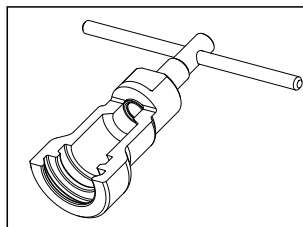

適合モデル

- OMA-3820-1200-W
- OMA-3820-960 (生産中止)
- OMA-3825-750-W
- OMA-5010-810
- OMA-5020-490
- OMA-5025-375

# OMA-6030-220

(51021000) ¥68,000

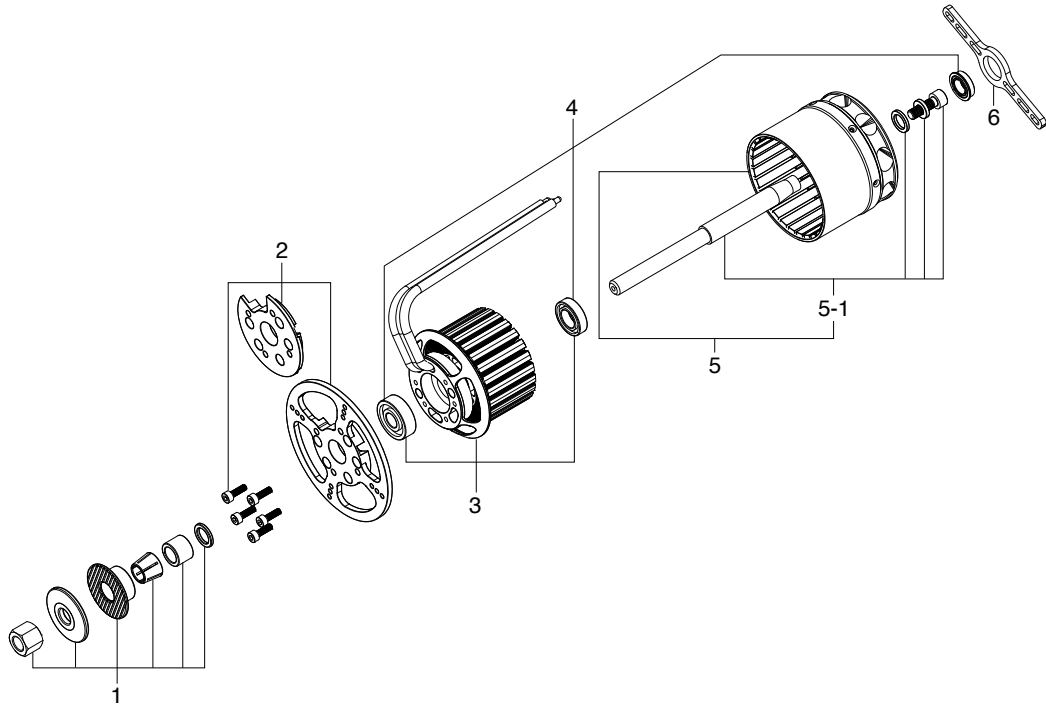

No.	品名コード	品名	価格(円)
1	74004163	プロペラワッシャセット	3,500
2	74004162	マウントセット	6,500
3	74004160	ステーター 一式	32,000
4	74004161	ベアリングセット(3個)	1,800
5	74004159	ミドルリング 一式	36,000
5-1	74004165	メインシャフト	5,500
6	74004164	リアサポーター	3,000

# OMH-5825-520

(51020210) ¥48,800

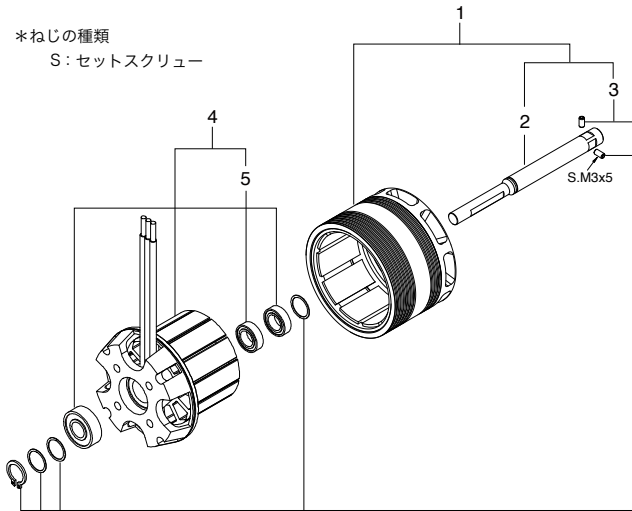

No.	品名コード	品名	価格(円)
1	74004135	ミドルリング 一式	29,150
2	74004136	メインシャフト	2,200
3	74004137	メインシャフトストッパーセット	880
4	74004133	ステーター 一式	31,350
5	74004134	ベアリングセット(3個)	6,600

# OMH-5830-490

(51020180) ¥49,800

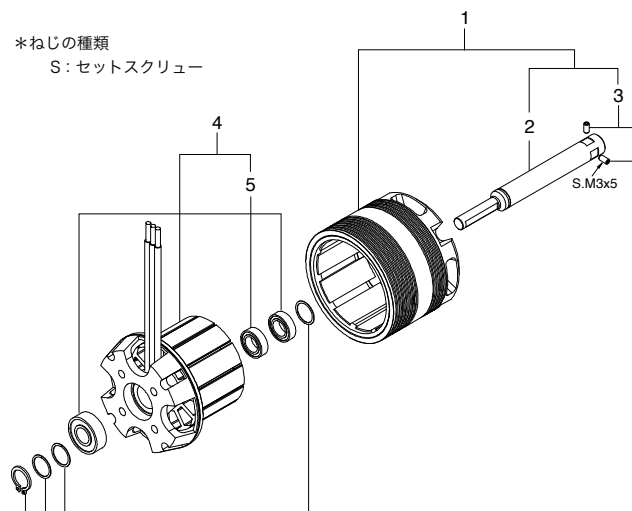

No.	品名コード	品名	価格(円)
1	74004122	ミドルリング 一式	29,700
2	74004123	メインシャフト	2,200
3	74004132	メインシャフトストッパーセット	880
4	74004121	ステーター 一式	31,900
5	74004131	ベアリングセット(3個)	6,600

# OMH-4535-1260

(51020110) ¥15,500

# OMH-4535-560

(51020120) ¥16,600

\*ねじの種類  
S: セットスクリュー

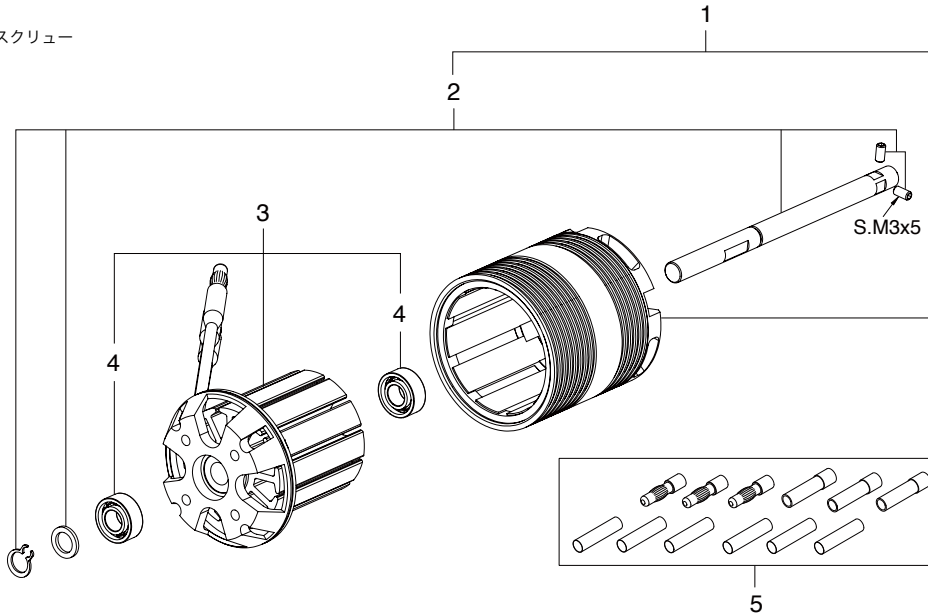

## OMH-4535-1260

No.	品名コード	品名	価格(円)
1	74004047	ミドルリング 一式	10,630
2	74004048	メインシャフト	1,080
3	74004049	ステーター 一式	9,570
4	74004050	ベアリング (1個)	550
5	74004023	コネクタセット	660

## OMH-4535-560

No.	品名コード	品名	価格(円)
1	74004051	ミドルリング 一式	11,180
2	74004048	メインシャフト	1,080
3	74004053	ステーター 一式	10,230
4	74004050	ベアリング (1個)	550
5	74004023	コネクタセット	660



## 小川精機株式会社

〒546-0003 大阪市東住吉区今川3丁目6-15  
電話 (06)6702-0225 (代) FAX (06)6704-2722  
OSエンジンサービス係 電話 (06)6702-0230 (代)

## **O.S. ENGINES** MFG.CO.,LTD.

6-15 3-Chome Imagawa Higashisumiyoshi-ku  
Osaka 546-0003, Japan TEL. (06) 6702-0225  
FAX. (06) 6704-2722  
URL : <http://www.os-engines.co.jp>