

# PARTS & ACCESSORIES

O.S. GENUINE  
High-Quality  
PARTS

エンジンを知り尽くしたO.S.がリリースするアクセサリパーツ群。  
純正だけにエンジンとの相性も抜群です。

## ラジアルマウント セット RADIAL MOTOR MOUNTS

O.S.エンジンの性能をフルに発揮するためのラジアルマウントセットです。  
取付面は完全平面加工、正立、横積、倒立どちらでも使いやすいように設計、  
しかも強度と軽さを両立しています。

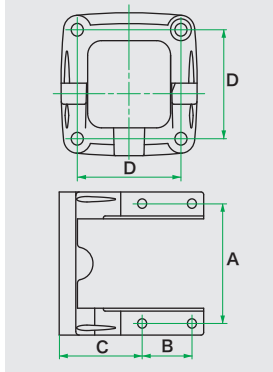

### ■付属品

- エンジン取付ねじ
- マウント取付ねじ
- マウント取付ナット
- エンジン取付ねじ用ワッシャー
- マウント取付ねじ用ワッシャー

品名コード	適合エンジン	価格	寸法(mm)			
			A	B	C	D
71913000	FS-52S・FSα-56・FS-62V	¥1,970	44.0	17.5	42.5	42.0
71905010	FS-70SII・FSα-81・81-P	¥2,200	45.0	20.0	51.0	45.3

## インカウル マニホールド IN-COWL EXHAUST HEADER PIPES

機体のカウリング形状によってやむをえずカウリングを切り欠いたり、サイレンサーを機体の外へ出さなければならなかった場合、このインカウルマニホールドを取り付けることにより、カウリング内部へサイレンサーを収めることが可能で、機首周りをすっきり仕上げることが出来ます。



品名コード	名称	適合エンジン	価格
72109660	M10 サイド60D	FS-40S・52S・FSα-56・FS-62V	¥2,200
72109670	M10 倒立80D	FS-40S・52S・FSα-56・FS-62V	¥1,970
72109680	M11 サイド60D	FS-70S・91S・FSα-72・81・81-P・FS-95V	¥2,200
72109690	M11 倒立80D	FS-70S・91S・FSα-72・81・81-P・FS-95V	¥1,970

■カウリングの大きさによってはサイレンサー本体が内部に収まらない場合があります。

## タペット調整キット VALVE ADJUSTING TOOL KIT

O.S.4サイクルエンジンは、出荷前に適切なタペットのすきまに調整してありますので、ほとんど調整の必要はありません。エンジンの部品を交換したり、調子が悪い場合のみ、タペット調整キットで点検出来ます。



(72200060)  
¥650

- 内容
- シックスネスゲージ(0.04mm・0.01mm)
- 1.5mm 六角レンチ
- 5mm スパナ

\*FS-62V・95V・200S・200S-PにはM3ナット用5.5mmスパナが必要です。

## スピナー用 ロックナット セット (M4) (M5) PROPELLER LOCKNUT SET FOR SPINNER

スピナー取付用として特別に開発された専用ロックナットで、特にプロペラの緩みには十分注意を払わなければならない、2/4サイクルエンジンに安心してご使用頂けます。

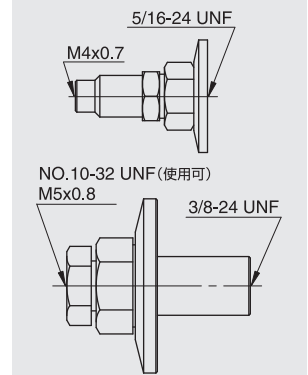

品名コード	サイズ	適合エンジン	価格
45810200	1/4"-M4	FS-52S・FL-70・FSα-56・72・FS-62V	¥1,160
45810300	1/4"-M5	FS-52S・FL-70・FSα-56・72・FS-62V	¥1,160

■スピナー取付用として先端にM4又はM5のねじが加工されています。

## スーパーフィルター (燃料缶用) SUPER FILTERS(FOR FUEL CANS)

このスーパーフィルターは、燃料缶内部の燃料吸入口に装着し、二重の特殊フィルターで完全にゴミをシャットアウトすることが出来ます。きれいな燃料だけを模型内の燃料タンクに送ります。

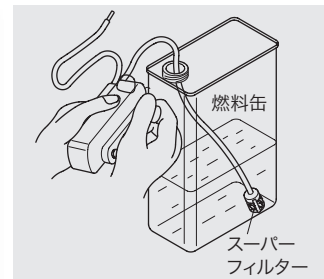

L (72403050)  
¥580

## 単気筒用 ブースターケーブル セット BOOSTER CABLE SET FOR SINGLE CYLINDER

機体に内蔵された電源でプラグヒートする場合や、多気筒エンジンで一箇所にとまどめて、プラグヒートする場合に大変便利です。



■ブースターケーブルセット  
(72200200) ¥990

■プラグコードセット  
(72200170) ¥700

- プラグコード (72200171) ¥350
- プラグターミナル (72200190) ¥350

■アースコード 05  
(72200180) ¥410